

منظر فرهنگی روستای نایبند

(شناسایی عوامل کالبدی و فراکالبدی شکل دهنده به منظر فرهنگی نایبند)

کاوه منصوری*، فرامرز پارسی**

تاریخ دریافت مقاله:

۱۳۹۹/۰۲/۱۶

تاریخ پذیرش مقاله:

۱۳۹۹/۰۹/۱۱

چکیده

نایبند، روستایی است تاریخی در خراسان جنوبی که در حاشیه غربی کویر قرار دارد. استقرار در مجاورت راهی کاروان‌رو، موقعیت سوق‌الجیشی، وجود منابع آب و زمین‌های حاصل‌خیز سبب شکل‌گیری بافت آن شده‌است. شرایط سخت اقلیمی منطقه و وجود اشرار و راهزنان در دوران تاریخی، ضمن شکل‌گیری قلعه و برج‌های دیده‌بانی، ساختاری درهم‌تنیده و فشرده به بافت بخشیده‌است. پژوهش حاضر با هدف شناخت ساختارهای شکل‌دهنده به منظر فرهنگی نایبند، الگوهای معماری و تیپولوژی مسکن، ضمن بازشناسی روستا در متون تاریخی و سفرنامه‌ها، ساختار کالبدی آن را مورد تحلیل قرار داده و سعی دارد به این سؤالات پاسخ دقیق دهد که: سابقه سکونت در روستا به چه دوره‌ای بازمی‌گردد؟ نایبند در چه فرآیند تکاملی، روند شکل‌گیری خود را طی کرده و چرا بافت روستا، ساختاری فشرده، همچون قلعه‌ای نفوذناپذیر دارد؟ و پارادایم‌های شکل‌دهنده به منظر فرهنگی نایبند چیست؟

از همین‌رو، پژوهش ضمن بهره‌گیری از متد مطالعات تاریخی و بررسی‌های کتابخانه‌ای، با رویکردی تحلیلی-تفسیری به موردپژوهی در بافت روستا پرداخته و تلاش دارد از طریق مطالعات میدانی و مستندنگاری مؤلفه‌های کالبدی و فراکالبدی حاکم بر آن و انطباق داده‌های مستخرج از مفهوم «منظر فرهنگی» پارادایم‌های شکل‌دهنده به منظر فرهنگی نایبند را بررسی کند. نتایج مطالعات پژوهشگران نشان می‌دهد؛ ترکیب ساختارهای طبیعی سکونتگاه شامل؛ کوه‌های مرتفع، دره‌های سبز و چشمه‌های آب-که در تضادی آشکار با بستر کویری منطقه، اکوسیستم منحصربه‌فردی منطقه را به وجود آورده‌اند- از یک‌سو و عناصر مصنوع و انسان‌ساخت شامل؛ مناظر کشاورزی (مزارع، باغ‌های مرکبات و نخلستان‌های حاشیه‌ای روستا)، آثار معماری (عرصه‌های دستکند، قلعه، برج‌های دفاعی، الگوهای مسکونی منحصربه‌فرد، گذرها و ساباط‌ها) و ساختارهای فرهنگی و اجتماعی ویژه حاکم بر منطقه از سوی دیگر، ساختار درهم‌تنیده فرهنگی-طبیعی نایبند را پدید آورده‌است. این مفهوم درهم‌تنیده با تاریخی غنی از دوران پیش از اسلام، آداب زیستی و سنت‌های معیشتی، کاربری تاریخی و مداوم زمین با الگوی باغداری و کشاورزی، ساختارهای معماری گسترده و دید بصری ویژه به کویر لوت، نایبند را به نمونه‌ای ارزشمند از مناظر فرهنگی ارگانیک و پیوسته سکونتگاه‌های حاشیه کویری کشور بدل کرده‌است.

کلمات کلیدی: روستای تاریخی، نایبند، الگوهای معماری، پارادایم‌های کالبدی و فراکالبدی، منظر فرهنگی.

* دکتری مرمت ابنیه و بافت‌های تاریخی، دانشگاه هنر اصفهان، کارشناس ارشد دپارتمان حفاظت مهندسان مشاور عمارت خورشید.
mansoori@gmail.com

** کارشناس ارشد معماری دانشگاه علم و صنعت، مدیرعامل مهندسان مشاور عمارت خورشید.

این مقاله بخشی از طرح پژوهشی و عام‌المنفعه مطالعات شناخت و سامان‌دهی بافت تاریخی روستای نایبند است که با سرپرستی فرامرز پارسی و با حضور دانشجویان دانشگاه‌های کشور و پژوهشگران مستقل و با همکاری دهیاری نایبند، در زمستان ۱۳۹۶ آغاز شده و هدف آن، کاهش مشکلات زیست‌محیطی، حفاظت از منظر فرهنگی نایبند و ساختارهای ویژه معماری آن و ارتقاء سطح زیستی ساکنان این روستای ارزشمند است.

مقدمه

در میانه راه طبرس به کرمان در بخش شمال غربی دشت لوت و در مرکز پهنه حفاظت شده «نایبندان»^۱ ترکیبی از بلوک‌های مرتفع خشتی بر فراز صخره‌ای سنگی در زمینه‌ای از باغ‌های مرکبات و نخلستان انبوه، نشان از وجود سکونتگاهی تاریخی و محصورکننده دارد که «نایبند» نام گرفته است (تصویر شماره ۱).

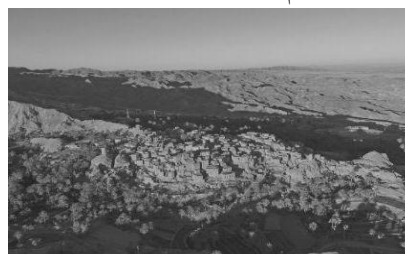

ت ۱. دید هوایی به روستای نایبند. منبع:

عمارت خورشید.

حدود ۳۰۵۰ متر، دید بی نظیری را به دشت بی انتهای لوت فراهم ساخته است.



ت ۲. موقعیت نایبند در پهنه سرزمینی. منبع:

Google earth.com

براساس نتایج سرشماری عمومی نفوس و مسکن سال ۱۳۹۵؛ جمعیت روستا بالغ بر ۴۲۷ نفر در قالب ۱۲۷ خانوار است که مقایسه آن با آمار دهه‌های گذشته و نیز مستندات تاریخی و سفرنامه‌ها، نشان‌دهنده کاهش شدید جمعیت ساکن در روستاست.^۲

بافت بسیار کهن روستا، همچون قلعه‌ای نفوذناپذیر با ساختاری درهم‌تنیده و فشرده، بر فراز صخره‌ای مرتفع، در امتداد چین خوردگی طبیعی کوه نایبند، از شمال غربی به جنوب شرقی گسترده شده است. در طرفین این چین خوردگی، دره‌هایی سرسبز با نخل‌های استوار، باغ مرکبات و زمین‌های زراعی روستا را چون نگینی در میانه خود دربر گرفته‌اند. کمی بالاتر از نایبند، روستای اقماری آن؛ «زردگاه» قرار دارد که آب کشاورزی روستا از چشمه واقع در آن تأمین می‌شود. تضاد آشکار این دره‌ها با کویر لم یزرع از یک سو و تمایز آشکار رنگ سبز باغات و کشتزارها با رنگ کاهگلی خانه‌های پلکانی روستا، از جمله ویژگی‌های بارز این منظر است

«نایبند» یا «نایبند» روستایی است در خراسان جنوبی از توابع بخش مرکزی طبرس که در ۲۱۰ کیلومتری جنوب این شهرستان قرار گرفته است. بلندترین بخش روستا، در ارتفاعی معادل ۱۰۸۹ متر و پست‌ترین بخش آن در نخلستان‌های جنوبی ۱۰۳۶ متر است. تابستان‌های گرم و سوزان (با میانگین دمای ۴۵ درجه) و زمستان‌های معتدل (با میانگین دمایی ۸ درجه سلیسوس) از ویژگی‌های اقلیمی این منطقه است (تصویر ۲).

با وجود آنکه روستا، در جغرافیای کویری ایران واقع شده، اما وجود سه کوه «آب شلمه»، «علی‌آباد» و «نایبند» باعث شکل‌گیری ریزاقليمی کوهستانی در منطقه شده است. این کوهستان اختلاف ارتفاعی قابل توجهی نسبت به کویر لوت ایجاد کرده و روستاهایی مانند «علی‌آباد»، «کلات آب‌انار»، «آبرضا»، «زردگاه» و «نایبند» را از محیط خشک کویر، جدا ساخته است. بلندترین این کوه‌ها، «نایبند» نام دارد که با ارتفاعی در

که نایبند را در چشم هر بیننده‌ای سحرآمیز می‌نماید (تصویر شماره ۳).

نایبند، سابقه‌ای تاریخی داشته و استقرار در مجاورت راهی کاروان‌رو، موقعیت سوق‌الجیشی بستر روستا، وجود منابع آب و زمین‌های حاصل‌خیز در دره‌های پیرامونی و ... سبب شکل‌گیری این سکونتگاه در طول سده‌ها شده‌است.

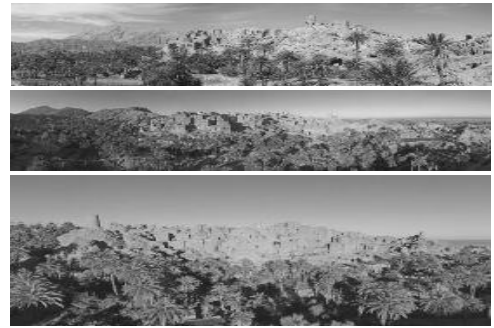

ت ۳. دیدهای پانوراما به روستای نایبند. منبع: نگارندگان.

ساختارهای حاکم بر روستای نایبند، نشانگر رابطه‌ای تنگاتنگ میان طبیعت بکر، نیروی سازمان‌دهنده انسان و تأثیر غیرقابل‌انکار عناصر طبیعی در غنابخشی به ریزاقلیم موجود با مفهومی معمارانه است. مفهومی که بازگوکننده روابط ساختاری بستری است که روستا در آن مستقر شده‌است. وجود چنین ساختاری درهم‌تنیده سبب شده تا بتوان نایبند را نه صرفاً یک روستا که به‌مثابه منظر طبیعی - تاریخی انگاشته و سعی در شناخت وجوه گسترده ماهیت آن داشت. مقاله حاضر با اذعان به وجود گستره‌ای از ارزش‌های محیطی، تاریخی، کالبدی، فرهنگی، اجتماعی و ... در این سکونت‌گاه، با هدف شناخت ساختارهای شکل‌دهنده به منظر فرهنگی نایبند، الگوهای معماری و تیپولوژی مسکن، ضمن بازشناسی روستا در متون تاریخی و گزارش سفرنامه‌نویسان، مورفولوژی بافت، نظام محله‌بندی و ساختارهای طبیعی و مصنوع آن را مورد

بررسی و تحلیل قرار داده‌است.

پرسش‌های تحقیق

- نایبند در چه فرآیند تکاملی، روند شکل‌گیری خود را طی کرده و چرا بافت روستا، ساختاری فشرده، پتراکم همچون قلعه‌ای نفوذناپذیر دارد؟
- کدام عوامل کالبدی و فراکالبدی بر شکل‌گیری و توسعه ساختار منظر فرهنگی نایبند مؤثر بوده‌اند؟

روش تحقیق

پژوهش ضمن بهره‌گیری از روش مطالعات تاریخی و بررسی‌های کتابخانه‌ای، با رویکردی تحلیلی - تفسیری به موردپژوهی در بافت روستایی نایبند پرداخته و تلاش می‌کند از طریق مطالعات میدانی، برداشت و مستندنگاری مؤلفه‌های کالبدی و فراکالبدی حاکم بر آن و با انطباق داده‌های مستخرج از مفهوم «منظر فرهنگی» پارادایم‌های شکل‌دهنده به منظر فرهنگی روستای نایبند را مورد واکاوی قرار دهد.

پیشینه پژوهش

«منظر فرهنگی»^۲ به‌عنوان یک موقعیت جغرافیایی ویژه دارای منابع طبیعی و فرهنگی بوده و حیات وحش یا گونه‌های اهلی جانوری را شامل شده و با وقایع تاریخی، فعالیت‌های انسانی و یا هرگونه حضور آثار تمدنی و فرهنگی انسان یا ارزش‌های زیبایی‌شناسی او مرتبط است (Charles A. Birnbaum, 2010).

واژه لنداسکیپ (Landscape) از ترکیب دو کلمه Land به معنی «زمین» و Scape از ریشه فعل Scapjan / Schaffen (در زبان آلمانی) به معنی «شکل داده‌شده»، ایجاد شده‌است و از همین رو در انگلیسی به معنای زمین شکل داده‌شده (محیط مصنوع) است (Haber, 1995: 38).

مفهوم منظر فرهنگی در دهه نخست قرن بیستم توسط کارل ساوئر^۳ از پایه‌گذاران «مکتب جغرافیای فرهنگی

نو^۶ بسط یافت. از نظر او فرهنگ [انسانی] به‌عنوان یک نیروی مؤثر، عامل اصلی تغییر شکل جنبه‌های محسوس و قابل مشاهده عرصه زمین در محدوده مشخص بود. در تعریف او، محیط فیزیکی به‌عنوان یک مدیوم (رسانه)، نمایانگر فعالیت‌های فرهنگی انسان است. از نظر وی، منظر فرهنگی؛ ماهیتی وابسته به منظر طبیعی و تحت تأثیر آن است که توسط گروه‌های فرهنگی شکل ویژه خود را می‌یابد. در این تعریف، فرهنگ؛ عامل، محیط طبیعی؛ واسطه و منظر فرهنگی به‌عنوان محصول انگاشته می‌شود (Sauer, 1925: 22). گرت اکبو منظر فرهنگی را حاصل «فرآیندسازی بین طبیعت و فرهنگ انسان» دانسته و محصول نهایی را حاصل پارامترهای متنوع و گوناگون قلمداد کرد (Eckbo, 1969:3).

با شکل‌گیری کنوانسیون‌های بین‌المللی برای حفاظت از میراث فرهنگی و درک ضرورت مستندنگاری، سازمان جهانی یونسکو که در پی مستندنگاری و واکاوی دقیق فرآیند آمیخته شدن اثر با بستر خود بود، مفهوم «منظر فرهنگی» را از ادبیات جغرافیدانان وام گرفته و آن را وارد ادبیات میراث جهانی نمود (منصوری، ۱۳۹۸:۵۱). بر مبنای تعریف یونسکو، «منظرهای فرهنگی»، دارایی فرهنگی قلمداد شده و نمایانگر کار طبیعت و انسان هستند. این رده از مناظر نمایانگر عینی تکامل جامعه انسانی و استقرار آن‌ها طی زمان هستند که از محدودیت‌های فیزیکی یا فرصت‌های ارائه‌شده توسط محیط طبیعی و نیروهای اجتماعی، اقتصادی و فرهنگی متوالی (خارجی و داخلی) تأثیر پذیرفته‌اند (UNESCO, 1992).

یونسکو، در پیوست سه قطعنامه سال ۲۰۰۸ م انواع سه‌گانه منظر فرهنگی را تعریف کرد. پیوست مذکور در تشریح سه رده از مناظر فرهنگی شامل مناظر انسان‌ساخت، ارگانیک و پیوندی، بر تعامل زندگی

تاریخی انسان در بستر طبیعت و تأثیرات این دو بر یکدیگر اشاره کرده و تفاوت گونه‌ها را در محصول به‌دست‌آمده قائل شده و در روند تولید و ماهیت آن‌ها تفاوت را طرح کرده‌است (منصوری، ۱۳۹۸: ۵۲). یونسکو در تبیین مفهوم یادشده، مناظر فرهنگی را در سه رده «مناظر فرهنگی طراحی‌شده»، «مناظر فرهنگی ارگانیک؛ منظر فسیلی و پیوسته» و «منظر فرهنگی پیوسته» طبقه‌بندی کرد (UNESCO, 2008).

«منظر فرهنگی» بستر نوعی بروز تعامل میان بشر و محیط طبیعی او را شکل می‌دهد. منظرهای فرهنگی اغلب تکنیک‌های ویژه کاربری پایدار زمین را بازتاب می‌دهند و در این راه، ویژگی‌ها و محدودیت‌های محیط طبیعی مادر خود و نیز ارتباط ویژه معنوی با طبیعت را لحاظ می‌کنند (حبیبی، ۱۳۸۸: ۷۲). لانون با تأکید بر فرآیند زمانی مترتب بر شکل‌گیری مناظر فرهنگی، این رده از مناظر را نشان‌دهنده تکامل اجتماع بشری و سکونتگاه‌های آن‌ها در طول زمان می‌داند. تکاملی که تحت تأثیر تغییر و تحولات مداوم محیط طبیعی و همچنین نیروهای متوالی اجتماعی، اقتصادی و فرهنگی (درونی و بیرونی) قرار می‌گیرد (Lannone, 2002). از نظر کولمان، مفهوم منظر فرهنگی تمام مزارع و کشتزارها و همچنین آثار و بقایای بومی پوشش گیاهی، سایت‌ها و مکان‌های بومی، تالاب‌ها، سکونتگاه‌های اولیه، گورستان‌های منسوخ، مجموعه‌های صنعتی و ... را شامل می‌شود (Coleman, 2003:1). ارتباط و تعامل بین انسان و طبیعت در سکونتگاه‌های روستایی مبتنی بر معیارهای مشخصی است که فرهنگ نقش بسزایی در شکل‌گیری و تقویت و تثبیت آن‌ها دارد. مجموعه این ارتباطات در اشکال و ابعاد مختلف که نشانگر شکل زندگی، نحوه تأمین معیشت، الگوی بهره‌برداری از محیط پیرامون و نحوه تصرف، تغییر و بهره‌برداری از

دست یافته‌اند. این مناظر، محدوده‌های طبیعی هستند که انسان‌ها از دیرباز در آن سکونت کرده و آثار مصنوع خود را برای دوام زندگی و بقا در آن برجای گذاشته‌اند. محصول به‌دست آمده، طبیعت ثانویه یا منظر فرهنگی است که از تعادل دو جزء طبیعت اولیه و مصنوع انسانی شکل گرفته‌اند (منصوری، ۱۳۹۳: ۴۵). با توجه به اینکه منظر پدیده‌ای عینی - ذهنی است، منظر فرهنگی مفهومی نسبی بوده و بیانگر منظری است که انسان مداخله‌گر توانسته باشد سهم بیشتر از ویژگی‌های فرهنگی و نه غریزی خود را بر عینیت محیط و هم‌زمان ذهن مخاطبان آن برجا گذاشته باشد (سلطانی، ۱۳۹۳: ۳۹) (جدول شماره ۱).

زمین بر مبنای الگوهای فرهنگی خاص است، منظر فرهنگی نام دارد» (رستنده، ۱۳۸۸: ۲). منظر فرهنگی می‌تواند بیانگر سیمای بصری طبیعی و فضای انسان‌ساخت و روابط فرهنگی - تاریخی حاکم بر محیط باشد (منصوری، ۱۳۹۸: ۷۸).

«سید امیر منصوری» در بیان مفهوم «منظر فرهنگی»، ضمن نگاهی ساختاری به ترکیب زبان‌شناسانه ترکیب اصطلاح «منظر فرهنگی» و با اشاره به این موضوع که اساساً منظر مفهومی فرهنگی است و اضافه شدن واژه فرهنگ به آن، بار جدیدی به مفهوم نمی‌افزاید، معتقد است منظرهای فرهنگی، عینیت‌های تاریخی هستند که به‌نوعی تعامل پایدار و متعادل با محیط طبیعی خود

نظریه‌پرداز	دیدگاه به منظر فرهنگی
بیربنام	موقعیت جغرافیایی ویژه دارای منابع طبیعی و فرهنگی
هابر	محیط مصنوع؛ عرصه شکل داده‌شده
ساوئر	ماهیتی وابسته به منظر طبیعی و تحت تأثیر آن که توسط گروه‌های فرهنگی شکل می‌گیرد.
اکو	فرآیندسازی بین طبیعت و فرهنگ انسان
یونسکو	دارایی فرهنگی که نمایان‌گر کار مشترک طبیعت و انسان است.
لانون	نشانگر تکامل اجتماع بشری و تغییر و تحولات مداوم محیط طبیعی و در اثر نیروهای متوالی اجتماعی، اقتصادی و فرهنگی
کولمان	همه محیط‌هایی که به‌نوعی حضور انسان در آن دیده می‌شود، منظر فرهنگی است.
رستنده	تأثیر فرآیندها ساختارهای فرهنگی انسان بر الگوهای بهره‌برداری از زمین و سیمای طبیعی آن
حبیبی	نشان‌دهنده تعامل بشر و محیط طبیعی و ارتباط ویژه معنوی او با طبیعت
ک.منصوری	بیانگر سیمای بصری طبیعی و فضای انسان‌ساخت و روابط فرهنگی - تاریخی حاکم بر محیط
۱. منصوری	عینیتی تاریخی که نشان‌دهنده تعامل پایدار و متعادل انسان و طبیعت است.
سلطانی	مفهومی عینی - ذهنی که بیانگر تأثیر هم‌زمان انسان بر محیط و ذهن مخاطبان است.

ج ۱. خلاصه دیدگاه‌های صاحب‌نظران به مقوله منظر فرهنگی. منبع: نگارندگان.

متأثر از فرهنگ انسانی ساخته‌است. در برخوردهای بعدی انسان با محیط پیرامون سکونتگاه‌های او و در مراحل پیشرفته‌تر فرهنگی، هر آنچه حاصل و دستاورد یک فرهنگ بوده در تعاریف منظر فرهنگی جای می‌گیرد. لذا می‌توان منظر فرهنگی را حاصل این تعامل بی‌انتهای بین انسان و محیط پیرامونش دانست.

نابیند؛ بر بلندای لوت

وجه تسمیه روستا و اسناد مکتوب مرتبط

بحث پیرامون تاریخ شکل‌گیری دقیق روستا، دشوار و

در یک جمع‌بندی از تعاریف موجود می‌توان منظر فرهنگی را حاصل یک تعامل پیچیده و تاریخی دانست که در بستر زمان شکل گرفته‌است. در انتهای یک سر این تعامل همواره «انسان» به‌عنوان موجودی اجتماعی - که قادر به ساختن یک فرهنگ است - قرار دارد و در سر دیگر این تعامل هر آن چیزی است که انسان در دوران گوناگون با آن برخورد داشته‌است. در برخورد اول و اساسی او «طبیعت» قرار دارد. همین امر تعاریف عمده‌ای از منظر فرهنگی را متوجه محیط‌های طبیعی

پیچیده است. اگرچه رجوع به کتب تاریخی و اسناد مکتوب، راهگشاست، اما اصالت نام روستا و دیگر سکونتگاه‌های منطقه نظیر ازمیغان، کریت، اسفندیار و دیهوک و توجه به سابقه سکونت زرتشتیان و برگزاری جشن سده، نشان از تاریخ طولانی استقرار در این سکونتگاه دارد. در تلاش برای یافتن وجه تسمیه روستا، سه دیدگاه عمده قابل بررسی است:

الف) نخستین دیدگاه، به سابقه نوازندگی نی در روستا و وجود نوازندگان چیره‌دست محلی اشاره دارد.

ب) روستای نایبند به دلیل نزدیکی به کوه و قرارگیری در میانه و گلوگاه (نای) راه کویری، این گلوگاه را بند آورده است. از همین روست که روستا «نای‌بند» نام گرفته است.

ج) سومین دیدگاه، به سابقه راهزنی در منطقه در گذشته تاریخی اشاره داشته و منطقه امروزی نایبند را اترق‌گاه اشرا و سارقان کاروانیان می‌داند. در «سفرنامه خراسان و کرمان» تأکید شده است که طایفه ساکن در نایبند، از طرف دولت مرکزی، وظیفه حراست و حفاظت از منازل بین‌راهی و کاروان‌های مسیر خراسان به کرمان در برابر اشرا و راهزنان منطقه را در برابر معافیت از پرداخت مالیات و عوارض دیوانی و تاخت‌وتاز والیان خراسان و حکام طبس را بر عهده دارند (زعفرانلو، ۱۳۵۸: ۱۶۶). از سوی دیگر وجود مزارع و کشتزارها و اتاق‌های نگهبانی در میان باغات و نخلستان‌ها و استقرار برج‌های دیدبانی در میانه بافت مسکونی، نشان‌دهنده تفوق جامعه کشاورز و باغدار در روستا و ترس جامعه میزبان از دزدان غله و آذوقه است (تصویر شماره ۴).

به هر ترتیب، وجه تسمیه روستا، هرچه باشد، نایبند را می‌توان عروس لوت نامید. آنچه مشخص است؛ نایبند، از قدمت بسیار زیادی برخوردار است و این به اعتبار

وجود حفره‌ها و غارهای دستکند در حاشیه جنوبی روستاست که نشانگر پیشینه تاریخی سکونت در این منطقه است (تصویر شماره ۵).



ت ۴. نایبند از دریچه دوربین سوین هدین (۱۹۵۲-۱۸۶۵م). منبع: دانشنامه گلشن طبس.



ت ۵. ساختارهای دستکند حاشیه جنوبی روستا. منبع: نگارندگان.

«ابن حوقل» در کتاب «صورة الارض» نوشته است: «نایبند بیست مسکن و آب جاری دارد که آسیاب کوچک را می‌گرداند و کشت آن‌ها با چشمه است و درختان خرما دارد...» (ابن حوقل: ۱۴۵). منظور ابن حوقل از چشمه آب گرم «دیگ رستم» است که در دوازده کیلومتری جنوب نایبند قرار دارد (تصویر شماره ۶). در منابع تاریخی به کرات این موضوع اشاره شده است که در زمان شورش افغانه، هنگامی که نادرشاه به قصد بیرون راندن و دفع فتنه از پایتخت حرکت کرد، نایبند را به عنوان پایگاه و استراحتگاهی برای خود و سربازانش انتخاب کرد^۱ (زعفرانلو، ۱۳۵۸: ۱۴۴). «سوین هدین»^۲ در کتاب «کویرهای ایران» می‌نویسد: «ترکیب غریب از نخل‌ها سبز و مزارع پله‌مانند و

است که پایین می‌ریزد و به باغات و نخلستان‌ها می‌رود. اهالی اینجا از عهد صفویه در این قریه مسکن یافته‌اند. این طایفه از پسر میرکلان عرب می‌باشند. اهل نای‌بند از عهد قدیم بکلی از مالیات و عوارض مرفوع‌القلم هستند و مالیات را بدین جهت به این‌ها بخشیده‌اند که زوار و قوافل این راه را از شر غارت و راهزنی طایفه بلوچ که سابقاً تا به این منزل آمده و راهزنی می‌کردند، برهانند» (زعفرانلو، ۱۳۵۸: ۱۴۶).

مورفولوژی بافت و ساختارهای معماری آن

استقرار روستا بر بالای صخره‌ای مرتفع که با شیب تندی به دره‌های پیرامونی خود می‌رسد و عرصه‌ای کوچک را برای رشد و توسعه بافت فراهم می‌کند از یک سو و سابقه تهاجم و غارت در منطقه و ضرورت تأمین امنیت ساکنان از سوی دیگر، سبب شده تا بافت روستا ساختار قلعه‌مانند به خود گیرد (تصویر شماره ۸).

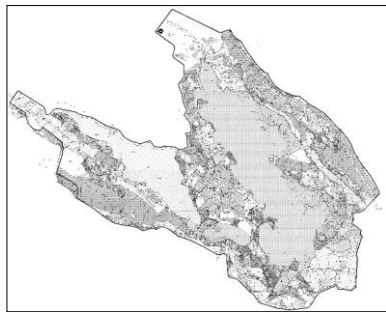

۸. موقعیت سکونتگاه و عرصه‌های طبیعی

پیرامون آن. منبع: نگارندگان

صورت کالبدی این موضوع را می‌توان در بافت بسیار درهم‌تنیده و پیچیده، احجام توده‌ای، فشرده و مرتفع، عرض کم و محصوریت متنوع معابر و گذرهای عمومی - که عمدتاً در جهت عمود بر باد غالب شکل گرفته‌اند - ساختار پلکانی خانه‌ها و استقرار آن‌ها بر روی یکدیگر، وجود قلعه و برج‌های دیده‌بانی هشت‌گانه در نقاط سوق‌الجیشی بافت و ... مشاهده کرد (تصویر شماره ۹).

خانه‌هایی که شبیه لانه پرستوها بر بلندای تپه‌های کوچکی قرار دارند. بر بلندای این برآمدگی، قلعه نایبند در میان خانه‌ها و دیوارها سرکشیده است. خانه‌ها از شیب‌های تند آویزان‌اند و با هماهنگی با صخره در ارتباط‌اند. دهکده ترکیب درهم‌وبرهمی از کوچه‌های تنگ و کوره‌راه‌های سنگی که در میان خانه‌های قوطی‌کیریتی و حیاط‌های دیواردار قرار دارند ... از برجی که در بالاترین نقطه صخره در قسمت شرقی قرار دارد، چشم‌انداز بسیار زیبایی پیداست (تصویر شماره ۷). نایبند دویست و پنجاه تا سیصد خانه دارد. تعداد نخل‌ها حدود پنج هزار تا است (هدین، ۱۳۸۱: ۵۰۱).



۶. دیگر رستم در اوایل قرن ۲۰ م. منبع: دانشنامه گلشن طبس.



۷. ساختارهای تاریخی روستا از دریاچه

لنز سوین هدین. منبع: دانشنامه گلشن طبس.

پرسی سایکس^۷ (۱۹۴۵-۱۸۶۷ م) با دیدن منظره نایبند می‌نویسد که هیچ‌گاه منظره‌ای زیباتر و دل‌فریب‌تر از دورنمای نمای نایبند مشاهده نکرده‌است (سایکس، ۱۳۳۶: ۴۶).

زعفرانلو، در سفرنامه خود اطلاعات جالبی را از نایبند به دست داده است. او می‌نویسد: «این قریه در روی کوه است. ششصد خانوار دارد و از بالای کوه نهر آبی روان

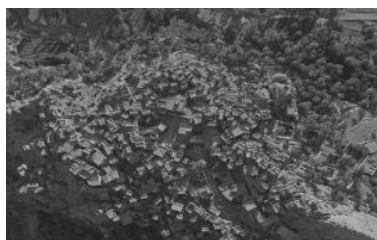

ت ۹. موقعیت سکونتگاه و عرصه‌های طبیعی پیرامون آن. منبع: عمارت خورشید، ۱۳۹۶.

بررسی‌های میدانی تیم پژوهشی در سال ۱۳۹۷ ه.ش نشان می‌دهد اغلب خانه‌ها، مساحت اندکی دارند و جز تعدادی محدود، فاقد حیاط مرکزی هستند. ساختار الگویی این خانه‌ها از نظم مشخصی تبعیت نمی‌کند و به نظر می‌رسد که اتاق‌های مختلف خانه‌ها، در فرآیندی زمانمند در کنار یکدیگر استقرار یافته و ساختار امروزی بنا را شکل داده‌اند. اغلب خانه‌ها حداکثر دو یا سه اتاق داشته و فضای باز آن عمدتاً به یک ایوان کوچک با سقفی از لیف خرما محدود می‌شوند. خانه‌ها مرز مشخصی ندارند و جز با پرس‌وجو از اهالی منزل، نمی‌توان محدوده واحدها را مشخص کرد. این موضوع در هر دو سطح افقی و قائم صادق است، به گونه‌ای که گاه اتاق مجاور حیاط یک خانه مربوط به واحد همسایه بوده و یا اتاق فوقانی یک خانه، به واحد مجاور آن تعلق دارد. وجود ساختارهای اشتراکی میان خانه‌ها از دیگر نکات قابل تأمل در روستاست، به گونه‌ای که اغلب تنورخانه‌ها و آغل‌ها و بعضاً توالت‌ها و حیاط خانه‌ها توسط ساکنان واحدهای مسکونی هم‌جوار مورد استفاده قرار می‌گیرند. گاه بخشی از کوچه به شکل ساباطی پوشانده شده، محل بازی کودکان و فضای مشترک واحدهای همسایگی و گاه عرصه باز محصور میان دو ساباط پوشیده، پیش ورودی تعدادی از خانه‌هاست (تصویر شماره ۱۰).

مورفولوژی بافت که ترکیبی از واحدهای مسکونی

مکعبی شکل و گذرهای کم‌عرض و پیچ‌درپیچ است از یک‌سو و تراکم آشکار دانه‌های مسکونی، ضخامت دیوارهای خشتی، بازشوهای حداقلی و وجود روزن‌های مثلثی - که خود کارکردی دفاعی (محل تیراندازی) دارند-، علاوه بر افزایش ضریب امنیت بافت در برابر تهاجم راهزنان، در بهبود شرایط اقلیمی و زیستی منطقه و جلوگیری از نفوذ آفتاب سوزان کویر به عمق خانه‌ها مؤثرند. نکته جالب توجه به این موضوع است که علی‌رغم شرایط اقلیمی گرم و خشک منطقه، جز تعداد بسیار محدود، خانه‌ها فاقد بادگیر و خیشخان هستند.



ت ۱۰. دیدهایی از معابر روستا. منبع: نگارندگان.

نابیند، از ابنیه عمومی بی‌بهره نیست. این ابنیه را می‌توان در قالب قلعه تاریخی و برج‌های دیده‌بانی، مسجد، حسینیه، مدرسه، حمام، تعداد محدودی واحدهای تجاری و ساباط‌هایی که هر یک نامی مشخص دارند، مورد بازشناسی قرار داد. در این میان مدرسه و حمام ساختاری معاصرتر داشته و در دهه‌های اخیر احداث شده‌اند.

نظام محلات بافت تاریخی

نابیند دارای ده محله با نام‌های سرچشمه، سربغل، گدار گوری، محله بالا، دوخرمن، پی‌گذار، توحوض، اجنه‌ای، شیرتخت و محله ته است که تحت تأثیر عوامل طبیعی، توپوگرافیک و اعتقادی (بعضاً خرافی)

ساکنان روستا نام گرفته‌اند، به گونه‌ای که وجه تسمیه محله گذار گوری یا پی‌گذار، استقرار در شیب زیاد بستر است (تصویر شماره ۱۱).

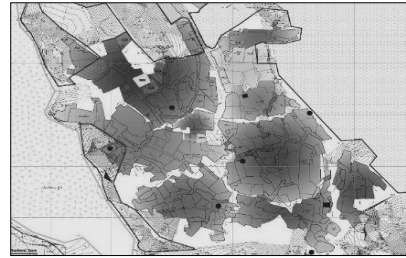

ت ۱۱. محدوده تقریبی محلات و موقعیت برج‌های دفاعی که با دایره سیاه مشخص شده است. منبع: نگارندگان.

محله سرچشمه به دلیل مجاورت با چشمه و استقرار واحدهای مسکونی در حاشیه آن، محله ته به دلیل استقرار در منتهی‌الیه جنوبی روستا و محله اجنه‌ای به دلیل اعتقادات خرافی مردم مبنی بر وجود اجنه در این محله، با این عناوین، نام‌گذاری شده‌اند.

نکته جالب توجه در نظام محلات نایبند، عدم وجود مراکز تعریف شده محله‌ای در ساختار بافت سکونتگاه است، به گونه‌ای که جز دو میدانگاه عمومی-که نقش مرکز محله به خود گرفته و مکانی برای گردهم آمدن روزمره ساکنان روستا و برگزاری آیین‌های دینی و جشن‌های ملی و مذهبی است- این نقش به سوابطها واگذار شده است (تصویر شماره ۱۲). سوابطها به دلیل محفوظ بودن از آفتاب تند و نیز تنوع و گستردگی آنها در تمام بخش‌های بافت، نقشی کلیدی در جریان حیات اجتماعی و تعاملات روزمره مردم ایفا می‌کنند.

قلعه و ابنیه دفاعی روستا

موقعیت ویژه نایبند در طول تاریخ سبب حضور راهزنان در طول مسیر شده و این امر سبب شده تا ساکنان روستا- که از طرف دولت مرکزی و امرای محلی مأمور به تأمین امنیت جان کاروانیان مسیر

بوده‌اند- ناگزیر از ایجاد پایگاهی مستحکم برای حفاظت از خود و حراست از مسیر، ساختار دفاعی پیچیده‌ای را در طول مسیر و در قلب بافت مسکونی فراهم آورند که شامل قلعه و برج‌های دیده‌بانی است (تصویر شماره ۱۳).



ت ۱۲. موقعیت سوابطها در روستای نایبند. منبع: نگارندگان.

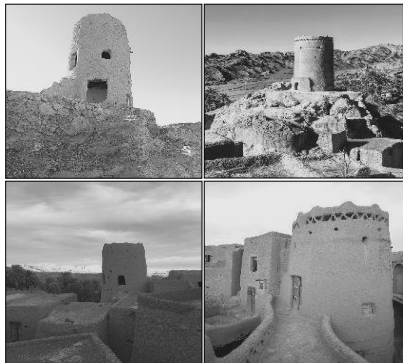

ت ۱۳. وضعیت موجود برج‌های نگهبانی روستا. منبع: نگارندگان.

تحقیقات میدانی نگارندگان و بررسی تصاویر تاریخی نشان‌دهنده وجود هشت برج دیده‌بانی و یک قلعه در روستا در دوره قاجار است. امروزه جز قلعه که به ویرانه‌ای خشتی مبدل شده و برج شماره هشت- که موقعیت آن در تصاویر سون همدین ثبت شده و در جریان توسعه روستا، تخریب و خانه‌ای خشتی جای آن را گرفته است- دیگر ساختارهای دفاعی روستا قابل شناسایی‌اند (تصاویر شماره ۱۴).

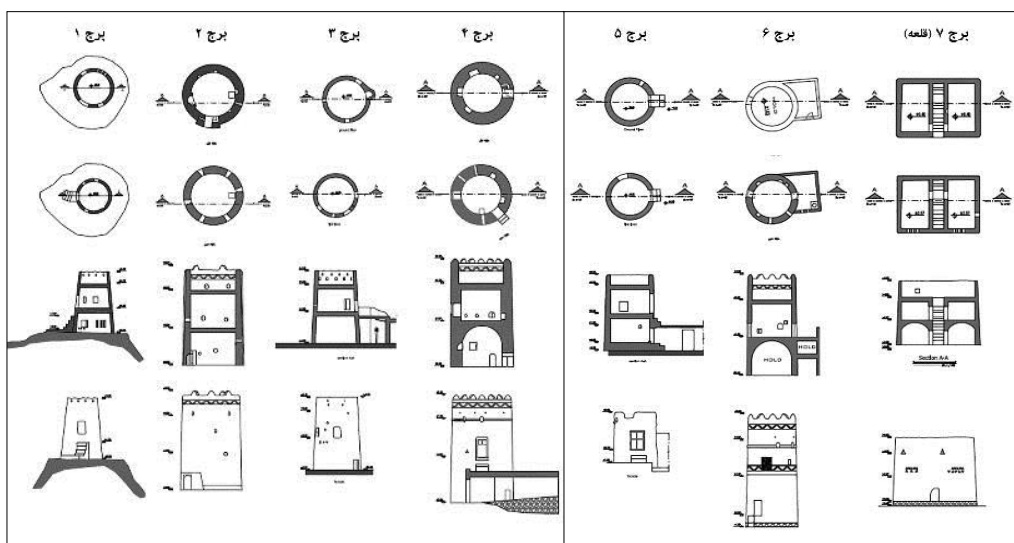

ت ۱۴. پلان و مقاطع برج‌های نگهبانی نابیند. منبع: نگارندگان.

دارای بخشی محصور (به‌منظور شب‌مانی) و عرصه‌ای نیمه‌باز (ایوان مانند) هستند. گونه دوم شامل ابنیه خشتی با آسمانه‌های تیرپوش (عمدتاً نخل) است که در نقاط مشخصی از زمین‌های کشاورزی احداث شده‌اند. این ساختارها عمدتاً به‌صورت تک بناهایی با تهرنگ عمدتاً چهارگوش (مربع و مستطیل) و به‌ندرت دایره‌ای شکل هستند.

الگوهای مسکونی و دوره‌بندی توسعه روستا

بر مبنای بررسی‌های صورت‌گرفته، سه گونه از آثار سکونتگاهی در روستا قابل شناسایی هستند که بررسی الگوهای فضایی آن‌ها، امکان دوره‌بندی تکوینی ساختار روستا را نیز فراهم می‌آورد.

الف) دستکندها؛ هسته اولیه روستا، عرصه‌های دستکندی است که از شرق تا غرب بخش جنوبی روستای فعلی، امتداد یافته‌است (تصویر شماره ۱۵).

این عرصه‌ها که از تعدد قابل ملاحظه‌ای نیز برخوردارند، ساختارهایی غار مانند و بدوی دارند و در دل بستر ماسه‌آهکی بخش‌های تحتانی صخره نابیند، احداث شده‌اند. برخی از این عرصه‌ها به‌صورت تک

تمام برج‌ها، جز برج شماره ۷ که تهرنگی چهارگوش دارد، ساختاری مدور و دو اشکوبه داشته و در بلندترین بخش آن‌ها، جان پناهی به ارتفاع تقریبی یک متر با لبه‌های کنگره‌ای شکل نمای بیرونی آن‌ها دیده می‌شود. سه برج شماره یک، دو و سه که به ترتیب در حاشیه جنوبی، غربی و شرقی بافت و در محلات ته، گذار گوری و تو حوض قرار گرفته‌اند، بیشترین دید را به‌سوی دشت‌های پایین‌دست روستا فراهم می‌کنند. قطر دیواره برج‌ها حدود ۸۰-۱۰۰ سانتیمتر است و با خشت خام ساخته شده و اندودی از کاهگل، نمای بیرونی آن را فراگرفته است. فضاهای داخلی نیز عمدتاً وضعیت مشابهی دارد.

اتاقک‌های نگهبانی مزارع و باغات پایین‌دست روستا، از دیگر ابنیه دفاعی در روستاست که به‌صورت پراکنده در میان باغات حاشیه روستا احداث شده‌اند. این آثار در دو دسته عرصه‌های دستکند و تک‌بناهای مصنوعی قابل مشاهده‌اند. دستکندها، به‌واسطه امکان طبیعی موقعیت استقرار خود، در دل تپه‌های برآمده و مشرف به مزارع و نخلستان‌ها احداث شده‌اند. این ابنیه عمدتاً

اتاقه بوده، اما عمده فضاها، ترکیبی از دستکندهای تودرتو است که در مجاورت یکدیگر در دل زمین کنده شده است (تصویر شماره ۱۶).



ت ۱۵. موقعیت استقرار ساختارهای دستکند، منبع: نگارندگان.

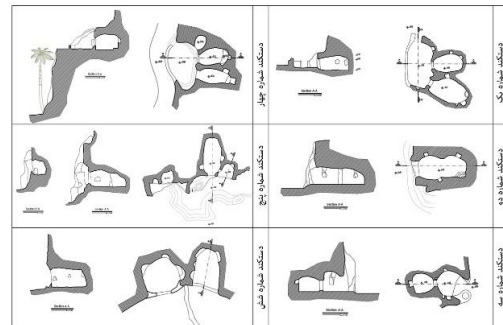

ت ۱۶. پلان و برش تعدادی از دستکندهای حاشیه جنوبی روستا. منبع: نگارندگان.

اغلب این دستکندها، جلوخانی حیاط مانند در ورودی خود دارند. وجود طاقچه‌ها، چراغدان‌ها و سکوها، نشان‌دهنده ساختار مسکونی این دستکندها در گذشته‌های دور است. امروزه بخش عمده‌ای از دستکندها به آغل تبدیل شده و برخی دیگر نیز به صورت متروکه رها شده‌اند.

ب) خانه‌های بلوک منفرد: این خانه‌ها که کهن‌ترین الگوی معماری روستاست، ساختارهایی مستقل، دو طبقه و فاقد حیاط هستند که اشکوب اول عمدتاً به انبار علوفه و فضاهاى پشتیبانی و اشکوب دوم به عرصه زیستی خانه اختصاص داشته‌است. تصاویر تاریخی سون هیدین، به روشنی نمونه‌هایی از این واحدها را در

محلات ته و اجنه‌ای روستا نشان می‌دهد. چندان‌که در این تصاویر دیده می‌شود، اغلب واحدهای مسکونی روستا در دوره قاجار به صورت بلوک‌های مستطیل کشیده با روزن‌های مثلثی و درگاهی مستطیل شکل احداث شده بودند (تصاویر شماره ۱۷ و ۱۸).



ت ۱۷. بلوک‌های منفرد (تک اتاقه دو اشکوبه) که فراوانی زیادی در بافت روستا دارند. منبع: نگارندگان.



ت ۱۸. نمونه‌ای از خانه بلوک منفرد، منبع: نگارندگان.

روستایی و نیز افزایش روزافزون جمعیت و در اواخر دوران قاجار- که جمعیت ساکن در روستا به بیش از پانصد خانوار افزایش یافته- و نیز برقراری امنیت بیشتر، الگوی خانه‌ها، تغییر یافته و خانه‌هایی با اتاق‌های بیشتر دارای حیاط‌های اختصاصی یا مشترک پدیدار شده‌اند. جز تعدادی محدود، اغلب خانه‌های چنداتاقه از نظم و قاعده‌ای مشخص تبعیت نکرده و ساختار فضایی ارگانیک و پیچیده‌ای را بازنمایی می‌کنند. در این الگو، حیاط به مثابه عنصر سازمانده فضا عمل کرده و اتاق‌ها به صورت مستقیم به آن راه می‌یابند. نکته جالب توجه، رواج بازشوهای جدید به شکل چهارگوش و الگوهای سه‌دری هلالی شکل در اغلب این بناهاست که نشان‌دهنده تغییر الگوی مسکن و نفوذ سنت‌های بیرونی

در کالبد روستاست (تصاویر شماره ۱۹ و ۲۰).

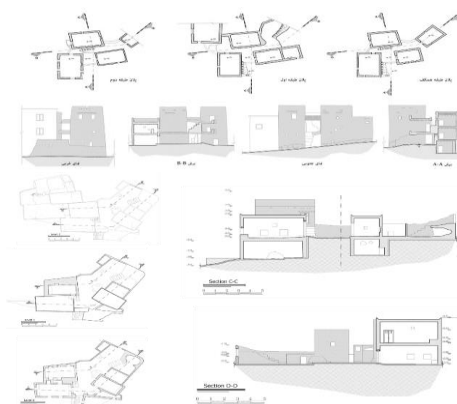

ت ۱۹. دونمونه از خانه‌های چندبلوکه در روستا، منبع: نگارندگان.



ت ۲۰. دید عمومی به روستا و عرصه‌های

پیرامونی طبیعی و مصنوعی آن. منبع: نگارندگان.

براساس آنچه در باب الگوهای سکونتی نایبند گفته شد، می‌توان نظریه دوره‌بندی توسعه بافت را به اجمال چنین بیان کرد: «شکل‌گیری عرصه سکونتگاهی نایبند در گذشته‌های تاریخی (احتمالاً پیش از اسلام) از حاشیه جنوبی روستا و از فضاهای دستکند موجود شروع شده و به تدریج با شکل‌گیری نخستین واحدهای مسکونی (الگوی تک‌اتاق) در ترازهای فوقانی صخره، عرصه‌های دستکند متروکه شده و ساکنان در بالادست روستا مستقر شده‌اند.

در این زمان، با توسعه کشاورزی و باغداری در حاشیه روستا، جمعیت آن رو به فزون نهاد و بافت در امتداد شمالی خود به سوی چشمه اصلی (که امروزه محله

سرچشمه نامیده می‌شود) توسعه یافته‌است. دلیل این ادعا را می‌توان در بررسی تطبیقی جمعیت روستا در گزارش سفرنامه‌نویسان و افزایش آن در طول دوره‌های زمانی دانست. با رواج یاغی‌گری در منطقه که می‌توان رد آن را از دوره صفویه دنبال کرد، نیاز به دفاع و حراست از جان و مال ساکنان در گام نخست و حفظ امنیت راه کاروانیان در گام دوم، سبب شکل‌گیری عناصر تدافعی در بافت شده‌است که نتیجه آن ظهور قلعه و برج‌های دیده‌بانی هشت‌گانه است. در اواخر دوره قاجار و اوایل دوران پهلوی، با نفوذ سنت‌های معماری وارداتی، ساختار معماری نایبند دستخوش تغییر شده و الگوهای پیچیده با ساختارهای متنوع فضایی، جایگزین الگوهای تک‌اتاقه شده‌است. نتیجه این امر، تغییر مورفولوژی بافت در طول یک‌صد سال اخیر و شکل‌گیری یکی از منحصر به فردترین بافت‌های روستایی کشور است» (تصویر شماره ۲۱).



ت ۲۱. دید عمومی به روستا و عرصه‌های پیرامونی طبیعی و مصنوعی آن. منبع: نگارندگان.

منظر فرهنگی نایبند

با تطبیق مفاهیم و ادبیات بین‌المللی مرتبط با «منظر فرهنگی» و ساختارهای کالبدی و فراکالبدی شکل‌دهنده به سکونتگاه تاریخی نایبند، می‌توان به تحلیل پارادایم‌های مؤثر بر منظر فرهنگی نایبند پرداخت. بر این اساس، چنانچه «منظر فرهنگی» را موقعیت جغرافیایی ویژه دارای منابع طبیعی و فرهنگی قلمداد

جامعه معاصر با اساس شیوه‌های سنتی، به حیات خود ادامه می‌دهند. (UNESCO, 2008) در تحلیل ماهیت منظر این روستا، توجه به موارد زیر ضروری است (نمودار شماره ۱).

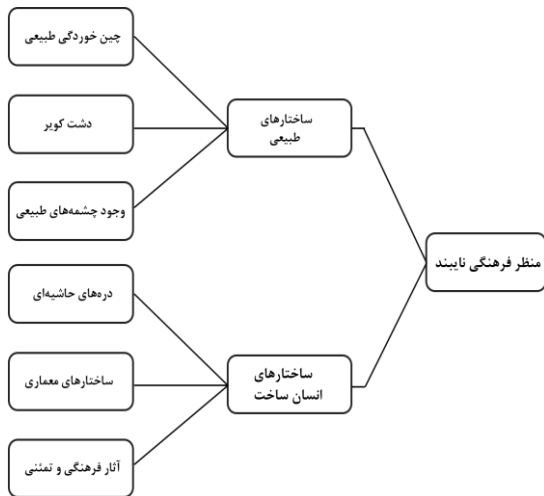

۱. پارادایم‌های موثر بر منظر فرهنگی نایبند.

منبع: نگارندگان.

بر اساس دسته‌بندی صورت گرفته در تشریح انواع مناظر فرهنگی، می‌توان نایبند را در رده دوم (منظر ارگانیک پیوسته) قرارداد. این گونه از مناظر، از یک مفهوم یا موضوع اجتماعی، اقتصادی، اداری یا مذهبی ریشه گرفته و فرم کنونی خود را در پیوند با محیط طبیعی یا واکنش به آن به دست آورده‌اند. این مناظر، به صورت ارگانیک و طبیعی توسعه یافته و کماکان در جامعه معاصر با اساس شیوه‌های سنتی، به حیات خود ادامه می‌دهند. (UNESCO, 2008) در تحلیل ماهیت منظر این روستا، توجه به موارد زیر ضروری است

عوامل طبیعی

چین خوردگی طبیعی کوه‌های مرتفع و تپه‌ماهورهای رنگی حاشیه‌ای؛ که علاوه بر ایجاد بستری امن و قابل دفاع از برای استقرار روستا، خط آسمان منحصر به فرد منطقه را تعریف نموده‌است. از سوی دیگر، وجود این

کنیم که با وقایع تاریخی، فعالیت‌های انسانی و یا هرگونه حضور آثار تمدنی - فرهنگی او (و یا مرتبط با ارزش‌های زیبایی‌شناختی انسانی) در ارتباط بوده و نمایانگر کار مشترک طبیعت و انسان است، بی‌شک، روستای نایبند؛ نمونه‌ای شگفت‌انگیز از مفهوم یادشده است. با انطباق تعریف ارائه شده از طرف سازمان یونسکو و آنچه در عرصه سکونتگاه تاریخی نایبند دیده می‌شود، منظر روستا، نشان‌دهنده عینی تکامل جامعه انسانی و استقرار آن‌ها طی زمان هستند که از محدودیت‌های فیزیکی یا فرصت‌های ارائه شده توسط محیط طبیعی و نیروهای اجتماعی، اقتصادی و فرهنگی متوالی (خارجی و داخلی) تأثیر پذیرفته‌اند.

بررسی سیما و منظر روستای نایبند و محیط پیرامونی آن، از انطباق کامل مفاهیم نظری مرتبط با «منظر فرهنگی» با سکونتگاه نایبند در هر دو مقیاس جزئی و کلی حکایت دارد. بستر کوهستانی و مرتفع استقرار روستا که در تضادی آشکار با کویر بی‌انتهای لوت، با در دسترس قرار دادن امکانات اولیه زیستی اعم از ساختارهای طبیعی قابل دفاع، آب و زمین‌های حاصل خیز، محیطی مناسب را برای استقرار جوامع انسانی پدید آورده‌است، از یک سو و ساکنان محیط که در فرآیندی بطئی و پیوسته، به تغییر در بستر طبیعی پرداخته و ماهیت امروزی آن را پدید آورده‌اند؛ از سوی دیگر، دو عامل پدید آمدن منظر فرهنگی نایبند است

بر اساس دسته‌بندی صورت گرفته در تشریح انواع مناظر فرهنگی، می‌توان نایبند را در رده دوم (منظر ارگانیک پیوسته) قرارداد. این گونه از مناظر، از یک مفهوم یا موضوع اجتماعی، اقتصادی، اداری یا مذهبی ریشه گرفته و فرم کنونی خود را در پیوند با محیط طبیعی یا واکنش به آن به دست آورده‌اند. این مناظر، به صورت ارگانیک و طبیعی توسعه یافته و کماکان در

رشته کوه‌ها که تا منطقه طبس امتداد یافته‌اند، عاملی اساسی در جذب نزولات جوی و ذخیره آب در سفره‌های زیرزمینی منطقه است.

دشت کویر و تضاد آشکار آن با ماهیت کوهستانی بستر استقرار روستا؛ که همچون دریای از شن و ماسه، بخش شرقی و جنوبی آن را فراگرفته است. شاید پارادوکس حاصل از این هم‌جواری است که نایبند را همچون واحه‌ای در بیابان بر بلندای لوت قرار داده است. وجود چشمه‌های طبیعی؛ که بی‌شک از مهم‌ترین عوامل شکل‌گیری سکونتگاه در طول تاریخ بوده است. نتیجه این موضوع، توسعه کشاورزی و باغداری در حاشیه شرقی، جنوبی و غربی روستا و امتداد یافتن آن تا روستای زردگاه در ۵ کیلومتری شمال غربی نایبند است که ظرفیت آشکاری را برای نخلستان‌های پرمحصول و باغات مرکبات نایبند فراهم آورده است.

عوامل انسان‌ساخت:

دره‌های حاشیه‌ای و باغات، مزارع و نخلستان‌های پلکانی موجود در آن؛ که همچون حلقه‌ای سبز، بافت روستا را دربرگرفته و تضاد رنگی آن با ساختارهای کاهگلی معماری بافت، منظر منحصر به فرد نایبند را پدید آورده است. این مزارع، به‌مثابه مهم‌ترین عناصر طبیعی انسان‌ساخت نشان‌دهنده اراده ساکنان نایبند در شکل بخشی به محیط مصنوع روستاست.

ساختارهای معماری شامل ابنیه دفاعی، آثار دستکند و بافت مسکونی روستا؛ که ماهیت پلکانی، درهم‌تنیده و فشرده بافت را فراهم آورده‌اند. وجود قلعه و برج‌ها در روستا، عرصه‌های دستکند و واحدهای مسکونی و ترکیب آن با گذرها، معابر و ساباط‌های متنوع موجود در روستا، نایبند را همچون دژی استوار در پیش چشم ناظران قرار داده است.

آثار فرهنگی و تمدنی ساکنان؛ که در قالب سنت‌های

زیستی، آداب و رسوم فرهنگی ویژه ساکنان، مراسم‌های آیینی، دینی و بومی قابل بررسی است، از دیگر نکات بارز شکل‌گیری منظر فرهنگی نایبند است.

نتیجه

براساس اسناد و تعاریف بین‌المللی، منظر فرهنگی، عرصه جغرافیایی مشخص و غنی‌شده با مفاهیم فرهنگی - تاریخی و طبیعی است. این مناظر که حاصل تعامل پایدار و تاریخی انسان با محیط طبیعی است، نشان‌دهنده تکامل جامعه انسانی در بطن سکونتگاه‌های کهن است؛ تکاملی که تحت تأثیر تغییر و تحولات مداوم محیط طبیعی و همچنین نیروهای متوالی اجتماعی، اقتصادی و فرهنگی قرار می‌گیرد.

نتایج پژوهش حاضر که با هدف تطبیق مفهوم منظر فرهنگی با ساختار سکونتگاه تاریخی نایبند، به بررسی پارادایم‌های مؤثر در شکل‌گیری عناصر کالبدی و فراکالبدی پرداخته است، نشان‌دهنده وجود رابطه‌ای تنگاتنگ میان طبیعت بکر، نیروی سازمان‌دهنده انسان و تأثیر غیرقابل‌انکار عناصر طبیعی (چشمه‌های آب و پوشش گیاهی) در تقویت و غنی‌سازی اکوسیستم پیچیده بستر جغرافیایی سکونتگاه با مفهومی معمارانه است. مفهومی که بازگوکننده روابط ساختاری بستری است که روستای تاریخی در آن مستقر است. وجود چنین ساختاری درهم‌تنیده سبب‌شده تا بتوان نایبند را نه صرفاً یک روستا که به‌مثابه منظر فرهنگی انگاشت.

مطالعات میدانی و اسنادی پژوهشگران بر وجود تاریخ پیوسته سکونت در روستا از دوران پیش از اسلام تا دوره معاصر صحه تأکید دارد. وجود الگوهای متعدد سکونت که در ابتدایی‌ترین حالت خود، از دستکندهای مستقر در دل ساختارهای ماسه‌آهکی حاشیه جنوبی شروع شده و در طول تاریخ و با افزایش جمعیت و توسعه کشاورزی و باغداری در عرصه‌های بالادست

پی‌نوشت

۱. پهنه وسیع نایبندان که روستای نایبند در میانه آن قرار گرفته، با مساحتی بالغ بر یک میلیون و ۴۲۲ هزار و ۵۴۲ هکتار، از پناهگاه‌های مهم حیات وحش کشور به حساب می‌آید که گونه‌های مختلف جانوری و گیاهی را شامل شده و مهم‌ترین زیستگاه یوزپلنگ آسیایی است.
۲. در تحلیل کاهش جمعیت سکونتگاه می‌توان به عوامل متعددی از جمله کاهش دبی آب روستا و به تبع آن، کاهش محصولات کشاورزی روستا، احداث شهرک روستایی جدید و ارائه خدمات بهتر در بخش جدیدالاحداث، کمبود امکانات تأسیساتی، رفاهی و بهداشتی در بخش تاریخی و ... اشاره کرد.

4. Cultural Landscape
5. Carl Sauer
6. New Cultural Geography School
7. Sven Hedin
8. Sir Percy Sykes

فهرست منابع

- ابن حوقل، ابوالقاسم. (قرن ۴)، صورة الارض، به اهتمام جعفر شعار (۱۳۶۶)، انتشارات امیرکبیر، چاپ دوم.
- اصطخری، ابواسحق ابراهیم. (قرن ۵)، المسالك والممالك، به اهتمام ایرج افشار (۱۳۴۰)، بنگاه ترجمه و نشر کتاب.
- افضل الممالک، غلامحسین خان. (۱۳۴۱)، سفرنامه خراسان و کرمان، به اهتمام قدرت‌اله روشنی (زعفرانلو)، مؤسسه چاپ و انتشارات دانشگاه مشهد.
- بل، سایمون. (۱۹۹۹)، منظر؛ الگو، ادراک، فرآیند ترجمه: بهناز امین‌زاده (۱۳۸۲)، انتشارات دانشگاه تهران.
- پارسی، فرامرز. (۱۳۸۶)، محیط‌های تاریخی، طبیعی؛ مفهومی نو در مرمت، مجله هفت شهر، شماره ۱۲.
- حبیبی، امین. (۱۳۸۸)، تحولات مفهومی منظر، مجله منظر، شماره سوم.
- حبیبی، امین. (۱۳۸۹)، منظر؛ راهی برای شناخت جهان، مجله منظر، شماره ۱۲.
- دونادیو، پیر. (۱۳۹۲)، منظر به مثابه دارایی مشترک، مجله منظر، شماره ۲۳.
- سامه؛ رضا، عینی‌فر؛ علیرضا. (۱۳۸۷)، بازشناسی الگوی استقرار و شکل‌گیری بافت روستا؛ نمونه مطالعاتی روستای

صخره مستقر شده‌اند، نشان‌دهنده توسعه تاریخی ساختارهای کالبدی نایبند است. آثار ملموس این توسعه تاریخی در وجود ساختارهای متعدد و منحصربه‌فرد معماری مسکونی و دفاعی در نایبند (دستکندها، واحدهای تک‌اتاقه دو اشکوبه، خانه‌های چند بلوکه دو و سه اشکوبه، حیاط مرکزی، برج‌های دفاعی، قلعه، اتاق‌های نگهبانی مزارع و ...) قابل مشاهده است.

بررسی پارامترهای مؤثر بر شکل‌گیری روستای تاریخی و میراث ملموس و ناملموس جاری در بطن روستا با اسناد و تعاریف منظر فرهنگی، از انطباق کامل ساختار سکونتگاه با مفهوم یاد شده است. نتایج مطالعات پژوهشگران نشان می‌دهد؛ ترکیب ساختارهای طبیعی سکونتگاه شامل؛ کوه‌های مرتفع، دره‌های سبز و چشمه‌های آب- که در تضادی آشکار با بستر کویری منطقه، ریزاقلیم و اکوسیستم منحصربه‌فردی منطقه را به وجود آورده‌اند- از یک‌سو و عناصر مصنوع و انسان‌ساخت شامل؛ مناظر کشاورزی (مزارع، باغ‌های مرکبات و نخلستان‌های انبوه حاشیه‌ای روستا)، آثار معماری (عرصه‌های دستکند قلعه، برج‌های دفاعی، الگوهای مسکونی منحصربه‌فرد، گذرها و ساباط‌ها و...) و ساختارهای فرهنگی و اجتماعی ویژه حاکم بر منطقه از سوی دیگر، ساختار درهم‌تنیده فرهنگی- طبیعی نایبند را پدید آورده است. این مفهوم درهم‌تنیده با تاریخی غنی از دوران پیش از اسلام، آداب زیستی و سنت‌های معیشتی، کاربری تاریخی و مداوم زمین با الگوی باغداری و کشاورزی، ساختارهای معماری گسترده و دید بصری ویژه به کویر لوت، نایبند را به نمونه‌ای ارزشمند از مناظر فرهنگی ارگانیک و پیوسته بدل کرده است. منظری که بازگوکننده تعامل تاریخی و پایدار ساکنان نایبند و محیط طبیعی این روستای تاریخی است.

- نایبند، نشریه آبادی، شماره ۵۹.
- سایکس، سرپرسی. (۱۳۳۶)، ده هزار مایل در ایران، ترجمه حسین سعادت‌نوری، انتشارات ابن‌سینا.
- صادق‌احمدی؛ مهدی؛ اولیاء، شعری. (۱۳۸۸)، روستای نایبند؛ تقابل زندگی روستایی با سیاست‌های شهری.
- طالبیان، محمدحسن. (۱۳۸۶)، منظرهای فرهنگی، انتشارات پژوهشگاه میراث فرهنگی، صنایع دستی و گردشگری.
- کالن، گوردون. (۱۹۶۱)، گزیده منظر شهری. ترجمه: منوچهر طیبیان (۱۳۹۰)، انتشارات دانشگاه تهران، چاپ چهارم.
- منصوری، سیدامیر. (۱۳۸۳)، درآمدی بر شناخت معماری منظر، فصلنامه باغ نظر، شماره ۲، تهران.
- جمعی از نویسندگان. (۱۳۹۳)، منظر میراثی به‌جای منظر فرهنگی، مجله منظر، شماره ۲۸.
- منصوری، سیدامیر. (۱۳۹۳)، منظر فرهنگی، یک اصطلاح عامیانه، مجله منظر، شماره ۲۸.
- منصوری، کاوه؛ ایزدی، محمد سعید؛ یزدان، منصوریان. (۱۳۹۳)، ارائه مدل تحقیق کیفی با رویکرد به موضوعات منظرهای تاریخی - فرهنگی، مجموعه مقالات نخستین همایش ملی روش تحقیق در معماری، یزد، ایران.
- منصوری، کاوه. (۱۳۹۸)، حفاظت از گورستان‌های تاریخی درون شهری به‌مثابه مناظر فرهنگی شهر، رساله دکتری دانشگاه هنر اصفهان.
- مهندسان مشاور عمارت خورشید. (۱۳۹۶)، مطالعات طرح مرمت و احیاء بافت تاریخی روستای نایبند.
- مهندسان مشاور زمین‌ساخت‌یزد. (۱۳۸۲)، طرح مطالعات سامان‌دهی و امکان‌سنجی توسعه روستای نایبند، بنیاد مسکن انقلاب اسلامی.
- نونش، خانو. (۱۳۹۲)، منظر، زمینه ادراک تحول، مجله منظر، شماره ۲۳.
- هدین، سون. (۱۳۸۱)، کویرهای ایران، ترجمه پرویز رجبی، انتشارات انجمن آثار و مفاخر فرهنگی.
- محمدی‌فر، یعقوب؛ همتی‌ازندریانی، اسماعیل. (۱۳۹۵)، مطالعه و بررسی معماری دستکند ایران؛ مسکن و محیط روستا؛ شماره ۱۵۶.
- گرکانی، سید امیرحسین؛ رحیم‌بخش، فاطمه. (۱۳۹۳)، بررسی بازسازی روستای نایبند استان خراسان جنوبی؛ دو فصلنامه علمی پژوهشی مدیریت بحران، شماره ۶.
- هادیان، محمدمهدی؛ سرتیپی‌پور، محسن. (۱۳۹۲)، فرایند ایمن‌سازی لرزه‌ای بافت‌های تاریخی، مطالعه موردی: روستای نایبند؛ نشریه هنرهای زیبا.
- بهرام، نجفیان. (۱۳۹۰)، چینه‌شناسی (لیتواستراتیگرافی و بایواستراتیگرافی) بخش بیدستان در مقطع تیپ سازند نایبند (ایران مرکزی)؛ مجله علوم پایه دانشگاه آزاد اسلامی، سال ۲۱، شماره ۸۱.
- Palang.N & Grey.F (2003) Landscape Interfaces: Cultural Heritage in Changing Landscapes, Kluwer Academic Publishers, London.
- Haber.W (1995) Cultural Landscape of Universal Value, Unesco Digital Library.
- SAUER, C (1925) the Morphology of Landscape. University of California Publications in Geography.
- Sauer, C.O. (1967) 'The morphology of landscape', in J. Leighly (ed.), Land and Life, Berkeley: University of California Press.
- JAMES, P.E & MARTIN, G (1981) All Possible Worlds: A History of Geographical Ideas. John Wiley & Sons. New York.
- ELKINS, T.H (1989) Human and Regional Geography in the German-speaking lands in the first forty years of the Twentieth.
- UNESCO (2012) Operational Guidelines for the Implementation of the World Heritage Convention
- Eckbo.G (1969) The Landscape we see, McGraw Hill Publication.
- Birnbaum .C.A (2010) Cultural Landscape , Landscape Studies Journal.
- Fairnie, A. (1998) Principles and Methods in Landscape Ecology, Chapman & Hall, London
- JAMES, P.E & MARTIN, G (1981) All Possible Worlds: A History of Geographical Ideas. John Wiley & Sons. New York.
- USA National Park Service, Preservation Brief, Vol.36, "Protecting Cultural Landscapes: Planning, Treatment and Management of Historic Landscapes"
- Reconciling Nature and Culture in a Global Context: Lessons from the World Heritage List. James Cook University, Australia.
- Eckbo, G. (1950) Landscape for Living, New York: Dodge.
- Jackson, J.B. (1984) Discovering the Vernacular Landscape, New Haven: Yale University Press.
- Daniels, S., Cosgrove, D. (1988) The Iconography of Landscape, Cambridge: Cambridge, University Press.
- Council of europ (2000) the European landscape convention.
- Corner, J. (1999) 'Recovering landscape as critical cultural practice', in J. Corner (ed.) Princeton Architectural Press.