

مطالعه تطبیقی ساختار طرح و نقش
قالی‌های کردی خراسان با منطقه
کردستان/ ۳۶-۵۱



ترنجی (تک حوض) شهرستان قروه،
منطقه کردستان، مأخذ: نگارندگان.

مطالعه تطبیقی ساختار طرح و نقش قالی‌های کردی خراسان با منطقه کردستان

علی وندشعاری* اکرم بخشی امقانی** عبدالله میرزایی***

تاریخ دریافت مقاله: ۹۸/۴/۱۵

تاریخ پذیرش مقاله: ۹۸/۶/۳

صفحه ۳۶ تا ۵۱

چکیده

اقوام کرد ساکن خراسان یکی از مهمترین طوایف قالی‌باف در بین ایلات و عشایر ایران‌اند. مطالعه طرح و نقشمایه‌های به‌کاررفته در هنر قالی‌بافی این اقوام نشان می‌دهد که نقوش این قالی‌ها با آداب، رسوم و فرهنگ رایج در هر منطقه و نیز بر اساس ریشه فرهنگی و قومی خود دارای شاخصه‌های هنری و هویتی بارز می‌باشند. از این رو هدف این پژوهش، شناسایی و بررسی ساختار فرمی طرح و نقوش قالی‌های کردی خراسان و قالی‌های عشایری کردستان و یافتن وجوه تشابه و تفاوت در آنهاست. سوالات این پژوهش عبارتست از ۱. ساختار طرح و نقش‌های قالی‌های کردی خراسان و عشایر کردستان چگونه است؟ ۲. شباهت‌ها و تفاوت‌های طرح و نقش قالی‌های کردی خراسان با قالی‌های منطقه‌ی کردستان کدام هستند؟

روش انجام پژوهش توصیفی و با رویکرد تطبیقی بوده و تجزیه و تحلیل اطلاعات به شیوه کیفی جزئی‌نگر صورت پذیرفته است. جمع‌آوری اطلاعات در هر دو منطقه به صورت میدانی و کتابخانه‌ای بوده است. جامعه تحقیق، شامل ۶۱ تخته قالی از منطقه خراسان و ۱۷ نمونه از منطقه کردستان است که از این میان تعداد ۱۵ نمونه اصیل از خراسان و ۱۰ نمونه اصیل از کردستان به شیوه هدفمند انتخاب و مورد مطالعه قرار گرفتند. نتایج حاکی از وجوه اشتراک و افتراق‌هایی در بین قالی‌های هر دو منطقه است و طرح‌هایی مانند «کله روسی» و «جلیل» نمونه‌هایی از مشابهت‌ها در دو منطقه است. بیشترین تشابه در ساختار ترنج، لچک و حاشیه و نقشمایه‌های آنها در طرح‌های ترنجی و لچک ترنج است. برخی افتراق‌ها نیز در چگونگی بکارگیری انواع نقشمایه‌های (هندسی، گیاهی و جانوری) در قالی‌ها به علت تغییر در موقعیت اقلیمی و جغرافیایی قابل مشاهده است.

واژگان کلیدی

قالی کردی، طرح و نقش، خراسان، کردستان، مطالعه تطبیقی.

* دانشیار دانشکده فرش دانشگاه هنر اسلامی تبریز، شهر تبریز، استان آذربایجان شرقی (نویسنده مسول)

Email: a.vandshoari@tabriziau.ac.ir

** کارشناسی ارشد فرش - دانشگاه هنر اسلامی تبریز، شهر تبریز، استان آذربایجان

*** استادیار - دانشکده فرش - دانشگاه هنر اسلامی تبریز، شهر تبریز، استان آذربایجان

مقدمه

دقیق و جزئی نمایان شود تا هویت احتمالی مشترک قالی‌های این دو آشکار شود. از این رو در پژوهش حاضر با مطالعه و بررسی طرح و نقش در قالی کردی خراسان و کردستان، به معرفی ساختار قالی‌های کردی دو منطقه پرداخته و سپس با رویکرد تطبیقی شباهت‌ها و افتراق‌های طرح و نقش این قالی‌ها بدست آمده است. مسأله اصلی پژوهش، شناخت چگونگی و تنوع ساختار فرمی طرح و نقش قالی‌های اصیل دو منطقه شامل ترنج، لچک، نقشمایه‌های متن و حاشیه است. بر این اساس سوالات مورد نظر پژوهش عبارتند از: الف) ساختار طرح و نقش‌های قالی‌های کردی خراسان و عشایر کردستان چگونه است؟ و ب) شباهت‌ها و تفاوت‌های طرح و نقش قالی‌های کردی خراسان با قالی‌های منطقه‌ی کردستان کدام هستند؟

روش تحقیق

پژوهش حاضر از نوع تحقیق توصیفی - تحلیلی بوده و نتایج با رویکرد تطبیقی و به شیوه کیفی جزئی نگر به دست آمده است. روش جمع آوری اطلاعات به دو صورت میدانی و کتابخانه‌ای بوده است. جمع‌آوری پیشینه تاریخی قالی‌بافی در هر دو منطقه کتابخانه‌ای است. با توجه به کمبود منابع مستند تصویری، جمع آوری اکثر نمونه‌ها بویژه در حوزه خراسان به صورت میدانی صورت گرفته است. جامعه آماری و نحوه انتخاب قالی‌ها، به شیوه هدفمند و بر اساس میزان فراوانی و پراکندگی اقوام کرد مناطق مورد بررسی بوده است. از این روی با توجه به رویکرد تطبیقی این پژوهش، تعداد روستاهای^۲ جامعه هدف انتخاب شده از منطقه خراسان ۱۵ روستا و استان کردستان ۴ روستا بوده است. تعداد قالی‌های بدست آمده از روستاهای خراسان ۱۵ نمونه و عشایر کردستان ۱۰ نمونه و در مجموع ۲۵ نمونه است که به عنوان جامعه آماری تهیه شده از قالی‌های کردی خراسان و عشایری کردستان در پژوهش حاضر مورد مطالعه قرار گرفته است. در ادامه نیز به بررسی جزئی و دقیق ساختار طرح و نقش قالی‌های دو منطقه پرداخته شده تا از این طریق بتوان به مطالعات تطبیقی دو حوزه و طبقه‌بندی نتایج حاصل از مطالعات دست یافت.

پیشینه تحقیق

با توجه به تنوع مطالعات انجام شده در رابطه با قالی‌های کردی ایران، این منابع در دو گروه منابع خارجی و داخلی معرفی شده‌اند.

در حوزه منابع خارجی، «اُپی»^۳ (۱۹۷۸م) در قسمتی از کتاب Tribal rugs به معرفی فرش‌های کردی ایران پرداخته است. وی در ابتدا به بیان شرحی از پیشینه این اقوام و سپس به معرفی نمونه‌هایی از تولیدات کردی

زندگی کوچ نشینی در ایران، سابقه‌ای بسیار کهن دارد بدین‌گونه که کوچ نشینان و عشایر^۱ همیشه نقش مهمی در تاریخ این مرز و بوم داشته‌اند و زندگی آنان گونه‌ای سازش فرهنگی- اجتماعی با محیط زیست پیرامون است. در میان اقوام و قبیله‌های عشایری ایران، کردها به عنوان یکی از نخستین هسته‌های جامعه عشایری می‌باشند که دارای پراکندگی‌های متعدد جمعیتی و ساختاری در جغرافیای ایران هستند. در این بین خراسان به عنوان یکی از مهم‌ترین مناطق تولید فرش‌های کردی عشایری و روستایی ایران محسوب می‌شود. این استان سکونتگاه گروه‌های مختلف قومی و زبانی از ایل‌ها و طایفه‌های کرد به نام کرمانج است که تولیدات صنایع دستی این اقوام، در قالب قالی و دستبافته‌های کردی در کنار سایر فعالیت‌هایشان، همچون زراعت و دامداری در رشد اقتصادی خانوار تاثیر فراوانی دارد. با توجه به اینکه طرح و نقش فرش از جمله مفاهیم بنیادی و از اساسی‌ترین عوامل بازتاب دهنده سنت و فرهنگهای بومی ایران است قالی‌های عشایر کرد خراسان نیز به عنوان جزئی از ارزش‌های فرهنگی و هنری آنها نیز تلقی می‌شود که از سبک خاص خود متناسب با ساختار اجتماعی و فرهنگی رایج در نقش‌پردازی پیروی می‌نماید. با توجه به پیوندهای فرهنگی و هنری موجود میان اقوام کرد ساکن در خراسان با اعقاب کرد خویش در کردستان، مطالعه و شناخت مبانی فرهنگی و هنری و ویژگی‌های شاخص در مصنوعات فرهنگی اقوام کرد کردستان می‌تواند منبع اطلاعاتی غنی در پیگیری و تطبیق این مولفه‌ها در مصنوعات اقوام کرد در سایر مناطق ایران محسوب شود. قالیبافی در منطقه کردستان به عنوان یک محصول فرهنگی و هنری تحت تاثیر دامپروری و طبیعت سردسیر منطقه، یکی از منابع درآمدی و اشتغال ساکنان را تشکیل می‌دهد. بافته‌های کردی این منطقه با توجه به حوزه جغرافیایی تحت عناوین مختلف بیجار، هرسین، کرمانشاه، موصل، سنقر، ساوجبلاغ معرفی شده‌اند. در کردستان از سه مرکز قالیبافی سنه‌بافت به مرکزیت سنندج، بیجار و روستاهای اطراف آن و سوم فرش‌های ایلیاتی و روستایی می‌توان نام برد (زارعی، ۱۳۸۴، ۱۱).

مطالعات نشان می‌دهد که قالی‌های کردی دارای ویژگی‌هایی هستند که در روند شناسایی آنها مهم بوده و به عنوان شاخصه‌های هویتی این قالی‌ها مطرح است. با توجه به پراکندگی کردها در کردستان به عنوان محل سکونت اصلی و نیز پراکندگی بخشی از اقوام کرد در مناطق خراسان، به نظر می‌رسد شباهت‌ها و تفاوت‌هایی در قالی‌های بافته شده این دو منطقه وجود دارد. لذا نیاز است که این شباهت‌ها و تفاوت‌ها با بررسی‌های

۱. عشایر: منظور از جامعه عشایری در دانش مردم شناسی و جامعه شناسی، گروهی مردم هم خویشاوند است که با بهره گیری از دو شیوه معیشت پرورش دام در سطحی گسترده و کشاورزی در سطحی محدود زندگی می‌کنند. این جامعه ممکن است اسکان یافته یا کوچنده باشند که در هر صورت در تقسیم جامعه به سه نوع نظام شهری، روستایی و عشایری جایگاه ویژه‌ای دارند (طیبه، ۱۳۸۸: ۱۱۱).

۲. تعداد جامعه آماری روستاهای مورد بررسی در پایان نامه ۷۸ بوده که از این میان تعداد ۶۱ نمونه قالی از کرد خراسان و ۱۷ نمونه از کردستان به علت ماهیت تطبیقی مقاله به این تعداد استناد شده است.

با قالی‌های اقوام کرد ساکن در خراسان صورت نگرفته است. از این رو پژوهش حاضر به جهت انجام مطالعه تطبیقی و آشکارسازی وجوه افتراق و تشابه قالی‌های دو منطقه دارای نوآوری است.

مناطق بررسی شده کردنشین در دو ناحیه خراسان و کردستان

کردها یکی از بزرگترین و مهمترین عشایر بومی این سرزمین می‌باشند. با مراجعه به منابع مستند و مکتوب در رابطه با محل سکونت و پراکندگی کردها چنین بیان شده است «این مردمان بیشتر در شمال غربی ایران، شمال شرقی عراق، و نیز در شرق ترکیه، نواحی جنوبی روسیه و حتی سوریه زندگی می‌کنند» (فریه، ۱۳۷۴، ۱۴۵). چگونگی پراکندگی ایلات و عشایر در بخشهای وسیعی از ایران و محل استقرار آنها موضوعی است که نیاز به ریشه‌یابی دارد. در این راستا طوایف کرد ساکن در خراسان، یکی از این گروه‌های مهم هستند که در زمان صفویه به مرزهای شمالی این استان کوچانده شده‌اند (میرنیا، ۱۳۶۸، ۴۹) و علاوه بر تأثیرات سیاسی بر غنای فرهنگی و تمدن خراسان نیز افزوده‌اند. همچنین کردستان به عنوان اصلی‌ترین ناحیه کردنشین در غرب ایران محسوب می‌شود که بر اساس مطالعات صورت پذیرفته قالیبافی به عنوان یکی از عوامل فرهنگی و هنری در این منطقه محسوب می‌شود. از آنجایی که بخشی از سنت‌های بافندگی کردهای ساکن در شمال خراسان در زمینه طرح و نقش متأثر از نواحی غرب ایران (کردستان) به عنوان مرکز اصلی تجمع کردنشینان است. لذا با تطبیق طرح و نقش در قالی‌های کردی خراسان و کردستان می‌توان به شناسایی ساختارهای اصلی قالی‌های کردی دو منطقه غرب (کردستان) و شمال شرقی (خراسان) به عنوان مناطق کردنشین دست یافت. لازم به ذکر است در پژوهش حاضر قالی‌های عشایری کردستان که در اسلوب و ویژگی‌های فنی بافت، مانند دار و گره همانند قالی‌های کردی خراسان هستند مورد بررسی واقع شدند. همچنین مجموع مناطق مورد بررسی و مطالعه شده کرد خراسان در این پژوهش، شامل ۶ منطقه و مناطق عشایری کردستان شامل ۳ منطقه است. توضیح اینکه، مناطق بررسی شده از استان کردستان با توجه به اینکه در دسته‌بندی قالی‌های عشایری نیز قرار گرفته‌اند از لحاظ تعداد با مناطق کردنشین خراسان متفاوت و محدود بوده است. جدول شماره ۱ نشان دهنده نواحی جغرافیایی بررسی شده جامعه آماری در دو منطقه کردی خراسان و کردستان است.

طبقه‌بندی و معرفی تصویری جامعه آماری نمونه تحقیق با توجه به گستردگی و تنوع طرح و نقش در قالی‌های

ایران اقدام نموده است. «فورد»^۱ (۲۰۱۰م) نیز در کتاب *Oriental rugs* به قالی‌های کردی بدون اشاره مستقیم به مناطق یا اقوام بافنده پرداخته و تصاویری از دست‌بافته‌های آنان بدون ارایه اطلاعات شناسنامه‌ای تصاویری آورده است. «هال»^۲ (۱۹۹۶م) در کتاب *گلیم‌های ایرانی* در مطلبی کوتاه از گروه‌ها و نژادهای باستانی در ناحیه خراسان نام برده و چند نمونه از *گلیم‌های آنان* را معرفی کرده است.

در حوزه منابع داخلی، کمندلو (۱۳۹۱) در پژوهشی با عنوان «طرح و نقش در فرش‌های عشایری و روستایی خراسان شمالی» به معرفی برخی از طرح‌های کردی خراسان به همراه اقوام ترکمن پرداخته است. این کتاب به ارائه سابقه تاریخی از اقوام کرد خراسان، ایل‌ها و طوایف ساکن در استان خراسان شمالی به همراه معرفی تعدادی از طرح‌های قالی کرد شمال خراسان پرداخته است. یساولی (۱۳۷۵) در کتاب مقدمه‌ای بر شناخت قالی ایران به معرفی و بررسی هریک از مناطق قالیبافی ایران پرداخته که در این رابطه مطلبی مختصر از تاریخچه قالی‌های کردی خراسان و کردستان ارائه نموده است. در بخش مطالعات مربوط به قالی‌های کردی کردستان، صوراسرافیل (۱۳۸۶) در کتابی با عنوان *فرش‌های کردی کردستان* به معرفی قالی‌های شهرستان‌ها و نواحی روستایی و عشایری این منطقه پرداخته است.

همچنین برخی مطالعات میان‌رشته‌ای نیز با دستمایه قرار دادن طرح و نقش قالی‌های کردی به انجام رسیده است که از آن جمله می‌توان به این موارد اشاره کرد: کاظم‌پور و سلیمانی (۱۳۹۱) در پژوهشی با عنوان «مطالعه نقوش دست‌بافته‌های خراسان شمالی و استفاده از آنها در طراحی نشانه» به ویژگی‌های معنوی و درونی دست‌بافته‌های خراسان شمالی و امکان طراحی نشانه از میان نقوش پرداخته‌اند. بابا جمالی (۱۳۹۳) در پژوهشی با عنوان «زمین‌بوم‌های اجتماعی و افتراق‌های هنری در ایران، نمونه موردی فرش دستباف در ایران مرکزی» به بررسی هنر فرش مناطق روستایی و عشایری از جمله برخی قالی‌های کردی در بستر زمین‌بوم‌های اجتماعی ایران پرداخته است. حسن زاده (۱۳۸۱) در پژوهشی با عنوان «شناسایی، ریشه‌یابی و احیاء طرح‌ها و نقوش فرش دستباف ایران (قالی کردی ایران)» طرح و نقش قالی‌های کردی غرب ایران را مورد بررسی قرار داده است. براتی (۱۳۸۱) نیز در پایان نامه کارشناسی با عنوان «قالی‌های کرد خراسان»، به معرفی ایل‌ها و طوایف کردی به همراه تعدادی از قالی و *گلیم‌های منطقه* به صورت محدود پرداخته است. برآیند مطالعات انجام شده در زمینه طرح و نقش قالی‌های کردی نشان می‌دهد، این مطالعات محدود به یک منطقه خاص بوده و تلاشی در جهت تطبیق طرح و نقش قالی‌های کردی کردستان

جدول ۱. معرفی مناطق جغرافیایی جامعه نمونه تحقیق. مأخذ: نگارندگان

استان	شهرستان	شهر - روستاها	تعداد نمونه‌های مورد بررسی	مجموع نمونه‌های بررسی شده	طرح‌های شاخص منطقه	روستاهای بررسی شده فاقد نمونه
خراسان	قوچان	سالان قوچ	۱	۵	۱- جلیل (لچک ترنج دار) ۲- فاطمه خانم (لچک ترنج دار) ۳- حوضی عمارت (ترنجی)	دربادام شاهرگ خلکانلو بادخور
		بردر	۱			
		عمارت	۱			
		سنگ‌سرخ	۱			
		الله یان	۱			
	درگز	حصار	۱	۵	۱- حوضی (ترنج دار) ۲- لوزی درگز (ترنجدار) ۳- روستای لطف‌آباد (خرچنگی) ۴- روستای خنلان‌لو (خش تی‌امام قلی)	غزلق
		گندآب	۱			
		لطف‌آباد	۱			
		خنلان لو	۱			
			تیرگان	۱		
	کلات	ژرف	۱	۱	۱- طرح ساروق (قابی)	بهمن جان حکیم آباد زینل
	اسفراین	درپرچین	۱	۱	۱- طرح بازوبندی	جهان شوغان
	بجنورد	گریوان	۱	۲	۱- طرح ترنجی (سه حوض) ۲- طرح قاب آیینه (خشتی)	رشوانلو
		چخ ماق لو	۱			
	فاروج	آق چشمه	۱	۱	۱- طرح لچک‌ترنج	چری، قوشخانه، کواکی، کوران، کردیه، ترکیه
کردستان	سنندج	یونس آباد	۳	۷	۱- کله روسی (کلاه فرنگی) ۲- قاوه سینی و سماور	---
		کیلانه	۴			
	بیجار	بیجار	۱	۱	۱- کله روسی (کلاه فرنگی)	---
	قروه	سریش آباد	۱	۱	۱- لچک‌ترنج	---

جدول ۲. معرفی تصویری جامعه آماری نمونه تحقیق، منطقه خراسان، مأخذ: نگارندگان.

ترنجدار		لچک ترنجدار			
سه ترنجی	دو ترنجی				
					
تصویر شماره (۶) روستای گندآب، درگز	تصویر شماره (۵) روستای تیرگان، درگز	تصویر شماره (۴) روستای آق چشمه، فاروج	تصویر شماره (۳) روستای حصار، درگز	تصویر شماره (۲) روستای بردر، قوچان	تصویر شماره (۱) روستای سالان قوچ، قوچان
قاب‌(خشتی)				چند ترنجی	
					
تصویر شماره (۱۲) روستای چخ ماق لو، بجنورد	تصویر شماره (۱۱) روستای خنلان لو، درگز	تصویر شماره (۱۰) روستای لطف آباد، درگز	تصویر شماره (۹) روستای ژرف، کلات	تصویر شماره (۸) روستای عمارت، قوچان	تصویر شماره (۷) روستای گریوان، بجنورد
-	-	-	محرمان	واگیره‌ای	
-	-	-			
-	-	-	تصویر شماره (۱۵) روستای الله یان، قوچان	تصویر شماره (۱۴) روستای سنگ سرخ، قوچان	تصویر شماره (۱۳) روستای در پرچین، اسفراین

نمودار ۱. انواع قالی‌های ترنج دار جامعه نمونه آماری تحقیق. مأخذ: نگارندگان.

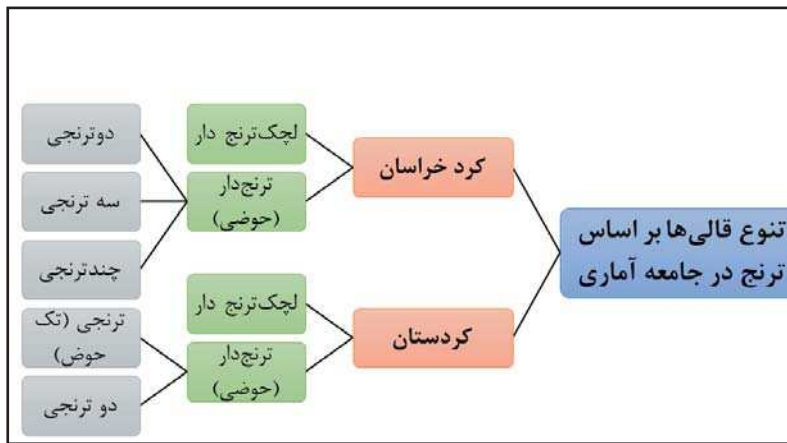

و کردستان است تنظیم شده است. در این نمودار ساختارهای متنوع ترنج با نام‌های؛ لچک ترنج دار و ترنج دار (حوضی) معرفی می‌شوند. تنوع ساختار طرح ترنج موجب شد تا نمونه‌های موجود بین گروه قالی‌های ترنج دار (حوضی) در چهار گروه ترنجی^۲ (تک حوض)، دو ترنجی، سه ترنجی و چند ترنجی تقسیم شود که خصوصیات کلی هر یک از ترنج‌های ذکر شده، در تصاویر خطی و توضیح عنوان‌ها در جداول بعدی مشخص است.

در ادامه به تحلیل ساختاری فرم ترنج، مطابق طبقه‌بندی مطرح شده در جداول تصویری هر یک از مناطق پرداخته شده است.

لچک ترنج‌دار

الف) خراسان: فرم ترنج در قالی‌های این منطقه با استفاده از اشکال هندسی لوزی، هشت ضلعی و مربع اجرا شده است. در نمونه‌هایی، تاثیرات از نوع سبک‌پردازی قالی‌های قفقاز در آن مشاهده می‌شود. تصویر ۱. روستای سالان قوچ، قوچان- تصویر ۴: روستای آق چشمه، فاروج (در مورد همه تصاویر ر.ک. به جداول شماره ۲ و ۳).

ب) کردستان: نمونه‌های حاصل از طرح لچک‌ترنجی منطقه، حاکی از آن است که ترنج با استفاده از فرم‌های هندسی مختلف مانند: شش‌ضلعی، لوزی و مربع اجرا شده است. طی مصاحبه میدانی صورت گرفته، در بعضی از نمونه‌ها ترنج با استفاده از سرترنج‌هایی با نام محلی رایج در منطقه به نام کله روسی (کلاه فرنگ، تصویر ۱۶) اجرا شده است (مصاحبه، ۱۳۹۴/۶/۳۰، روستای کیلانه). همچنین ساختار نمونه‌هایی از فرم ترنج، در قالی ایلیاتی کردی کردستان با طرح قاوه سینی و سماور است. در این رابطه طی مصاحبه میدانی، طرح ترنج به‌کار رفته با نام محلی قاوه سینی و سرترنج با

کردی خراسان و کردستان و بررسی‌های میدانی صورت پذیرفته، طرح‌های رایج^۱ در قالی‌های این دو منطقه شامل ۱) لچک ترنج‌دار، ۲) ترنج‌دار (حوضی)، ۳) قابی (خشتی)، ۴) واگیره ای، ۵) محرمات می‌باشند. از این رو تصاویر در جداول (۲) و (۳) مطابق این ۵ دسته انتخاب شده است. در انتخاب این تصاویر لازم به ذکر است که در مطالعات تطبیقی و میدانی دارای بیشترین میزان مشابهت با یکدیگر در ساختار فرمی طرح (ترنج، لچک، نقشمایه متن و حاشیه) می‌باشند.

بررسی ویژگی‌های فرمی و هندسی نمونه‌ها

طرح و نقش در قالی به عنوان شاخصه‌های تمایز در تولیدات هر یک از مناطق بافندگی مطرح بوده و می‌تواند به استحکام بخشی مبانی نظری و ریشه‌های فرهنگی طرح و نقشمایه‌ها کمک شایانی نماید. در این بخش آنالیز خطی هریک از قالی‌های جامعه آماری مطابق جداول طبقه بندی تصویری، جهت مطالعه طرح و نقش آورده شده است. با توجه به اینکه طرح لچک ترنج بیشترین فراوانی را در بین نمونه‌های دو منطقه داشت، از این روی به بررسی ساختار هریک از این طرح‌ها که شامل ترنج، لچک، نقشمایه‌های متن و حاشیه بوده به تفکیک مناطق پرداخته شده است. لازم به ذکر است که سایر نمونه‌ها دارای طرح قابی، واگیره‌ای، محرمات و سرتاسری در جداول مربوط به نقشمایه‌های متن و حاشیه مورد بررسی قرار گرفته است. در انتها نیز به بررسی اشتراکات و افتراق در طرح‌های هر یک از این دو منطقه پرداخته شده است که برای درک بهتر در جداول جداگانه آورده شده است.

ساختار ترنج

بر اساس مطالعات صورت پذیرفته نمودار (۱) که شامل طبقه‌بندی فرم ترنج در قالی‌های کرد خراسان

۱. طبقه بندی‌های رایج: طرح‌های نوزده گانه شرکت فرش ایران عبارتند از: ۱- طرح‌های آثار باستانی و ابنیه اسلامی ۲- طرح‌های شاه عباسی ۳- طرح‌های اسلیمی ۴- طرح‌های افشان ۵- طرح‌های شکارگاهی ۶- طرح‌های واگیره‌ای (بندی) ۷- طرح‌های بته‌ای ۸- طرح‌های درختی ۹- طرح‌های ترکمن ۱۰- طرح گل‌فرنگ ۱۱- طرح محرابی ۱۲- قابی (خشتی) ۱۳- گلدانی ۱۴- طرح ماهی (هراتی) ۱۵- طرح‌های محرمات ۱۶- طرح‌های هندسی ۱۷- طرح‌های ایلیاتی ۱۸- طرح‌های اقتباسی ۱۹- طرح‌های تلفیقی (دریایی، ۱۳۸۶: ۳۳- الی ۴۰).

۲. ترنجی (حوض): (برکه، آبگیر، حوض، ترنج). در قالی و سایر زیراندازها، به نقش ترنج در منطقه اردبیل و جمهوری آذربایجان و قفقاز «گول» گفته می‌شود و به تعداد استفاده از آن در داخل متن اصطلاحاتی چون «تک گول» (ترنجی)، «قوشا گول» (دوترنجی) و «لوچ گول» (سه ترنجی) و همچنین «گوشه لی گول» (لچک ترنج) به‌کار برده می‌شود که دارای اشکال متفاوتی چون دایره، مربع و کثیر الضلع است (خیراللهی، ۱۳۸۷: ۵۹). همچنین کمند لو نیز در کتاب طرح و نقش در فرشهای عشایری روستایی خراسان شمالی اینگونه بیان می‌کند که «در اصطلاح محلی به فرش‌های ترنج‌دار، حوضی یا باسکه بیل (باسکه بیل، باسکوویل یا باسکو بیل) می‌گویند (کمندلو، ۱۳۹۵: ۱۹).

جدول ۳. معرفی تصویری جامعه آماری نمونه تحقیق، منطقه کردستان، مأخذ: نگارندگان.

ترنجدار				
				
تصویر شماره (۱۶) روستای کیلانه، سنندج	تصویر شماره (۱۷) روستای کیلانه، سنندج	تصویر شماره (۱۸) روستای کیلانه، سنندج	تصویر شماره (۱۹) روستای یونس آباد، سنندج	تصویر شماره (۲۰) روستای یونس آباد، سنندج
ترنجدار (حوضی)				
ترنجی (تک حوض)				دو ترنجی
				
تصویر شماره (۲۱) روستای سریش آباد، قروه				تصویر شماره (۲۲) شهرستان قروه
				
تصویر شماره (۲۳) روستای کیلانه، سنندج				تصویر شماره (۲۴) شهرستان بیجار
				
تصویر شماره (۲۵) روستای یونس آباد، سنندج				تصویر شماره (۲۶) شهرستان قروه

از سرترنج رایج در قالی‌های عشایری کردستان با نام محلی (کله‌روسی) است (مصاحبه، ۹۴/۲/۲۰، روستای کیلانه). (تصاویر ۲۲-۲۴).

دو ترنجی

الف) خراسان: ساختار کلی فرم ترنج به شکل لوزی و با استفاده از سرترنج‌هایی به همین شکل است. خطوط محیطی مورد استفاده در ساختار آن به شکل پلکانی اجرا شده است. از جمله دلایل نامگذاری قالی به نام «لوزی درگز» شکل ظاهری ترنج است. همچنین برای تزئین فضای داخلی ترنج از نقش‌مایه‌های اصیل کردی مانند خرچنگی و نوارهای استی بران^۱ استفاده شده

نام سماور است (تصاویر ۱۷-۲۰).

ترنجی (تک حوض)

الف) خراسان: در این منطقه نمونه قابل بررسی جهت تطبیق با منطقه کردستان یافت نشد.

ب) کردستان: در این نمونه از طرح‌ها فرم ترنج در ابعاد بزرگ به همراه استفاده از سرترنج و بدون لچک اجرا می‌شود. بررسی‌های صورت پذیرفته حاکی از آن است فرم‌های هندسی مورد استفاده ترنج، شامل لوزی و شش‌ضلعی است که در ابعاد بزرگ به همراه نقوش انتزاعی گیاهی و حیوانی اجرا گردیده است. نکته حائز اهمیت در ساختار ترنج‌های تک‌حوض منطقه، بهره‌گیری

1.(Usti beran)

نمودار ۲. طبقه بندی انواع لچک در قالی‌های جامعه نمونه آماری تحقیق. مأخذ: نگارندگان.

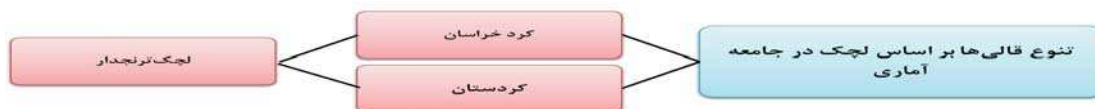

شامل لچک‌ترنج دار است معرفی شده است. خصوصیات مربوط به هریک از لچک‌های مناطق در تصاویر خطی و عنوان‌هایی مشخص ارائه شده است.

قالی‌های لچک ترنج دار

الف) خراسان: نقش‌پردازی لچک‌ها گاهی همسو با نقوش ترنج و یا گاهی مستقل از آنها، استفاده از مثلث قائم‌الزاویه با زاویه ۹۰ درجه به همراه خطوط محیطی ساده، توجه به تناسب فضای ترنج در ترسیم لچک‌ها و تاکید بر هندسه ترسیمی هماهنگ با کل کار از جمله ویژگی لچک‌های جامعه آماری خراسان است (تصاویر ۱-۴).

ب) کردستان: لچک در قالی‌های عشایری کردستان نیز با اندازه‌ای کوچک که در بیشتر موارد در قسمت طولی به یکدیگر متصل است ترسیم شده است. نکته قابل توجه در نقش‌پردازی لچک‌های منطقه، همسو بودن نقوش مورد استفاده لچک با ترنج است؛ که در برخی از نمونه‌ها نیز لچک یک چهارم ترنج در نظر گرفته شده است (تصاویر ۱۶-۲۱).

نقشمایه‌های متن در قالی‌های کردی خراسان و کردستان

گزينش عناصر و نقوش بکار رفته در متن قالی‌های عشایری مبتنی بر عوامل مختلفی همچون اعتقادات، باورها، همنشینی با فرهنگ‌های مختلف و درک بصری بافنده از محیط زندگی است. سبک پردازش نقوش در قالی‌های مناطق کردی خراسان و کردستان به دلیل طبقه بندی در گروه طرح‌های ایلیاتی، ذهنی و یا حفظی باف محسوب شده؛ که عموماً بیشتر بدون استفاده از نقشه مشخص بافته می‌شوند و دارای طرح‌های انتزاعی ساده می‌باشند. ضمن اینکه تأثیرات محیط طبیعی در نقوش قالی‌های این مناطق یکی از خصوصیات بارز در نقش‌پردازی آنان مطرح است.

الف) خراسان: نقوش مورد استفاده در نقش‌پردازی قالی‌های کردی خراسان، شامل انواعی از نقوش انتزاعی گیاهی و حیوانی است. برداشت ذهنی بافنده از محیط زندگی در مواجه با طبیعت و انعکاس آنها در نقوش به‌کار رفته قالی کاملاً مشهود است. چنانکه استفاده از نقوش گیاهی با توجه به اقلیم منطقه مانند انواع گل، بته، درخت (آرس و بادام) و نقوش حیوانی مانند بز

است (مصاحبه، ۱۳۹۴/۶/۱۵، بازار قالی‌های روستایی مشهد، آقای عمرانی). (تصویر ۵)

ب) کردستان: ترنج در این طرح با استفاده از فرم هندسی شش‌ضلعی به همراه سرترنج‌هایی به نام «کله روسی» اجرا شده است. در این طرح تراکم نقوش مورد استفاده در ترنج از جمله وجوه بارز در نقش‌پردازی آن محسوب می‌گردد (تصویر ۲۵).

سه ترنجی

الف) خراسان: نکته قابل توجه در ساختار قالی‌های سه ترنجی کرد خراسان، استفاده از ترنج در ابعاد بزرگ به صورت منفصل است. ساختار اجرای ترنج در این منطقه نیز، با نام‌های مختلفی مانند برج و بارو که الهامی از طرح برج و بارو است مطابق تصویر (۷) نامگذاری می‌شود (مصاحبه، ۲۰ / ۱ / ۹۵، رحیمی). همچنین ترنج با نام حوضی که دارای زوایدی در هر یک از اضلاع است با نام محلی کله‌قوچی شناخته می‌شود و از جمله فرم‌های خاص در میان مناطق بافندگی کرد خراسان است (تصاویر ۶ و ۷).

ب) کردستان: در این منطقه نمونه طرح قابل بررسی یافت نشد.

چند ترنجی





















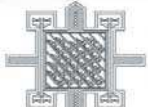





الف) خراسان: از ترکیب‌بندی ساختار طرح چنین به نظر می‌رسد که سراسر متن با استفاده از لوزی‌هایی ترسیم شده و سپس چند ترنج متصل در قالب شکل هندسی لوزی که دور اضلاع آن با نواری که در اصطلاح محلی دور چرخ نامیده می‌شود به یکدیگر متصل شده است (تصویر ۸).

ب) کردستان: در این منطقه نمونه قابل بررسی یافت نشد.

ساختار لچک

با توجه به اینکه قالی‌های عشیره‌ای- روستایی به دلیل تفکر بداهه ساز بافنده دارای قالب و قانونمندی مخصوص به خود در طرح و نقش می‌باشند. از این رو ساختار بکارگیری فرم لچک در این نمونه از قالی‌ها دارای اسلوب و مقیاس طراحی خاص خود در هریک از مناطق است. در این راستا ساختارهای لچک هریک از مناطق مورد مطالعه جامعه آماری، مطابق نمودار (۲) که

جدول ۴. تطبیق ترنج و فرم کلی آنها در قالی‌های کردی جامعه نمونه آماری تحقیق. مأخذ: نگارندگان.

کردستان	خراسان	کردستان	خراسان
ترنج قالی شماره ۱۹	ترنج قالی شماره ۲	ترنج قالی شماره ۱۶	ترنج قالی شماره ۸
			
فرم کلی ترنج قالی	فرم کلی ترنج قالی	فرم کلی ترنج قالی	فرم کلی ترنج قالی
			
ترنج قالی شماره ۲۰	ترنج قالی شماره ۶	ترنج قالی شماره ۱۷	ترنج قالی شماره ۷
			
فرم کلی ترنج قالی	فرم کلی ترنج قالی	فرم کلی ترنج قالی	فرم کلی ترنج قالی
			
ترنج قالی شماره ۲۳	ترنج قالی شماره ۴	ترنج قالی شماره ۱۸	ترنج قالی شماره ۳
			
فرم کلی ترنج قالی	فرم کلی ترنج قالی	فرم کلی ترنج قالی	فرم کلی ترنج قالی
			
-	-	ترنج قالی شماره ۲۲	ترنج قالی شماره ۵
-	-		
-	-	فرم کلی ترنج قالی	فرم کلی ترنج قالی
-	-		

ترنجدار، قابی(خشتی)، واگیره‌ای و محرمت در این مناطق متداول است. در این بین نمونه‌های عشایری استان کردستان بیشتر به لچک‌ترنج و ترنج‌دار اختصاص داشته و این طرح‌ها بیشترین میزان از نمونه‌های جامعه آماری را به خود اختصاص داده است. از همین روی بیشترین میزان تطبیق ساختار طرح در این مقاله انواع طرح لچک‌ترنجی و ترنجی است.

تطبیق و افتراق ترنج و فرم آن در قالی‌های مناطق کردنشین خراسان و کردستان

سبک نقش‌پردازی در قالی‌های ایلیاتی و عشایری که مبتنی بر استفاده از اشکال هندسی و نقوش انتزاعی و تجریدی است، موجب شده تا طیف وسیعی از فرم‌های هندسی در ساختار کلی طرح به وجود آید. طی بررسی‌های صورت پذیرفته از مطالعه فرم‌های ترنج در نمونه قالی‌های روستایی و عشایری مناطق کردنشین خراسان به همراه کردستان که در جدول (۴) قابل مشاهده است. بیشترین تنوع فرم‌های هندسی مورد استفاده در هر دو منطقه به ترتیب لوزی، مربع و هشت ضلعی است. در رابطه با بعد افتراق، فرم ترنج در خراسان از پیچیدگی بیشتری نسبت به کردستان برخوردار است و تاکید بیشتر بر استفاده از فرم سه ترنجی و لچک‌ترنجی است، اما در کردستان فرم لچک‌ترنجدار و تک‌ترنجی از میزان بیشتری برخوردار است. همچنین ترنج در قالی‌های کردستان با سرترنج‌هایی با نام محلی کلاه روسی و سماور همراه‌اند.

تطبیق و افتراق لچک و فرم آن در قالی‌های مناطق کردنشین خراسان و کردستان

مطالعه فرم لچک در قالی‌های کردی دو منطقه خراسان با استان کردستان، نشان داد تشابهات مورد استفاده در طراحی فرم لچک قالی‌های خراسان با نمونه‌های کردستان از میزان بالایی برخوردار است. همانطور که در جدول (۵) مشاهده می‌شود فرم هندسی مورد استفاده در ساختار لچک‌های دو منطقه با زاویه ۹۰ درجه است. در رابطه با بعد افتراق در خراسان استفاده از فرم هندسی مثلث قائم الزویه در ابعاد بزرگ و در کردستان این فرم هندسی در ابعاد کوچک مشاهده می‌شود. همچنین در خراسان عدم اتصال لچک‌ها در قسمت طولی متن شاخص است اما در کردستان اتصال لچک‌ها در قسمت طولی متن توسط نواری منقوش اصلی ثابت است.

تطبیق و افتراق نقوش متن در قالی‌های مناطق کردنشین خراسان و کردستان

با بررسی صورت پذیرفته در نقش‌مایه قالی‌های جامعه

(شاخ کوچ)، مرغ، خرچنگ و پروانه به همراه انواعی از نقوش انتزاعی برگرفته از اشیا پیرامون محیط زندگی در قالی‌ها مشاهده می‌شود.

ب) کردستان: در طرح و نقش قالی این منطقه به دلیل تنوع زیست بوم محیطی، از انواعی نقوش انتزاعی حیوانی مانند (ماهی، بز، طاووس و پروانه) به همراه نقوش گیاهی انواع گل، بته و تصاویر انسانی نیز استفاده شده است. متن قالی‌ها اغلب به صورت پرکار و متراکم با استفاده از نقوش منفصل نقش‌پردازی شده است.

حاشیه

حاشیه در قالی‌های ایلیاتی و عشایری، نیز از لحاظ نوع نقش‌پردازی از تنوع و گستردگی منحصر به خود برخوردار می‌باشد. همانطور که بیان می‌شود حاشیه در ساختار طراحی قالی، موجب انسجام نقوش و ایجاد توازن و نظم در اثر می‌گردد. در رابطه با اهمیت حاشیه در قالی ایران، سیسیل ادواردز در کتاب خود به نام قالی ایران اینگونه بیان می‌نماید که در بسیاری از کشورهای مغرب و مشرق زمین قالی‌هایی بافته می‌شود که حاشیه ندارد. ولی ایرانیان حاشیه در قالی را به عنوان اساس و پایه و زیربنای لازمی تلقی می‌کنند که طرح زمینه باید بر اثر آن جلوه‌گر شود (ادواردز، ۱۳۶۸، ۴۴). در ادامه به بررسی حاشیه در قالی‌های دو منطقه کردی خراسان و کردستان پرداخته شده است.







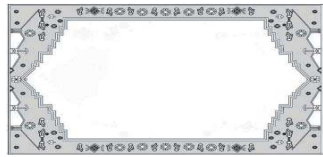

الف) خراسان: بررسی‌های صورت پذیرفته حاکی از آن است، تنوع فرمی نقوش، بهره‌گیری از نقوش انتزاعی و گیاهی، عدم رعایت گوشه‌سازی در نوارهای حاشیه با توجه به ویژگی ایلیاتی بودن دستبافته‌ها از مشخصات بارز در اجرای حاشیه قالی‌های کردی خراسان مطرح می‌شود.

ب) کردستان: در قالی‌های عشایری کردستان تنوع فرمی نقوش به‌کار رفته در نقش‌پردازی حاشیه از تنوع محدودتری برخوردار بوده و همچنین نقوش گیاهی و انتزاعی بیشترین کاربرد را در نقش‌پردازی نقوش به همراه داشته‌اند. در این بین استفاده از طرح گل سیب، فرهاد میرزا و حاشیه با ترکیب هندسی از جمله موارد شاخص محسوب می‌شوند.

بیان یافته‌ها

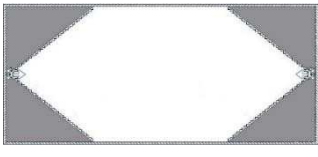
در این قسمت با استفاده از مطالعات تطبیقی که هدف آن پیگیری سیر تحول یک فرم یا یک پدیده هنری و یافتن تشابهات در موضوعات متفاوت و پی بردن به تفاوت‌ها در موضوعات متشابه است (ذکرگو، ۱۳۸۱، ۱۶۵-۱۷۱). با توجه به غنای فرهنگی فرش‌های روستایی و عشایری در مناطق کردنشین خراسان و کردستان به بررسی ساختار کلی فرش‌های هر دو منطقه پرداخته شد. نتایج این بررسی نشان داد که، استفاده از طرح‌های لچک‌ترنج،

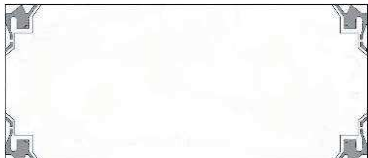
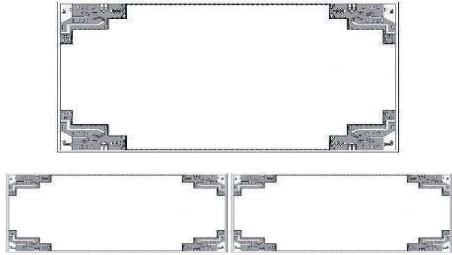





















جدول ۵. تطبیق فرم لچک در قالی‌های کردی جامعه نمونه آماری تحقیق. مأخذ: نگارندگان.

کردستان	خراسان
لچک قالی شماره ۱۶	لچک قالی شماره ۲
	
فرم کلی لچک	فرم کلی لچک
	
لچک قالی شماره ۱۹	لچک قالی شماره ۱
	
فرم کلی لچک	فرم کلی لچک
	
لچک قالی شماره ۲۱	لچک قالی شماره ۳
	
فرم کلی لچک	فرم کلی لچک
	





نقوش حیوانی و انتزاعی در درجات بعدی نیز قرار گرفته‌اند. در رابطه با بعد افتراق مشاهده می‌شود که نوع نقشپردازی در قالی‌های خراسان عینی و ملموس‌تر است این در حالی است که در کردستان نقوش انتزاعی و تجریدی‌تر اجرا شده است. همچنین در خراسان استفاده از فرم‌های حیوانی استلیزه شده همانند (کله‌قوچی)

آماري خراسان با کردستان جدول ۶ تنظیم شد که در آن نقوش انتزاعی گیاهی، حیوانی، انسانی و انتزاعی برگرفته از محیط پیرامون آورده شده است. در این جدول همانطور که مشاهده می‌شود استفاده از نقوش گیاهی در قالی‌های کردی خراسان بیشترین شباهت با نمونه‌های مستخرج از کردستان را دارا است. سپس

جدول ۶. تطبیق نقوش (گیاهی، حیوانی، انتزاعی برگرفته از اشیا و انسانی) در قالی‌های کردی جامعه نمونه آماری تحقیق. مأخذ:

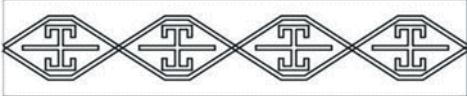
نقوش انتزاعی برگرفته از محیط پیرامون		نقوش گیاهی	
کردستان	خراسان	کردستان	خراسان
نقشمایه قالی شماره ۱۷	نقشمایه قالی شماره ۱۵	نقشمایه قالی شماره ۱۶	نقشمایه قالی شماره ۹
			
لوزی هندسی	زولی	شکوفه سیب	گل
نقشمایه قالی شماره ۲۳	نقشمایه قالی شماره ۱۲	نقشمایه قالی شماره ۱۶	نقشمایه قالی شماره ۲
			
مربع شطرنجی	مربع شطرنجی	گل	گل
نقشمایه قالی شماره ۲۳	نقشمایه قالی شماره ۱۵	نقشمایه قالی شماره ۲۳	نقشمایه قالی شماره ۲
			
زولی	زولی	بته	بته
-	-	نقشمایه قالی شماره ۲۱	نقشمایه قالی شماره ۳
-	-		
-	-	گلدان گل	گلدان گل
نقوش انسانی		نقوش حیوانی	
نقشمایه قالی شماره ۲۲	نقشمایه قالی شماره ۱۵	نقشمایه قالی شماره ۱۹	نقشمایه قالی شماره ۱۳
			
آدمک	آدمک	خرچنگی	بازوبند
-	-	نقشمایه قالی شماره ۲۲	نقشمایه قالی شماره ۱۴
-	-		
-	-	پروانه	پروانه
-	-	نقشمایه قالی شماره ۲۰	نقشمایه قالی شماره ۲
-	-		
-	-	ماهی	ماهی

جدول ۷. تطبیق حاشیه فرش در مناطق کردی جامعه نمونه آماری تحقیق. مأخذ: نگارندگان.

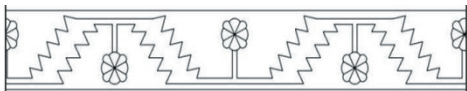
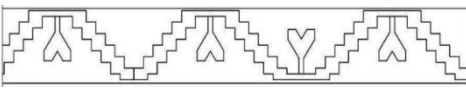
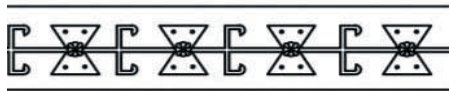
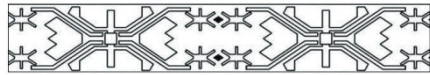
کردستان	خراسان
حاشیه قالی شماره ۱۸	حاشیه قالی شماره ۱۰
	
حاشیه لوزی	حاشیه با قاب‌های هشت ضلعی و نقش پرنده در داخل آنها
حاشیه قالی شماره ۲۰	حاشیه قالی شماره ۱
	
حاشیه شکوفه سیب	حاشیه آستی بران
حاشیه قالی شماره ۲۴	حاشیه قالی شماره ۶
	
حاشیه گل و بوته	حاشیه گل نرگسی
حاشیه قالی شماره ۲۰	حاشیه قالی شماره ۸
	
حاشیه پروانه	حاشیه خرچنگی

برخوردار می‌باشند. در رابطه با بعد افتراق نیز، نقوش در خراسان دارای جزئیات و تراکم بیشتری نسبت به کردستان است. در خراسان استفاده از حاشیه‌های گل نرگسی، استی بران، ستاره و صلیب به عنوان پرکاربردترین طرح حاشیه مطرح می‌شود. این در حالی است که در کردستان استفاده از نقش گل سیب (شکوفه سیب) به همراه نقش فرهاد میرزا به عنوان شاخصه‌های اصلی در نقش‌پردازی نقوش حاشیه است. نکته حائز اهمیت در قالی‌های خراسان استفاده از نوارهای پهن در تقسیم بندی حاشیه است اما در کردستان نوارهای باریک‌تر در تقسیم‌بندی حاشیه مشاهده می‌شود.

و انواع نقشمایه‌های انتزاعی «زولی» که در اصطلاح زبان محلی این‌گونه نامیده می‌شوند رایج است. اما در کردستان بکارگیری نقشمایه‌های انتزاعی حیوانی مانند ماهی و انواع نقوش گیاهی متداول‌تر است

تطبیق و افتراق حاشیه در قالی‌های مناطق کردنشین خراسان و کردستان

بررسی نمونه‌های حاشیه در قالی‌های کرد خراسان در مقایسه با استان کردستان مطابق جدول (۷)، حاکی از آن است که استفاده از نقوش گیاهی در مناطق خراسان از بیشترین میزان مشابهت با قالی‌های منطقه کردستان

نتیجه

طرح‌های روستایی و عشایری بر اساس ساختار و اسلوب کلی طرح، از سبک خاص خود در نقش‌پردازی پیروی می‌نمایند از این روی در راستای پاسخگویی به سوال اول در پژوهش حاضر، بررسی تنوع طرح و نقش قالی‌های کرد خراسان و عشایری کردستان بر اساس شاخصه‌های مورد مطالعه شامل فرم ترنج، لچک، نقش‌مایه‌های متن و حاشیه نشان داد، نقش‌پردازی قالی‌های جامعه آماری با توجه به سبک روستایی و عشایری به صورت انتزاعی و هندسی است. در این میان طرح لچک‌ترنجی، ترنجی و قابی بیشترین میزان فراوانی و واگیره‌ای، محرمان کمترین فراوانی را در قالی‌های کرد خراسان به خود اختصاص داده‌اند. همچنین در قالی‌های عشایری کردستان بیشترین میزان کاربرد شامل طرح‌های ترنج‌دار، لچک‌ترنج‌دار است. بررسی فرم ترنج‌های دو منطقه حاکی از مشابهت آنها با یکدیگر است، در قالی‌های کردی خراسان در بعضی از موارد فرم ترنج به‌کار رفته با مشابهت و تاثیرپذیری از فرم قالی‌های عشایری کردستان و قالی قفقاز است. فرم لچک، در قالی‌های هر یک از مناطق با استفاده از قالب هندسی مثلث قائم‌الزاویه اجرا شده‌اند و اندازه لچک در قالی‌های عشایری کردستان به صورت کوچک در نظر گرفته شده است. در رابطه با نقش‌پردازی متن در قالی‌های هر یک از مناطق، با توجه به نوع معیشت (بیلاق و قشلاق) در هر منطقه به ترتیب نقوش انتزاعی گیاهی، حیوانی و برگرفته از اشیای پیرامون خاص در قالی‌های آنها مشاهده می‌شود. همچنین حاشیه قالی‌های دو منطقه در بیشترین حالت با عدم رعایت گوشه‌سازی با توجه به سبک روستایی و عشایری دست‌بافته‌ها اجرا شده است. در این میان قالی‌های منطقه کرد خراسان از تراکم بالایی در حاشیه نسبت به کردستان برخوردار می‌باشند. همچنین بیشترین تقسیم بندی حاشیه در قالی‌های کردی خراسان شامل سه، پنج و هفت قسمتی و در عشایری کردستان سه قسمتی در نظر گرفته شده است.

مطالعات تطبیقی انجام شده در راستای سوال دوم پژوهش در جهت شناسایی وجوه افتراق و تشابه در طرح‌ها و نقوش قالی‌های دو منطقه نشان داد، عوامل زمینه‌ای از قبیل جغرافیای محل سکونت، شیوه زندگی، آداب و رسوم، باورها و اعتقادات، حکایات و افسانه‌ها و کوچ‌های اجباری و قهری، عامل وقوع بسیاری از تغییرات در طرح و نقش قالی‌های این منطقه بوده‌اند. در رابطه با وجوه تشابه در قالی‌های این مناطق مطالعات نشان داد، طرح «کله‌روسی» در حوزه فرش‌بافی عشایر کرد کردستان در میان بافندگان کرد خراسان با نام طرح «جلیل» بافته می‌شود. همچنین ساختار فرمی ترنج قالی‌های دو منطقه نیز فرهنگ‌پذیری از سکونتگاه اولیه آنان با یکدیگر را نشان می‌دهد. در رابطه با بعد افتراق مطالعات نشان داد، استفاده از ابعاد بزرگ فرم ترنج و کوچک بودن اندازه لچک‌ها در دستبافته‌های عشایری کردستان

نسبت به قالی‌های کردی خراسان مشهود است. همچنین تاکید بر استفاده از فرم انتزاعی نقش ماهی در دستبافته‌های عشایری کردستان و استفاده از نقش کله قوچی و انواع نقش‌مایه انتزاعی «زولی» در قالی‌های کردی خراسان از دیگر وجوه افتراق در قالی‌های این دو منطقه است. بکارگیری نوارهای حاشیه به صورت باریک و استفاده از نقش گل سیب (شکوفه سیب) و نقش فرهاد میرزا به عنوان شاخصه‌های اصلی نقش‌پردازی حاشیه، در قالی‌های عشایری کردستان در مقایسه با قالی‌های کرد خراسان محسوب می‌شوند. از لحاظ ساختار طراحی و نوع خطوط به کار رفته، بنظر می‌رسد طبیعت کوهستانی و سردتر حاکم بر منطقه کردستان موجب شده تا از خطوط با زوایا و شدت بیشتری در نقش‌پردازی نقوش قالی به نسبت خراسان استفاده شود.

منابع و مآخذ

- ادواردز، سیسیل، ۱۳۶۸، قالی ایران. ترجمه مهین دخت صبا، تهران، انتشارات فرهنگسرا.
- بابا جمالی، فرهاد، ۱۳۹۳، زمین‌بوم‌های اجتماعی و افتراق‌های هنری در ایران، دو فصلنامه علمی پژوهشی مطالعات تطبیقی هنر، شماره ۷، صفحه ۱ تا ۱۴.
- توحیدی، کلیم‌الله، ۱۳۶۴، حرکت تاریخی کرد به خراسان، مشهد، انتشارات بنیاد کتاب.
- خیراللهی، محمدرضا، ۱۳۸۷، بررسی سیر تحول و تطور طرح و نقش و رنگ فرش استان اردبیل در حال حاضر، پایان‌نامه کارشناسی ارشد صنایع دستی، دانشگاه هنر تهران.
- دریایی، نازیلا، ۱۳۸۶، زیبایی‌شناسی در فرش دستباف ایران، تهران، انتشارات مرکز ملی فرش ایران.
- نکرگو، امیرحسین، ۱۳۸۱، تاملاتی بنیادین در مطالعات تطبیقی هنر، فصلنامه هنر، شماره ۵۴، صفحه ۱۶۳ تا ۱۷۳.
- صور اسرافیل، شیرین، ۱۳۸۶، فرشهای کردی کردستان، تهران، انتشارات تاریخ ایران.
- طیبه، حشمت‌الله، ۱۳۸۸، مبنای جامعه‌شناسی و مردم‌شناسی ایلات و عشایر، تهران، انتشارات دانشگاه تهران.
- فریه، ر. دبلیو، ۱۳۷۴، هنرهای ایران، ترجمه پرویز مرزبان، چاپ اول، تهران، انتشارات فرزاد.
- کاظم پور، داریوش، ۱۳۹۱، مطالعه نقوش دستباف‌های خراسان شمالی و استفاده از آن‌ها در طراحی نشانه، فصلنامه علمی پژوهشی گلجام، شماره ۲۱، صفحه ۴۵ تا ۶۲.
- کمندلو، حسین، ۱۳۹۵، طرح و نقش در فرشهای عشایری و روستایی خراسان شمالی، سمنان، انتشارات دانشگاه سمنان.
- متولی حقیقی، یوسف، ۱۳۸۹، تاملی پیرامون علل و چگونگی مهاجرت کردها به خراسان، فصلنامه تخصصی فقه و تاریخ تمدن، شماره ۶، صفحه ۶۸ تا ۸۳.
- میرنیا، سیدعلی، ۱۳۶۸، ایل‌ها و طایفه‌های عشایری کرد ایران، مشهد، انتشارات نسل دانش.
- ویچ، تاتارکیه، ۱۳۸۵، فرم در تاریخ زیبایی‌شناسی، فصلنامه هنر، شماره ۵۲، صفحه ۴۶ تا ۶۱.
- هال، آلستر، ۱۳۷۷، گلیم، ترجمه شیرین همایون‌فر، تهران، انتشارات کارنگ.
- یساولی، جواد، ۱۳۷۵، مقدمه‌ای بر شناخت قالی ایران، تهران، انتشارات وزارت فرهنگ ارشاد اسلامی.
- Opie, James, 1992, Tribal Rug, London, Laurence King.
- Stanzer, Wilfried, 1988, Kordi lives. Rugs. Flatweaves of the kurds in khorasan. Wien, adil besim ohg.
- Ford, P.R.J, 1989, Oriental Carpet Design, London, Thames & Hudson.



both regions. The formal structure of the medallions of the carpets in these two regions also shows that these patterns have been influenced by their original residence areas. The results in terms of differences indicate that the application of big medallion forms and small corners in Kurdistan nomadic carpets is more dominant than the ones in Khorasan Kurdi carpets. Moreover, the use of the abstract form of Fish in Kurdistan nomadic carpets is totally different from the Kalle Ghouch and abstract Zouli motifs in Khorasan Kurdi carpets. The application of narrow border strips and apple flower forms (apple blossoms) as well as Farhad Mirza motif, as the main characteristics of border illustration, are more obvious in Kurdistan nomadic carpets than in Khorasan Kurdi ones. Based on the pattern structure and type of lines which are used, it seems that the mountainous cold environment of Kurdistan area has caused the use of lines with more dense angles in the carpets of this area, compared to the ones from Khorasan region.

Keywords: Kurdi Carpet, Design and Pattern, Khorasan, Kurdistan, Comparative Study

References: Alasteir, Hull. (1998). Kilim. Trans: ShirinHomayoonfar, Tehran, Karang Pub.
 Babajamali, Farhad. (2017), The Social Lands and Artistic Disparities in Iran. Scientific Journal of Motaleat-e Tatbighi- e Honar (Comparative Studies of Art), Vol:4 – No.7, PP 1-14.
 Daryaei, nazila. (2007). Persian Handmade Carpet Aesthetics. Tehran, INCC Pub.
 Edwardes, Arthur Cecil. (1989), Persian Carpet. Trans: Mahindokht Saba, Tehran, Farhangsara Pub.
 Ferrier, Ronald W. (1995). The Arts of Persia. Trans: by ParvizMarzban, First Edition, Tehran, farzan Pub.
 Ford, P.R.J. (1989), Oriental Carpet Design, London, Thames & Hudson Pub.
 Kamandloo, Hossein. (2016). Design and Motifs in North Khorasan Rural and Tribal carpets. Semnan, Semnan University Pub.
 Kazempoor, Dariush. (2012). Study of North Khorasan Handwoven Motifs and use them for Symptom Designing. Scientific Journal of Goljaam, No:21, Pp 45-62.
 Kheyrollahi, Mohammadreza. (2008). Study of Design and Motifs evolution in Ardabil Province Carpets. M.A Thesis, Art University of Tehran.
 Motavallihagigi, Yoosef. (2010). The result and Quality of Kurdish Immigration to Khorasan, Journal of Fegh And tarikh Tamaddon.No:6, pp 68-83.
 Mirnia,Seyyedali. (1389), The Iran Kurdish Tribe, mashhad, NasleDanesh Pub.
 Opie, James. (1992), Tribal Rug, London, Laurence King Pub.
 Stanzer, Wilfried. (1988), Kurdi Lives. Rug, Flat weaves of the Kurds in Khorasan. Wein, Adilbesim Pub.
 Sooresrafil, Shirin. (2007). Kurdistan Kurdish carpet. Thran. Tarikh-e Iran Pub.
 Tavahhodi, kalimollah. (1985). Kurdish Historical Immigrate to Khorasan, Mashhad, Bonyad-e Ketab Pub.
 Tayebbi, Heshmatollah. (2009). Principal of tribes Sociology and Anthropology. Tehran. Tehran University Pub.
 Vich,Tatarchie.(2006). Form at the History of Aesthetics, FaslnameHonar, No:52, Pp 46-61.
 Yasavoli, Javad. (1996). Introduction to Persian Carpet. Tehran, , Ministry of Culture and Islamic Guidance Pub.
 Zekrgoo, Amirhossein. (2002). Basic thought in Art Comparative Study. Faslname-e Honar Journal. No: 54, Pp 163-173.
 www.spongobongo.com (visited 2106 , November)

A Comparative Study of the Structure of Design and Pattern of Kurdi Carpets of Khorasan with Carpets from Kurdistan Area

Ali Vandshaori (Corresponding Author), Associate Professor, Carpet Faculty, Tabriz Islamic Art University

Akram Bakhshi, M.A. in Carpet Designing, Tabriz Islamic Art University

Abdollah Mirzaei, Assistant Professor, Carpet Faculty, Tabriz Islamic Art University

Received: 2019/08/25 Accepted: 2019/07/06



Kurdi tribes of Khorasan are one of the main carpet weaving tribes among the nomads in Iran. The study of the patterns and motifs used in their carpets reveals that these motifs integrate with the costumes and cultures of each area and are rooted in their ethnic identity. The present research studies the patterns and motifs of Kurdi carpets in Khorasan as well as those in Kurdistan, and aims to answer the following research questions: 1- what is the structure of designs and patterns of Kurdi carpets of Khorasan and carpets of Kurdistan's nomads? 2- what similarities and differences exist between designs and patterns of Kurdi carpets of Khorasan and those of Kurdistan? Therefore, this study aims to identify the formal structure of the designs and patterns of Kurdi carpets of Khorasan and those of Kurdistan's nomads in order to find the similarities and differences between them. The research method of the study is descriptive-comparative and the data are analyzed qualitatively. The data is collected in both areas through field and library studies. The data pool consisted of 61 carpets from Khorasan area and 17 carpets from Kurdistan area, among which 15 original samples and 10 original ones were purposively selected to study from Khorasan and Kurdistan areas respectively. The results show that the general style of the motifs and patterns in the carpets of this region and the features like form, corner, medallion and field and border motifs are nomadic, rural, abstract and geometric. The medallion corner, Medallion and Multiple Panel design have been woven the most and the Praying design the least. Among Kurdistan carpets, the most woven carpets depict medallion and corner medallion designs. Some traces of Kurdistan and at times Caucasian carpet forms can be found in Khorasan Kurdi carpets. Corner forms in carpets of each region are made by using right triangles in small sizes in nomadic Kurdistan carpets. With regard to field illustration in the carpets of each region, due to the specific life style in each area, flora and fauna as well as object-based abstract motifs are seen respectively. Moreover, the borders in the carpets of both regions are made with asymmetrical corners based on rural and nomadic styles. Khorasan Kurdi carpets enjoy a higher density in borders in comparison to the carpets of the Kurdistan area. In addition, the division of the borders in Khorasan Kurdi carpets is in forms of three, five, and seven parts, while in Kurdistan carpets, only the three-part form is observed.

With regard to the comparisons, it can be mentioned that similarities and differences exist between the carpets of both regions. Many factors such as the geography of the regions, the life style, the costumes and rituals, the beliefs, the myths and legends and the imposed immigrations caused so many changes in the design and motifs of the carpets in these areas. The results indicate that "Kalle Rousi" and "Jalil" patterns are among similar patterns in