

بررسی تطبیقی میزان خاطره‌انگیزی فضاهای شهری با استفاده از الگوهای نشانه‌شناختی، مورد مطالعاتی: میدان‌های آزادی و حسن آباد*

نسیم حسنی میانرودی^۱ - حمید ماجدی^{۲*} - زهرا سادات سعیده زرآبادی^۳ - یوسفعلی زیاری^۴

۱. دکتری شهرسازی، دانشکده فنی مهندسی، دانشگاه آزاد اسلامی واحد تهران شمال، تهران، ایران.
۲. استاد گروه شهرسازی، دانشکده هنر و معماری، دانشکده عمران، دانشگاه آزاد اسلامی، واحد علوم و تحقیقات، تهران، ایران (نویسنده مسئول).
۳. دانشیار گروه شهرسازی، دانشکده هنر و معماری، دانشکده عمران، دانشگاه آزاد اسلامی، واحد علوم و تحقیقات، تهران، ایران.
۴. دانشیار گروه شهرسازی، دانشگاه آزاد اسلامی، واحد تهران مرکزی، تهران، ایران.

تاریخ دریافت: ۹۶/۰۶/۲۲ تاریخ اصلاحات: ۹۶/۱۰/۱۶ تاریخ پذیرش نهایی: ۹۶/۱۲/۲۰ تاریخ انتشار: ۹۸/۱۲/۲۹

چکیده

فضاهای شهری، سرشار از خاطراتی است که در ذهن ساکنان و همچنین مراجعان همیشه ماندنی هستند. خاطراتی که گاه فردی‌اند و گاه، جمعی و در میان همه شهروندان و اعضای جامعه، مشترک هستند. وقایع در شهر خاطرات را می‌سازند و خاطرات، زندگی می‌آفرینند، فضاهای خاطره‌سازی که قبلاً در شهرهای ما وجود داشته‌اند به دست فراموشی سپرده شده و یا تنزل کیفیت یافته‌اند، و با کاهش بسترهای مناسب برای رویداد وقایع شهری و تعاملات اجتماعی، از هیجانات تعلق‌زای شهروندان به محیط کاسته شده است. آنچه فضاهای شهری را مستعد خاطره‌انگیزی می‌کند، مصادیق عینی و ذهنی الگوهای نشانه‌شناختی است. امروزه نشانه‌ها^۱، در فضاهای شهری کمرنگ شده‌اند و این موضوع مقدمه‌ای بر خاطره‌زدایی از فضاهای شهری شده است، از این رو نشانه‌ها به‌عنوان ابزاری با اهمیت جهت تداوم و انتقال خاطرات جمعی^۲ محسوب می‌شوند. در این راستا هدف پژوهش، ارزیابی خاطره‌انگیزی فضاهای شهری، استخراج مؤلفه‌های دخیل در شکل‌گیری حس خاطره‌جمعی فضاهای شهری با رویکرد نشانه‌شناسی، از طریق شیوه انتظام سنج‌ها به منظور بررسی تطبیقی میزان خاطره‌انگیزی فضاهای شهری است. تحلیل محتوا و استدلال قیاسی روش اصلی در ایجاد پایه‌های فکری تحقیق است، به منظور تحلیل‌های آماری از روش تحلیل عاملی تأییدی در نرم‌افزار لیزرل بهره گرفته شده است. نتایج تحقیق بیانگر آن است که اگرچه در حال حاضر رمزگان‌های ادراکی^۳ و اجتماعی^۴ و معنایی^۵ (مؤلفه‌های ادراکی-ذهنی و اجتماعی و زمانی) حس خاطره‌جمعی، در فضای شهری میدان حسن‌آباد و میدان آزادی بیشترین تأثیر را در خاطره‌انگیزی ایفا می‌کنند. میدان آزادی رمزگان‌های ادراکی و در میدان حسن‌آباد رمزگان‌های اجتماعی بالاترین اثر را دارند که با توجه به خصلت‌های فضایی این دو فضا (رمزگان‌های منطقی) قابل توجیه است.

واژگان کلیدی: خاطره‌جمعی، نشانه‌شناسی، رمزگان‌های ادراکی و رمزگان‌های اجتماعی، تحلیل عاملی تأییدی.

* مقاله حاضر برگرفته از رساله دکتری نویسنده اول با راهنمایی نویسنده دوم و نویسنده سوم و مشاوره نویسنده چهارم است که در دانشگاه آزاد اسلامی واحد تهران شمال با عنوان «بازشناسی الگوی نشانه‌شناختی در راستای بازبانی حس خاطره‌جمعی در فضاهای شهری» است.

** E_mail: majedi_h@yahoo.com

۱. مقدمه

مطالعه تحلیلی قرار گرفته و معیارهای شکل‌دهنده حس خاطره جمعی و نشانه‌شناسی از آن‌ها استخراج شده است، این معیارها در یک فرآیند منطقی ادغام شده و الگوی مورد نظر را ارائه داده است. در گام بعد دو میدان حسن‌آباد و میدان آزادی در شهر تهران به‌عنوان نمونه‌های مورد مطالعه این نوشتار در راستای بازیابی حس خاطره جمعی مورد بررسی و مقایسه قرار می‌گیرد.

۲. پیشینه پژوهش

در خصوص پیشینه تحقیق می‌توان به مقاله‌ای تحت عنوان «معیارهای سنجش امکان شکل‌گیری، ثبت و انتقال خاطرات جمعی در شهر» که توسط مهتا میرمقتدایی در نشریه هنرهای زیبا به چاپ رسیده است، اشاره کرد. در این مقاله به مروری اولیه بر مفاهیم خاطره و خاطره جمعی با استناد به مبانی نظری موریس هالبواکس می‌پردازد (Mir-Moghtadai, 2009, p. 7).

در مقاله دیگری که توسط حمید ماجدی و زهرا السادات سعیده زرابادی تحت عنوان «جستاری در نشانه‌شناسی شهری» در مجله آرمانشهر به چاپ رسیده است، پس از تبیین مفاهیم پایه و تشریح عنوان ضرورت‌های نظری آن‌ها در حوزه نشانه‌شناسی، به دستیابی اسلوبی در راستای بازشناسی و رمزگشایی از نظام‌های نشانه‌ای در شهر اشاره می‌شود و اصول و پارادیم‌های این رویکرد به اختصار مورد توجه قرار می‌گیرد (Majedi & Zarabadi, 2010, p. 52). همچنین در مقاله دیگری از این دو پژوهشگر تحت عنوان «شهر نشاندار به مثابه شهر زمینه‌گرا» که در فصلنامه تحقیقات فرهنگی چاپ شده است نیز از نظام‌های نشانه‌ای در راستای خلق شهر زمینه‌گرا بهره گرفته می‌شود. با توجه به سوابق پژوهش، به‌طور خاص از نشانه‌شناسی به‌عنوان یک رویکرد در راستای ارزیابی و بررسی تطبیقی حس خاطره جمعی در فضاهای شهری استفاده خواهد شد که در هیچ یک از مقالات فوق به آن اشاره نشده است (Majedi & Zarabadi, 2010, p. 10).

۳. مبانی نظری

منظور از مبانی نظری، تئوری‌ها، نظریه‌ها و مدل‌های علمی است که پژوهشگر به‌عنوان سنگ بنای پژوهش خود انتخاب می‌کند تا بدین طریق بتواند نتایج پژوهش خود را، تبیین کند. به این منظور: بررسی نظریات و تئوری‌های موجود در باب موضوع پژوهش، نقد نظریات و تئوری‌ها مدنظر قرار می‌گیرد (Pakzad, 2010, pp.34-52).

۳-۱- خاطره جمعی

واژه «خاطره» در لغتنامه دهخدا به صورت زیر تعریف شده است:

«موری که بر شخص گذشته باشد و آثاری از آن در ذهن شخص مانده باشد، گذشته آدمی. وقایع گذشته که شخص

در حال حاضر فضاهای شهری به‌طور عمده به‌عنوان محصولی تنزل یافته در فضای بین ساختمان‌ها شکل می‌گیرند و صرفاً به‌عنوان فضای مسافت آمدوشد شهروندان بین مکان کار و زندگی‌شان عمل می‌کنند. از طرف دیگر ما هم اکنون به نقطه‌ای رسیده‌ایم که در آن با انباشت وسیعی از نشانه‌ها در صور شهری جدید مواجه هستیم. نشانه‌های نامانوس در جامعه که ناشی از تحولات ریشه‌ای اجتناب‌ناپذیر فرهنگی، اجتماعی، اقتصادی و جمعیتی است، جوامع را تحت تأثیر قرار داده‌اند.

در حال حاضر بسیاری از فضاهای شهری به‌واسطه از دست دادن الگوهای نشانه‌ای در ابعاد فضایی، معنایی و رویدادی-اجتماعی خاطره‌انگیز نیستند. به‌طوری‌که می‌توان گفت، بار خاطره‌ای گذشته این فضاها در حال اضمحلال است. به‌طور خاص، ساختار بافت امروز شهر تهران، نشانه‌های بسیار کوچکی از هویت‌های تاریخی خود را به همراه دارد. از این‌رو معنامندی به منزله تداعی خاطرات شهری، اقدامی است که منحصر به دخالت در سیمای محیط نمی‌شود. بلکه جنبه‌های ساختاری و برنامه‌ریزی شهر را نیز دستخوش دگرگونی می‌کند و در نهایت تأثیرات آن در فضاهای شهری مشاهده می‌شود.

خاطره جمعی خاطره مشترک افراد از وقایع و رویدادهای تجربه شده به وسیله آن‌ها، به‌عنوان عضوی از گروه، در چارچوبی اجتماعی و فضایی است (SaedPanah & Asa, 2015, p. 5). وقایع در شهر خاطرات را می‌سازند و خاطرات، زندگی می‌آفرینند، فضاهای خاطره‌سازی که قبلاً در شهرهای ما وجود داشته‌اند به دست فراموشی سپرده شده (مانند: میدان‌های شهری و میدانچه‌ها در محلات) و یا تنزل کیفیت یافته‌اند (مانند: خیابان‌ها، کوچه‌ها و گذرهای پیاده)، از این رو با کاهش بسترهای مناسب برای رویداد وقایع شهری و تعاملات اجتماعی، از هیجان‌ات تعلق‌زای شهروندان به محیط کاسته شده و شهرها جز بستری برای رفت و آمدهای مکرر نیستند.

آلدوروسی عقیده داشت که شهرها خود خاطره جمعی شهروندان محسوب می‌شوند، خاطراتی که در پیوند با اشیاء و مکان‌ها شکل گرفته است. امروزه نشانه‌ها در فضاهای شهری کمرنگ شده‌اند و این موضوع مقدمه‌ای بر خاطره‌زدایی از فضاهای شهری شده است و در ادامه معنامندی فضاهای شهری را به شدت تحت تأثیر قرار می‌دهد. از این رو نشانه‌ها به‌عنوان ابزاری با اهمیت جهت تداوم و انتقال خاطرات جمعی محسوب می‌شوند.

لذا در این نوشتار هدف آن است که الگوی مفهومی با پایه نظری قوی جهت ارزیابی حس خاطره جمعی فضاهای شهری با تکیه بر الگوهای نشانه‌شناختی مستتر در این فضاها پیشنهاد شود. در این راستا ابتدا با استفاده از روش تحلیل محتوا متون شهرسازی که در ارتباط با خاطره جمعی و نشانه‌شناسی نظریه‌پردازی کرده‌اند، مورد

۳-۲- خاطره‌انگیزی، مکان و فضاهای شهری

ماهیت اجتماعی خاطره، ارتباط آن با فضاهای عمومی شهر را آشکار می‌کند. شکل‌گیری خاطرات، در قلمرو سکونت‌گاه جمعی ماهیت اجتماعی دارند، بستر شکل‌گیری آن‌ها نیز باید محل تعامل اجتماعی (یعنی شهر) باشد. درک محیط‌های شهری فرآیندی ذهنی است. انسان پیام‌های حسی محیط را دریافت کرده و تصویری از آن می‌سازد که همان خاطرات محیط است. هرچند که خاطره یک مفهوم انتزاعی و ذهنی بوده است اما امکان رویداد خاطره یک واقعیت کالبدی است البته با مفهومی فراتر از یک موقعیت یا خاستگاه مکان به‌عنوان ظرفی برای وقوع رویدادها به ذهن انسان در ثبت خاطرات پاری می‌رساند. یک خاطره به صورت واضح ما را مستقیماً به یک مکان مشخص سوق می‌دهد. انسان‌ها بعضاً با حضور در مکانی که سایرین در آن حضور دارند به تجربه‌هایی دست می‌یابند که آن‌ها را با تمام انسان‌هایی که در گذشته یا آینده چنین فرآیندی را تجربه می‌کنند پیوند می‌دهد. بر طبق گفته‌های مدنی‌پور این بخش‌های پیونددهنده به فضاهای عمومی ثبات و تداوم می‌بخشد. در این فضاها است که مردم به داشتن تجربه‌های مشترک دست می‌یابند. که در حقیقت این تجربه‌ها همان خاطرات جمعی هستند (Asgari & Naghibi, 2015, p. 8).

۳-۳- عوامل و مؤلفه‌های مؤثر در شکل‌گیری خاطره جمعی

مؤلفه‌های شکل‌دهنده حس خاطره جمعی در (جدول ۱) و (شکل ۱) به تفصیل بیان شده‌اند.

آن را دیده یا شنیده است. دیده‌های گذشته یا شنیده‌های گذشته» (Dehkhoda, 1966, p. 66).

خاطره در لغتنامه لانگمن «توانایی فرد در به خاطر آوردن اشیا، مکان‌ها، تجربه‌ها» (Longman, 2010, p. 1093) و در لغتنامه وبستر «توانایی و یا روند یادآوری یا بازتولید آنچه آموخته شده و یا به خاطر سپرده شده خصوصاً از طریق سازوکارهای تداعی معانی» تعریف شده است (Merriam-webster, 2003, p. 725).

براساس تعاریف لغوی ارائه شده «خاطره به یاد آوردن وقایع و رویدادهای گذشته به وسیله فرد از طریق به یاد آوردن افراد، اشیا، مکان‌ها و تجربیات است». بررسی تعاریف گوناگون نشان می‌دهد که یکی از جنبه‌های کلیدی در تعریف خاطره «رویداد» می‌باشد.

رویدادهای مورد نظر در این تعریف، نه رویدادهای صرفاً مکتوب در کتاب‌های تاریخی، بلکه رویدادهایی است که فرد خود، آن‌ها را تجربه کرده است. بنابراین در تعریفی دقیق‌تر از خاطره می‌توان گفت: خاطره به یاد آوردن وقایع و رویدادهای تجربه شده به وسیله فرد از طریق به یاد آوردن افراد، اشیا، مکان‌ها و تجربیات و با استفاده از سازوکارهای تداعی معانی است.

خاطره می‌تواند فردی یا جمعی باشد. خاطرات جمعی وقایعی است که به‌واسطه یک گروه از افراد به یاد آورده می‌شود، افرادی که خود در ساختن و شکل دادن آن خاطره نقش دارند. هر چه افراد بیشتری آن خاطره مشترک را به یاد آورند، بار معنایی و جمعی آن خاطره بالاتر می‌رود (Mir-Moghtadaii, 2009, p. 7). موریس هالبواکس^۱ اولین فردی بود که چارچوب‌های اجتماعی خاطره را تحت عنوان خاطره جمعی مطرح کرد.

جدول ۱: مؤلفه‌های شکل‌دهنده حس خاطره جمعی

انواع مؤلفه‌ها	دیدگاه
مؤلفه زمانی	خاطرات جمعی مانند حافظه تاریخی یک ملت از نسلی به نسل دیگر منتقل می‌شوند در نتیجه سابقه و زمان سکونت در یک شهر، عامل تقویت خاطرات جمعی است (Lewika, 2008, p. 23).
مؤلفه فضایی	خاطرات برای شکل‌گیری نیازمند یک مرجع فضایی می‌باشند. بر اساس دیدگاه هالبواکس هر تغییری در سیمای کالبدی فضاهای شهری باعث تغییر جدی تصویر ذهنی ساکنان شهر شده و بر حس خاطره جمعی آن‌ها اثر دارد. تا زمانی که مکان ساختمان‌های یک شهر، سنگ‌ها و درخت‌ها در یک شهر تغییر نکرده است تصویر ذهنی ساکنان از آن فضا تغییر نیافته و حس تعلق مکانی و خاطره جمعی ساکنان آن وجود دارد (Abd Elrahman & Mahmoud, 2016, p. 57).
مؤلفه اجتماعی	تجلی این اجتماعات است که عرصه‌های عمومی حیات می‌یابند و روابط عمیق‌تر شده و گذر زمان خاطرات جمعی را معنا می‌بخشد (Habibi, 1999, p. 44).
مؤلفه ادراکی ذهنی	تجربه‌های ذهنی و فردی از جمله شغل، تحصیلات و میزان ارتباط فرد با محیط و همچنین نحوه ادراک وی از محیط، از دیگر مؤلفه‌های شکل‌دهنده و اثرگذار خاطره جمعی است.

شکل ۱: ابعاد و مؤلفه‌های شکل‌دهنده حس خاطره جمعی

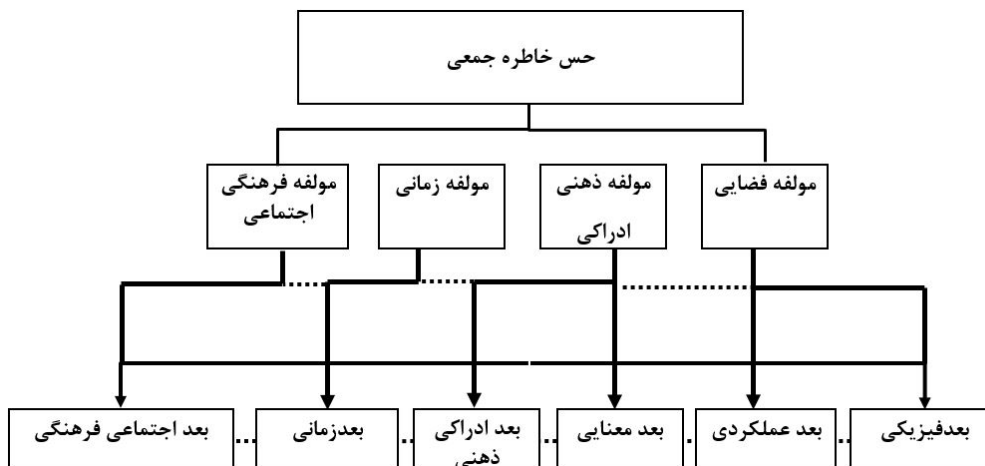

به کار می‌گیرد و این توجه خاص به چگونگی کاربرد دلالت‌کننده‌هاست، که علم نشانه‌شناسی شهر را پی‌ریزی می‌کند (Majedi & Zarabadi, 2010, p. 50).

۳-۵- رمزگان^۸

مفهوم رمز در نشانه‌شناسی بسیار بنیادی است. رمزگان چارچوبی را به وجود می‌آورد که در آن نشانه‌ها معنا می‌یابند. در واقع نمی‌توان چیزی را که در قلمرو رمزگان نیست؛ نشانه نامید. رمزگان، نشانه‌ها را به نظام‌های معنادار تبدیل می‌سازد و بدین ترتیب باعث ایجاد رابطه میان دال و مدلول می‌شود. تولید و تفسیر متون به وجود رمزگان یا قراردادهای ارتباطی بستگی دارد. بنابراین معنای نشانه به رمزی که در آن قرار گرفته بستگی دارد.

قراردادهای رمزگان نشانگر بعدی اجتماعی و قراردادهای ارتباطی در نشانه‌شناسی هستند. عبارت از نظام‌های رویه‌ای از قراردادهای مناسبی هستند که در قلمروهای خاص خود عمل می‌کنند. نشانه‌شناسان به دنبال درک رمزگان و قواعد ضمنی و محدودیت‌هایی هستند که در فرآیند تولید و تفسیر معنای هر رمز وجود دارد (Chan-dler, 2008, p. 56).

۳-۶- انواع رمزگان‌ها

رمزگان‌های اجتماعی: این رمزگان‌ها از طریق همگرایی با هنجارهای اجتماعی- فرهنگی قابل تشخیص هستند.

رمزگان‌های ادراکی: این رمزگان‌ها از طریق تعامل ذهنی با محیط و همچنین ادراک محیط توسط فرد با توجه به ویژگی‌های ذهنی و فردی قابل تشخیص هستند.

رمزگان‌های معنایی: این رمزگان‌ها از طریق نشانه‌های ارتباط معنایی با محیط قابل تشخیص هستند.

رمزگان‌های منطقی: این رمزگان‌ها همگرایی با عوامل طبیعی، از جمله موقعیت، قابل تشخیص هستند (Majedi & Zarabadi, 2010, p. 10).

۳-۴- نشانه‌شناسی^۷

حدود یکصد سال پیش فیلسوف پراگماتیست آمریکایی، چارلز سندرس پیرس اصطلاح Semiosis را به کار برد و آن را پژوهش نسبت میان نشانه، مورد تاویلی و موضوع دانست، پیرس در آخرین سال زندگی از اصطلاح Semiotics یا نشانه‌شناسی استفاده کرد، مصادف با همین دهه و همزمان با پیرس، فردینان دوسوسور از واژه Semiology برای نشانه‌شناسی استفاده کرده بود. به دیگر سخن نشانه‌شناسی مطالعه منظم و سامانمند بر روی همه مجموعه عوامل مؤثر در ظهور تاویل نشانه‌هاست. نشانه‌شناسی مطالعه پدیده‌ها بر پایه روابط دلالتی است که به آفرینش و تولید معنا می‌پردازد. نشانه‌شناسی به دنبال کشف لایه‌های عمیق‌تری از ظهور معناست و تمامی خوانش‌های برآمده از رمزگشایی پدیده‌ها را در برمی‌گیرد، استفاده از نشانه اهمیت دارد زیرا دریافت حقیقت و معنای واقعی اغلب در قالبی غیر از قالب نشانه و رمز به درستی ادا نمی‌شود. در هنر و معماری و شهرسازی این رمز و بوم به کرات نشانه‌ها و نمودهایی از کاربرد رمزین اشیا و اشکال برخوردار می‌کنیم که علاوه بر ایفای نقش ظاهری خود چه در قالب تزئینات، هندسه، فرم و غیره مخاطب خود را با لایه‌های مختلفی از معنا و حقیقتی که در ورای ذهن طراح خود است آشنا می‌کند. نشانه‌ها «چیزهایی هستند که برای انسان معنا دارند» (Sojoudi, 2014, p. 72).

هیچ چیز نشانه نیست مگر این که به‌عنوان دلالت‌گر، ارجاع‌دهنده یا اشاره‌گر به چیزی غیر از خودش تلقی شود. در این صورت می‌تواند نشانه باشد. درک نشانه‌ها به‌طور کاملاً ناخودآگاه از طریق ارتباط دادن آن‌ها با نظام‌های آشنایی از هنجارها و قراردادهای اجتماعی تحقق می‌یابد. این استفاده معنادار از نشانه‌هاست که در کانون اهمیت نشانه‌شناسی قرار دارد (Chandler, 2008, p. 45). برای فهم علم نشانه‌شناسی در شهر، درک قواعد بازی نشانه‌ها الزامی است. شهر ساختاری است که دلالت‌کننده‌ها را

۳-۷- کارکرد نشانه‌ها

کارکرد نشانه شامل مواردی همچون ارجاعی، عاطفی، حکمی یا کنایی، هنری یا زیباشناختی و تأکید بر تماس می باشد که در جدول ۲ به تفصیل آمده است.

کارکرد نشانه‌ها به‌عنوان ابزاری در درک بهتر الگوهای نشانه‌شناختی در (جدول ۲) ارائه شده است. در ادامه در (شکل‌های ۲ و ۳)، نحوه تلفیق موضوع خاطره‌جمعی و الگوهای نشانه‌شناختی تحت عنوان الگوی تحلیل فضاهای شهری در راستای بازیابی حس خاطره‌جمعی با رویکرد نشانه‌شناختی و مدل مفهومی پژوهش آورده شده است.

جدول ۲: کارکردهای نشانه

انواع کارکرد نشانه	کارکرد
کارکرد ارجاعی	برقراری روابط میان پیام و موضوعی که پیام به آن ارجاع می‌دهد.
کارکرد عاطفی	بیان نگرش نسبت به موضوعات توسط گیرنده
کارکرد حکمی یا کنایی	ایجاد واکنش نزد گیرنده درگیری عقل گیرنده یا احساس او
کارکرد هنری یا زیبایی‌شناختی	بیان پیام هنر و ادبیات، ورای نشانه‌های بی‌واسطه
کارکرد تأکید بر تماس	برقراری، حفظ یا توقف ارتباط

(Majedi & Zarabadi, 2010)

شکل ۲: الگوی تحلیل فضاهای شهری در راستای بازیابی حس خاطره جمعی با رویکرد نشانه‌شناختی

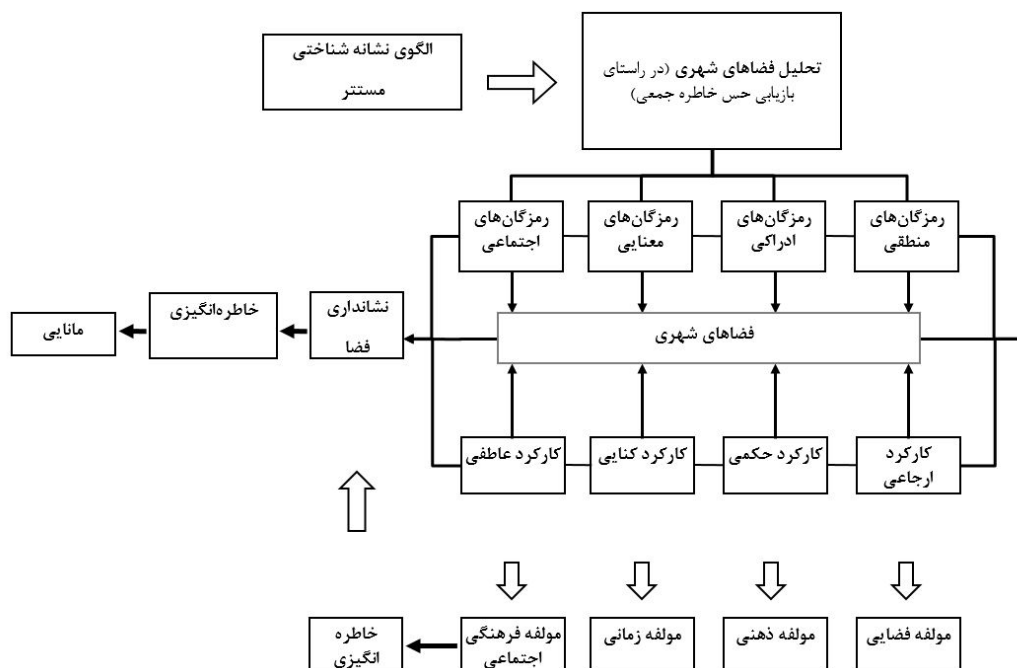

شکل ۳: مدل مفهومی پژوهش

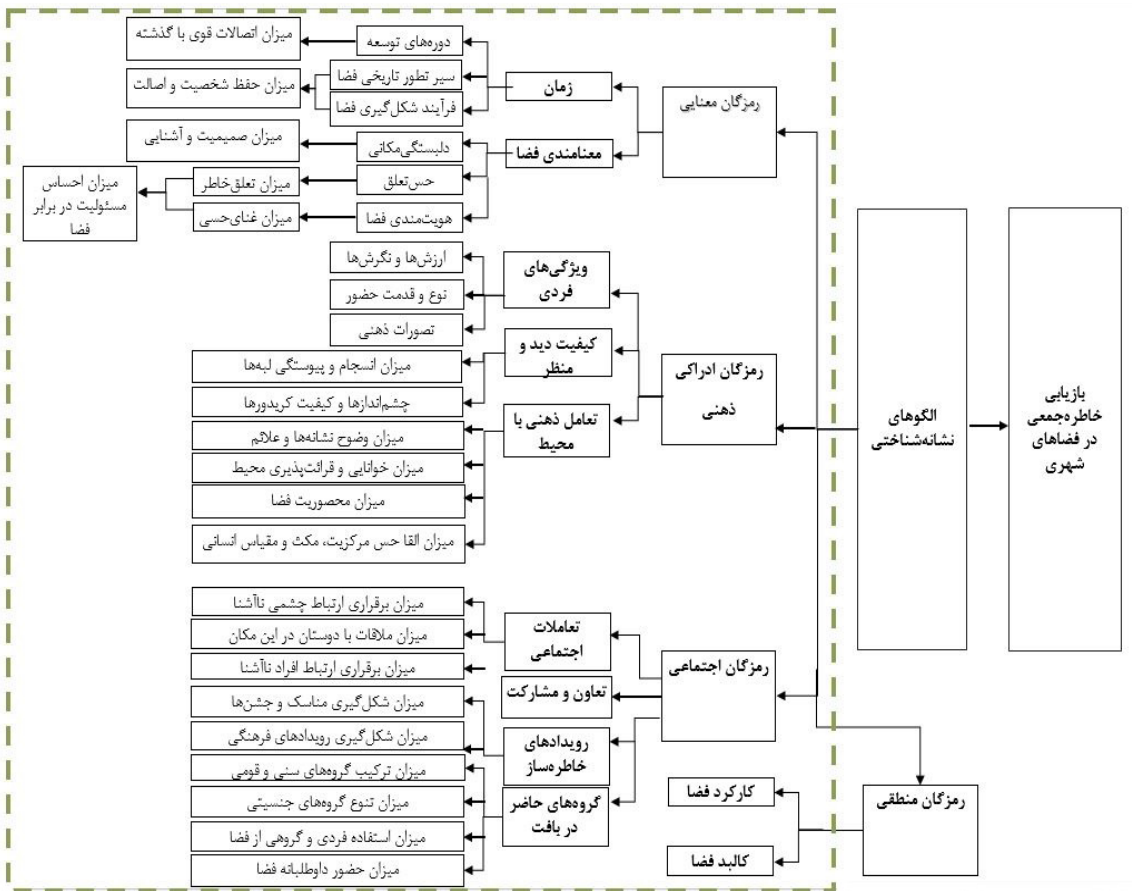

از عوامل پنهان در ماورای متغیرها را بیازماید. در این نوع، انتظار می‌رود متغیرها چیدمان خاصی داشته باشند. در این روش محقق به آزمون فرضیاتی مربوط به یک ساختار عاملی خاص اقدام می‌کند. در این تحلیل پژوهشگر به دنبال تهیه مدلی است که فرض می‌شود داده‌های تجربی را بر پایه چند پارامتر نسبتاً اندک، توصیف تبیین یا توجیه می‌کند. این شکل از تحلیل عاملی از طریق نرم‌افزارهای Lisrel محاسبه می‌شود.

۴-۱- جامعه آماری مورد مطالعه

جامعه آماری تعریف شده در این پژوهش مشتمل بر مخاطبین و متخصصین از سطوح متفاوت آشنایی با محدوده است. از سویی با مدنظر قرار دادن نقش چندعملکردی مجموعه در ارتباط با حوزه فراگیر آن، با طیف گسترده‌ای از افراد در سه قالب کلی کسبه، مراجعین و عابریان از فضا و متخصصین در عرصه شهری بخش دیگر جامعه آماری را تشکیل می‌دهند. با توجه به این‌که تعداد جمعیت مورد مطالعه در دست نبود، بنابراین برای نمونه‌گیری، خیابان‌ها و میدان‌های مورد مطالعه از روی نقشه مشخص شد و آن‌گاه پرسشگران در جایگاه‌های مورد تعیین مستقر شدند و به صورت اتفاقی از جامعه هدف اطلاعات را گردآوری

۴. روش پژوهش

ماهیت پژوهش پیش رو نظری- کاربردی است. لزوم تولید ابزاری که به وسیله آن بتوان نگرش و دیدگاه‌های صاحب‌نظران و دست‌اندرکاران حرفه شهرسازی را نسبت به روش آن مورد بررسی قرار داد، پژوهشگر را به گردآوری داده‌های پژوهش از روش تحلیل محتوا سوق داد. در ادامه نیز برای شناخت عوامل مؤثر در شکل‌گیری حس خاطره‌جمعی، از روش پژوهش پیمایشی اکتشافی استفاده شده است. در ادامه شاخص‌های عملیاتی رمزگان‌های اجتماعی، معنایی و ادراکی که در مراحل قبل از طریق منابع کتابخانه‌ای، مجموعه کتب و مقالات جمع‌آوری شده بود، پس از کدگذاری و تلفیق با مؤلفه‌های خاطره‌انگیزی فضاهای شهری در ابعاد فضایی، ذهنی ادراکی، زمانی و اجتماعی فرهنگی انتظام یافت. پس از تعیین روایی و پایانی برای تحلیل داده‌های مستخرج از پرسشنامه‌ها در این پژوهش از روش تحلیل عاملی تأییدی استفاده شده است.

دلیل استفاده از تحلیل عاملی تأییدی: در حالی که روش‌های تأییدی تعیین می‌کنند که داده‌ها با یک ساختار عاملی معین (که در مدل پژوهش شکل ۳) هماهنگ‌اند یا نه. طی این روش محقق انتظار دارد طرح و نقشه خاصی

سنجه‌ها و گویه‌ها به‌عنوان ابزار پژوهش بر پایه نمودار مفهومی به دست آمده طراحی و استفاده شد. شاخص‌های عملیاتی رمزگان‌های اجتماعی، معنایی و ادراکی از طریق منابع کتابخانه‌ای، مجموعه کتب و مقالات جمع‌آوری شده که پس از کدگذاری و تلفیق با مؤلفه‌های خاطره‌انگیزی فضاهای شهری در ابعاد فضایی، ذهنی ادراکی، زمانی و اجتماعی فرهنگی انتظام یافت. مؤلفه‌های مرتبط با هر یک از ابعاد، سنجه‌های ابعاد ادراکی و معنایی و اجتماعی تحت عنوان رمزگان‌های مؤثر در شکل‌گیری حس خاطره‌جمعی معرفی شد. انتظام این سنجه‌ها در چارچوب هنجارهای کیفی زمینه ساز سنجه‌ها در قالب طیف لیکرت می‌شود. مصاحبه با صاحب‌نظران به منظور شناخت نگرش‌ها گام مهم بعدی در مرحله تنظیم پرسشنامه بود. بدین منظور محتوای به دست آمده از تحلیل مصاحبه صاحب‌نظران در محدوده تعیین شده برای پژوهش یعنی رویکردهای میان بخشی در شکل‌های ذیل (شکل‌های ۴ الی ۶) انتظام یافت تا چارچوبی منسجم برای تبیین و تهیه پرسشنامه باشد.

نموده‌اند. در پژوهش حاضر، نمونه‌گیری با روش خوشه‌ای تک مرحله‌ای انجام پذیرفت در اجرای این طرح با توجه به وسیع بودن حجم جامعه آماری از فرمول کوکران در حالت جامعه نامحدود به منظور تعیین حجم نمونه استفاده شد. که در آن:

Z برابر ۱.۹۶؛ $p=q=0.5$ ؛ مقدار اشتباه مجاز (مقدار خطا معمولاً بین ۰.۰۱ تا ۰.۱ در نظر گرفته می‌شود).

$$n = \frac{Z^2 pq}{d^2}$$

حجم نمونه آماری در پژوهش حاضر تعداد ۱۹۶ (۶ نفر متخصصین حوزه شهرسازی و ۱۹۰ نفر شامل سایر اقدار) با در نظر گرفتن میزان خطا ۰.۰۷ در نظر گرفته شده است.

۴-۲- طراحی پرسشنامه (ابزار پژوهش)

با توجه به نبود پرسش‌نامه استاندارد برای سنجه‌ها در زمینه پژوهش حاضر، پرسش‌نامه محقق ساخته با مجموعه‌ای از

شکل ۴: سؤالات مرتبط با رمزگان معنایی

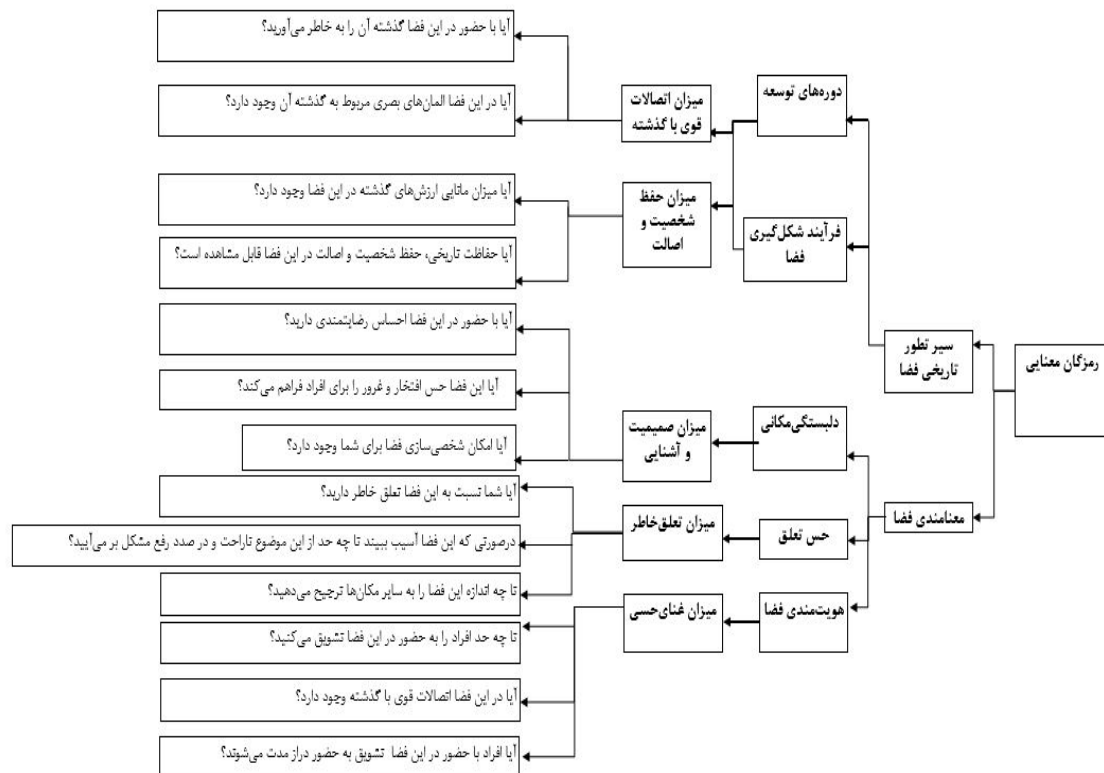

شکل ۵: سؤالات مرتبط با رمزگان اجتماعی

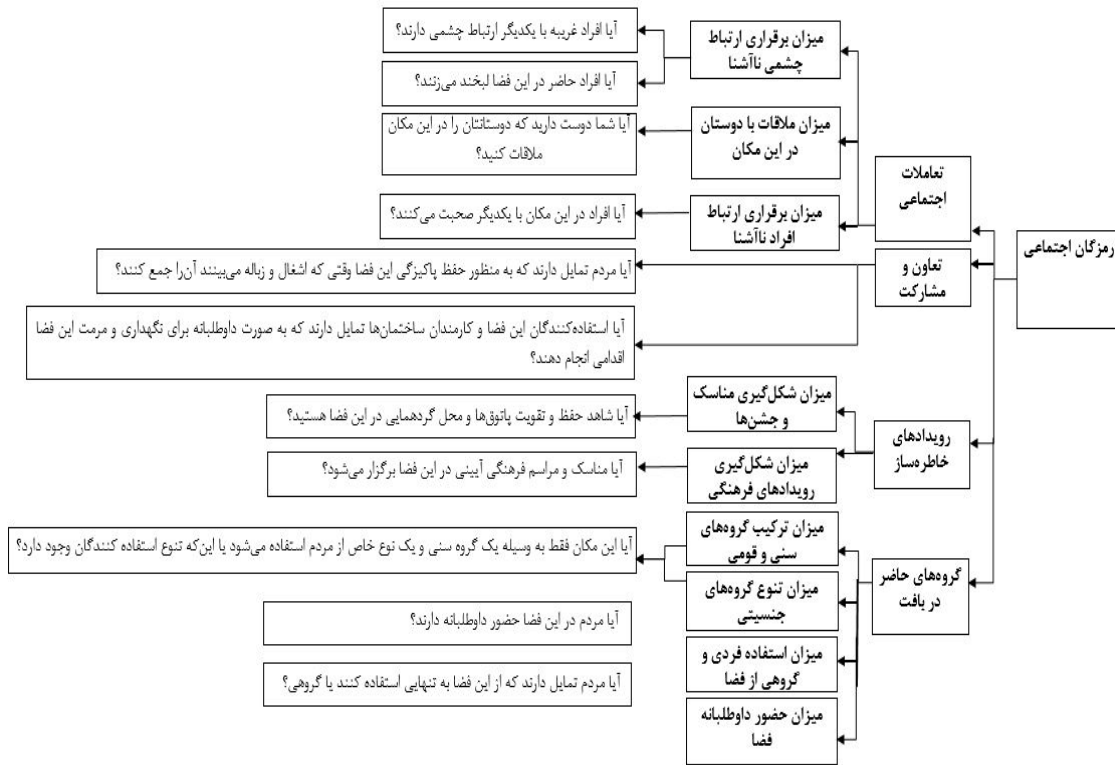

شکل ۶: سؤالات مرتبط با رمزگان ادراکی ذهنی

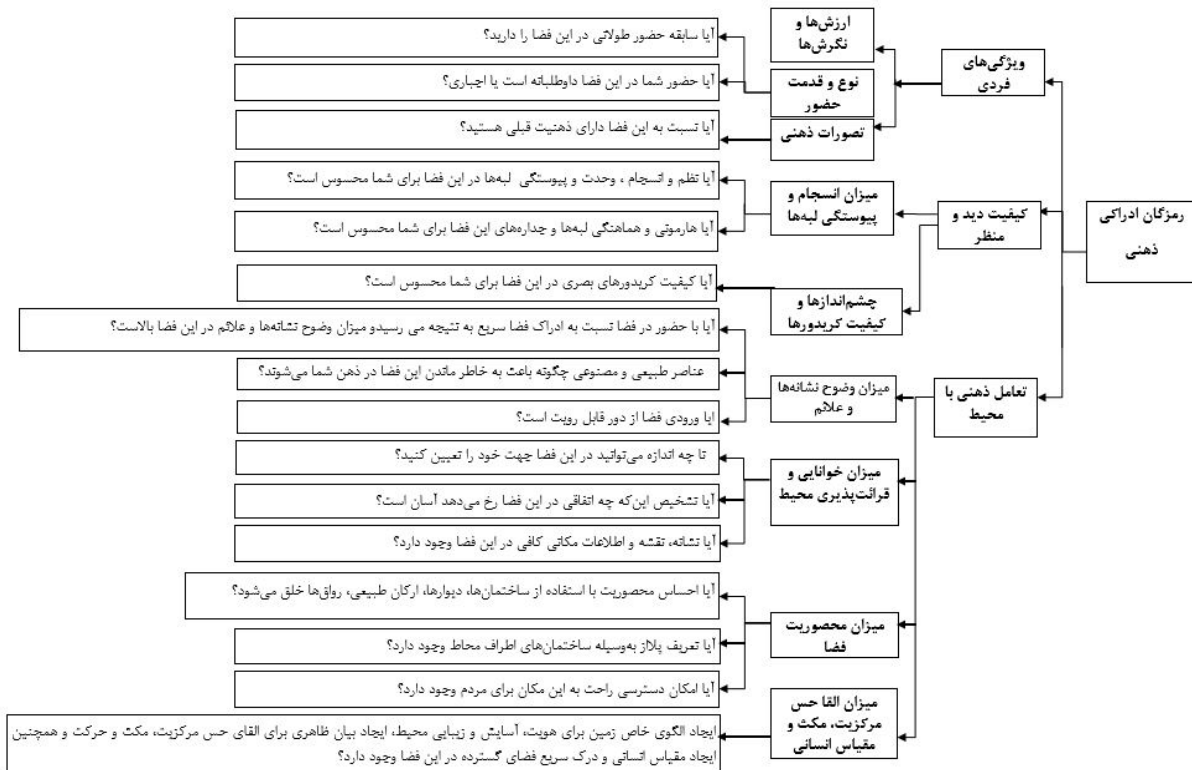

۴-۳- اعتبار سنجی ابزار پرسش‌نامه

ابزار سنجش می‌بایست از پایایی و روایی لازم برخوردار باشد. روایی و پایایی ویژگی‌هایی هستند که هر ابزار سنجشی از جمله پرسش‌نامه باید دارا باشند. منظور از روایی اینست که محتوای ابزار و یا سؤالات مندرج در

پرسش‌نامه، به‌طور دقیق متغیرها و موضوع مورد مطالعه را می‌سنجد یا نه؟ همچنین منظور از اعتبار یا پایایی ابزار اندازه‌گیری نیز این‌است که اگر سنجش، تحت شرایط مشابه مجدداً تکرار شود، نتایج حاصل تا چه حد، مشابه و قابل اعتماد است؟

خیر. بر پایه نتایج به دست آمده از انجام تحلیل‌های آماری لازم از اجرای مقدماتی تعدادی از سؤالات، از پرسش‌نامه اولیه حذف شده و آزمون نهایی با ۴۰ سؤال به اجرا درآمد. همچنین هنگام طراحی سؤالات از مدل مفهومی پژوهش که برگرفته از مطالعات نظری است، برای تأیید روایی محتوایی سؤالات استفاده شد. لازم به ذکر است به منظور سنجش پایایی نیز از روش آلفای کرونباخ بهره گرفته شد. در این پژوهش میزان پایایی تمام سؤالات پرسشنامه بالای ۰.۷ به دست آمد که بیانگر اعتبار سؤالات است.

۵. معرفی محدوده مورد مطالعه

در طرح موضوع، محدوده مورد مطالعه نیز، باید به‌طور روشن و به‌وضوح مشخص شود. این یکی از مسائلی است که بسیار حائز اهمیت است. زیرا انجام تحقیقی که محدوده و چارچوب مشخصی نداشته باشد عملاً امکان‌پذیر نیست و چنانچه موضوع را بدون در نظر گرفتن محدوده و حد و مرز معینی مورد مطالعه قرار ندهیم نتایج به‌دست آمده اعتبار نخواهد داشت.

۵-۱- میدان حسن آباد

در پهنه مرکزی حوزه میانی شهر تهران قرار دارد. میدان مذکور در محدوده بافت تاریخی و حصار ناصری واقع شده است. طبق تقسیمات شهرداری تهران، میدان حسن‌آباد مرز مناطق ۱۲ و ۱۱ شهرداری به شمار می‌رود. میدان حسن‌آباد (قاجاریه و پهلوی) میدانی با طراحی منحصر به فرد است. وجود بناهای چهارگانه‌ای که بدنه میدان را به وجود آورده‌اند، از شاخص‌های مهم میدان است که به سبک نئوکلاسیک با تلفیق معماری باروک فرانسوی در سال ۱۳۱۳ توسط میرزا علیخان مهندس طراحی شده‌اند (Bani-masoud, 2011, p. 232). (شکل ۷).

شکل ۷: موقعیت قرارگیری میدان حسن آباد در شهر تهران



(Strategic Management Plan of Improving the Quality of Urban Spaces of Tehran, 2012)

۴-۳-۱- تست پایلوت (پیش آزمون)

پرسشنامه باید قبل از اجرا به‌صورت آزمایشی (رسمی و غیررسمی) آزمون شود.

پیش آزمون غیررسمی: بررسی مقدماتی در این مرحله بیشتر جنبه مشورتی دارد و تمام جامعه آماری ارزیابی نمی‌شوند. بلکه اکثراً اساتید، کارشناسان، محققان و کسانی هستند که در زمینه موضوع تحقیق تخصص دارند و ممکن است برخی از آن‌ها جزو جامعه آماری نیز باشند. پیش آزمون رسمی: در این مرحله گردآوری اطلاعات هیچ گونه تفاوتی با مرحله اصلی گردآوری اطلاعات ندارد اما به صورت محدود انجام می‌گیرد. به عبارت دیگر افرادی که می‌بایست به پرسشنامه پاسخ دهند باید حداقل امکان مشابه نمونه‌گیری واقعی انتخاب شوند. هدف اصلی پیش آزمون رسمی، بررسی الگوی پاسخ‌ها است، به همین دلیل نمونه پیش آزمون باید به حد کافی بزرگ باشد. نتایج این مرحله به محقق کمک می‌کند در خصوص سؤالاتی که کمترین پاسخ‌دهنده یا بیشترین پاسخ‌دهنده را داشته تصمیم بگیرد به علاوه سؤالات تکراری مشخص می‌شود همچنین نحوه پاسخ به پرسشنامه‌ها زمان احتمالی نمونه‌گیری اصلی را با احتمال بالایی تخمین می‌زند. در این پژوهش به منظور پیش آزمون رسمی از یک جامعه آماری ۸۰ نفری بهره گرفته شد.

۴-۳-۲- روایی و پایایی پرسشنامه

روش به کار گرفته شده در این پژوهش به منظور بررسی روایی پرسشنامه روش صوری- محتوایی می‌باشد. در این پژوهش برای تعیین اعتبار صوری سؤالات پرسش‌نامه از شش نفر از اساتید مجرب و متخصص در حوزه شهرسازی که با موضوع پژوهش آشنایی داشتند خواسته شد معلوم کنند آیا سؤالات برای تعیین هدف پژوهش مناسب است یا

۵-۲- میدان آزادی

سال ۱۳۴۹ طراحی و ساخته شد و پس از انقلاب اسلامی در سال ۱۳۵۷ به نام «میدان آزادی» نام گرفت. برج آزادی نمادی برای شهر تهران است شاهد بسیاری اتفاقات سیاسی پیش از انقلاب اسلامی و پس از آن تا زمان معاصر بوده است (شکل ۸).

که پیش از انقلاب اسلامی میدان شهید نام داشت، بزرگ‌ترین میدان شهر تهران است که در بخش غربی آن و طبق تقسیمات شهرداری، در منطقه ۹ شهرداری تهران جای گرفته است. این میدان به همراه برج آزادی در

شکل ۸: موقعیت قرارگیری میدان آزادی در شهر تهران

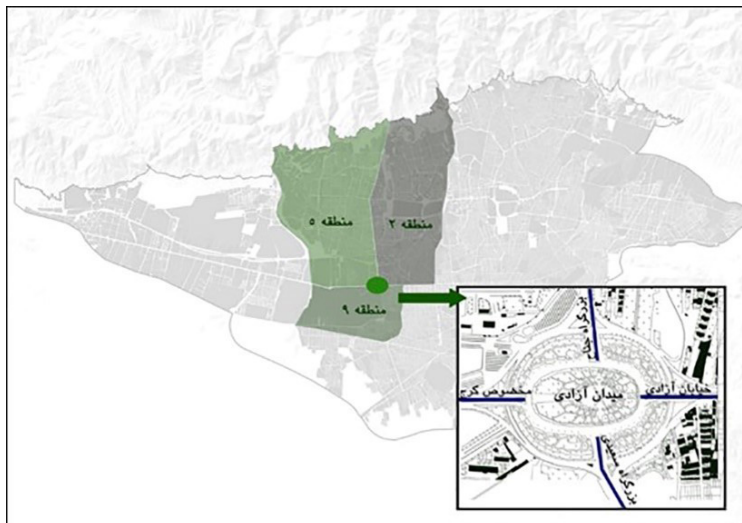

(Strategic Management Plan of Improving the Quality of Urban Spaces of Tehran, 2012)

۶. یافته‌ها

بر خاطره‌انگیزی فضاهای شهری بر اساس الگوهای نشانه‌شناختی تأثیرگذار می‌باشند. بر اساس چارچوب مدل نظری پژوهش، ارتباط این عوامل یازده‌گانه به صورت مدل فرضی ذیل نشان داده شده می‌باشد.

بر مبنای مدل الگوهای نشانه‌شناختی مستتر در فضاهای شهری (تعامل اجتماعی، تعاون و مشارکت، رویدادهای خاطره‌ساز، گروه‌های حاضر در بافت) به‌عنوان رمزگان اجتماعی، عامل شکل‌گیری رویدادهای اجتماعی، (ویژگی‌های فردی، کیفیت دید و منظر، تعامل ذهنی با محیط) به‌عنوان رمزگان ادراکی، عامل شکل‌گیری تصویر ذهنی مخاطبان فضا در الگوی یاد شده محسوب می‌شود و دو عامل (معنامندی فضا و سیر تطور تاریخی فضا) به‌عنوان رمزگان معنایی عامل هویت‌مندی فضا محسوب می‌شوند، همچنین دو عامل (کارکرد و کالبد فضا) نیز به‌عنوان رمزگان منطقی نقش قابل توجهی در شکل‌گیری خصلتهای هر فضا ایفا می‌کند.

محصول این مجموعه که به‌عنوان الگوی نشانه‌شناختی مستتر در فضاهای شهری نامگذاری شده است بر روی مجموعه شکل‌گیری حس خاطره‌جمعی که با مؤلفه‌های فضایی، زمانی اجتماعی- فرهنگی و ذهنی- ادراکی قابل ارزیابی در فضاهای شهری است، تأثیر می‌گذارد. البته در موضوع حس خاطره‌جمعی تأثیر رمزگان منطقی را نباید نادیده گرفت. رمزگان‌های منطقی که متناظر با مؤلفه فضایی خاطره‌جمعی محسوب می‌شوند، به‌عنوان رمزگان پشتیبان بر رمزگان‌های ادراکی تأثیر مستقیم داشته و

در این پژوهش، به منظور ارزیابی میزان خاطره‌انگیزی فضاهای شهری، مؤلفه‌های دخیل در شکل‌گیری حس خاطره‌جمعی فضاهای شهری با رویکرد نشانه‌شناسی، از طریق شیوه انتظام سنج‌ها که مفصل در مقاله بدان پرداخته شد، انجام گرفته است. این سنج‌ها در قالب نمودار شاخص‌های عملیاتی رمزگان‌ها، تحت عنوان چهار رمزگان منطقی، ادراکی، اجتماعی و معنایی معرفی گردید و در دو میدان حسن‌آباد و آزادی برداشت شد.

در این راستا سنج‌های هنجارهای کیفی ابعاد ادراکی و معنایی و اجتماعی الگوهای نشانه‌شناختی مستتر در فضای شهری میدان حسن‌آباد و میدان آزادی، توسط سؤالات پرسشنامه‌ای مورد ارزیابی شهروندان و متخصصین عرصه شهری قرار گرفت. نتایج پرسشنامه از طریق بازخوانی دیدگاه‌های پاسخ‌دهندگان در یک جامعه آماری ۱۹۰ نفری در چارچوب جمع‌بندی یافته‌ها، تحلیل جداول و نمودارها از محدوده مطالعاتی ارایه شد. در ادامه به منظور تحلیل داده‌های گردآوری شده با استفاده از نرم‌افزار لیزرل در قالب نمودارهای تحلیل مسیر زیر، میزان همبستگی و ارتباطات بین متغیرها در دو میدان آزادی و حسن‌آباد به منظور بررسی تطبیقی، تعریف شده است.

۶-۱- تفسیر مدل

نتایج حاصل از تحلیل نشان می‌دهد که یازده عامل

چهارگانه هستند و از طرف دیگر بر شکل‌گیری حس خاطره‌جمعی به‌عنوان یک متغیر مستقل اثر می‌گذارد و نشان‌دهنده این است که بازشناسی الگوهای نشانه‌شناختی در بازیابی حس خاطره‌جمعی اثرگذار است. مقدار رابطه مستقیم رمزگان‌های ادراکی، منطقی، معنایی و اجتماعی در میدان حسن‌آباد به ترتیب برابر با ۰.۸۰، ۰.۵۷، ۰.۷۵، ۰.۶۹ و در میدان آزادی به ترتیب برابر با ۰.۵، ۰.۵۶، ۰.۴۶ و ۰.۷ است.

از طرف دیگر به واسطه تزریق ویژگی‌های فضایی خاص کیفیات فضاهای مختلف را متمایز می‌کند.

در نتیجه فرآیند این مدل به دو مجموعه مستقل دست پیدا می‌کنیم. این دو مجموعه با یکدیگر رابطه علی و معلولی دارند (شکل‌های ۷ و ۸). در مجموعه اول شاخص‌های عملیاتی رمزگان‌های چهارگانه به‌عنوان متغیرهای مستقل در شکل‌گیری الگوهای نشانه‌شناختی اثر دارند. از طرف دیگر الگوهای نشانه‌شناختی به‌عنوان متغیرهای واسطه‌ای از طرفی وابسته به شاخص‌های عملیاتی رمزگان‌های

شکل ۹: نمودارهای خروجی نرم افزار لیزرل در مورد میدان حسن‌آباد

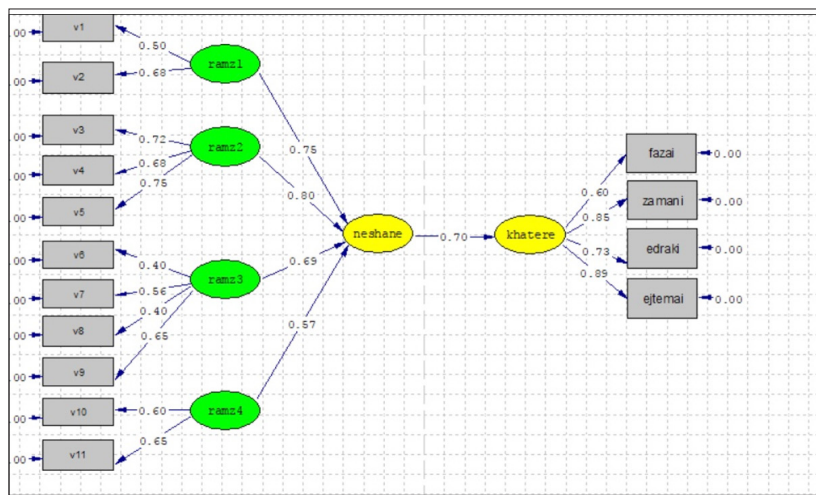

شکل ۱۰: نمودارهای خروجی نرم افزار لیزرل در مورد میدان آزادی

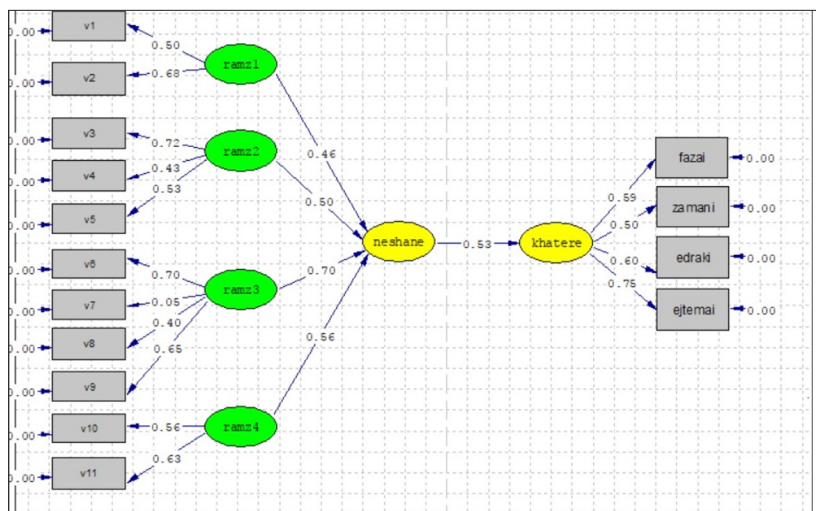

و منظر و تعامل ذهنی بهتر مخاطبان فضا با آن شده است از طرف دیگر حفظ ساختار کالبدی بدنه‌های میدان با تصویر ذهنی مخاطبان فضا از آن قرابت دارد و در خاطره‌انگیزی میدان نقش مهمی بازی می‌کند.

۷. تحلیل یافته‌ها

رمزگان‌های معنایی میدان که تحت تأثیر معیارهای دوگانه (شامل: ۱- سیر تحول تاریخی ۲- معنامندی) به‌عنوان شاخص‌های عملیاتی رمزگان معنایی و تأثیرگذارترین معیارها در هویت‌مندی فضا استفاده شده است. از عوامل

نتایج به دست آمده حاکی از خاطره‌انگیزی میدان حسن‌آباد با ۷۰ درصد تحقق‌پذیری رمزگان‌های چهارگانه به‌عنوان یک فضای خاطره‌انگیز محسوب می‌شود. درصد قابل قبول تحقق‌پذیری میدان حسن‌آباد در خصوص شکل‌گیری حس خاطره‌جمعی در وهله اول به واسطه بالا بودن شاخص‌های عملیاتی رمزگان‌های ادراکی-ذهنی (کیفیت دید و منظر، تعامل ذهنی با محیط و ویژگی‌های فردی) میدان است.

آنچه به لحاظ ادراکی در میدان حسن‌آباد بسیار تأثیرگذار است، حفظ بدنه‌های اصلی میدان از زمان شکل‌گیری آن تا به امروز است. این ویژگی میدان باعث بالارفتن کیفیت دید

چهارگانه (شامل: ۱- تعاملات اجتماعی ۲- رویدادهای خاطره‌ساز ۳- تعاون و مشارکت ۴- گروه‌های حاضر در بافت) به‌عنوان شاخص‌های عملیاتی رمزگان اجتماعی و تأثیرگذارترین معیارها در شکل‌گیری رویدادهای خاطره‌ساز و شکل‌گیری تعاملات اجتماعی برداشت شده است را تحت تأثیر قرار داده است.

مهم دیگر در خاطره‌انگیزی میدان حسن‌آباد سببه تاریخی و فرآیند گذر زمان در میدان است که خوشبختانه، معنامندی و هویت‌مندی در حال حاضر در میدان به خوبی دیده می‌شود (شکل ۱۱).
تغییرات کارکردی و عملکردی اخیر در میدان حسن‌آباد رمزگان‌های اجتماعی در میدان که به واسطه معیارهای

شکل ۱۱: بررسی تحقق‌پذیری رمزگان‌های چهارگانه در میدان حسن‌آباد

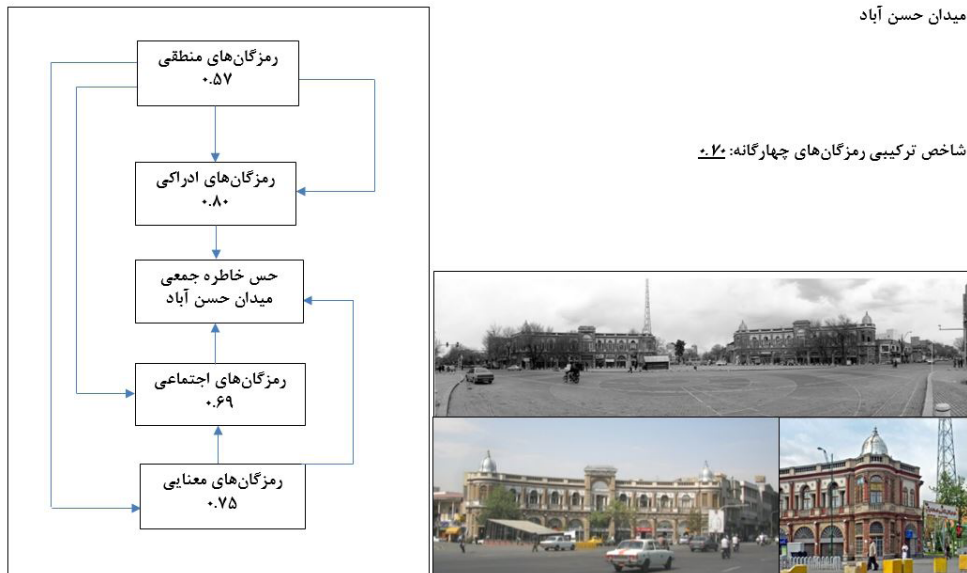

اجتماعی و تأثیرگذارترین معیارها در شکل‌گیری رویدادهای خاطره‌ساز و شکل‌گیری تعاملات اجتماعی برداشت شده است. میدان آزادی یک میدان رویدادی محسوب می‌شود و هر سال در سالگرد پیروزی انقلاب اسلامی مکان تجمع و جشن پیروزی است، اگرچه تجمعات مردمی و برگزاری تظاهرات سیاسی در زمان مبارزات گسترده مردم به منظور پیروزی انقلاب اسلامی همواره این ویژگی و خصلت را در میدان به یاد می‌آورد و تأثیر قابل قبولی در خاطره‌انگیزی میدان دارد.

نتایج به دست آمده در خصوص میدان آزادی از خاطره‌انگیزی میدان با ۵۵ درصد تحقق‌پذیری رمزگان‌های چهارگانه به‌عنوان یک فضای خاطره‌انگیز محسوب می‌شود. درصد قابل قبول خاطره‌انگیزی میدان آزادی در وهله اول به واسطه بالا بودن شاخص‌های عملیاتی رمزگان‌های اجتماعی میدان است. رمزگان‌های اجتماعی در میدان که به‌واسطه معیارهای چهارگانه (شامل: ۱- تعاملات اجتماعی ۲- رویدادهای خاطره‌ساز ۳- تعاون و مشارکت ۴- گروه‌های حاضر در بافت) به‌عنوان شاخص‌های عملیاتی رمزگان

شکل ۱۲: بررسی تحقق‌پذیری رمزگان‌های چهارگانه در میدان آزادی

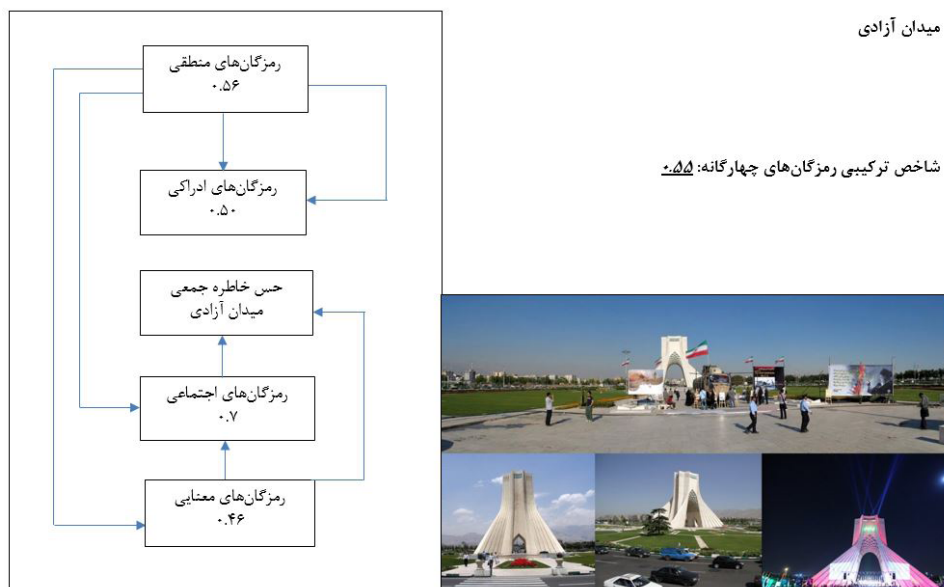

هر دو میدان آزادی و حسن‌آباد مورد سنجش و تحلیل قرار گرفت. نتایج به‌دست آمده در روش تحلیل عاملی تأییدی حاکی از آنست که رمزگان معنایی، همانطور که بیانگر مؤلفه زمانی حس خاطره‌جمعی است، در میدان حسن‌آباد در قیاس با میدان آزادی تأثیر بیشتری در شکل‌گیری حس خاطره‌جمعی دارد (شکل ۱۳). با توجه به نتایج تحلیل‌ها، معیارهای هویت‌مندی و سیر تطور تاریخی فضا که تحت عنوان شاخص‌های عملیاتی رمزگان معنایی معرفی شدند، به‌واسطه تأثیر در هویت‌مندی فضای میدان حسن‌آباد موجب شکل‌گیری حس خاطره‌جمعی در میدان حسن‌آباد می‌شوند. این در حالی است که دو معیار عنوان شده در میدان آزادی اهمیت کمتری دارد و این موضوع با توجه به خصلت‌های فضایی دو میدان آزادی و حسن‌آباد که در این نوشتار از آن به رمزگان منطقی یاد شد، قابل توجیه می‌باشد.

در این تحقیق کاربردی برای شکل‌دادن به عرصه‌ای که برای شهروندان خاطره‌انگیز باشد، با توجه به مطالعات انجام گرفته و نتایج به‌دست آمده، اگرچه در حال حاضر مؤلفه‌های ادراکی-ذهنی و اجتماعی حس خاطره‌جمعی، در فضای شهری میدان حسن‌آباد و میدان آزادی قابل قبول و پذیرفته شده‌اند؛ اما مؤلفه‌های فضایی و زمانی به‌واسطه تغییرات رخ داده در سال‌های اخیر در وضعیت نامطلوبی قرار دارند که نادیده انگاشتن آن‌ها صدمات قابل توجهی به فضای این دو میدان وارد می‌آورد.

این موضوع گویای ناتوانی فضا در ارائه پتانسیل‌های مورد انتظار مخاطب در فضاست. از این رو توجه به ابعاد فعالیتی فضا در سنجش کیفیت فضا پررنگ تر بوده در حالی که کارشناسان بیشتر متوجه شاخص‌های کالبدی‌اند. فصل مشترک کیفیت محیطی حاصل از ادراکات ذهنی شهروندان و هنجارهای کیفی مدنظر طراحان شهری در ارتقاء فضای شهری می‌تواند گویای کیفیات پاسخ‌دهندگی مکان به طیف وسیع مخاطبین و طراحان فضا باشد. بدین ترتیب، پیش گرفتن روشی که طی آن نظر کارشناسان و مصرف‌کنندگان نهایی فضا به یکدیگر نزدیک شود می‌باید در دستور کار دست اندرکاران ساماندهی فضاهای شهری قرار گیرد. با وجود شرایط خاص ما در ایران نباید توقع داشت که بدون وجود یک نظام آگاهی عمومی در مورد خاطره‌انگیزی فضاهای شهری این شرایط بهبود یابد و اگر این وضع ادامه یابد می‌تواند به نارضایتی مردم از فضاهای شهری بیانجامد. مسلماً تعامل آگاهانه و همراه با دانش عمومی مردم با فضاهای شهری می‌تواند موجب غنای فضا، غنای

ادراک فضا و رشد و آگاهی مردم شود. از سوی دیگر، درک مشترک مردم می‌تواند موجب شکل‌گیری، تداوم و تعمیق خاطرات جمعی از محیط، و از طریق آن، تعمیق احساس تعلق خاطر جمعی به محیط، جامعه و توسعه هویت‌مندی می‌شود.

رمزگان‌های ادراکی ناشی از معیارهای سه گانه (شامل: ۱- کیفیت دید و منظر ۲- تعامل ذهنی با محیط ۳- ویژگی‌های فردی)، به‌عنوان شاخص‌های عملیاتی رمزگان ادراکی و تأثیرگذارترین معیارها در شکل‌گیری تصویر ذهنی افراد استفاده شده است. آنچه به لحاظ ادراکی در میدان آزادی بسیار تأثیرگذار است، وجود المان و برج آزادی در فضای اصلی میدان است که یکی از جلوه‌های بصری با ارزش چه در میدان آزادی و چه در سطح شهر تهران محسوب می‌شود. این ویژگی میدان باعث ارتقا کیفیت دید و منظر و تعامل ذهنی مخاطبان فضا با آن شده است، از طرف دیگر وجود المان آزادی با تصویر ذهنی مخاطبان فضا از آن در قرابت است و در خاطره‌انگیزی میدان نقش مهمی بازی می‌کند (شکل ۱۲).

به منظور ارزیابی رمزگان‌های معنایی از معیارهای دوگانه (شامل: ۱- سیر تحول تاریخی ۲- معنماندی) به‌عنوان شاخص‌های عملیاتی رمزگان معنایی و تأثیرگذارترین معیارها در هویت‌مندی فضا استفاده شده است. آنچه به لحاظ معنایی در میدان آزادی اثرگذار است، سبکه تاریخی و فرآیند گذر زمان در میدان است و رویدادهای مهم تاریخ معاصر تهران، تأثیر قابل ملاحظه‌ای در خاطره‌انگیزی فضای میدان آزادی دارد. متأسفانه تغییرات کارکردی و عملکردی اخیر در میدان آزادی و تبدیل شدن میدان به یک فلکه ترافیکی به همراه نقش پایانه‌ای که در حال حاضر در ذهن مخاطبان فضا متصور است تأثیر منفی در خاطره‌انگیزی میدان دارد. حتی این موضوع در کاهش سرزندگی اجتماعی میدان و حضور قشرهای مختلف اجتماعی اثرگذار است.

۸. نتیجه‌گیری

نتایج سنجش‌ها حاکی از آن است که با توجه به اشارات پاسخ‌دهندگان، فضای شهری میدان حسن‌آباد و میدان آزادی هنوز هم خاطره‌انگیز است اما بر اساس مدل تحلیل مسیر و معادلات ساختاری، خاطره‌انگیزی میدان حسن‌آباد به واسطه رمزگان‌های ادراکی و شکل‌گیری تصویر ذهنی مخاطبان فضا و در میدان آزادی به واسطه رمزگان‌های اجتماعی و شکل‌گیری رویدادهای اجتماعی در آن است. نتایج به‌دست آمده در روش تحلیل عاملی تأییدی حاکی از آنست که رمزگان ادراکی، همانطور که در نمودار «تلفیق مؤلفه‌های شکل‌دهنده خاطره‌جمعی و رمزگان‌های نشانه‌شناختی»، ذکر شد، بیانگر مؤلفه ادراکی-ذهنی حس خاطره‌جمعی در میدان حسن‌آباد است و بیشترین تأثیر را در خاطره‌انگیزی میدان حسن‌آباد دارد. در حالی که در میدان آزادی رمزگان اجتماعی که مطابق با شکل اشاره شده، بیانگر مؤلفه اجتماعی حس خاطره‌جمعی است، اثرگذارترین عامل در شکل‌گیری حس خاطره‌جمعی در فضای میدان آزادی محسوب می‌شود.

در مرحله آخر شاخص‌های عملیاتی رمزگان‌های معنایی که با معیارهای زمان و معنماندی معرفی می‌شوند، در مورد

شکل ۱۳: مقایسه نتایج تحلیل‌ها در دو میدان آزادی و حسن آباد

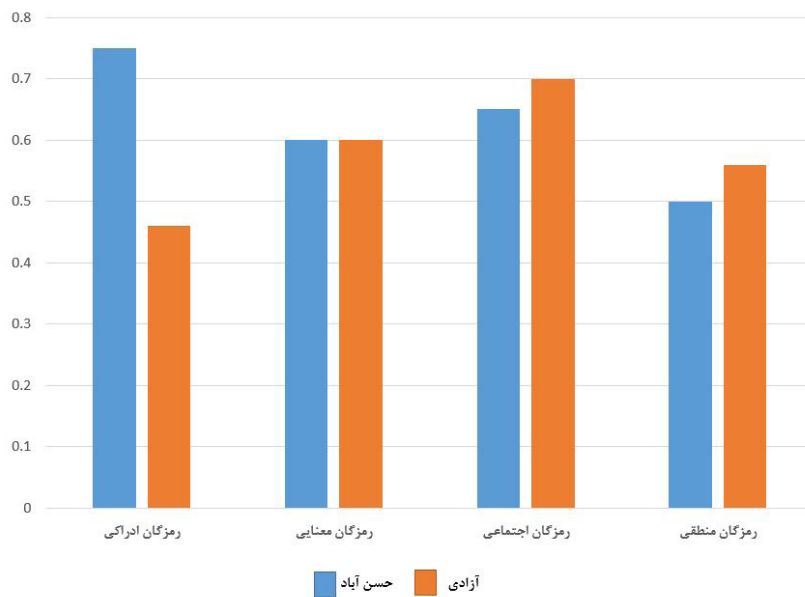

پی‌نوشت

1. Signs
2. Collective Memory
3. Mental-perceptional Codes
4. Social Codes
5. Semantic Codes
6. Maurice Halbwachs
7. Semiotics
8. Codes

REFERENCES

- Asgari, A., & Naghibi, P. (2015). Necessity and Criteria of Registration and Creation of Collective Memory in Urban Open Spaces. Congress of Sustainable Architecture and Urban Development. Boukan: Sazeh Kavir Company. https://www.civilica.com/Paper-SAUD01-SAUD01_598.html
- Bani-Masoud, A. (2011). Iranian Contemporary Architecture, the Struggle between Tradition and Modernity. Tehran: Century architecture press.
- Chandler, D. (2008). Semiotics, The Basics. (M. Parsa, Trans.). Tehran: Sooreh Mehr press.
- Dehkhoda, A.A. (1966). Persian Dictionary. Tehran: Tehran University, Dehkhoda Dictionary Institute.
- Habibi, S.M. (1999). Collective Space, Eventual Life and Collective Memory. *Sofe Journal*, (28),16-21. <https://www.sid.ir/fa/journal/ViewPaper.aspx?ID=47097>
- Lewika, M. (2008). Place Attachment, Place Identity, and Place Memory, Restoring the Forgotten City Past. *Journal of Environmental Psychology*, (31), 1-23
- Longman, Dictionary of Contemporary English. (2010). London: Pearson Press.
- Majedi, H., & Saeide-Zar-Abadi, Z. (2010). Marked City as a Land Oriented City. *Quarterly of Cultural Researches*, (3), 21-1. <https://www.sid.ir/fa/journal/ViewPaper.aspx?id=114175>
- Majedi, H., & Saeide-Zar-Abadi, Z. (2010). An Inquiry to Urban Semiotic. *Journal of Armanshahr*, (4), 56-46. http://www.armanshahrjournal.com/article_32641.html
- Merriam-Webster's Collegiate Dictionary. (2003). London:Merriam-Webste Incorporated Springfield press.
- Mir-Moghtadai, M. (2009). Assessment Criteria of the Feasibility of Formation, Registration and Transfer of Collective Memories in a City. *HONAR_HA_ZIBA*, (37), 16-5. <https://www.sid.ir/fa/journal/ViewPaper.aspx?id=86491>
- Pakzad, J. (2010). Travel of Thoughts in Urbanism, From Quantity to Quality. Tehran: Arman-Shahr press.
- Saed-Panah, H., & Asasi, V. (2015). Revival of Historical Textures with Emphasis on Collective Memory. National Conference of Architectural Engineering, Construction and Physical Development. Tehran. https://www.civilica.com/Paper-IACUT01-IACUT01_0639.html
- Sojoudi, F. (2014). Practical Semiotic. Tehran: Science publication press.
- Strategic Management Plan of Improving the Quality of Urban Spaces of Tehran. (2012). Tehran: Consulting Engineers of Manistar Parseh.
- S.Abd Elrahman, R., & Mahmoud, A. (2016). The Post-revolutionary Effect on the Urban Harmony of Cairo's Built Environment in Relation to the Collective Memory of the Population. *Ain Shams Engineering Journal*, (7), 1099-1106. <https://www.infona.pl/resource/bwmeta1.element.elsevier-184d0968-5f36-3667-b89a-40108a398cf3>

نحوه ارجاع به این مقاله

حسینی میانرودی، نسیم؛ ماجدی، حمید؛ سعیده زرابادی، زهرا سادات و زیاری، یوسفعلی. (۱۳۹۸). بررسی تطبیقی میزان خاطره‌انگیزی فضاهای شهری با استفاده از الگوهای نشانه‌شناختی، مورد مطالعاتی: میدان‌های آزادی و حسن آباد. نشریه معماری و شهرسازی آرمان‌شهر، ۱۲(۲۹)، ۲۴۱-۲۵۵.

DOI: 10.22034/AAUD.2020.103363

URL: http://www.armanshahrjournal.com/article_103363.html

