

## Modeling Educational Identity based on Goal Orientation and Mediating Role of Mindfulness

Farzane Yousefi <sup>1</sup>, Zahra Zeinaddiny Meymand <sup>2,\*</sup>, Vidasadat Razavi Nematollahi <sup>2</sup>, Amanallah Soltani <sup>2</sup>

<sup>1</sup> PhD Student, Educational Psychology, Department of Psychology, Kerman Branch, Islamic Azad University, Kerman, Iran

<sup>2</sup> Assistant Professor, Department of Educational Sciences and Psychology, Kerman Branch, Islamic Azad University, Kerman, Iran

Received: 05 Mar 2019

Accepted: 12 Jun 2019

### Keywords:

Educational Identity

Mindfulness

Target Orientation

© 2019 Baqiatallah University of  
Medical Sciences

### Abstract

**Introduction:** The formation of identity is one of the important issues in the field of education, which is subtly related to cognitive and motivational processes; therefore, this study aimed to investigate the mediating role of mindfulness in the relationship between goal orientations with educational identity.

**Methods:** The research method was descriptive-correlational and its statistical population included all high school students in Nehbandan city in the academic year of 2016-2017, among whom 216 were selected by multi-stage cluster sampling. To collect data, the identity questionnaire (Wass and Isaacson, 2008); target orientation (Midgley et al., 1998) and mindfulness (Baer et al., 2010) used. Data analysis was performed using SPSS and Leisrel software.

**Results:** Based on the structural equation model, relationships between variables have appropriate fit and show results; there is a relationship between goal orientations with educational identity with mindfulness mediation (0.06).

**Conclusions:** Striving to adopt a goal orientation-orientation, along with effective mindfulness, leads to the formation of a successful academic identity in students, therefore, it is essential to plan, review, and regulate mentality within the curriculum.

## مدل یابی هویت تحصیلی بر اساس جهت گیری هدف و نقش واسطه‌ای ذهن آگاهی

فرزانه یوسفی<sup>۱</sup>، زهرا زین‌الدینی‌میمند<sup>۲\*</sup>، ویداسادات رضوی نعمت‌اللهی<sup>۲</sup>، امان‌اله سلطانی<sup>۲</sup>

<sup>۱</sup> دانشجوی دکتری روان‌شناسی تربیتی، گروه روان‌شناسی، واحد کرمان، دانشگاه آزاد اسلامی، کرمان، ایران

<sup>۲</sup> استادیار، گروه علوم تربیتی و روان‌شناسی، واحد کرمان، دانشگاه آزاد اسلامی، کرمان، ایران

### چکیده

**مقدمه:** چگونگی شکل‌گیری هویت یکی از مسائل مهم در زمینه تحصیلی است که به گونه‌ای ظریف با فرآیندهای شناختی و انگیزشی مربوط است؛ از این رو پژوهش حاضر با هدف بررسی نقش واسطه‌ای ذهن آگاهی در رابطه بین جهت‌گیری هدف و هویت تحصیلی انجام شد.

**روش کار:** طرح پژوهش حاضر توصیفی-همبستگی و جامعه آماری آن شامل تمامی دانش‌آموزان مقطع متوسطه شهرستان نهبندان در سال تحصیلی ۹۶-۱۳۹۵ بود که از بین آنها ۲۱۶ نفر به روش نمونه‌گیری خوشه‌ای چندمرحله‌ای، انتخاب شدند. برای گردآوری داده‌ها از پرسش‌نامه هویت تحصیلی (واس و ایساکسون، ۲۰۰۸) جهت گیری هدف (میدگلی و همکاران، ۱۹۹۸) و ذهن آگاهی (بائر و همکاران، ۲۰۱۰) استفاده شد. تحلیل داده‌ها با استفاده از نرم افزارهای اس پی اس و لیزرل انجام شد.

**یافته‌ها:** بر اساس مدل معادلات ساختاری، روابط بین متغیرها از برازش مناسبی برخوردار بوده و نتایج نشان داد بین جهت‌گیری هدف با هویت تحصیلی به واسطه گری ذهن آگاهی (۰,۰۶) رابطه وجود دارد.

**نتیجه‌گیری:** تلاش در جهت اتخاذ جهت‌گیری هدف تسلط-گرایشی به همراه ذهن آگاهی مؤثر، سبب شکل‌گیری هویت تحصیلی موفق در دانش‌آموزان می‌شود، بنابراین ضروری است برنامه‌ریزی، بازبینی و نظم‌دهی ذهنی در بطن برنامه‌های آموزشی گنجانده شود.

تاریخ دریافت: ۱۳۹۷/۱۲/۱۴

تاریخ پذیرش: ۱۳۹۸/۰۳/۲۲

واژگان کلیدی:

هویت تحصیلی

ذهن آگاهی

جهت‌گیری هدف

تمامی حقوق نشر برای دانشگاه علوم پزشکی بقیه الله (عج) محفوظ است.

### مقدمه

نوجوانی فرآیندی زیست‌شناختی، روان‌شناختی و جامعه‌شناختی است و یکی از ابعاد مهم تحول در این دوره، تلاش نوجوان برای کسب هویت در ابعاد مختلف است [۱] و مهم‌ترین عنصر در کسب هویت، تلاش فرد برای شناخت خود است. دانش نسبت به خود و خودشناسی حاصل از ارزیابی خود و خود‌پژوهی و تعمق در خود تنها از آن کسانی است که شکل و سیاق رشد شخصیت خود، جهت‌گیری خود و ارزش‌هایی را که برایشان مهم است را می‌شناسند، یعنی کسانی که با نقد آمال و عقاید و خواسته‌های خود به انسجام شخصی رسیده‌اند و با درک خود و استدلال و انتخاب و تعمق، توانسته‌اند در زندگی و فعالیت‌های خود معنایی را بیابند [۲]. مسئله هویت از جمله مسائل مهم در زمینه تحصیلی نیز می‌باشد و مک‌کلند معتقد است که پیشرفت تحصیلی از جمله ویژگی‌های شخصیتی است که پیدایش آن در افراد بستگی به چگونگی شکل‌گیری هویت دارد [۳]. همچنین، نتایج تحقیقات بیان می‌کند که هویت کسب شده به جهت‌گیری اهداف و ایجاد انگیزه نیز وابسته است و پیامدهای انگیزشی، عاطفی، رفتاری و اجتماعی به‌طور مستقیم ارزش‌های دانش‌آموزان را تحت تأثیر قرار می‌دهند [۴].

تأکید بر نقش بافت در شکل‌گیری هویت، از زمان اریکسون تاکنون مطرح بوده است [۵] و توجه به بافت‌های اجتماعی مانند مدرسه در شکل‌گیری هویت، بی‌تردید ضروری است، زیرا مدرسه از نهادهای اجتماعی است که بر زندگی نوجوانان و تعریف آنان از خود، نقش مهمی دارد. طبق نظر الکز، لر و میلگی هماهنگی میان نیازها و انتظارات نوجوان با ویژگی‌های مدرسه می‌تواند به گسترش حوزه دانش مرتبط با خود نوجوان کمک کند [۶]. بر همین اساس برخی از پژوهشگران [۷، ۸] حیطه تحصیلی را جنبه مهمی از هویت فردی دانسته‌اند. هویت تحصیلی (Educational Identity) بازتابی از انواع شایستگی، خودمختاری، هدفمندی، باورهای کارآمدی و تجربه هیجان‌های رایجی است که نوجوانان در کلاس‌های درس با همسالان و معلمان خود دارند [۹] و مشخصه آن چگونه عمل کردن در عرصه‌های تحصیلی است. واس و ایساکسون [۸] با پذیرش این پیش‌فرض که منزلت‌های هویت زمینه وابسته هستند و با در نظر گرفتن حیطه تحصیلی به‌عنوان یکی از حیطه‌های مهم زندگی، منزلت‌های چهارگانه هویت‌های تحصیلی سردرگم، دنباله‌رو، دیررس و موفق را ارائه کرده‌اند [۱۰].

اطلاعات را افزایش دهد و به‌عنوان یک نظام هشدار اولیه، مانع شروع یک درگیری ذهنی شود [۲۱]. هر چند ایجاد تعادل در این رابطه در فضای مثبت و سازنده پدیده‌ای ایستا نیست، بلکه نیازمند تلاش و دقت و مبارزه مستمر با ناکامی‌ها و تلخی‌ها است. به عبارت دیگر تلاش فراوانی با بهره‌گیری از مکانیسم‌های خودتنظیمی و رهبری بر خود، مورد نیاز است تا بتوان خود را کم و بیش در فضای روانی و فکری مثبتی قرار داد. به نظر می‌رسد که شکل‌گیری هویت، به‌طور مستقیم تحت تأثیر یادگیری خودتنظیمی قرار نمی‌گیرد و می‌تواند ناشی از تأثیر ذهن آگاهی، باشد [۲۲]. نتایج پژوهش [۲۳] نشان داد که عمل مبتنی بر ذهن آگاهی با افزایش قابل توجهی تمرکز در حواس در عمل همراه است و استفاده از تمرکز حواس و آگاهی‌های فراشناختی به عنوان ابزاری برای کمک به دانش آموزان می‌تواند بسیار مؤثر باشد.

بررسی رابطه متغیرهایی چون جهت‌گیری هدف با هویت تحصیلی عموماً و رابطه این متغیرها با میانجی‌گری ذهن آگاهی به‌طور اخص و نیز عدم انجام چنین پژوهشی با استفاده از معادلات ساختاری خلأ برجسته‌ای در نظام آموزشی است. با توجه به اهمیت مطالعه این متغیرها و بررسی رابطه واسطه‌گری و نقش انجام چنین پژوهش‌هایی جهت ارتقای شکل‌گیری هویت تحصیلی موفق و با توجه به اینکه هیچ مطالعه‌ای برای تعیین رابطه جهت‌گیری هدف با هویت تحصیلی با میانجی‌گری ذهن آگاهی انجام نشده است، پژوهش حاضر درصدد بررسی این رابطه، انجام شده است.

## روش کار

### طرح پژوهش و شرکت‌کنندگان

طرح پژوهش حاضر توصیفی-همبستگی از نوع مدل‌سازی معادلات ساختاری بود. تحلیل استنباطی داده‌های جمع‌آوری شده با استفاده از نرم‌افزارهای اس‌پی‌اس و لیبرلز انجام شده است. جامعه آماری کلیه دانش‌آموزان مقطع متوسطه شهرنهبندان در سال تحصیلی ۹۶-۱۳۹۵ به تعداد ۵۰۰ نفر بود. بر پایه پیشنهاد جیمز استیوس، در نظر گرفتن ۱۵ مورد برای هر متغیر پیش‌بین در تحلیل رگرسیون چندگانه مناسب است. همچنین به استناد به جدول مورگان، با توجه به آمار جامعه، از نمونه ۲۱۶ دانش‌آموز مقطع متوسطه شهرنهبندان به روش نمونه‌گیری خوشه‌ای سه مرحله‌ای استفاده شد بر این اساس ابتدا شهرنهبندان به چهار بخش شمال، جنوب، شرق و غرب تقسیم گردید و سپس از هر بخش دو مدرسه و از هر مدرسه یک پایه به‌طور تصادفی انتخاب و کلیه دانش‌آموزان آن پایه مورد بررسی قرار گرفتند. در مجموع ۲۸۰ نفر در این پژوهش شرکت داشتند که با توجه به افت نمونه و پرسش‌نامه‌های ناقص، در نهایت تعداد ۲۱۶ پرسش‌نامه مورد تجزیه و تحلیل قرار گرفت. تنها شرط ورود به پژوهش داشتن دامنه سنی ۱۲ تا ۱۷ سال بوده و در صورت هرگونه نارضایتی از روند پژوهش امکان خروج شرکت‌کننده فراهم بوده است.

### ابزار

۱- پرسش‌نامه پایگاه هویت تحصیلی: این پرسش‌نامه توسط واس و ایساکسون در سال ۲۰۰۸ برای تعیین پایگاه هویت تحصیلی نوجوانان، تدوین گردیده است. فهرست واس و ایساکسون دارای چهار خرده‌آزمون هویت تحصیلی موفق، دبیرس، زودرس و مغشوش و روی هم

هر فراگیرنده‌ای درباره یادگیری و ماهیت علمی که فرا می‌گیرد، نظریه‌ای شخصی دارد و هر مقدار هم درباره نظریات علمی مربوط به یادگیری بداند در نهایت از مدل ذهنی و عقاید خود، پیروی می‌کند و فعالیت‌هایی که انجام می‌دهد و روشی که برای یادگیری اتخاذ می‌کند، تحت تأثیر آن پنداشت‌ها است [۲]. که اگر تصور خوبی درباره خود داشته باشد، احساس می‌کند موجودی تواناست و با اطمینان فکر می‌کند و می‌کوشد که رفتارش توأم با موفقیت باشد [۱۱]. بنابراین برای موفق شدن و پایداری آموخته‌ها در فرآیند یادگیری باید آن را با ماهیت انسان و نیازهای شخصی و شخصیتی همساز کرد و به‌تدریج سرشته امور را به دست خود وی داد و این کار میسر نیست مگر اینکه تصویری که فراگیرنده از خود می‌سازد همسان با تصویری باشد که به‌حق، عنوان فراگیرنده واقعی به آن اطلاق می‌شود [۲]. نتایج پژوهش [۱۲، ۱۳] نشان داد که بین کنجکاوی تحصیلی و عزت نفس تحصیلی بالا و شکل‌گیری هویت تحصیلی موفق ارتباط مثبت و معنی‌داری وجود دارد و دانش‌آموزانی که در فعالیت‌های یادگیری مشغول فعالیت‌های مشابهی با متخصصان هستند، سطوح بالایی از توسعه هویت حرفه‌ای و تحصیلی را در اختیار دارند [۱۳]. فرجامی [۲] نیز بیان می‌کند که برای کمک به استقلال فراگیرندگان و دستیابی به یادگیری پایدار، پرورش هویت ویژه فراگیرندگان باید در برنامه‌های درسی گنجانده شود.

جهت‌گیری هدف (Target Orientation) نیز به‌عنوان فرآیندی پویا در هر لحظه، شناخت، احساس و فرآیندهای انگیزشی را در فرآیندهای یادگیری ترکیب می‌نماید [۱۴] و سبب می‌شود تا فرد به شیوه‌های مختلف گرایش پیدا کند، در آن زمینه به فعالیت بپردازد و نهایتاً پاسخی را ارائه بدهد؛ در موقعیت‌های تحصیلی، مبین انگیزه فرد از تحصیل است و تمایلات، کنش‌ها و پاسخ‌های او را در موقعیت‌های یادگیری تحت تأثیر قرار می‌دهد [۱۵]. با توجه به نقش محوری جهت‌گیری هدف و اهمیت آن در فرآیند یادگیری؛ این سازه؛ حجم بالایی از مطالعات را به خود اختصاص داده است. دهقانی ناژوانی و زارع پور [۱۶]، نوشادی [۱۷]، دلاور؛ اسماعیلی؛ حسونندی و حسونوند [۱۸]، فولادچنگ و آب‌روشن [۱۹] در مطالعاتی که انجام داده‌اند؛ نشان دادند که جهت‌گیری هدف تسلط به‌طور مثبت پیش‌بینی‌کننده معناداری برای پیشرفت تحصیلی دانش‌آموزان است. نتایج پژوهش‌های [۱۸، ۱۹] نشان داد که بین جهت‌گیری هدف تسلط با تعامل به محیط کار رقابتی ارتباط مثبت و معنی‌داری وجود دارد و دانش‌آموزان با این نوع جهت‌گیری برخورد با تکالیف دشوار را موقعیتی برای یادگیری تلقی می‌نمایند که این امر زمینه بهبود عملکرد و افزایش کارایی آن‌ها را فراهم می‌آورد.

انسان به‌عنوان موجودی عامل می‌تواند، خودتنظیم باشد و به‌وسیله تغییر دادن محیط درونی و بیرونی و بر طبق شرایط و اصول خاص، رفتارهای خود را برنامه‌ریزی کند و به نظر می‌رسد که با حضور ذهن آگاهی در لحظه جاری می‌توان، ضمن افزایش توجه و کاهش اضطراب [۲۰] به دانش‌آموزان در توجیه تکالیف، تمرکز روی بخش مهم تکالیف، سازماندهی مواد درسی و نگهداری یک جور روان‌شناسی مولد یادگیری کمک کرد. ذهن آگاهی (Mindfulness) در حیطه آموزش و یادگیری اساس انجام تکلیف به‌صورت هشیار و خودآگاه است. انجام هر تمرین به‌طور هدفمند و آگاهانه می‌تواند ظرفیت و توانایی نظام پردازش

مطرح شده توسط انجمن روان شناسی آمریکا کاملاً رعایت شد، بدین ترتیب به افراد نمونه اطمینان داده شد که اطلاعات به دست آمده به صورت جمعی جهت انجام کار پژوهشی مورد تحلیل قرار می‌گیرد و اطلاعات به دست آمده از آن‌ها کاملاً محرمانه باقی خواهد ماند. همچنین رضایت کامل آنها در ابتدا و در کل فرآیند پژوهش کاملاً جلب شد.

### یافته‌ها

مقادیر شاخص‌های توصیفی برای متغیرهای مربوط شامل میانگین، انحراف معیار، چولگی و کشیدگی در **جدول ۱** ارائه شده است.

جدول ۱: مقادیر شاخص‌های توصیفی هویت تحصیلی، ذهن آگاهی و جهت گیری هدف در دانش آموزان

ابعاد	میانگین	انحراف معیار	چولگی	کشیدگی
هویت تحصیلی	۱۳/۳۶	۱۰/۴۷	۰/۵۳	۰/۸۰
ذهن آگاهی	۱۳/۲۴	۹/۹۵	۰/۴۸	۰/۲۳
جهت گیری هدف	۱۲/۰۵	۰/۱۱۰	۰/۵۴	۰/۶۳

با توجه به نتایج **جدول ۱** میانگین جهت گیری هدف دانش آموزان کم‌تر از هویت تحصیلی و ذهن آگاهی و میانگین‌های هویت تحصیلی و ذهن آگاهی دانش آموزان در حد متوسط قرار دارد. پیش نیاز استفاده از مدل سازی معادلات ساختاری وجود ارتباط معنادار بین متغیرهای پژوهش است. ضرایب همبستگی میان متغیرهای پژوهش با استفاده از آزمون ضریب همبستگی پیرسون در **جدول ۲** بررسی شده است.

جدول ۲: ماتریس همبستگی متغیرهای پژوهش

متغیرها	۱	۲	۳
۱. جهت گیری هدف	۱		
۲. ذهن آگاهی	۰/۱۸	۱	
۳. هویت تحصیلی	۰/۴۸	۰/۳۴	۱

با توجه به نتایج **جدول ۲**، جهت گیری هدف و ذهن آگاهی رابطه مثبت معنی داری با هویت تحصیلی دارند. در **جدول ۳** شاخص‌های برازش مطلق، تطبیقی و مقتصد به تفکیک گزارش شده‌اند. در این پژوهش شاخص نیکویی برازش؛ شاخص نیکویی برازش تعدیل یافته و ریشه مربعات باقی مانده استاندارد شده به عنوان شاخص‌های برازش مطلق، شاخص‌های برازش تطبیقی؛ شاخص برازش هنجار شده و شاخص برازش هنجار نشده به عنوان شاخص‌های برازش تطبیقی و مجدور خی بر درجه آزادی؛ شاخص برازش ایجاز و میانگین مربعات خطای تقریب به عنوان شاخص‌های برازش مقتصد در نظر گرفته شدند.

در **جدول ۳**، مقادیر به دست آمده در پژوهش حاضر و حد قابل پذیرش هریک از شاخص‌های برازش گزارش شده‌اند. با توجه به این جدول تمامی شاخص‌های برازش در حد مطلوبی قرار دارند و می‌توان نتیجه گرفت که مدل آزمون شده برازش مناسبی با داده‌های گردآوری شده دارد. در **تصویر ۱** مدل آزمون شده پژوهش نشان داده شده است.

با توجه به **جدول ۴**، اثر غیرمستقیم جهت گیری هدف با میانجی گری ذهن آگاهی بر هویت تحصیلی تأیید شده است. به بیان جزئی‌تر جهت گیری هدف به میانجی گری ذهن آگاهی تأثیر مثبت و معنی داری بر هویت تحصیلی به میزان ۰/۰۶ دارند. همچنین اثر مستقیم ذهن آگاهی

دربرگیرنده ۴۰ گویه است که در یک طیف لیکرت ۵ درجه‌ای از کاملاً مخالف (۰) تا کاملاً موافق (۵) به ارزیابی نظر پاسخگویان می‌پردازد. نمره هر خرده مقیاس از مجموع نمرات عبارات مربوط به آن خرده مقیاس به دست می‌آید. حداقل نمره در هر خرده مقیاس ۱۰ و حداکثر ۵۰ می‌باشد. این پرسش نامه در سال ۱۳۹۰ توسط حجازی و همکاران [۱] به فارسی ترجمه شد. واس و ایساکسون [۸] همسانی درونی پرسش نامه را به روش ضریب آلفای کرونباخ برای هریک از خرده مقیاس‌های دیررس، زودرس، مغشوش و موفق به ترتیب ۰/۸۵-۰/۷۷-۰/۷۶ و ۰/۷۶ برازش کرده‌اند. پایایی این پرسشنامه در مطالعه گزیدری و همکاران [۲۴] با استفاده از ضریب آلفای کرونباخ برای هویت تحصیلی موفق ۰/۸۵، هویت دیررس ۰/۷۲، هویت سردرگم ۰/۷۱ و هویت زودرس ۰/۵۹ به بدست آمد. در پژوهش حاضر نیز، ضریب آلفای کرونباخ برای هویت تحصیلی موفق، دیررس، زودرس و مغشوش به ترتیب ۰/۷۰-۰/۷۳-۰/۶۹ و ۰/۶۵ و برای کل پرسشنامه ۰/۸۰ برآورد گردید.

۲- پرسش نامه جهت گیری هدف: این پرسشنامه توسط میدگلی و همکاران (۱۹۹۸) ساخته شد [۲۵] و دارای ۱۸ گویه و سه خرده مقیاس جهت گیری هدف تسلط یاب؛ عملکردی و اجتنابی است که در یک طیف لیکرت پنج درجه‌ای از نظری ندارم (۱) تا کاملاً موافقم (۵) به ارزیابی نظر پاسخگویان می‌پردازد. این پرسش نامه توسط دوسون و مک لرنزی به شیوه تحلیل عاملی بررسی شد و ضریب آلفای کرونباخ ۰/۹۸ برای آن به دست آمد [۲۶]. در پژوهش هاشمی و همکاران [۲۷] به منظور پایایی این پرسش نامه از روش همسانی درونی استفاده شد که میزان ضریب آلفای کرونباخ برای کل آزمون ۰/۸۴ و برای خرده مقیاس‌ها بین ۰/۶۴ تا ۰/۸۷ به دست آمد. در پژوهش حاضر نیز ضریب آلفای کرونباخ برای خرده مقیاس تسلط یاب ۰/۹۰، برای خرده مقیاس عملکردی ۰/۸۹، برای خرده مقیاس اجتنابی ۰/۷۵ و برای کل پرسش نامه ۰/۹۳ به دست آمد.

۳- پرسش نامه پنج وجهی ذهن آگاهی: این پرسشنامه توسط بائر و همکارانش [۲۸] تحول یافته است. پرسش نامه تحول یافته، شامل پنج عامل مشاهده (۸ گویه)، عمل توأم با هوشیاری (۸ گویه)، غیرقضاوتی بودن به تجربه درونی (۸ گویه)، توصیف (۸ گویه) و غیرواکنشی بودن (۷ گویه) و در مجموع دارای ۳۹ گویه می‌باشد. در مطالعه دهقانی و همکاران [۲۹]، پایایی این پرسشنامه در کل و برای مؤلفه‌های آن بین ۰/۸۱ تا ۰/۹۳ به دست آمد که نشان‌دهنده پایایی بسیار خوب پرسشنامه در جمعیت غیر بالینی جامعه ایران است. در پژوهش حاضر نیز ضریب آلفای کرونباخ برای مؤلفه‌های غیرواکنشی، توصیف، مشاهده، عمل همراه با هوشیاری و غیرقضاوتی بودن به ترتیب ۰/۶۳، ۰/۷۳، ۰/۷۳، ۰/۷۱ و برای کل آن نیز ۰/۷۱ به دست آمد.

### روش کار

جهت انتخاب افراد نمونه، مجوزهای لازم از حراست مدیریت آموزش و پرورش شهرستان نهبندان اخذ شد و پرسش نامه‌ها مورد تأیید قرار گرفت، سپس هماهنگی لازم با مسئولین مدارس جهت حضور در آن مدارس صورت گرفت. توضیحات لازم برای دانش آموزان ارائه و پرسش نامه‌های مذکور توسط دانش آموزان تکمیل گردید. لازم به ذکر است تمامی ملاحظات اخلاقی در پژوهش حاضر بر اساس کدهای اخلاقی

و جهت گیری هدف بر هویت تحصیلی به ترتیب ۰/۵۰ و ۰/۱۲ و اثر مستقیم جهت گیری هدف بر ذهن آگاهی ۰/۱۳ بوده است.

جدول ۳: شاخص‌های نیکویی برازش الگوی آزمون شده پژوهش

شاخص‌های برازش مطلق			
شاخص	GFI	AGFI	SRMR
مقدار به دست آمده	۰/۹۶	۰/۹۴	۰/۰۲
حد قابل پذیرش	بیشتر از ۰/۹۰	بیشتر از ۰/۸۰	کمتر از ۰/۰۵
شاخص برازش تطبیقی			
شاخص	CFI	NFI	NNFI
مقدار به دست آمده	۰/۹۴	۰/۹۳	۰/۹۸
حد قابل پذیرش	بیشتر از ۰/۹۰	بیشتر از ۰/۹۰	بیشتر از ۰/۹۰
شاخص‌های برازش تعدیل یافته			
شاخص	X2/df	PNFI	RMSEA
مقدار به دست آمده	۱/۸۲	۰/۸۶	۰/۰۲۴
حد قابل پذیرش	کمتر از ۳	بیشتر از ۰/۶۰	کمتر از ۰/۰۸

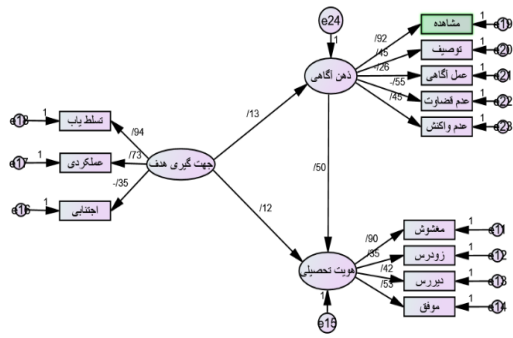

تصویر ۲: مدل نقش میانجی‌گری ذهن آگاهی در رابطه بین جهت گیری هدف و هویت تحصیلی

جدول ۵: ضریب مسیر، معنی‌داری و بررسی رابطه جهت گیری هدف و هویت تحصیلی به میانجی‌گری ذهن آگاهی

رابطه مورد بررسی	ضریب مسیر	t مقدار	-P مقدار	نوع رابطه
جهت گیری ← ذهن آگاهی	۰/۱۳	۱۱/۸۵۸**	۰/۰۰	افزایشی
هویت تحصیلی ← ذهن آگاهی	۰/۵۰			

جدول ۶: ضریب مسیر و معنی‌داری بوت استرپ و بررسی نقش متغیر میانجی

مسیر	حد پایین	حد بالا	P-value
جهت گیری ← ذهن آگاهی	۰/۰۲	۰/۰۲	۰/۰۳
هویت تحصیلی ← جهت گیری	۰/۰۲	۰/۰۲	۰/۰۳

**بحث**

این پژوهش با هدف بررسی رابطه جهت گیری هدف با هویت تحصیلی به واسطه‌گری ذهن آگاهی در دانش آموزان دوره متوسطه انجام شد. نتایج که نشان دهنده برازش مناسب مدل پژوهش بود نشان داد که بین جهت گیری هدف با هویت تحصیلی رابطه مستقیم و معناداری وجود دارد و این نتیجه با نتایج پژوهش‌های دهقانی نازوانی و زارع پور [۱۶]، نوشادی [۱۷]، دلاور؛ اسماعیلی؛ حسونندی و حسونند [۱۸]، فولاد چنگ و آب روشن [۱۹] که نشان دادند جهت گیری هدف تسلط به‌طور مثبت پیش بینی کننده معناداری برای پیشرفت تحصیلی و شکل گیری هویت تحصیلی موفق در دانش آموزان است و نتایج پژوهش‌های [۱۸، ۱۹] که نشان داد بین جهت گیری هدف تسلط با تعامل به محیط کار رقابتی ارتباط مثبت و معنی داری وجود دارد و دانش آموزان با این نوع جهت گیری برخورد با تکالیف دشوار را موقعیتی برای یادگیری تلقی می‌نمایند که این امر زمینه بهبود عملکرد و افزایش کارایی آن‌ها را فراهم می‌آورد، همسو است، بدین معنی که جهت گیری هدف دانش آموز به‌تدریج بر چگونگی شکل گیری چهارچوبی به‌منظور تفسیر تجارب شخصی و گفت و گو درباره معنی؛ هدف و جهت گیری زندگی او تأثیر می‌گذارد و زمینه تبدیل شدن فرد به بزرگ‌سالی برخوردار از خودپنداری منسجم و نقشی ارزشمند در اجتماع را فراهم می‌آورد. از دیگر نتایج این مطالعه این بود که بین ذهن آگاهی و هویت تحصیلی رابطه مستقیم و معناداری وجود دارد، همسو با این نتیجه، نتایج پژوهش گل پور چمر کوهی و محمدامینی

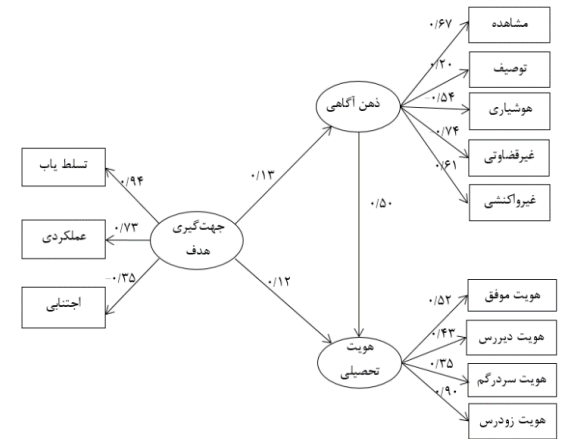

تصویر ۱: الگوی آزمون شده پژوهش

$\chi^2=536/05, df=51, P<0/001, RMSEA=0/21$

جدول ۴: نتایج مربوط به اثرات مستقیم، غیر مستقیم و کل واریانس تبیین شده متغیرها

مسیر	اثر مستقیم	اثر غیرمستقیم	اثر کل	واریانس تبیین شده
بر هویت تحصیلی از ذهن آگاهی	۰/۵۰	-	۰/۵۰	۰/۱۸
جهت گیری هدف از ذهن آگاهی	۰/۱۲	۰/۰۶	۰/۱۸	
جهت گیری هدف از جهت گیری هدف	۰/۱۳	-	۰/۱۳	

برای بررسی نقش متغیر ذهن آگاهی به عنوان میانجی از بوت استرپ استفاده شد. با توجه به قرار نگرفتن صفر در فاصله اطمینان، می‌توان نتیجه گرفت نقش میانجی‌گری ذهن آگاهی در رابطه بین جهت گیری هدف با هویت تحصیلی در دانش‌آموزان با مسیر غیر مستقیم تأیید می‌شود و بین جهت گیری هدف و هویت تحصیلی به میانجی‌گری ذهن آگاهی رابطه معناداری وجود دارد. به عبارتی ذهن آگاهی در رابطه بین جهت گیری هدف و هویت تحصیلی در دانش‌آموزان، نقش میانجی‌گری دارد. سطح اطمینان برای این فاصله‌ها ۰/۹۵ و تعداد باز نمونه گیری ۵۰۰۰ می‌باشد.

در جهت شکل گیری هویت تحصیلی موفق است، پیشنهاد می‌شود؛ تدابیر آموزشی و مدیریتی اتخاذ گردد که زمینه‌هایی برای تقویت این نوع جهت گیری را مهیا نماید. اگر دانش آموزان بدانند که چگونه یاد بگیرند، علاقه و رغبت بیشتری به تحصیل و مطالعه پیدا می‌کنند. اطلاع از شیوه برنامه ریزی، هدف‌گزینی، نظارت بر میزان یادگیری، اصلاح شیوه‌های یادگیری و مطالعه و نظم دهی و ... باعث می‌شوند که دانش آموزان عملکرد بهتری داشته باشند و این منجر به افزایش انگیزه پیشرفت خواهد شد، بنابراین دبیران باید برنامه ریزی، بازبینی و نظم دهی را به دانش آموزان آموزش دهند و خود الگویی عملی برای آنان باشند.

پژوهش حاضر همانند هر پژوهش دیگر با محدودیت‌هایی نظیر استفاده از پرسش نامه به عنوان تنها ابزار جمع آوری اطلاعات، استفاده از یک ابزار برای جمع آوری اطلاعات هر متغیر، محدودیت‌های جغرافیایی، عدم بررسی سایر متغیرهای مؤثر و مرتبط با هویت تحصیلی و دسترسی مشکل به نمونه‌ای واقعی از کل جامعه دانش آموزان مواجه بود. بنابراین پیشنهاد می‌شود در پژوهش‌های بعدی رابطه سایر متغیرهای مرتبط با هویت تحصیلی نیز مورد بررسی قرار گیرد، همچنین با استفاده از ابزارهای دیگر و در جوامع دیگری نیز این پژوهش انجام و مقایسه نتایج صورت پذیرد.

### سپاسگزاری

این پژوهش به صورت مستقل و بدون حمایت مالی هیچ گونه سازمانی در مدارس متوسطه شهرستان نهبندان در سال تحصیلی ۱۳۹۵-۹۶ انجام شده است. بدین وسیله از تمامی استاتید و مسئولین محترم دانشگاه آزاد اسلامی کرمان، مسئولین محترم اداره آموزش و پرورش؛ دانش آموزان و فرهنگیان شهر نهبندان و همچنین از مشاورین محترم و تمامی کسانی که در اجرای این پژوهش همکاری کرده‌اند، صمیمانه تشکر و قدردانی می‌شود.

### تضاد منافع

این مطالعه بدون حمایت مالی هیچ گونه سازمانی انجام شده است و تمامی یافته‌های آن به صورت دقیق و شفاف ارائه شده است و نویسندگان مقاله هیچ گونه تعارض منافع را در گزارش یافته‌های این پژوهش گزارش نکرده‌اند.

### References

1. Hejazi E, Amani H, Yazdani MJ. Evaluation of Psychometric Properties of Student Identity Questionnaire in Iranian Students. *Psychol Methods Mod*. 2014;2(5):1-15.
2. Farjami F. The Need for the Development of Educational Identity for the Sustainable Learning of Foreign Languages. *GL*. 2015;28(4).
3. Karami Z, Hashemi L, Latifian M. [The study of the relationship between perfectionism and goal orientation among students of Tehran State Procurement]. *Psychol Stud*. 2014;5(3).
4. Shokouhi Nasab M. [Study of the Relationship between Goal Orientation and Independence with Educational Identity in Fourth Students in High Schools of Sirjan]: Shiraz university; 2014.
5. Schwartz SJ. The Evolution of Eriksonian and, Neo-Eriksonian Identity Theory and Research: A Review and Integration. *Identity*. 2001;1(1):7-58. doi: 10.1207/s1532706xschwartz

[۲۳] نشان داد عمل مبتنی بر ذهن آگاهی با افزایش قابل توجهی تمرکز در حواس در عمل همراه است و استفاده از تمرکز حواس و آگاهی‌های فراشناختی به عنوان ابزاری برای کمک به دانش آموزان می‌تواند بسیار مؤثر است، می‌باشد. بدین معنی که انجام هر تکلیف به‌صورت هدفمند و آگاهانه، ضمن افزایش ظرفیت و توانایی نظام پردازش اطلاعات؛ مانع درگیری ذهنی می‌شود و به دانش آموز در توجیه تکلیف؛ تمرکز روی بخش مهم تکلیف و مواد درسی و تأمل و تفکر پیرامون آن‌ها کمک می‌کند و این توانایی‌ها به تدریج بر چگونگی شکل گیری چهارچوبی به‌منظور تفسیر تجارب شخصی و گفت و گو درباره معنی؛ هدف و جهت گیری زندگی او تأثیر می‌گذارد.

همچنین نتایج این مطالعه نشان داد که جهت گیری هدف با واسطه گری ذهن آگاهی بر هویت تحصیلی تأثیر مستقیم و معناداری دارد که این یافته با نتایج کلارک که نشان داد که ارتباط مثبت و قابل توجهی بین اشتغال ذهنی و ضرورت نظم و خودتنظیمی با تأمین و انسجام هویت وجود دارد [۲۱] و زونیک و بستر که بیان کردند؛ تفاوت‌های فردی افراد در شخصیت از فاکتورهای مهمی است که انگیزه و حضور ذهن آن‌ها را در عملکرد و یادگیری تحت تأثیر قرار می‌دهد [۲۳]. هم‌سواست. این یافته حاکی از آن است که نوع اهدافی که دانش آموزان در زمینه تحصیلی انتخاب می‌کنند، مبین انگیزه آنان از تحصیل و تمایلات، کنش‌ها و پاسخ‌های آنان در موقعیت‌های تحصیلی است که آنان را در به پایان رساندن موفقیت آمیز یک تکلیف و دستیابی به درجه معینی از شایستگی در کار، هدایت می‌کند و روند کنترل شخصی فراگیر در جریان یادگیری بر چگونگی شکل گیری تعهدات شخصی آنان نسبت به ارزش‌ها و آرمان‌های تحصیلی و همچنین چگونگی شکل گیری چهارچوبی به‌منظور تفسیر تجارب شخصی و گفت و گو درباره معنی، هدف و جهت گیری زندگی تأثیر گذار است.

### نتیجه گیری

لازم است که دبیران و متخصصان تعلیم و تربیت موضوعات درسی را به‌صورت سازمان دهی شده به دانش آموزان آموزش و ارائه بدهند. آموزش مهارت‌های فراشناختی به دانش آموزان توسط معلمان، استفاده از تکالیف چالش انگیز و عدم تأکید زیاد بر کنترل کننده‌های بیرونی در محیط‌های یادگیری به‌منظور احساس شایستگی و کارآمدی و ... از دیگر پیشنهادات کاربردی پژوهش حاضر است. از سوی دیگر با توجه به اینکه جهت گیری هدف تسلط‌گرایشی نیز پیش بینی کننده خوبی

6. Alkez E, milgi C, loor J. The Role of Self-efficacy, Achievement Goals, Learning Strategies and Academic Achievement of Stability in the Third Year of Secondary School Students in Math (Mathematics) in Tehran. *Educ Innov*. 2015;5(16):9-35.
7. Dupeyrat C, Mariné C. Implicit theories of intelligence, goal orientation, cognitive engagement, and achievement: A test of Dweck's model with returning to school adults. *Contemp Educ Psychol*. 2005;30(1):43-59. doi: 10.1016/j.cedpsych.2004.01.007
8. Was C, Isaacson R. The development of a measure of academic identity status. *J Res Educ*. 2008;18(3):94-105.
9. Roese R, Lau M. On academic identity formation in middle school settings during early adolescence, In T. M. Brinthaupt, R. P. Lipka Understanding early adolescent self and identity: Applications and interventions Albany. New York: State University of New York; 2015.



10. Gholamali Lavasani M, Ajayi J, Davoudi M. [The Effect of Teaching Self-Regulatory Learning Strategies on Academic Conflict and Anxiety Skills in Self-Regulatory Exam]. *Psychol J*. 2014;17(2).
11. Badeleh A, Toomaj A. Structural Equations of Relationships between Learning Disorder. *JCMH*. 2018;4(4):59-70.
12. Butler D, Barnes K, Varner F. A longitudinal investigation of African American adolescent's academic persistence. *J Black Psychol*. 2016;3:23-37.
13. S L, Nadeelson M, Sharon P. Educational Identity and Development of Student Identity. *Int J Humanit Cult Stud*. 2017.
14. Elliott B, Divok J. Integrating the "classic" and "contemporary" approach to achievement: a hierarchical model of approach and avoidance achievement motivation. *Adv Innov Achiev*. 2014;10:143-79.
15. Dadvand S. [The role of self-regulation mediates between goal orientation and academic achievement among female high school students in Kohgiluyeh]: Islamic Azad University of Marvdasht Kohgiluyeh; 2016.
16. Dehghani Najvani A, Zarepour M. [The Relationship between Goal Orientation and Academic Achievement]. *Iranian J Med Educ*. 2015;16(25).
17. Nooshadi N. [Investigating the relationship between goal orientation and self-regulation of learning, academic achievement and academic satisfaction in male and female students of different fields of study at Shiraz University]. *Educ Manage Shiraz Univ*. 2015;6(3).
18. Delavar A, Ismaili N, Hassanvandi S, Hasanvandi B. [The Relationship between Self-Regulation Learning Strategies and Types of Directional Orientation with Students' Academic Achievement]. *Educ Psychol Q*. 2015;36(11).
19. Fooladchang M, Abroshan H. The prediction of self-regulation and mental regeneration strategies based on the goal of progression in high school students. *Train Q*. 2014;5(4).
20. Valipour M, Hosseinian S, Pourshahriari M. The Effectiveness of Cognitive Therapy Based on Mindfulness on Children's Behavioral Problems. *JCMH*. 2018;4(4):34-45.
21. Mohammad Khani S. [Mindfulness of Consciousness Theory]. *Human Sci J*. 2014;11(5).
22. Kristeller JL, Baer RA, Quillian-Wolever R. Mindfulness-based approaches to eating disorders in Baer, Mindfulness and acceptance-based interventions: Conceptualization, application, and empirical support. San Diego, CA: Elsevier; 2006.
23. Golpoor Chaman koochi R, Mohammad Amini Z. [The Effectiveness of Mindfulness-Based Stress Reduction on Improving Mindfulness and Enhancing Self-Esteem in Students with Test Anxiety]. *Sch Psychol Mag*. 2014;100(1).
24. Gazidari E, Gholamali LM, Ejei J. The relationship between academic identity and self-regulation learning strategies with academic procrastinate students. *Psychol Mag*. 2016;19(4):346-62.
25. Baberi FKS, Bozorgi ZD. The Relationship between Goal Orientation Dimensions, Critical Thinking and Achievement Motivation with Students' Academic Performance. *Int J Humanit Cult Stud*. 2016;1768-78.
26. Barzegar K, Barzegar M, Mullahi Bahrami Y. [The role of goal orientation and meta-cognitive reading strategies in predicting the academic motivation of male students of Farhangian University of Yazd]. *J Res Sch Learn*. 2014;5(2):27-42.
27. Hashemi T, Mostafavi F, Mashinchiabbasi N, Badri R. [The role of goal orientation, self-efficacy and personality in procrastination]. *J Contemp Psychol*. 2012;7(1).
28. Bao X, Xue S, Kong F. Dispositional mindfulness and perceived stress: The role of emotional intelligence. *Pers Individ Differ*. 2015;78:48-52. doi: 10.1016/j.paid.2015.01.007
29. Dehghani M, Ismailian N, Akbari F, Hasanvand M, Nick Manesh E. [Psychometric Properties and Factor Structure of a Five-Point Questionnaire on Mindfulness]. *Q J Thought Behav*. 2011;9(33):77-88.