

بررسی الگوی رابطه‌ای سرمایه‌ی روانشناختی، معنویت و بهزیستی روانشناختی در دانشجویان

سید رحمت‌الله موسوی مقدم^{۱*}، زهرا کوچکی^۲ و مهناز فرضی^۳

۱. دانشیار، گروه معارف، دانشگاه علوم پزشکی ایلام، ایلام، ایران

۲. کارشناسی پرستاری دانشگاه علوم پزشکی ایلام، ایلام، ایران

۳. کارشناسی پرستاری دانشگاه علوم پزشکی ایلام، ایلام، ایران

* نویسنده مسئول: prof.m1344@gmail.com

چکیده

مقدمه: سرمایه‌ی روانشناختی یکی از شاخص‌های روانشناسی مثبت است. معنویت یک ایمان و اعتقاد واقعی است. بهزیستی روانی شامل دریافت‌های فرد از میزان هماهنگی بین هدف‌های معین و ترسیم شده با پیامدهای عملکردی است. پژوهش حاضر با هدف بررسی رابطه‌ی بین متغیرهای سرمایه‌ی روانشناختی، معنویت و بهزیستی روانشناختی در بین دانشجویان دانشگاه علوم پزشکی ایلام انجام شد.

مواد و روش‌ها: این پژوهش از نظر هدف؛ کاربردی و از نظر ماهیت؛ توصیفی-همبستگی، از نوع الگویابی معادلات ساختاری است. نمونه‌ی این مطالعه، ۲۰۱ نفر از دانشجویان دانشگاه علوم پزشکی ایلام می‌باشند که به روش نمونه‌گیری طبقه‌ای انتخاب شدند. برای گردآوری داده‌ها از پرسشنامه‌های استاندارد سرمایه‌ی روانشناختی با چهار زیر مقیاس، معنویت با چهار زیر مقیاس و بهزیستی روانشناختی با شش زیر مقیاس استفاده شده و داده‌ها به کمک روش‌های آماری و الگوی معادلات ساختاری (SEM) مورد تجزیه و تحلیل قرار گرفتند.

یافته‌ها: متغیرهای سرمایه‌ی روان شناختی، معنویت و بهزیستی روان شناختی با هم در ارتباطند و بین آنها دو به دو رابطه مستقیم و معناداری وجود دارد.

نتیجه‌گیری: در این پژوهش تاثیر دو متغیر سرمایه‌ی روان شناختی و معنویت بر بهزیستی روان شناختی مورد بررسی قرار گرفت و این نتیجه حاصل شد که بین سرمایه‌ی روانشناختی و بهزیستی روان شناختی از طریق معنویت، رابطه مثبت و معناداری وجود دارد.

واژه‌های کلیدی: سرمایه‌ی روانشناختی، معنویت، بهزیستی روانشناختی، معادلات ساختاری.

مقدمه

سرمایه روانشناختی یکی از شاخص‌های روانشناسی مثبت است که با ویژگی‌هایی از قبیل باور فرد به توانایی‌هایش برای دستیابی به موفقیت، داشتن پشتکار در دنبال کردن اهداف، ایجاد اسنادهای مثبت درباره خود و تحمل کردن مشکلات تعریف می‌شود (۱). همچنین برخوردار بودن از سرمایه روانشناختی افراد را قادر می‌سازد تا در برابر موقعیت‌های استرس‌زا بهتر مقابله کرده، کمتر دچار تنش شده، در برابر مشکلات از توان بالایی برخوردار شوند، به دیدگاه روشنی در مورد خود برسند و کمتر تحت تاثیر وقایع روزانه قرار بگیرند، لذا دارای سلامت روانشناختی بالاتری نیز هستند (۲).

Seligman & Csikszentmihalyi (۲۰۰۰) معتقد است که سرمایه روانشناختی جنبه‌های مثبت زندگی آدمی را در بر می‌گیرد. وی معتقد است که سرمایه انسانی و اجتماعی به آسانی قابل مشاهده و آشکار است و می‌توان آن را به سادگی اندازه‌گیری کرد، در حالی که سرمایه روان شناختی بیشتر بالقوه بوده و اندازه‌گیری و توسعه آن دشوار است (۳).

بنابراین سرمایه روانشناختی شامل آن دسته از ویژگی‌های روانشناختی است که به بهره‌وری فرد کمک می‌کند و شامل خود ادراکی، خودارزشمندی، هدفمندی و مقاوم در برابر مشکلات می‌شود (۴). سرمایه روانشناختی، سازه‌ای ترکیبی و به هم پیوسته‌ای است که چهار مؤلفه ادراکی - شناختی یعنی امید، خوش بینی، خودکارآمدی و تاب‌آوری را در بر می‌گیرد. این مؤلفه‌ها در یک فرایند تعاملی و ارزشیابانه، به زندگی فرد معنا بخشیده و تلاش فرد برای تغییر موقعیت‌های فشارزا را تداوم داده، او را برای ورود به صحنه عمل آماده نموده (۵) و مقاومت و سرسختی وی در تحقق اهداف را تضمین می‌کند (۶). سرمایه روانشناختی جنبه مثبت زندگی انسان‌ها است و مبتنی بر درک شخصی خود، داشتن هدف برای رسیدن به موفقیت و پایداری در برابر مشکلات تعریف می‌شود. تاکنون چهار مؤلفه اصلی یعنی خودکارآمدی (با تاکید بر تعهد و تلاش برای موفقیت در کارها و وظایف چالش برانگیز)، خوش بینی (یا مثبت‌نگری، مبتنی بر اسناد خوش بینانه درباره موفقیت‌های حال و آینده)، امیدواری (مقاومت در مسیر اهداف و در صورت لزوم تغییر مسیر رسیدن به هدف برای دست‌یابی به موفقیت) و تاب‌آوری (انعطاف‌پذیری و مقاومت در زمان مواجهه با خستگی‌ها و مشکلات برای دست‌یابی به موفقیت) برای این پدیده معرفی شده است (۷).

معنویت در مفهوم جدید معانی متفاوتی برای افراد مختلف تداعی می‌کند. از یک طرف، برای بسیاری از افراد معنویت عبارت از یک کنکاش برای جستجوی حقیقت در زندگی خود و ارتباط خویش با یک قدرت متعالی است که اغلب از آن به عنوان پروردگار یاد می‌کنیم. این مفهوم برای مدیران و کارکنان مذهبی به معنای اطاعت از خدا و کتب آسمانی اوست. از سویی دیگر، این واژه برای دیگر افراد دارای معانی بسیاری است که دستاورد جنبش معنوی عصر جدید محسوب می‌شود. در این حالت معنویت چیزی بیش از تجلی احساسات و عواطف بوده و عبارت از بصیرتی نو نسبت به زندگی می‌باشد. معنویت «احساس وابستگی و در هم تنیدگی عمیق و به شدت شهودی بین انسان و جهانی که در آن زندگی می‌کند، است». معنویت درباره خودآگاهی و یکی شدن با دیگران است. معنویت ترکیبی از فلسفه اصلی زندگی ما و ارزش‌ها و اعمال ماست (۸). این نکته حائز اهمیت است که برای برخی از افراد، معنویت در کار، نوعی اتصال دینی است در حالی که برای دیگران این معنی را نمی‌دهد (۹). منظور از معنویت، برخورداری از ارزش‌های والای انسانی مانند: ایمان به خدا، عشق به دیگران، پشتکار، تحرک، تحمل، تقوا، تواضع، توکل، جوانمردی، خدمت، محبت، احترام به موجودات، اعتماد به نفس، امید به آینده، پذیرش، خوشبینی، خیرخواهی، رضایت و ... است (۱۰). پیوند معنوی به عنوان یکی از ابعاد بسیار مطرح در حوزه معنویت، منعکس کننده تجربه افرادی است که کارشان در رابطه با خداوند متعال و دیگر انسان‌ها ماهیت ارضا کننده، با معنا و هدف دار پیدا می‌کند (۱۱).

شواهد پژوهشی نشان می‌دهد که تجربه پیوند معنوی باعث می‌شود تا افراد در درون خود احساس آرامش کنند، نسبت به خداوند متعال و دیگر انسان‌ها احساس علاقه و عشق کنند و در هماهنگی کامل با محیط اطرافشان به زندگی خود ادامه دهند (۱۲). یعنی آنگاه که انسان در توسل به معنویات برخاسته از دینی توحیدی، تلاش در هم‌نو ساختن جنبه‌های مختلف زندگی خود با یکدیگر می‌کند، آرامش همراه با رضایت از زندگی، تعهد، مسئولیت‌پذیری و پایبندی به اصول انسانی و اخلاقی را تجربه می‌نماید (۱۳). معنویت در سازمان به دلیل تفاوت‌هایی که با مذهب دارد پدیده جدیدی قلمداد می‌شود که توجه بسیاری از صاحب‌نظران مدیریت را به خود جلب کرده است (۱۴).

تشکیل شده که عبارتند از: رضایتمندی از زندگی، عاطفه منفی و عاطفه مثبت (۱۹).

وحیدی و جعفری هرنیدی (۱۳۹۶) در تحقیقی بیان نمودند خودکارآمدی، خوش بینی و توانایی معنوی، توانایی پیش بینی بهزیستی روانشناختی را داشتند؛ اما تاب آوری، امیدواری و نگرش معنوی قادر به پیش بینی بهزیستی روانشناختی نبودند؛ بنابراین می‌توان با برنامه ریزی‌های صحیح در راستای تقویت خودکارآمدی، خوش بینی و معنویات، سطح بهزیستی روانشناختی افراد را ارتقا داد (۲۰).

موسوی ونهری (۱۳۹۴) در تحقیقی بیان نمود م بین پیوند معنوی و سرمایه روانشناختی با بهزیستی معنوی رابطه معنی‌دار و مثبت وجود دارد. همچنین پیوند معنوی سرمایه روانشناختی توانست بهزیستی معنوی پرستاران بخش ویژه را پیش بینی کند (۲۱).

گل پرور و همکاران (۱۳۹۳) در پژوهشی نشان دادند که: از بین مولفه‌های سرمایه معنوی، مولفه‌های ارزش‌گرایی معنوی، تاثیرگذاری معنوی، حکمت‌گرایی معنوی، فعالیت خالصانه، تکریم انسانیت، و اعتماد معنوی دارای توان پیش بینی معنادار برای بهزیستی معنوی شخصی هستند. نتایج حاصل از این پژوهش نشان می‌دهند که مولفه‌های سرمایه معنوی ظرفیتی بالقوه برای ارتقاء سطح بهزیستی معنوی و بهزیستی روان شناختی افراد در محیط کار دارند (۲۲).

پژوهش حاضر با هدف تعیین الگوی رابطه‌ی سرمایه‌ی روان شناختی، معنویت و بهزیستی روانشناختی در دانشجویان صورت گرفته است و از آنجایی که متغیرهای فوق تاثیر بسزایی در زندگی شغلی و تحصیلی دانشجویان دارند، اهمیت و ضرورت انجام تحقیق حاضر را می‌رساند، لذا می‌توان خاطر نشان نمود که مولفه‌های سرمایه روانشناختی ظرفیتی بالقوه برای ارتقاء سطح معنویت و بهزیستی روانشناختی افراد در محیط دانشگاهی دارند.

روش کار

این پژوهش از نظر هدف کاربردی و از نظر ماهیت توصیفی-همبستگی و از نوع الگویابی معادلات ساختاری است. جامعه آماری این تحقیق شامل کلیه دانشجویان دانشگاه علوم پزشکی ایلام است، برای جمع آوری اطلاعات از روش نمونه گیری تصادفی طبقه‌ای متناسب استفاده شد، بدین صورت که ابتدا کلیه دانشجویان را بر اساس دانشکده‌هایی که در آن مشغول به فعالیت هستند طبقه بندی کرده و سپس با توجه به نسبت دانشجویان هر دانشکده به کلیه دانشجویان

محققان معتقدند که تشویق معنویت در محل کار، مزایای فراوانی دارد، مزایایی که سازمان با بهره گیری از آنها به بهبود بهره وری و افزایش عملکرد و بهبود شاخص‌های مالی خود می‌پردازد. تحقیقات نشان می‌دهد که شرکت‌های معنوی تر ۴۰ تا ۵۰ درصد از دیگر شرکت‌های مشابه در افزایش درآمد خالص، بهبود نرخ بازگشت سرمایه و افزایش ارزش سهام سهام داران بهترند (۱۵).

بهزیستی شامل احساس مثبت و احساس رضایتمندی عمومی از زندگی که شامل خود و دیگران در حوزه‌های مختلف خانواده، شغل و... است. بهزیستی روان شناختی در دو دهه اخیر در ادبیات پژوهشی به وفور مورد بررسی قرار می‌گیرد و دامنه مطالعات آن از حوزه زندگی فردی به تعاملات اجتماعی کشیده شده است (۱۶). در راستای تعریف این سازه مفهومی Goldsmith, Veum & Darity (۱۹۹۷) بیان می‌دارند که بهزیستی روانی شامل دریافت‌های فرد از میزان هماهنگی بین هدف‌های معین و ترسیم شده با پیامدهای عملکردی است که در فرایند ارزیابی‌های مستمر بدست می‌آید و به رضایت درونی و نسبتاً پایدار در توالی زندگی منتهی می‌شود (۴). بهزیستی اشاره به حسی از سلامتی دارد که آگاهی کامل از تمامیت و یکپارچگی در تمام جنبه‌های فرد را شامل می‌شود. بهزیستی روانی شامل ارزش‌های شناختی افراد از زندگی هایشان می‌شود و مردم شرایطشان را به طور متفاوت که به انتظاراتشان، ارزش هایشان و تجارب قبلی شان وابسته است ارزش گذاری می‌کنند (۱۷). عده‌ای نیز در توصیف بهزیستی روانشناختی بر نقش فرایندهای معنوی، نظیر هدفمندی در زندگی که منجر به عملکرد بهینه می‌گردد، تاکید می‌کنند (۱۸).

ریف (۱۹۸۹) با تاکید بر این که سلامت مثبت چیزی فراتر از فقدان بیماری است اشاره کرد که بهزیستی روان شناختی به آنچه فرد برای بهزیستی به آن نیاز دارد اشاره می‌کند. او معتقد است که برخی از جنبه‌های کنش وری بهینه، مانند تحقق هدف‌های فرد، متضمن قانونمندی و تلاش بسیار است و این امر حتی ممکن است در تعارض کامل با شادکامی کوتاه مدت باشد. او معتقد است که بهزیستی را نباید ساده انگارانه، معادل با تجربه بیشتر لذت در مقابل درد دانست، در عوض بهزیستی در برگیرنده تلاش برای کمال و تحقق نیروهای بالقوه فرد است. بهزیستی روان شناختی اشاره به حسی از سلامتی دارد که آگاهی کامل از تمامیت و یکپارچگی در تمام جنبه‌های فرد را شامل می‌شود. بهزیستی روانی از سه مؤلفه

موافقم، تا حدودی موافقم مخالفم تا کاملاً مخالفم می‌باشد. این آزمون در سال ۱۳۸۷ توسط عبدالله زاده روی دانشجویان هنجار شد. پایایی این پرسشنامه در تحقیق حاضر با استفاده از روش آلفای کرونباخ ۰/۷۱۶ به دست آمده است.

ج) پرسشنامه بهزیستی روانشناختی ریف (۱۹۸۹): این مقیاس در سال ۱۹۸۹ توسط کارول ریف ساخته شده است. این آزمون ۸۴ سؤال را در بر می‌گیرد. شرکت کنندگان در مقیاسی ۶ درجه‌ای (کاملاً مخالف تا کاملاً موافق) به سئوالات پاسخ می‌دهند. چهل و هفت سؤال، مستقیم و سی و هفت سؤال به صورت معکوس نمره‌گذاری می‌شوند. این آزمون از ۶ خرده مقیاس تشکیل شده است: خرده مقیاس رضایت از زندگی که متشکل از ۱۹ سؤال است، خرده مقیاس معنویت که دارای ۱۳ سؤال است، خرده مقیاس شادی و خوش بینی که ۱۹ سؤال از پرسشنامه را به خود اختصاص داده است، خرده مقیاس رشد و بالندگی فردی که شامل ۸ سؤال است. خرده مقیاس ارتباط مثبت با دیگران که متشکل از ۸ سؤال است و بالاخره خرده مقیاس خود، پیروی از ۱۰ سؤال را شامل می‌شود. مقیاس تدوین شده بهزیستی روانشناختی، مقیاس پنج گزینه‌ای است که هر گزینه نشان دهنده نوع نظر آزمودنی درباره خودش است. برای نمره گذاری، به هر گزینه یک کد از ۱ تا ۵ تعلق می‌گیرد. در کل تعداد ۲۲ سؤال به صورت منفی در مقیاس تدوین شده بهزیستی روانشناختی وجود دارد. قابلیت اعتماد: قابلیت اعتماد مقیاس تدوین شده بهزیستی روانشناختی از طریق دو روش همسانی دورنی و باز آزمایی مورد سنجش قرار گرفته است. پایایی این پرسشنامه در تحقیق حاضر با استفاده از روش آلفای کرونباخ ۰/۹۹۲ به دست آمده است.

جامعه مورد مطالعه، نمونه گیری به عمل آمد. به منظور تعیین حجم نمونه، از فرمول کوکران برای جامعه محدود استفاده شده است که با توجه به این فرمول حجم نمونه به اندازه ۲۰۱ نفر تعیین شد.

$$n = \frac{\frac{z^2 pq}{d^2}}{1 + \frac{1}{N} \left[\frac{z^2 pq}{d^2} - 1 \right]}$$

جهت گردآوری داده‌ها از ابزار پرسشنامه استفاده شده است که شامل:

الف) پرسشنامه سرمایه روانشناختی لوتانز (۲۰۰۷):

برای سنجش سرمایه روانی از پرسشنامه سرمایه روانشناختی PCQ استفاده شد. این پرسشنامه از مقادیر استاندارد شده که به طور وسیعی برای ساختارهایی که امید، تاب آوری، خوش بینی و خودکارآمدی را می‌سنجد مورد استفاده قرار گرفته است و قابلیت اعتبار و پایایی این خرده مقیاس‌ها نیز اثبات شده است. این پرسشنامه شامل ۲۴ سؤال است که هر خرده مقیاس شامل ۶ گویه است و آزمودنی به هر گونه در مقیاس ۶ درجه‌ای (کاملاً مخالفم تا کاملاً موافقم) لیکرت پاسخ می‌دهد. پایایی این پرسشنامه در تحقیق حاضر با استفاده از روش آلفای کرونباخ ۰/۹۸۹ به دست آمده است.

ب) پرسشنامه معنویت عبدالله زاده (۱۳۸۸): این

پرسشنامه در سال ۱۳۸۸ توسط عبدالله زاده هنجاریابی شده است. این پرسشنامه حاوی ۲۹ گویه است و عامل اول آن با ۱۲ گویه درباره «درک و ارتباط با سرچشمه هستی» و ۱۷ گویه نیز درباره «زندگی معنوی یا اتکا به هسته درونی» مطرح شده است پاسخ آن به صورت پنج گزینه‌ای و از کاملاً موافقم،

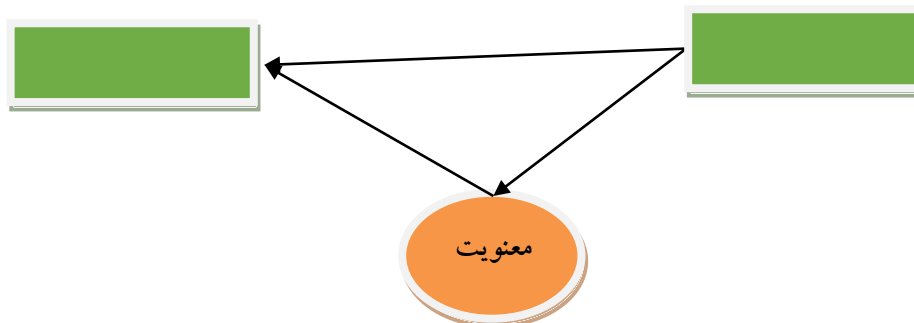

شکل ۱: چارچوب مفهومی

متغیرهای مستقل و میانجی بر متغیر وابسته از نرم افزار آماری معادلات ساختاری (AMOS) استفاده گردید.

ارزیابی برازندگی الگوی پیشنهادی از راه الگویابی معادلات ساختاری انجام شد. برای برآورد تحلیل‌های مورد نیاز و تاثیر

یافته‌ها

شد که آمار توصیفی آنها بر اساس جدول شماره (۱) است.

پس از بررسی پرسشنامه‌ها، تعداد ۲۰۱ پرسشنامه تحلیل

جدول ۱: اطلاعات جمعیت شناختی دانشجویان (نمونه ۲۰۱ نفر)

متغیر	سطوح	فراوانی	متغیر	سطوح	فراوانی
جنسیت	مرد	۲۰	تحصیلات	کاردانی	۳۶
	زن	۱۸۱		کارشناسی	۱۶۰
				کارشناسی ارشد	۲
				دکتری	۳

مابین دو متغیر کم‌تراز مقدار (۰/۰۵) باشد؛ ارتباط میان دو متغیر معنی دار می‌باشد، همچنین با توجه به ضریب تخمین استاندارد (β) به بررسی میزان تاثیر متغیرها بر روی یکدیگر پرداخته می‌شود.

جهت انجام آزمون فرضیه‌های تحقیق، از تحلیل معادلات ساختاری توسط نرم افزار Amos استفاده شده است که در ادامه، مدل اولیه و شاخص‌های برازش آن نشان داده شده است. نحوه قضاوت در مورد معنی دار بودن ارتباط میان دو متغیر بدین صورت است که اگر سطح معنی داری (P-value) مسیر

جدول ۲: شاخص‌های برازش مدل ساختاری اولیه

نتیجه	مقدار مطلوب شاخص برازش
۱۲/۸۵۷	$X^2/df < ۳,۰۰$
۰/۷۴۳	$GFI(Goodness of Fit Index) > ۰,۹۰$
۰/۲۴	$RMSEA(Root Means Square Error of Approximation) < ۰,۰۸$
۰/۲۳۲	$NFI(Normed Fit Index) > ۰,۹۰$

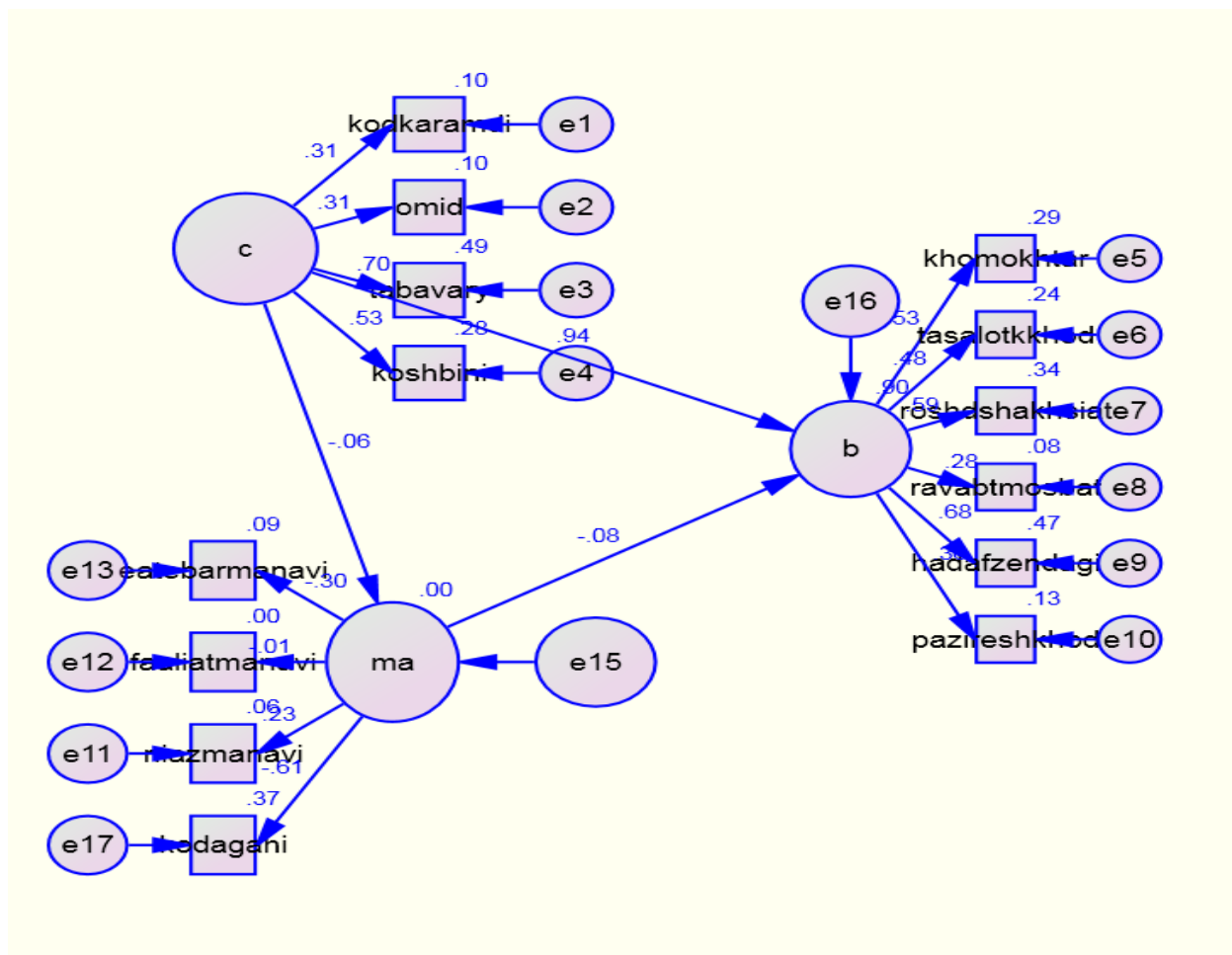

شکل ۲: مدل سازی (مدل اولیه) معادلات ساختاری (تخمین استاندارد β)

بر روی مدل اولیه اعمال می‌کنیم تا شاخص‌های برآورد شده به حد مطلوبی برسند. همان‌طور که از جدول (۳) نمایان است مدل ساختاری مورد نظر از برازش قابل قبولی برخوردار است. بنابراین نتایج به دست آمده از تخمین مدل، قابل اتکا است و می‌توانیم آزمون فرضیه‌ها را بر اساس آن انجام دهیم.

با توجه به شاخص‌های نیکویی برازش در جدول (۲) به این نتیجه خواهیم رسید که مدل طراحی شده به نیکویی برازش نرسیده و شاخص‌های (NFI, RMSEA, X^2/df) پایین‌تر از حد مطلوبیت قرار دارند و بایستی اصلاحات ثانویه بر روی آن صورت گیرد تا مدل بهینه گردد.

به منظور برازش مدل نهایی، اصلاحات پیشنهادی نرم افزار را

جدول ۳: شاخص‌های برازش مدل ساختاری نهایی

نتیجه	مقدار مطلوب	شاخص برازش
۱/۵۵	$X^2/df < 3,00$	
۰/۹۴۸	$GFI (Goodness of Fit Index) > 0,90$	
۰/۰۵۲	$RMSEA (Root Means Square Error of Approximation) < 0,08$	
۰/۹۳۴	$NFI (Normed Fit Index) > 0,90$	

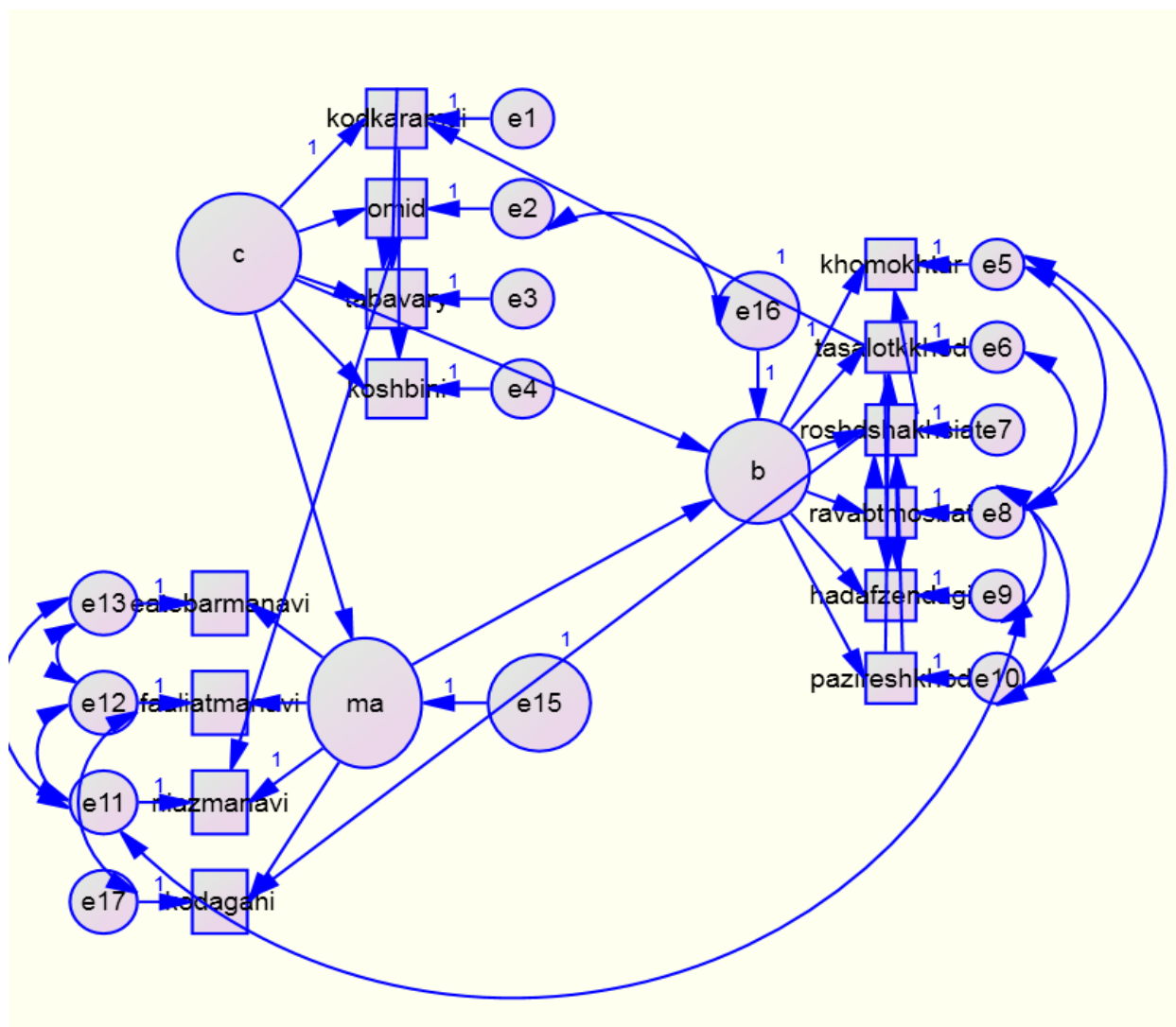

شکل ۳: مدل سازی (مدل نهایی) معادلات ساختاری (تخمین استاندارد β)

جدول ۴: تاثیر ضرایب استاندارد (β) و سطح معنی داری مسیرهای مختلف

مسیر	اثر مستقیم		اثر غیرمستقیم (از طریق معنویت)	اثر کل	فرضیه محقق (H1) رد یا تایید
	β	P-value			
سرمایه روانشناختی <---> بهزیستی روانشناختی	۰/۹۶	۰/۰۰۰	(۰/۱۵) × (۰/۰۴)	۰/۹۶۶	تایید فرضیه
سرمایه روانشناختی <---> معنویت	۰/۱۵	۰/۰۲۱	-----	۰/۱۳	تایید فرضیه
معنویت <---> بهزیستی روانشناختی	۰/۰۴	۰/۰۳		۰/۰۳	تایید فرضیه

آمده برای این رابطه کوچکتر از (۰/۰۵) است. بنابراین فرضیه اول تحقیق مورد تایید قرار می‌گیرد. ضریب بتای به دست آمده برای سرمایه روانشناختی و معنویت (۰/۱۵) حاکی از این است که سرمایه روانشناختی و معنویت یک رابطه مستقیم با شدت (۰/۱۵) برقرار است که معنی

ضریب بتای به دست آمده برای مسیر سرمایه روانشناختی و بهزیستی روانشناختی (۰/۹۶) حاکی از این است که بین سرمایه روانشناختی و بهزیستی روانشناختی یک رابطه مستقیم با شدت (۰/۹۶) برقرار است که معنی داری بودن آن نیز مورد تایید می‌باشد، به دلیل اینکه سطح معنی داری (p-value) به دست

روانشناختی مشتمل بر خودمختاری، تسلط بر محیط، رشد شخصی، روابط مثبت با دیگری، هدف در زندگی، پذیرش خود می‌باشد، لذا افزایش هر یک از مؤلفه‌های بیان شده در متغیرهای مستقل اعم از سرمایه روانشناختی و معنویت باعث افزایش خصوصیات ماند خودمختاری، تسلط بر محیط، رشد شخصی، روابط مثبت، داشتن هدف در زندگی، پذیرش خود در دانشجویان می‌گردد. بنابر این خانواده‌ها و مسئولین دانشگاه بایستی در افزایش ابعاد مربوط به سرمایه روانشناختی و معنویت اهتمام ورزند تا دانشجویانی با سطح بالایی از بهزیستی روانشناختی داشته باشند. اهمیت معنویت و بهزیستی معنوی در زندگی افراد تأکید می‌شود. زیرا اعمال معنوی و مقابله مذهبی به عنوان یک، میکنند مکانیسم دفاعی مهم و ضربه‌گیر در برابر عوامل خطرزایی مانند افسردگی و در نهایت گرایش به سمت استفاده افراطی از اینترنت عمل میکند.

نتیجه گیری

ادبیات نظری و مطالعه تحقیق نشان دادند که سرمایه‌ی روان شناختی، معنویت و بهزیستی روانشناختی با هم مرتبط هستند. پیشنهاد می‌شود که تحقیقات بیشتری به بررسی تأثیر سرمایه روانشناختی و معنویت و بهزیستی روانشناختی در رابطه با جنبه‌های دیگری از روان شناسی صورت گیرد.

تعارض منافع

نتایج حاصل از این مطالعه با منافع دیگر نویسندگان و محققان در تعارض نمی باشد.

سپاسگزاری

بدین وسیله از کلیه دانشجویان که نهایت همکاری را با تیم پژوهش داشتند صمیمانه سپاسگزاریم.

داری بودن آن نیز مورد تایید می‌باشد، به دلیل اینکه سطح معنی داری (p-value) به دست آمده برای این رابطه کوچکتر از (۰/۰۵) است. بنابراین فرضیه دوم تحقیق مورد تایید قرار می‌گیرد.

ضریب بتای به دست آمده برای معنویت و بهزیستی روانشناختی (۰/۰۴) حاکی از این است که معنویت و بهزیستی روانشناختی یک رابطه مستقیم با شدت (۰/۰۴) برقرار است که معنی داری بودن آن نیز مورد تایید می‌باشد، به دلیل اینکه سطح معنی داری (p-value) به دست آمده برای این رابطه کوچکتر از (۰/۰۵) است. بنابراین فرضیه سوم تحقیق مورد تایید قرار می‌گیرد.

ضریب بتای به دست آمده برای مسیر سرمایه روانشناختی و بهزیستی روانشناختی از طریق معنویت (۰/۹۶۶) حاکی از این است که بین سرمایه روانشناختی و بهزیستی روانشناختی یک رابطه مستقیم با شدت (۰/۹۶۶) برقرار است، بنابراین فرضیه چهارم تحقیق مورد تایید قرار می‌گیرد.

بحث

هدف اصلی این تحقیق تبیین تأثیر ابعاد سرمایه روانشناختی بر بهزیستی روانشناختی در دانشجویان دانشگاه علوم پزشکی ایلام بود. نتایج تحقیق نشان داد که ابعاد خودکارآمدی، امیدواری، تاب آوری و خوش بینی که مؤلفه‌های سرمایه روانشناختی هستند از طریق معنویت که داری مؤلفه‌های خودآگاهی، اهمیت اعتقادات معنوی در زندگی، فعالیت‌های معنوی و نیازهای معنوی است بر بهزیستی روانشناختی تأثیر مثبت و معناداری می‌گذارد. نتایج تحقیق با نتایج تحقیق وحیدی و جعفری هرندی (۱۳۹۶) (۲۰)، موسوی ونهری (۱۳۹۴) (۲۱) و گل پرور و همکاران (۱۳۹۳) (۲۲) همخوانی دارد. با توجه به اینکه مؤلفه‌های بهزیستی

Scientific Journal of Islamic studies in the field of health. Vol. 5, No.4, Winter, 2022

Investigating the Relational Pattern of Psychological Capital, Spirituality, and Psychological Well-Being in Students

Seyed Rahmatollah Mousavimoghadam^{*1}, Zahra kouchaki² & Mahnaz Farzi³

1- Associate Professor, Department of Islamic Theology Faculty of Medicine, University of Medical Sciences, Ilam, Iran

2. Bachelor of Nursing, University of Medical Sciences, Ilam, Iran

3. Bachelor of Nursing, University of Medical Sciences, Ilam, Iran

* Corresponding author: prof.m1344@gmail.com

Abstract

Introduction: Psychological Capital an indicator of positive psychology. Spirituality one faith and faith is real. Psychological well-being, including individual receives from the coordination between specific purpose and drawn with functional consequences. The present study aimed to investigate the relationship between psychological capital, spiritual and psychological well-being among students of Ilam University of Medical Sciences was performed.

Methods: This study is the application of and the nature, cross-correlation, the type of structural equation modeling. The sample in this study 201 students of Ilam University of Medical Sciences stratified sampling method were selected. To collect data, the standard questionnaire of psychological capital with four subscales, spirituality with four subscales and psychological well-being with six subscales used and data, statistical methods and structural equation modeling (SEM) were analyzed.

Results: psychological capital variables, spiritual and psychological well-connected with each other and between them two by two there is direct relationship and significant.

Conclusion: In this study, the effect of psychological capital variables and the spiritual, psychological well-being examined and the result was that the capital of psychological, cognitive and psychological well-being through spirituality there is positive relationship significant.

Key words: Psychological capital, spirituality, psychological well-being, structural equations.

References

1. Luthans F, Luthans K, Luthans B.C. Positive Psychological Capital: Going Beyond Human and Social Capital. *Journal Business Horizons*, 2004, 47 (1), 45-50.
2. Robbins S, Waters-Marsh T, Caccioppe R, Millet B. *Organizational Behavior*. Prentice Hall. Australia, 1994.
3. Seligman M.E.P, Csikszentmihalyi M. *Positive psychology: An introduction*. American Psychologist, 2000, 55, 5: 14.
4. Goldsmith A, Veum J, Darity W. Unemployment, Joblessness, Psychological Well-Being and Self-Esteem: Theory and Evidence. *Journal of Socio-Economics*, 1997, 26, 133-158.
5. Judge T, Bono J. Relationship of Core Self-Evaluations Traits Self-Esteem, Generalized Self-Efficacy, Locus of Control, and Emotional Stability with Job Satisfaction and Job Performance: A Meta-Analysis. *Journal of Applied Psychology*, 2001, 86, 80-92.
6. Parker C, Baltes B, Young S, Huff J, Altmann R, Lacost H, Roberts J. Relationships between psychological climate perceptions and work outcomes: a meta-analytic review. *Journal of Organizational Behavior*, 2003, 24, 389-416.
7. Avey JM, Luthans F, Jensen SM. Psychological capital: A positive resource for combating employee stress and turnover. *Human Resource Management*. 2009; 48(5): 677-93.-
8. Howard S. A spiritual perspective on Learning in the workplace. *Journal of Managerial psychology*, 2002, 17(3):230-242
9. Neck C, Milliman J. Thought self-leadership: finding spiritual fulfillment in organizational life. *Journal of managerial psychology*, 1994, 9(6):9-16.
10. Bahadorinejad M. Management by emphasizing spirituality, wisdom magazine, August 2005, No. 147: Page 33.
11. Gilbert P. Seeking inspiration: The rediscovery of the spiritual dimension in health & social care in England. *Mental Health, Religious & Culture*. 2010; 13(6): 533-46.
12. Kinjerski V, Skrypnek BJ. Measuring the intangible: Development of the spirit at work scale. Paper Presented at the Sixtyfifth Annual Meeting of the Academy of Management, Atlanta, GA. 2006.
13. Fisher J. The four domains model: Connecting spirituality, health and well-being. *Religion*. 2011; 2(1): 17-28
14. Rojas R. Management theory and spirituality: a frame work and validation of the independent spirituality assessment scale. [PhD Thesis]. Sarasota: Argosy University, 2002.
15. Thompson W. Can you train people to be spiritual? *Training & development*, 2000, 54(12): 273-279.
16. Cole K. Well-being, psychological capital, and unemployment. *Journal of Health psychology*, 2002, 33(3):122-139.
17. Diener E, Lucas R.E. Explaining differences in societal levels of happiness: Relative standards need fulfillment, culture, and evaluation theory. *Journal of Happiness Studies*, 2000, 1: 41-78.
18. Ryff C.D. Happiness is everything or is it? Explorations on the meaning of psychological well-being. *Journal of Personality and Social Psychology*, 1989, 57: 1069-1081.
19. Diener E, Oishi S, Lucas R.E. Personality, culture and subjective wellbeing. *Annual Review of Psychology*, 2003, 54:403-425.
20. Vahidi, Z., Jafariharandi, R. Predicting psychological well-being based on psychological capital components and spiritual attitude components, *Journal of Positive Psychology*, 2017; 3 (2), 51-64.
21. Mousavi Venhri, F. Investigating the Relationship between Spiritual Linkage and Psychological Capital with Spiritual Well-being of Nurses in Intensive Care Units, Third Iranian Scientific Conference on Educational and Psychological Disorders, Qom, 2015.
22. Golparvar M, Ahmadi A, Javadian Z. Relationship between intellectual capital and psychological well-being and spiritual well-being, *psychological research journal*, 2015, Volume 17, Number 2, (34), pp. 30-52.