

بررسی تأثیر ساختار شبکه و سرمایه اجتماعی بین سازمانی در عملکرد خط‌مشی‌گذاری سازمان‌ها (مطالعه در سازمان پلیس)

محمدجواد کاملی^۱

سید مهدی الوانی^۲

مهدی جاوید^۳

سروش بهربر^۴

تاریخ وصول: ۸۹/۳/۲

تاریخ پذیرش: ۸۹/۹/۲۵

چکیده

کارایی و اثربخشی بالای شیوه خط‌مشی‌گذاری شبکه‌ای در حصول سازمان به اهداف خود از جمله دلایل اساسی عدول سازمان‌ها از روش‌های سنتی سیاست‌گذاری و تصمیم‌گیری (سلسله مراتبی و...) و گرایش به خط‌مشی‌گذاری شبکه‌ای می‌باشد، بر همین اساس، تمایل به مطالعه و استفاده از مدل‌های شبکه‌ای در سیاست‌گذاری مشترک بین سازمان‌های اجتماعی اوج گرفته و به امری ضروری و حیاتی مبدل شده است. هدف پژوهش از انجام، بررسی میزان پاسخگویی ساختار خط‌مشی‌گذاری فعلی (سلسله مراتبی) پلیس‌های مأموریتی ناجا (آگاهی، پیشگیری، موادمخدر و راهور) در رابطه با اهداف سازمان و همچنین تعیین میزان تأثیر سرمایه اجتماعی در گرایش به استفاده از الگوهای شبکه‌ای در سیاست‌گذاری و تصمیم‌گیری‌های سازمانی می‌باشد. روش تحقیق از نظر هدف کاربردی و به لحاظ روشی توصیفی و همبستگی است. ابزار پرسشنامه از روایی قابل قبول و پایایی (۰/۷۸) برخوردار می‌باشد که در نمونه ۲۴۰ نفری خبرگان انجام شده است. فرضیه‌های تحقیق از طریق آماره‌های کای اسکوئر و ضریب کندال مورد آزمون قرار گرفته است.

۱- عضو هیئت علمی دانشگاه علوم نظامی

۲- عضو هیئت علمی دانشگاه علامه طباطبایی

۳- مدرس دانشگاه علوم نظامی

۴- مدرس دانشگاه علوم نظامی



نتایج حاصله بیانگر تأثیر متغیرهای مستقل بر وابسته می‌باشد. بنابراین ضروری است که سازمان پلیس در سیاست‌گذاری‌های خود به نقش یا اهمیت این عوامل توجه نموده تا بهبود روزافزون در عملکرد سیاست‌گذاری‌های خود را با تغییر مناسب در آن تجربه نماید.

واژگان کلیدی: سرمایه اجتماعی، خط‌مشی‌گذاری، تصمیم‌گیری، ساختار شبکه، عملکرد شبکه، ارتباطات شبکه‌ای.

مقدمه

به دلایل مختلف از جمله کم شدن سرمایه اجتماعی بین سازمانی، امروزه عمده فعالیت‌های اقتصادی در روابط قراردادی چندجانبه، پیچیده و بلندمدت دیده می‌شود و مدیران در رفتارهای سازمانی خود در حال دورشدن از سیاست‌های بازاری و قرارگرفتن در مسیر شرکت‌های درون سازمانی و برون سازمانی همراه با سرمایه اجتماعی بالا هستند. بنابراین منطقی به نظر می‌رسد که روش‌های سنتی سیاست‌گذاری و تصمیم‌گیری که از کاربردهای لازم برای رسیدن به نتایج مطلوب برخوردار نبوده، به کنار گذاشته شوند (گلدبرگ^۱، ۱۹۸۰؛ ۳۵۲-۳۳۷). به بیان دیگر شرایطی پیش آمده است (افزایش تقاضای مشارکت در تصمیم‌گیری‌ها و خط‌مشی‌گذاری‌های مربوط به بخش‌های مختلف و در امور متنوع به ویژه سازمان‌های دولتی) که دیگر مدل تصمیم‌گیری سلسله‌مراتبی و بازاری در خط‌مشی‌گذاری سازمان‌های بخش خصوصی و دولتی نمی‌تواند از کارایی لازم و مفید برخوردار باشند (هاجر و واگنار^۲، ۲۰۰۳؛ پاول^۳، ۱۹۹۰؛ ۲۹۵). لذا به منظور قرار گرفتن در مسیر درست‌تر سیاست‌گذاری‌های سازمانی، ایجاد شبکه‌های خط‌مشی با سرمایه اجتماعی بالا واکنش مناسب نسبت به از بین بردن نارسایی‌های روش‌های سنتی گذشته می‌باشد. به خصوص که در حال حاضر روز به روز بر پیچیدگی و مشکلات مدیریت افزوده می‌گردد

-
1. Goldberg
 2. Hajer & Wagenar
 3. Powell



(مارگروم و وایتال^۱، ۲۰۰۴). در حقیقت امروزه توجه به توسعه حاکمیت شبکه‌های تصمیم‌گیری از یک سو و از سوی دیگر تمایل بیشتر به مشارکت در سیاست‌گذاری مشترک بین سازمان‌های اجتماعی به ویژه در موضوعاتی که با توجه به نظر همگان از اهمیت خاصی برخوردار می‌باشد، به ضرورتی حیاتی تبدیل شده است.

مبانی نظری

با تغییرات، دگرگونی‌ها و تحولات چشم‌گیری که در محیط انواع سازمان‌ها از جمله سازمان‌های دولتی از اوایل دهه ۱۹۸۰ به بعد صورت گرفته، بقای آن‌ها را با چالش جدی مواجه ساخته، به نحوی که ادامه حرکت در مسیر رویکردهای کنونی در اداره سازمان‌ها غیرممکن به نظر می‌رسد. دو مورد از مهم‌ترین این چالش‌ها عبارت‌اند:

۱- ضرورت تغییر در ساختارهای تصمیم‌گیری در سازمان: (پاسخگو نبودن سیستم خط‌مشی‌گذاری سلسله‌مراتبی، بازار و ...)

از آنجایی که ساختارهای سلسله‌مراتبی و بازار نمی‌توانند رهنمودهای مناسبی برای موفقیت سازمان در مسیر اهداف خود داشته باشند، لذا توجه به ذی‌نفعان و مشارکت آنها از طریق حاکمیت شبکه‌ای، به عنوان روش مناسب و جایگزین معرفی شده است (چایتون و همکاران^۲، ۲۰۰۰). توضیح کامل‌تر پس از طرح چالش دوم در درون مبحث سرمایه اجتماعی آمده است.

۲- کاهش سرمایه اجتماعی

در ادبیات مدیریت برای نخستین بار «لینا» در سال ۱۹۹۹ این مفهوم را وارد مباحث سازمانی نمود (سید نقوی، ۱۳۸۴: ۹). تعاریف مختلفی برای سرمایه اجتماعی به کار برده شده است که به طور کلی می‌توان آنها را به سه دسته تقسیم بندی نمود.

1. Margerum & Whittall
2. Chaiton et al

- «پوتنام»، سرمایه اجتماعی را مجموعه‌ای از مفاهیمی مانند اعتماد، هنجارها و شبکه‌ها می‌داند که موجب ایجاد ارتباط و مشارکت بهینه اعضای یک اجتماع شده و در نهایت منافع متقابل آنان را تأمین خواهد کرد. از نظر وی اعتماد^۱ و ارتباط متقابل^۲ اعضا در شبکه، به عنوان منابعی هستند که در کنش‌های اعضای جامعه موجود است (پوتنام^۳، ۲۰۰۰). وی معتقد است اگر سرمایه اجتماعی در حکومتی به میزان زیاد وجود داشته باشد به همان اندازه رشد سیاسی و توسعه اجتماعی بیشتر خواهد بود.

- بوردیو (۱۹۸۳): سرمایه اجتماعی را مجموعه‌ای به هم پیوسته از وابستگی‌های متقابل افراد تعریف کرده است. او می‌گوید سرمایه اجتماعی بیش از یک شبکه ساده روابط بوده و بهبود آن نیاز به توسعه روابط لازم دارد (بوردیو^۴، ۱۹۸۳: ۲۴۵) از نظر وی میزان کلی سرمایه اجتماعی به حجم روابط شبکه‌ای اعضا و اقدامات مؤثر آنان و هم چنین سطح سرمایه اجتماعی افراد آن بستگی دارد.

- کلمن (۱۹۸۸: ۱۲۹): معتقد است سرمایه اجتماعی بیان‌گر اعتماد شخصی است که فرد با اطمینان به جامعه و اعضای آن اجازه می‌دهد که به طور مستقل عمل کند. به علاوه این سرمایه منبعی برای افراد گروه است که از آن برای رسیدن به اهداف فردی و اجتماعی استفاده می‌کنند (کلمن^۵، ۱۹۸۸: ۱۲۹).

تئوری پردازان در ارتباط با سرمایه اجتماعی به دو روش عمل می‌کنند و دو دیدگاه را بیان می‌دارند. ۱- سرمایه اجتماعی به عنوان یک سرمایه پیوندی درونی^۶ خوانده می‌شود که به معنای شبکه‌ها و ارتباطات همراه با اعتماد بین افراد در درون یک گروه یا سازمان می‌باشد؛ ۲- نوع دیگر به عنوان سرمایه اجتماعی پیوندی بیرونی^۷ خوانده می‌شود یعنی شبکه‌ها و چگونگی روابط ذی‌نفعان در جامعه (سازمان‌ها، مؤسسات و ...

-
1. Trust
 2. Reciprocal
 3. Putnam
 4. Bourdieu
 5. Coleman
 6. Bonding capital
 7. Bridging capital



مؤثر در یک خط‌مشی)؛ دیدگاه پوتنام و کلمن^۱ به سرمایه اجتماعی پیوندی درونی نزدیک تر است که در آن تأکید بر نگرش‌ها و ویژگی‌های افراد در درون شبکه و فواید آن نگرش‌ها و ویژگی و ارتباطات دو طرفه بین افراد می‌شود. اما لاین و بوردیو^۲ بیشتر بر مفهوم سرمایه اجتماعی پیوندی بیرونی تأکید دارند. یعنی سرمایه اجتماعی که از طریق تعریف و تحلیل ساختار فیزیکی شبکه‌ها ارزیابی شده است.

چالش سرمایه اجتماعی از مشکلات اساسی در روابط بین سازمان‌های جامعه، حکومت‌ها و.... محسوب می‌شود. کم شدن (افت) اعتماد شهروندان به نهادهای دولتی به دلیل پاره‌ای از فسادهای اداری، عدم کنترل شهروندان بر سازمان‌ها، تفاوت در ارزش‌های شهروندان با سازمان‌ها (دنهارت^۳، ۱۹۹۰) عدم توان پاسخ‌گویی سازمان‌ها به دلیل ساختار نامناسب تصمیم‌گیری‌های سازمانی، عدم توجه یا کم‌توجهی مدیران به مسئولیت اجتماعی سازمان خود (راینسون^۴، ۱۹۸۰) استفاده از تعقل ابزاری به جای مبنای قراردادن تعقل جوهری، جدایی مدیران از جامعه (الوانی، ۱۳۸۰: ۲۹۱) و از جمله مواردی هستند که در روابط بین سازمان‌ها مشکل ایجاد نموده‌اند.

در سال‌های اخیر تعیین سرمایه اجتماعی جامعه یا گروه در تئوری تحلیل شبکه‌های اجتماعی شکل گرفته است. بارت این مبحث را در سال ۱۹۹۰ با معرفی تئوری ساختار شبکه بیان کرده است (نان لین^۵، ۲۰۰۱: ۳۸۵) و (رون بورت^۶، ۱۹۹۷: ۳۶۸).

منظور از ساختار شبکه توجه به دو موضوع خلاء ساختاری^۷ (نبود و یا کمی ارتباطات بین فردی در درون سازمان و بین سازمانی) و میزان تمرکزگرایی^۸ (ارتباطات در ارتباطات سازمانی و بین سازمانی) می‌باشد. در این تحقیق بیشتر، ارتباط میان سازمان‌های مرتبط با خط‌مشی‌های پلیسی مدنظر بوده است (وایتال، ۲۰۰۷).

-
1. putnam and Coleman
 2. bordieu
 3. Denhart
 4. Robbinson
 5. Nan Lin
 6. Ron Burt
 7. Structural holes
 8. Degree centrality



سرمایه اجتماعی و نقاط قوت روابط

در این قسمت به بررسی دقیق‌تر تأثیر نقاط قوت و ضعف روابط اعضای درون و برون شبکه‌های اجتماعی بر سرمایه اجتماعی و بالعکس پرداخته می‌شود.

وارنر^۱ (۲۰۰۱: ۱۹۰) معتقد است سرمایه اجتماعی موقعی می‌تواند در سطح جامعه افزایش یابد که دو ویژگی مهم یعنی استقلال کاری ذی‌نفعان و روابط صحیح بین آنها برقرار باشد. نوع روابط در تشکیل سرمایه اجتماعی نقش دارد. مطالعات نشان می‌دهد در واقع تفکر شبکه‌ای و عمل نمودن به آن همان ارتباط افقی و عمودی غیررسمی بین کارگزاران در یک سازمان و یا چندین سازمان متفاوت می‌باشد. این روابط هم می‌تواند قوی ظاهر شود و هم ضعیف. تشکیل سرمایه اجتماعی در جامعه بیشتر از نقاط قوت روابط ضعیف نشأت می‌گیرند. به اعتقاد سایمل^۲ باید روابط اجتماعی در ماورای گروه‌ها ایجاد شود تا بهبود عملکرد سازمان در بلندمدت ظاهر شود (وول کوک^۳، ۱۹۹۸: ۲۰۸-۱۵۱).

«گرانووتر^۴» در سال ۱۹۷۳ مطرح نمود، هر چه شدت و استحکام روابط میان اعضای یک شبکه بیشتر باشد، ارزش سرمایه اجتماعی بیشتر می‌گردد و بالعکس. ایشان روابط گروه‌ها را در مقیاس کوچک به عنوان پیش‌زمینه سرمایه اجتماعی محسوب می‌کند.

سرمایه اجتماعی و روابط قوی در مقابل روابط ضعیف

جوامعی که از میزان بالای از سرمایه اجتماعی برخوردار هستند جوامعی سالم، شاداب‌تر و در نتیجه، ارتباطاتی را برقرار می‌کنند که عامل افزایش سرمایه اجتماعی در مقیاس ملی هستند (المن^۵، ۱۹۹۰: ۹۴۹ و باردو^۶، ۲۰۰۱: ۲۳۹). وی سطوح بالای اعتماد بین رهبران و اعضای جامعه را براساس توسعه روابط قوی بین طرفین عملی می‌داند. یعنی ارتباط عمیق در ورای یک جریان ارتباطی ساده می‌تواند از طریق روابط ضعیف به وجود آید.

-
1. Warner
 2. Simmel
 3. Woolcock
 4. Granovetter
 5. Oleman
 6. Burdeu



پال^۱ (۱۹۹۱) معتقد است ترکیب روابط قوی و ضعیف می‌تواند سرمایه اجتماعی را تقویت کنند. طبق گزارش پاکستون^۲ (۱۹۹۹: ۸۸) موقعیت ایده‌آل در تقویت سرمایه اجتماعی زمانی به وجود می‌آید که از انواع ارتباطات استفاده شده که این امر موجب سطح بالایی از اعتماد، روابط دو طرفه و عواطف مثبت می‌گردد.

همان‌طور که در شکل‌های ارتباطی ذیل مشاهده می‌شود برخی از گره‌ها (که به منزله یک سازمان محسوب می‌شود)، تنها با برخی از سازمان‌ها در ارتباط هستند (یعنی وجود خلاء ساختاری) و تمرکز ارتباطات بالا. اما اگر خلاءهای ساختاری صفر شد و همه سازمان‌های مرتبط در یک خط‌مشی و یا تصمیم‌دور هم جمع شدند و یا با هم در ارتباط شبکه‌ای قرار گرفتند در این حالت است که سرمایه اجتماعی بین سازمانی ایجاد می‌شود.

سازمان با خلاءهای ساختاری کم (سرمایه اجتماعی کم)

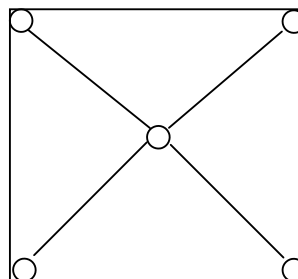
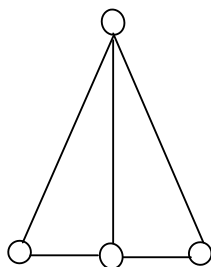

-
1. pahl
 2. Paxton

سازمان با خلاءهای ساختارهای زیاد (سرمایه اجتماعی بسیار کم)

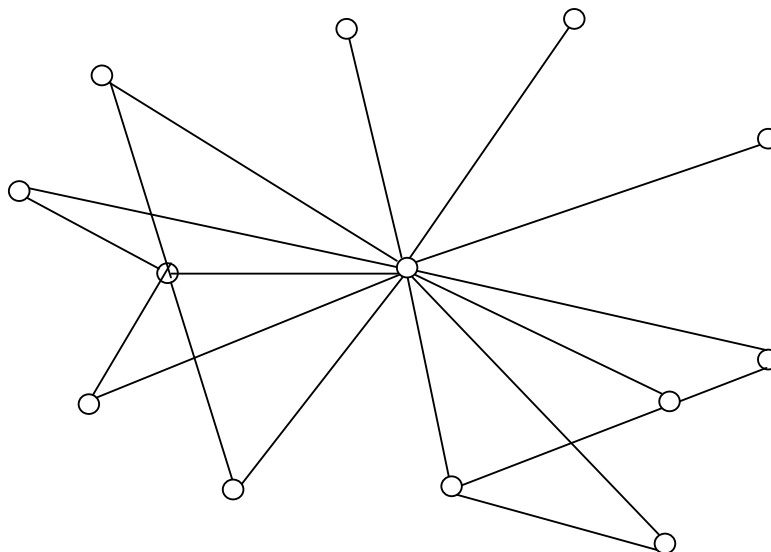

سازمان بدون خلاءهای ساختارهای (سرمایه اجتماعی زیاد)

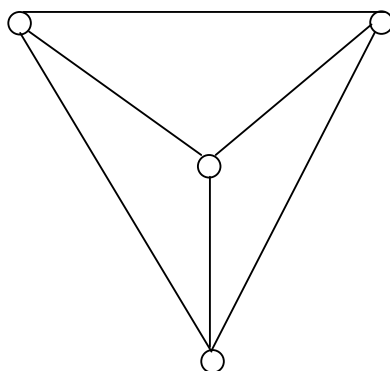

منظور از سرمایه اجتماعی پیوندی بیرونی (که در سطور قبل به آن اشاره گردید) اشاره به شبکه‌ها و چگونگی روابط ذی‌نفعان در جامعه (سازمان‌ها و مؤسسات و ... مؤثر و مرتبط در یک خط مشی) دارد. در پیوندهای برون سازمانی در واقع به پل‌های ارتباطی که هر



کدام از سازمان‌های مؤثر در یک خط مشی مشترک، برای کسب منابع، فرصت‌های تازه و اطلاعات بیشتر و ... با سایر سازمان‌ها برقرار می‌کنند، تا از منافع آن در سیاست‌گذاری‌ها استفاده نمایند. اتفاق چنین امری یعنی افزایش سرمایه اجتماعی فراسازمانی حاصل از پل‌های ارتباطی که به دلیل فراهم بودن امکان برقراری ارتباطات برای هر کدام از سازمان‌ها با سایر سازمان‌ها صورت می‌گیرد. چنین شبکه‌هایی در ایجاد صداقت، اعتماد و دست‌یابی به هدف مشترک و جمعی بسیار مناسب هستند و برای دست‌یابی به اطلاعات بیشتر و مناسب‌تر و بهره‌برداری از آنها به منظور تأثیرگذاری در خط‌مشی‌های سازمان‌ها کارآمد می‌باشند.

همان‌طور که در شکل‌های ارتباطی زیر مشاهده می‌شود هر گره (به منزله یک سازمان محسوب می‌شود)، با سازمان‌های دیگری که اطلاعات و منابع لازم ... و مؤثر مرتبط در یک خط مشی را در اختیار دارند، رابطه سازمانی دارد. برقراری چنین ارتباطاتی یعنی ایجاد سرمایه اجتماعی بالا، اشکال زیر این نوع سرمایه را نشان می‌دهد.

سرمایه اجتماعی فراسازمانی حاصل از پیوندهای بیرونی اعضای سازمان سازمان

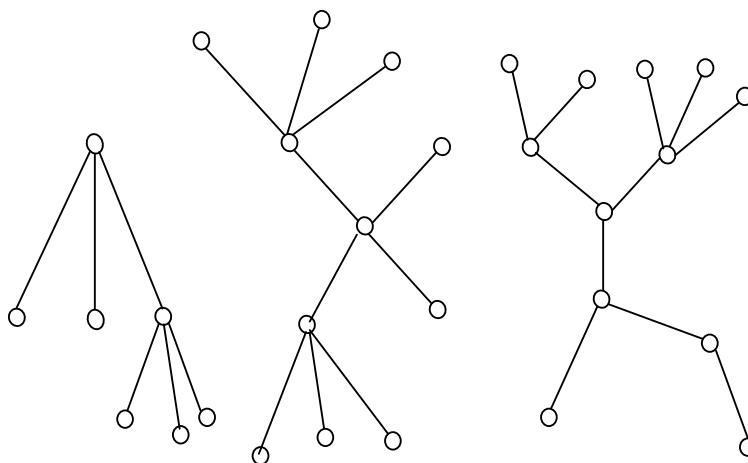



سرمایه اجتماعی شبکه و عملکرد شبکه^۱ خط‌مشی‌گذاری

منظور از عملکرد خط‌مشی‌گذاری سازمان توجه به کارآمدی شیوه‌های تصمیم‌گیری‌های فعلی سازمان و تأثیر آن در سرمایه اجتماعی می‌باشد. بنابراین در سنجش عملکرد بیشتر، تغییرات کارایی و اثربخشی سازمان از حیث پاسخ‌گویی ساختارهای سلسله‌مراتبی و شبکه‌ای و ... مدنظر می‌باشد (وایتال، ۲۰۰۷:۶).

کاسل^۲ (۲۰۰۰) معتقد است، که اعتماد (احساس امنیت، تنوع فرهنگی، همکاری مبتنی بر اعتماد و صلاحیت طرف رابطه مقابل) ارتباط متقابل (علاقه‌مندی به منافع دیگران و تعاون و همکاری) و ارزش‌های مشترک از ویژگی‌های سرمایه اجتماعی هستند زیرا موجب دسترسی بیشتر به منابع و رشد توانایی اعضای شبکه در تطابق با مشکلات و حل مسائل پیش‌بینی نشده می‌گردد.

رابطه ساختار شبکه^۳ و سرمایه اجتماعی شبکه

والکار، کوگوت و شان (۱۹۹۷) مطرح کرده‌اند که ساختار شبکه موقعی در بهبود عملکرد شبکه مؤثر واقع می‌گردد که سرمایه اجتماعی در محیط سازمان به درستی پیاده شده باشد. علاوه بر این چویی (۲۰۰۵)، معتقد است که ساختار شبکه نقش مهمی در بهبود و رفع محدودیت‌های اجتماعی ایفا می‌کند. همین محدودیت‌ها مستقیماً جریان اطلاعات را در تشکیل و حفظ سرمایه اجتماعی هدایت می‌کند. بنابراین شبکه سرمایه اجتماعی یک عامل میانجی مهم بین ساختار شبکه و عملکرد شبکه می‌باشد. وی بحث می‌کند که میزان سرمایه اجتماعی بستگی به ساختار شبکه دارد (وایتال، ۲۰۰۷:۲۰). و دو ویژگی ساختار شبکه و سرمایه اجتماعی شبکه در بهبود عملکرد، سازمان به هم وابسته هستند.

به منظور تفوق برچالش‌های مذکور در بندهای پیشین نیاز به تحول و تغییرات اساسی در ساختار ارتباطی سازمان‌ها و هم‌چنین تصحیح تفکر مدیران دولتی در اداره سازمان‌ها امری ضروری و حیاتی به شمار می‌رود.

1. Network performance
2. Kusel
3. Network structure



از جمله راه‌هایی که امروزه می‌توان از آن در حل مسائل پیچیده جوامع کنونی که ساختارهای رسمی قادر به حل و پاسخ‌گویی به آنها نبوده، بهره‌جسته و مسیر را برای حل مسائل بُغرنج هموارتر نماید، استفاده از شبکه‌های خط‌مشی می‌باشد.

شبکه‌ها به عنوان «مجموعه‌ای از سازمان‌ها و مراجع خودمختار که برای نیل به هدف‌هایی که به تنهایی قادر به رسیدن به آن نیستند گرد هم می‌آیند. در نظر گرفته می‌شوند (چیس هولم^۱، ۱۹۹۸: ۲۱۶). شبکه‌ها در ایجاد همکاری بین سازمان‌ها به منظور تعیین راه‌حل‌های مشکلات سازمانی و افزایش درجه موفقیت افراد و سازمان‌ها در رسیدن به اهداف نقش اساسی دارند (ویکی پدیا^۲، ۲۰۰۶).

الگوی مفهومی تحقیق

چویی^۳ (۲۰۰۵) متغیرهای مستقل این تحقیق را تحت عناوین ساختار شبکه و سرمایه اجتماعی شبکه و متغیر وابسته را عملکرد شبکه معرفی کرده است. چگونگی روابط و تأثیر این متغیرها در الگوی مفهومی نمودار زیر آمده است. (مفهوم هر کدام از این متغیرها نیز در سطور قبل آمده است.)

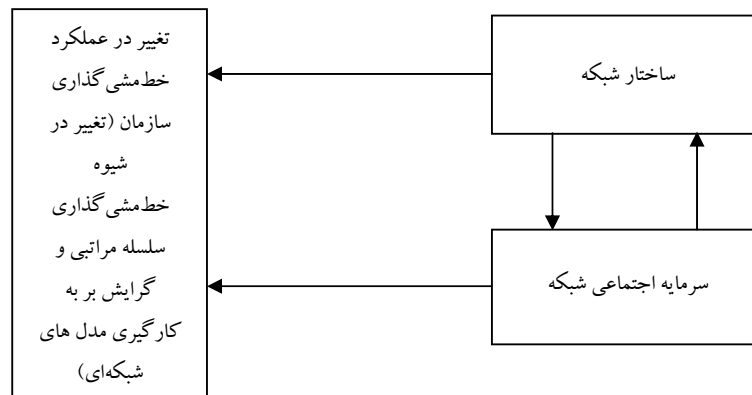

نمودار ۳. الگوی مفهومی تحقیق (کاملی، ۱۳۸۸)

1. Chisholm
2. Wikipedia
3. Choi



ایجاد شبکه‌های خط مشی مزایای بی‌شماری را به دنبال دارد از جمله این مزایا عبارت‌اند:

- ۱- کسب منابع اطلاعاتی، انسانی، مدیریتی و مالی جدید؛
- ۲- ایجاد شرایط لازم به منظور به دست آوردن مزیت‌های رقابتی پایدار، حفظ و ارتقاء آن‌ها؛
- ۳- به دست آوردن سهم بیشتری از بازارهای معاملاتی؛
- ۴- پایین آمدن هزینه ارائه خدمات و تولید محصولات؛
- ۵- ایجاد زمینه‌های بیشتر در جهت نوآوری و خلاقیت در سازمان (دوز و هامل^۱، ۱۹۹۸)؛
- ۶- بهبود عملکرد؛
- ۷- کسب مشروعیت در نظام خط‌مشی‌گذاری؛
- ۸- کاهش تکرار و همانندسازی؛
- ۹- ایجاد فرصت‌های یادگیری (هیل^۲، ۲۰۰۲: ۱۸)؛
- ۱۰- هم‌افزایی حاصل از نظرات مختلف و اخذ تصمیمات با اعتبار و پایایی بالا و... براساس تفکر مطرح شده، نظام‌های خط‌مشی‌گذاری موفق می‌کوشند تا با بهره‌گیری از رویکردهای تکثرگرایانه و مشارکت دادن ذی‌نفعان و بازیگران اصلی در فرایند تدوین، اجراء و ارزیابی سیاست‌ها و کاستی‌های موجود در نظام‌های سنتی خط‌مشی‌گذاری را جبران نموده و از این طریق مشروعیت لازم را برای خط‌مشی‌های تدوین شده کسب نمایند (رعنائی، ۱۳۸۵: ۷۲).

پلیس جمهوری اسلامی ایران نیز همانند سایر سازمان‌ها برای انجام اثربخش هر کدام از وظایف خود نیازمند برقراری ارتباط و تعامل مؤثر پلیس با سازمان‌ها و نهادهای مختلف بخش دولتی و غیردولتی و خصوصی و NGO ها و ... (همراه با سرمایه اجتماعی بالا) به منظور پرکردن خلاء مشارکت موجود میان سازمان‌ها می‌باشد. لذا نیازمند توجه به تغییر

1. Doze & Hamel
2. Hill

ماهوی در ساختارهای تصمیم‌گیری خود (از رویکرد سلسله مراتبی و ... به رویکرد شبکه‌ای از طریق مشارکت هر چه بیشتر ذی‌نفعان خط‌مشی) می‌باشد تا بتواند پاسخ‌گویی مناسبی را به سیستم و جامعه هدف خود داشته باشد. بنابراین سؤال اصلی تحقیق عبارت است: آیا ساختار ارتباطی فعلی (سلسله مراتبی) پلیس‌های مأموریتی ناجا پاسخ‌گویی مناسب، در رابطه با اهداف سازمان را دارد؟

هدف اصلی تحقیق

بررسی تأثیر ساختار شبکه و سرمایه اجتماعی بین سازمانی در عملکرد خط‌مشی‌گذاری پلیس.

اهداف فرعی

اهداف فرعی که برای این تحقیق در نظر گرفته شده به ترتیب عبارت‌اند:

- ۱- تحلیل فرایند خط‌مشی‌گذاری فعلی ناجا (پلیس) و تعیین میزان پاسخ‌گویی آن در رابطه با اهداف سازمان؛
- ۲- تعیین میزان خلای ساختاری میان بازیگران خارجی شبکه‌های تصمیم‌گیری (خط‌مشی‌گذاری) در پلیس‌های مأموریتی سازمان ناجا (پلیس‌های آگاهی، راهور و پیشگیری مواد مخدر)؛
- ۳- تعیین میزان تأثیر ساختار شبکه در عملکرد خط‌مشی‌گذاری سازمان؛
- ۴- تعیین میزان تأثیر سرمایه اجتماعی شبکه در عملکرد خط‌مشی‌گذاری سازمان؛
- ۵- تعیین شدت تأثیر متغیرهای ساختار و سرمایه اجتماعی شبکه در عملکرد خط‌مشی‌گذاری سازمان.

فرضیه‌های تحقیق

فرضیه اصلی: الگوی شبکه‌ای تصمیم‌گیری و سیاست‌گذاری ساختاری مناسب برای انجام مأموریت‌های سازمانی ناجاست.



فرضیه‌های فرعی

- ۱- ساختار شبکه تصمیم‌گیری در عملکرد خط‌مشی‌گذاری پلیس مؤثر می‌باشد؛
- ۲- سرمایه اجتماعی بین سازمانی در عملکرد شبکه خط‌مشی‌گذاری پلیس تأثیر دارد؛
- ۳- ساختار شبکه با تحت تأثیر قراردادادن سرمایه اجتماعی شبکه در عملکرد شبکه خط‌مشی‌گذاری سازمان مؤثر واقع می‌شود.

روش شناسی تحقیق

این تحقیق به لحاظ هدف، کاربردی است و از نظر روش از نوع توصیفی - پیمایشی و همبستگی است. جامعه آماری تحقیق شامل کلیه مدیران ارشد و میانی و اجرایی ناجا که در ستاد پلیس‌های مأموریتی ناجا (آگاهی، پیشگیری، راهور و موادمخدر) و فرماندهی انتظامی تهران بزرگ مشغول انجام وظیفه هستند که بالغ بر ۵۵۰ پست سازمانی می‌باشد. حجم نمونه با استفاده از فرمول نمونه‌گیری کوکران تعداد ۱۶۵ نفر محاسبه شده است. به منظور افزایش اعتبار تحقیق از هر پلیس تخصصی ۶۰ نفر در نمونه مورد مطالعه قرار داده شدند که در مجموع از ۵۵۰ نفر جامعه آماری ۲۴۰ نفر (۴۳/۶ درصد) انتخاب و مورد آزمون قرار گرفتند. روایی ابزار جمع‌آوری اطلاعات (پرسشنامه تحقیق شامل ۲۴ سؤال) با استفاده از نظر خبرگان مورد تأیید و پایایی آن نیز $\alpha = 0/78$ برآورد گردیده است. داده‌ها و اطلاعات مستخرجه از پرسش‌نامه‌ها و مصاحبه‌ها، با استفاده از آمار توصیفی و آماره‌های آمار استنباطی کای دو (به منظور تعیین تأثیر متغیرهای مستقل بر متغیر وابسته) و ضریب همبستگی کندال (به منظور تعیین شدت تأثیر متغیرهای مذکور) با به کارگیری نرم‌افزار آماری spss استفاده و داده‌های تحقیق مورد تجزیه و تحلیل قرار گرفته است.

یافته‌های تحقیق

داده‌های توصیفی بیانگر آن است که: بیشترین پاسخگویان (۴۳/۳ درصد) در درجه سرهنگ دومی و ۱/۷ درصد در درجه سرتیپ دومی قرار دارند. در واقع صد درصد پاسخ

دهندگان در نیمه دوم خدمت سی ساله خود قرار داشته و از تجربه کافی و وافی خدمتی برخوردارند.

- ۷۲/۵ درصد پاسخ دهندگان از سطح تحصیلی کارشناسی، ۲۳/۳ کارشناسی ارشد و ۹/۴ دکتری برخوردار هستند.

- حرکت ساختاری سازمان از حالت مکانیکی (۵۰) در گرایش به سمت ارگانیکی (۱۰) می باشد (امتیاز ۳۰ بینابین بودن سازمان را از حیث مکانیکی و یا ارگانیکی بودن نشان می دهد).

- میزان همکاری بین سازمان های مرتبط با خط مشی های پلیسی با توجه به متغیرهای الگوی مفهومی تحقیق به ویژه ساختار شبکه (الف- تمرکز ارتباطات، ب- خلاءهای ساختاری) مدیریت شبکه و تأثیر متقابل این دو متغیر مستقل در جدول یک آمده است.

جدول ۱. میانگین همکاری بین سازمان های مرتبط با خط مشی های پلیسی از ابعاد ساختار (تمرکز ارتباطات و خلاء ساختاری) با پلیس های آگاهی، راهور، پیشگیری و مواد مخدر

نوع پلیس ها	میانگین همکاری سازمان های مرتبط با خط مشی های پلیسی (ارتباطات متمرکز)	خلاء ساختاری (عدم ارتباط و همکاری بین سازمان های مرتبط با خط مشی های پلیسی)
پلیس آگاهی	۱/۵۹	۱/۴۱
پلیس مواد مخدر	۱/۴۲	۱/۵۸
پلیس پیشگیری	۱/۴۰	۱/۶۰
پلیس راهور	۱/۸۲	۱/۱۸

توضیح: حداکثر امتیاز ارتباطات عدد سه می باشد. در صورت تحقق آن خلاء ساختاری در سازمان وجود ندارد. در حالی که داده های حاصل از تحقیق بیانگر وجود خلاء ساختاری در رابطه بین سازمان های مرتبط با خط مشی های پلیسی می باشد.



یافته‌های استنباطی تحقیق

جدول ۲. تبیین نتایج حاصل از آزمون فرضیه‌ها

نتیجه	سطح معناداری	کای دو	تعداد	فرضیه‌های تحقیق
فرضیه تأیید می‌شود	۰/۰۰۰	۸۰/۲۵	۲۴۰	ساختار شبکه تصمیم‌گیری در عملکرد خط‌مشی‌گذاری پلیس مؤثر می‌باشد.
فرضیه تأیید می‌شود.	۰/۰۰۰	۹۰/۳۸	۲۴۰	سرمایه اجتماعی شبکه در عملکرد خط‌مشی‌گذاری پلیس مؤثر می‌باشد.
فرضیه تأیید می‌شود.	۰/۰۰	۹۶/۶۱	۲۴۰	ساختار شبکه با تحت تأثیر قرار دادن سرمایه اجتماعی شبکه در عملکرد خط‌مشی‌گذاری سازمان مؤثر واقع می‌شود.

برابر نتایج به دست آمده از جدول ۲، چون (خی ۲) محاسبه شده از (خی ۲) جدول بیشتر است لذا فرض صفر در سطح اطمینان ۰/۹۵ رد می‌شود و فرض H_1 تأیید می‌گردد. این امر به این معنی است که ساختار و سرمایه اجتماعی شبکه و همچنین ساختار شبکه با تحت تأثیر قرار دادن سرمایه اجتماعی شبکه در عملکرد خط‌مشی‌گذاری پلیس مؤثر واقع می‌گردد به عبارت دیگر ارتباط مستقیمی بین ویژگی‌های ساختار شبکه، سرمایه اجتماعی و عملکرد شبکه وجود دارد.



تبیین شدت تأثیر متغیرهای مؤثر در عملکرد خط‌مشی‌گذاری از طریق محاسبه ضریب کندال

جدول ۳. میانگین کل ضرایب کندال فرضیه‌های عوامل محیط داخلی مؤثر در عملکرد

خط‌مشی‌گذاری سازمان

ضرایب	شدت تأثیر متغیرهای مستقل در عملکرد خط‌مشی‌گذاری سازمان
۲/۵	ساختار شبکه
۲/۴۲	سرمایه اجتماعی شبکه
۳	تحت تأثیر قرار گرفتن عملکرد سازمان به واسطه تأثیر ساختار شبکه بر سرمایه اجتماعی شبکه
۲/۶۴	میانگین ضرایب

بحث و نتیجه‌گیری

- ساختار غالب ارتباطات فعلی (سلسله‌مراتبی) در عملکرد تصمیم‌گیری و سیاست‌گذاری پلیس‌های مورد مطالعه، بیانگر این است که حرکت فرایند فعلی خط‌مشی‌گذاری پلیس از حالت مکانیکی به سمت ارگانیکی می‌باشد. بنابراین با تغییر بیشتر در ساختار کلان تصمیم‌گیری فعلی با توجه به شرایط و الزامات محیطی مورد نیاز و ... می‌توان میزان پاسخ‌گویی سازمان را بیش از حد فعلی افزایش داد.

- با توجه به در نظر گرفتن حداکثر امتیاز ارتباطات (۳) در تحقیق، و در صورت تحقق آن یعنی نبود خلاء ساختاری در سازمان، داده‌های حاصل از انجام آزمون بیانگر وجود خلاء ساختاری در رابطه بین سازمان‌های مرتبط با خط‌مشی‌های پلیسی می‌باشد. لذا برای موفقیت هر چه بیشتر پلیس در انجام مأموریت‌های خود می‌بایست به روش‌های مختلف در این خصوص اقدام عملی صورت گیرد.

- با توجه به وجود سه فرضیه در این تحقیق (۱- ساختار شبکه تصمیم‌گیری در عملکرد خط‌مشی‌گذاری پلیس مؤثر می‌باشد؛ ۲- سرمایه اجتماعی شبکه در عملکرد خط‌مشی‌گذاری پلیس مؤثر می‌باشد؛ ۳- ساختار شبکه با تحت تأثیر قراردادن سرمایه اجتماعی شبکه در عملکرد خط‌مشی‌گذاری سازمان مؤثر واقع می‌شود.) و همچنین



طراحی مدل مفهومی به منظور تبیین چگونگی ارتباط بین آنها، نتایج حاصل از اجرای آزمون آماری بیانگر وجود رابطه قوی میان متغیرهای مستقل و وابسته تحقیق می‌باشد. یعنی هر کدام از این متغیرها با درصدهای مختلف و با اولویت‌های متفاوت در تغییر عملکرد خط‌مشی‌گذاری و تصمیم‌گیری سازمان از سلسله مراتب به تفکر شبکه‌ای در حد زیادی مؤثر می‌باشند.

پیشنهادها

- ۱- اقدام عملی به منظور افزایش سرعت حرکت سازمان در جهت ارگانیک‌تر شدن هر چه بیشتر ساختار سازمان برای پاسخ‌گویی مناسب‌تر به جامعه هدف با توجه به ماهیت پیچیده، متنوع و وظایف رو به گسترش سازمان (رفع موانع ساختاری عدم همکاری درون سازمانی و بین سازمانی) در این صورت اثربخشی هر چه بیشتر به دلیل تطابق و هماهنگی ساختار با عوامل محیطی، حاصل خواهد شد و به مرور زمینه‌های استفاده از تفکر شبکه‌ای در خط‌مشی‌گذاری‌های کلان سازمانی فراهم می‌گردد.
- ۲- با اقدام به پیشنهادهای زیر می‌توان سطح سرمایه اجتماعی بین سازمانی (که حاصل اعتماد متقابل سازمان‌ها نسبت به هم دیگر است)، را افزایش داد و حرکت به سمت استفاده بیشتر از تفکر شبکه‌ای در سیاست‌گذاری‌ها را جایگزین تفکر سلسله‌مراتبی نمود. به این طریق سازمان‌ها از مزیت‌های متقابل این نوع ارتباطات حداکثر استفاده را خواهند برد.
- با توجه به وجود خلاء ساختاری در ارتباطات بین سازمانی تداوم موفقیت آمیز حیات سازمان‌ها در گرو ایجاد روابط صحیح و رو به تکامل با یک دیگر می‌باشد. از همین روی چشم‌پوشی از آن چالش‌هایی را برای سازمان‌ها به همراه خواهد داشت. بنابراین سازمان در این خصوص می‌بایست اقدام جدی به عمل آورد. به منظور افزایش هم‌افزایی‌های بین سازمانی و سرمایه اجتماعی به گفته گرانووتر (۱۹۸۳) و دیگران، علاوه بر تقویت‌های پیوندهای قوی میان سازمان‌ها که موجب افزایش انگیزه برای یاری‌رسانی سازمان‌ها به هم دیگر می‌گردد. می‌بایست با تقویت پیوندهای ضعیف میان



سازمان‌های خط‌مشی‌گذار از طریق پل‌های ارتباطی از مزایای بسیار آن به نفع سازمان بهره‌برداري نمود. از جمله جلوگیری از انزوای سازمان‌ها و... از همین روی است که گفته می‌شود میزان سرمایه اجتماعی بستگی به ساختار شبکه دارد. به عبارت دیگر ساختار شبکه موقعی در بهبود عملکرد خط‌مشی‌گذاری سازمان مؤثر واقع می‌گردد که سرمایه اجتماعی در محیط سازمان به درستی پیاده شده باشد.

- استفاده هم‌زمان از انواع ارتباطات سازمانی (افقی، عمودی، مورب، شبکه‌ای و گروهی و مشارکتی و...) این امر موجب کسب سطح بالایی از اعتماد (سرمایه اجتماعی)، روابط دو طرفه و عواطف مثبت (بین‌سازمانی) می‌گردد و زمینه طی مسیر نوآوری را روشن‌تر می‌نماید.

۳- تداوم ارتباط اثربخش میان سازمان‌ها، نیازمند پای‌بندی مدیران به اصول اخلاقی از جمله: احساس مسئولیت در قبال انجام درست وظایف سازمان در برابر جامعه در تعامل با سازمان‌های دیگر، دوراندیشی خیرخواهانه، توجه به اجرای عدالت و برابری و انصاف، توجه به مصلحت عامه نه منافع صرف سازمانی، توجه به حفظ آبروی سازمان و خدشه‌دار نشدن آن در برخوردهای بین‌سازمانی، احترام متقابل مدیران سازمان‌ها در مقایسه با همدیگر و در صورت امکان ایجاد ارزش‌ها و زمینه‌های مشترک فرهنگی و... می‌باشد که باید این اصول را سرلوحه رفتار سازمانی خود قرار دهند. در پرتو رعایت مسائل مذکور است که روابط مبتنی بر اعتماد و دوستی میان سازمان‌ها ایجاد می‌شود و سرمایه اجتماعی بین‌سازمانی رو به رشد می‌گذارد و در نتیجه در بهبود عملکرد شبکه مؤثر واقع می‌شود.

در مجموع برای تغییر مثبت در عملکرد سازمان مدیران باید از شاخص‌های دیدگاه سلسله‌مراتب عدول و به فکر تدوین و اجرای شاخص‌های دیدگاه شبکه‌ای باشند. در این صورت در سازمان شاهد تعارض کمتر، اعتماد بیشتر و افزایش هم‌افزایی‌ها و... خواهیم بود که جملگی در افزایش سرمایه اجتماعی بین‌سازمانی نیز تأثیرگذار می‌باشند.

۴- از آنجایی که سطح سرمایه اجتماعی بین‌سازمانی در سطح مطلوبی قرار ندارد لذا با اقدامات اعتماد‌ساز می‌توان سطح سرمایه اجتماعی بین‌سازمانی را در بین سازمان‌ها رو



به فزونی گذارد تا حرکت به سمت استفاده بیشتر از تفکر شبکه‌ای در سیاست‌گذاری را جایگزین تفکر سلسله‌مراتبی نمود.

به طور کلی به منظور تغییر مثبت در عملکرد سازمان، مدیران باید به فکر اجرای دیدگاه شبکه‌ای باشند. در این صورت شاهد تعارض کمتر، اعتماد بیشتر و افزایش هم‌افزایی‌ها و... در سازمان خواهیم بود. برای موفقیت در این زمینه، نیاز به فرهنگ‌سازی پیرامون داشتن مشارکت و همکاری‌های لازم بین سازمان‌های ذی‌نفع در خط‌مشی‌های مشترک می‌باشد، از جمله به کارگیری فرهنگ تصمیم‌گیری تیمی، گروهی، مشارکتی و شبکه‌ای که می‌بایست جایگزین روش‌های سنتی گردد.

منابع فارسی

- الوانی، سید مهدی و دانایی فرد، حسن. (۱۳۸۰). گفتارهایی در فلسفه تئوریهی سازمان دولتی، انتشارات صفار.
- رعنائی، حبیب اله. (۱۳۸۵). امکان‌سنجی استقرار شبکه‌های خط‌مشی در نظام سیاست‌گذاری تحقیقات کشاورزی، رساله دکتری، دانشگاه علامه طباطبائی.
- سید تقوی، میرعلی، (۱۳۸۴). آسیب‌شناسی سرمایه اجتماعی در سازمان‌های آموزشی فرهنگی ایران و ارائه الگوی مناسب، رساله دکتری.

منابع لاتین

- Bourdieu, P. (2001). "The forms of capital". In J.G. Richardson (Ed), Handbook of theory and research for the sociology of peducation (pp. 241- 258). New York: Greenwood Press.
- Burt, R.S. (1997). "The Network structure of social capital". (pre – print for a chapter) in r.i.sutton & B.M.Sstaw (eds)."Researchin organizational behavior" (22). Greenwich, ct: jai press.
- Chaiton, A., Dibbits,t., Paquet,g.,Roy, J., & Wilson, C (2000). "The collaborative challenges of regional governance: innovation, new social technologies, and civic entrepreneurs". The centre on governance, university of Ottawa. Retrieved july 20, 2005 from. http://pacific.commerce.ubc.ca/kbe/roy_vancouver4.pdf.
- Chisholm, Rupert F. (1998). "Ddeveloping network organizations: learning from practice and theory". USA: Addison Wesley Longman inc.
- Choi, S.O. (2005). "Network analysis of workforce development programs". Unpublished doctoral dissertation, Florida state university.
- Coleman, J.S. (1990). "Foundations of social theory", combridge, MA: Harvard university press, Belknap press.
- Denhardt, R.B.(1990), " Public Administration Theory", Calif:wadworth publishing co.
- Dozen, Y. L. and Hamel, G., (1998)."Alliance Advantage", Harvard business school press, boston.
- Hill, Carey (2002)."Network literature review: conceptualizing and evaluating networks". Southern Alberta child and youth health network.
- Goldberg, V.P. (1980)."Relational exchange: economics and complex contracts". *American behavioral scientist*, 23 (3), 337- 352. .
- Granovetter, M.S. (1973). "The strength of weak ties". *American journal of sociology*, 78(6), 1360-1380.
- Hajer, M., & Wagenaar, H. (2003)."Deliberative policy analysis: understanding governance in the network society". Cambridge: university press.



- Kusel, J. (March, 2006). "Assessment of the secure rural schools and community self-determination act public law", 106- 393. Taylorsville,ca: sierra institute for community and environment.
- Margerum. R.d. & whitall, D.R. (2004). "The challenges and implications of collaborative management on a river basin scale. *Journal of environmental planning and management*", 47 (3), 409 – 429.
- Pahl, R.E. (1991). "The search for social cohesion: from durheim to the European commission". *European journal of sociology*, 32, 345- 360.
- Paxton, P. (1999). "Is social capital declining in the united states."? A multiple indicator assessment. *American journal of sociology*, 105 (1), 88-127.
- Powell, W.W. (1990). "Neither market nor hierarchy: network forms of organizations". *Research in organizational behavior*, 12, 295- 336.
- Putnam, R.D. (2000). "Making democracy work: civic traditions in modern italy. Princeton": Princeton u-Roth & et. Al. "The knowledge Factory" *Planning Review* Vol. 22 No. 3 1994.
- Provan, K.G. & Milward, H.B. (1995). "A preliminary theory of interorganizational network effectiness"; a comparative study of four community mental health systems. *Administrative science quarterly*, 40(1), 1-33.
- Robinson, N. (1990); "Policy studies; theory and practice – empirically suspect and a methodological mess."? Policy networks as a tool to study agenda setting"; available at: www.psa.ac.uk/cps.1997&5Crobi.pdf
- Warner, M. (2001). "Building social capital: the role of local government". *The journal of socio –economics*, 30 (2), 187-190. .
- Whitall, Debrareifman ,(2007) *Network analysis of a shared governance system* doctor of philosophy in public administration and policy, portland state university.
- Wikipedia Contributors (2006). *Social network*. Wikipedia, the free encyclopedia. Retrieved on may 14, 2006 from .
- Woolcock, M. (1998). *Social capital and economic development: toward a theoretical synthesis and policyframework*. *Theory and society*, 27 (151), 151-20