

Sewing types used in binding manuscripts of 16th to 19th centuries (Safavid to Qajarid eras)

Mehrnaz Azadi¹ | Mohammad Haddadi² | Razieh Serpoosh³

**GANJINE-YE
ASNAD**
Historical Research &
Archival Studies Quarterly

Abstract:

Purpose: Reports types of sewing of manuscripts for the purpose of preserving originality of the manuscripts when repair is needed.

Method and Research Design: Among the Six hundred manuscripts kept in the collections of the Document Center and National Library of Fars, the ones which had a date on them were picked. They were examined with a Canon Power Shot SX40 HS camera. Then the IBM SPSS Statistics software was used to determine the percentage of sewing types in each period. Experts were interviewed to identify and naming of the types of sewing.

Findings and Conclusion: A number of forms of spines and types of binding. The most frequently identified sewing types were eight leaf sewing and double stitches. Most of the spines were flat.

Keywords:

manuscripts, spine sewing, binding, Fars Document Center, Fars National Library

1. Assistant Professor, School of Preservation of Cultural and Historical Artefacts, Isfahan University of Fine Arts, Isfahan, I.R. Iran

Mehrnaz.azadi@yahoo.com

2. PhD Student, Preservation of Cultural and Historical Artefacts, Isfahan

University of Fine Arts, Isfahan, I.R. Iran

Mohammad_hadadi2004@yahoo.com

3. M.A, Preservation of Cultural and Historical Artefacts, Isfahan University of

Fine Arts, Isfahan, I.R. Iran,

(Corresponding Author)

Serpoosh_2012@yahoo.com

Ganjine-Ye Asnad

«109»

Peer-reviewed Journal | National Library & Archives of I. R. Iran, Archival Research Institute

ISSN: 1023-3652 | E-ISSN: 2538-2268

Digital Object Identifier(DOI): 10.22034/ganj.2018.2272

Indexed by ISC, SID & Iran Journal | Vol. 28, No. 1 Spring 2018 | pp: 132-150

Received: 09, May. 2017 | Accepted: 27, Aug. 2017

Archival studies





فصلنامه تحقیقات تاریخی
و مطالعات آرشیوی

شناخت انواع دوخت به کاررفته در صحافی نسخه‌های خطی متعلق به دوره صفویه تا قاجار موجود در مرکز اسناد و کتابخانه ملی فارس^۱

مهرناز آزادی بویاچی^۲ | محمد حدادی^۳ | اراضیه سرپوش^۴

چکیده:

هدف: شناسایی انواع دوخت عطف به کاررفته در صحافی کتب خطی دوره صفویه تا قاجار موجود در سازمان اسناد و کتابخانه ملی فارس، به منظور حفظ دوام و اصالتشان به هنگام مرمت.
روش: روش پژوهش، کتابخانه‌ای و میدانی است. کتب خطی مربوط به دوره صفویه تا قاجار موجود در سازمان اسناد و کتابخانه ملی فارس که دارای تاریخ صحافی بودند انتخاب شدند. با دوربین Canon Power Shot SX40 HS از آن‌ها عکس‌برداری و مشخصات صحافی‌شان یادداشت شد. با استفاده از نرم‌افزار SPSS مشخصات صحافی در دوره‌های مختلف (صفویه، افشار، زند و قاجار) شناسایی شد.
یافته‌ها و نتیجه‌گیری: انواع دوخت، انواع شیرازه، فرم‌های عطف، انواع جزوه، در منابع موجود در مرکز سازمان اسناد و کتابخانه ملی فارس شناسایی شد. در هر سه دوره (صفوی، افشار و زند و قاجار) بیشترین نوع دوخت به کاررفته دوسوزنه و بیشترین نوع جزوه هشت‌برگی است. هنگام مرمت و صحافی کتب خطی برای حفظ دوام و اصالت آثار باید از همان روش دوخت قبلی اثر استفاده کرد و در صورتی که روش دوخت قبلی قابل تشخیص نبود، مناسب‌ترین دوخت برای کتاب را انتخاب کرد.

کلیدواژه‌ها:

کتب خطی؛ دوخت عطف؛ صحافی؛ مرمت؛ سازمان اسناد و کتابخانه ملی فارس.

۱. برگرفته از پایان‌نامه کارشناسی ارشد با عنوان «شناخت انواع دوخت به کاررفته در صحافی نسخه‌های خطی مرکز اسناد و کتابخانه ملی فارس متعلق به دوره‌های صفویه تا قاجار».
۲. استادیار دانشکده مرمت اشیاء فرهنگی و تاریخی، دانشگاه هنر اصفهان، اصفهان، ایران
Mehrnaz.azadi@yahoo.com
۳. دانشجوی دکتری مرمت اشیاء فرهنگی و تاریخی، دانشگاه هنر اصفهان
Mohammad_hadadi2004@yahoo.com
۴. کارشناس ارشد مرمت اشیاء فرهنگی و تاریخی، دانشگاه هنر اصفهان
(نویسنده‌مسئول)
Serpoosh_2012@yahoo.com



گنجینه اسناد

«۱۰۹»

فصلنامه علمی-پژوهشی | سازمان اسناد و کتابخانه ملی ج.ا.ایران - پژوهشکده اسناد

شاپا(چاپی): ۳۶۵۲-۱۰۲۳ | شاپا(الکترونیکی): ۲۲۶۸-۲۵۲۸

شناسانه برمود رقمی (DOI): 10.22034/ganj.2018.2272

نمایه در ISC، SID و ایران ژورنال | <http://ganjineh.nlai.ir>

سال ۲۸، دفتر ۱، بهار ۱۳۹۷ | صص: ۱۳۲-۱۵۰

تاریخ دریافت: ۱۳۹۶/۲/۱۹ | تاریخ پذیرش: ۱۳۹۶/۶/۵

مطالعات آرشیوی

مقدمه

صحافی سنتی از جمله فنونی است که به دست نوشته شکل می دهد و دوخت جزوات پیش از سایر فنون برای حفظ کتاب ضرورت دارد. دوخت کتاب یکی از ارکان اصلی در صحافی سنتی است و طی دوره های مختلف دست خوش تغییر و تحولات زیادی شده است. تاریخ صحافی در فرهنگ پیشین ایرانی و اسلامی، بخشی از هنر و پیشه وراقی بوده است. بدین معنی که ورقان در قرون نخستین اسلامی معمولاً خود به صحافی و مجلدگری می پرداختند (افشار، ۱۳۸۱، ص ۳۲۹).

با وجود اینکه در حال حاضر نسخه های خطی نفیس زیادی در کتابخانه ها نگهداری می شود و با توجه به آسیب پذیر بودن این آثار - که اغلب نیز در شرایط نگهداری مناسبی نیستند - حفظ اصالت آن ها یکی از دغدغه های هر مرمتگری است.

از جمله خلأ موجود، نبود منبع مدونی در رابطه با نحوه دوخت است. همان طور که پورتر (۱۳۸۹، ص ۱۶۵) نیز اشاره کرده است، تنها منبع مکتوب که به صحافی سنتی و دوخت پرداخته، رساله صحافی سید یوسف حسین است؛ که آن هم با به کار بردن کلمات هندی و عبارات های نامفهوم و بسیار فنی به سختی قابل فهم است و برای اجرای کار عملی به گونه ای نیست که یک دانشجوی رشته مرمت و یا یک محقق و پژوهشگر این حرفه بتواند به راحتی به آن رجوع کند؛ بنابراین دانشجو ناچار می شود از روش های ترکیبی و از کتب ترجمه شده اروپایی - که بیشتر در دسترس هستند - استفاده کند. این موضوع به نوبه خود باعث روی کار آمدن روش های مرمتی جدید و غیر اصولی می شود، روش هایی که خود عامل آسیب بیشتر به کتاب است؛ بنابراین پرسشی که در راستای به وجود آمدن تحقیق حاضر مطرح هست این است که چه نوع دوخت هایی در صحافی کتب خطی به کار رفته است؟

بنابراین لازم است برای احیای هنر صحافی و یافتن رد پای آن در گذشته به منابع مکتوب استناد کرد و به گفت و گو و مصاحبه با مرمتگران سنتی و مجرب، و مشاهده و تصویربرداری از عطف نسخ خطی موجود در گنجینه ها پرداخت؛ البته استناد به این روش ها نیز مشکلات خاص خود را دارد، از جمله: کمبود منابع مکتوب؛ دسترسی نه چندان آسان به نسخ موجود در گنجینه ها؛ و مشکلات موجود در زمینه مصاحبه با صحافان سنتی. مشکل بزرگ دیگر این است که امروزه کمتر کسی در پی یادگیری این حرفه ارزشمند از افراد مجرب و کمیاب این رشته است.

با توجه به عوامل ذکر شده قبلی که باعث می شود روز به روز این حرفه مهم بیشتر نادیده گرفته شود و جای خود را به روش های غیر اصولی بدهد؛ اگر به این موضوع پرداخته نشود، علاوه بر آسیب دیدن این آثار، در صورت سلیقه ای شدن این فن و جایگزین شدن روش های



جدید، ممکن است شیوه دوخت سنتی به‌طورکلی فراموش شود. در این پژوهش برای شناسایی دوخت به کاررفته در گذشته، از منابع موجود در مدیریت اسناد و کتابخانه ملی فارس استفاده شد.

احیای این فن - که از پیشینیان به ما ارث رسیده است - نه تنها به حفظ نسخ باقی مانده کمک خواهد کرد بلکه مانع از آسیب بیشتر به آثار باقی مانده خواهد شد.

صحافی

صحافی به معنی ته‌بندی و جلدکردن کتاب است (معین، ۱۳۸۸، ص ۲۱۳۱). صحافی فعالیت‌های متعددی را دربرمی‌گیرد. بین زمانی که خطاط، مُدَّهَب^۱ و نقّاش، اثری را کامل می‌کنند تا لحظه‌ای که کتاب به سفارش دهنده تحویل داده می‌شود؛ مراحل مختلفی وجود دارد.

بعد از تحویل اوراق به صورت دولا، که معمولاً به صورت دوتادوتا (چهاربرگی) تنظیم شده، به کمک کلمات ارتباطی یعنی کلمه اول صفحه بعد که خطاط در پایین هر صفحه می‌نویسد، صفحه شماره می‌شود. سپس صفحات زیر پرس قرار می‌گیرند و توسط تیغه‌ای تیز (سیفه) بریده می‌شوند. آنگاه هر جزوه جداگانه دوخته می‌شود (جزوه‌بندی). بعد از دوخت

جزوه‌ها، آن‌ها دوباره زیر پرس قرار داده می‌شوند و با دوخته شدن به عطف (پیرازه^۲) به یکدیگر متصل می‌شوند. در برخی موارد نخ دوخت به شیرازه^۳ متصل می‌شود که این عمل بر بالا و پایین پیرازه، با نخ‌های رنگی انجام می‌شود. سپس نوبت به روکش نسخه با استفاده از قطعاتی از مقوا می‌رسد که متناسب با اندازه اثر با چرم یا مواد پوششی مناسب دیگر پوشانده شده‌اند (پورتر، ۱۳۸۹، صص ۱۶۳-۱۶۴).

به‌طورکلی صحافی، فن تنظیم و به‌هم‌پیوستن صفحات کتاب و یا امثال آن و قراردادن آن‌ها بین دو پوشش به‌منظور یکجا نگاه داشتن صفحات و جلوگیری از فرسوده شدن یا پاره شدن آن‌ها و تسهیل استفاده از آن است (لطیفی، ۱۳۸۸، ص ۶۳).

پیشینه پژوهش

اکثر منابع موجود در زمینه صحافی به ساخت انواع جلد و ابزار آن پرداخته و کمتر به دوخت عطف و شیرازه‌بندی پرداخته است؛ مگر رساله صحافی سید یوسف حسین در مجموعه رسائل مایل هروی (۱۳۷۲) که به صحافی سنتی و دوخت پرداخته است. در رابطه با صحافی تعاریف مختلفی وجود دارد؛ از جمله پورتر (۱۳۸۹) در مقاله خود، لطیفی (۱۳۸۸)

۱. (mozahhab): زرانود؛ طلاکاری شده؛

زرکوبی شده. برگرفته از دَهَب: طلا

۲. پیرازه‌دوزی: به دوخت یک الی دو

سانتی‌متری ابتدا و انتهای کتاب که برای

متصل کردن جزوه‌ها انجام می‌شود،

پیرازه‌دوزی می‌گویند. به این ترتیب که با

توجه به طول کتاب به فاصله یک الی دو

سانتی‌متر ابتدا و انتهای کتاب را علامت

می‌زنند و نخ و سوزن را رد می‌کنند و

تا آخرین جزوه به همین گونه می‌دوزند

(پورتر، ۱۳۸۹، ص ۱۶۸).

۳. شیرازه‌دوزی: معمولاً پس از انجام

پیرازه‌دوزی نخ‌های رنگی را از بین نخ

پیرازه به صورت بافت رد می‌کنند که به

این عمل شیرازه‌دوزی می‌گویند (پورتر،

۱۳۸۹، ص ۱۶۸).



در پایان‌نامه کارشناسی و معین (۱۳۸۸) در فرهنگ لغت به تعریف آن پرداخته‌اند. افشار (۱۳۸۱)، محمدلوی عباسی (۱۳۸۵) و روح‌بخشان (۱۳۸۰) نیز به تاریخچه صحافی اشاره کرده‌اند. همچنین محمدلوی عباسی در کتاب خود به معرفی ابزارآلات و مواد مورد استفاده در صحافی سنتی پرداخته‌است. ثابت جازاری (۱۳۷۵)، محمدلوی عباسی و لطیفی هم به توصیف برخی از شیوه‌های دوخت پرداخته‌اند که در این تحقیق آمده‌است.

روش پژوهش

برای بررسی روش دوخت در صحافی کتب خطی متعلق به دوره صفویه تا قاجار موجود در سازمان اسناد و کتابخانه ملی فارس ابتدا با مشاهده تاریخ صحافی درج شده در ابتدا یا انتهای کتب خطی، آن‌هایی انتخاب شدند که در بازه زمانی صفویه تا قاجار بودند. از بین شش صد کتاب موجود در مرکز، هجده عدد کتاب تاریخ‌دار مربوط به دوره صفویه، دوازده عدد کتاب مربوط به دوره افشار و زند و نود عدد کتاب تاریخ‌دار مربوط به قاجار یافت و بررسی شد.

سپس مشخصاتی مانند نوع دوخت، نوع شیرازه، رنگ نخ شیرازه، رنگ نخ دوخت، رنگ نخ پیرازه، تعداد جزوات، نوع ماده به کاررفته در عطف، اتصال عطف به جلد و فرم عطف یادداشت برداری و با دوربین Canon Power Shot SX40 HS از کتب مدنظر عکس برداری شد. در اکثر تحقیقات محقق با حجم زیادی از داده‌ها مواجه است که اجرای عملیات بر روی داده‌ها نیازمند حجم وسیعی از محاسبه است؛ بنابراین استفاده از یک نرم‌افزار آماری مناسب ضروری است. در این تحقیق از نرم‌افزار آماری IBM SPSS Statistics استفاده شد. بدین منظور مشخصات هر کتاب شامل نوع دوخت، شیرازه و پیرازه به کاررفته، رنگ نخ دوخت، رنگ نخ شیرازه، رنگ نخ پیرازه، تعداد جزوات، ماده به کاررفته در ته عطف (پارچه، چرم یا کاغذ)، فرم عطف، اتصال عطف در هر دوره (صفویه، افشار و زند، قاجار) به دست آمده از نسخ خطی به طور جداگانه در نرم‌افزار IBM SPSS Statistics وارد شد و سپس نتایج حاصل از هر داده در جدول جداگانه ذخیره شد.

لازم به ذکر است برای شناخت تعداد بیشتری از دوخت‌های سنتی، تاریخچه صحافی، مواد به کاررفته در صحافی و درک صحیحی از توضیحات مقاله‌ها و کتاب‌های مطالعه شده از مصاحبه با مرمتگران و صحافان سنتی و جدید استفاده شد، از جمله: هادی عتیقی، حسن فیضی راد، محمد اسماعیلی، عبدالله فولادی، قدیر صادق زاده و مجید فیضی راد.



انواع دوخت به کاررفته

انواع دوخت بررسی شده در این چند دوره تاریخی در نسخ خطی موجود در مخزن سازمان اسناد و کتابخانه ملی فارس شامل موارد زیر است:

۱- دوخت دوسوزنه: این نوع دوخت یکی از مرسوم‌ترین انواع دوخت سنتی است که معمولاً برای جزوه‌هایی به کار می‌رود که طول عطف آن از ۲۰ سانتی‌متر تجاوز نکند. در روش دوخت دوسوزنه، دو نقطه را روی عطف جزوه‌ها در نظر می‌گیرند به این صورت که دو خط راست در عرض عطف به‌نحوی می‌کشند که این خط‌ها در هر جزوه به صورت نقطه‌ای درآید. فاصله این نقاط از لبه‌های جزوه نباید کمتر از ۲ سانتی‌متر و بیشتر از ۳ سانتی‌متر باشد؛ این نقاط محل عبور سوزن خواهد بود.

ابتدا جزوه اول برداشته و در مقابل صحاف طوری قرار داده می‌شود که عطف آن در سمت راست و عمود بر صحاف باشد. معمولاً دوخت از آخرین جزوه شروع می‌شود (اسماعیلی، مصاحبه، ۱۳۹۴). سپس جزوه از محل تاخوردگی وسط، کمی باز می‌شود و دست چپ در لای جزوه قرار داده می‌شود. با دست راست سوزن نخ‌دار از نقطه ۱ وارد جزوه می‌شود و با دست چپ گرفته و کشیده می‌شود تا حدود ۳ سانتی‌متر از انتهای نخ بیرون باقی بماند. با دست چپ سوزن از نقطه ۲ به بیرون عبور داده می‌شود و با دست راست گرفته و به آرامی کشیده (هنگام کشیدن نخ باید دقت کرد که سر آزاد نخ از نقطه ۱ عبور نکند و هنگام کشیدن نخ عطف جزوه پاره نشود). سپس جزوه دوم درست منطبق با جزوه اول روی آن قرار داده می‌شود و سوزن از نقطه ۲ وارد شده و از نقطه ۱ خارج می‌شود سپس نخ حاصله از جزوه اول و دوم به آرامی کشیده و به هم گره زده می‌شود. بعد جزوه سوم را منطبق با دو جزوه دیگر روی آن‌ها قرار داده می‌شود و سوزن از نقطه اول وارد و از نقطه ۲ خارج می‌شود، برای آنکه جزوه سوم در نقطه ۲ به دو جزوه دیگر متصل شود، سوزن از بین دو جزوه اول و دوم (در نقطه ۲) عبور داده می‌شود. این عمل سبب می‌شود تا نخ، به نخ دو جزوه دیگر قلاب شود و جزوه سوم در نقطه ۲ اتصال یابد (در برخی مواقع هم بدون قلاب انجام می‌شده است). سپس جزوه چهارم روی جزوه‌ها قبلی قرار داده می‌شود و سوزن از نقطه ۲ وارد و از نقطه ۱ خارج می‌شود. در اینجا نیز برای اتصال نقطه ۱ جزوه چهارم به دیگر جزوه‌ها، سوزن از بین جزوه دوم و سوم عبور می‌کند تا نخ قلاب شود. بعد جزوه پنجم ... ؛ این عمل تا جزوه آخر از کتاب اجرا می‌شود. هنگامی که جزوه آخر نیز دوخته شد و نخ از نقطه ۱ یا ۲ قلاب شد، یک‌بار دیگر عمل قلاب‌زدن تکرار و نخ گره زده می‌شود و اضافه نخ بریده می‌شود (ثابت جازاری، ۱۳۷۵، صص ۱۹۶-۱۹۸).



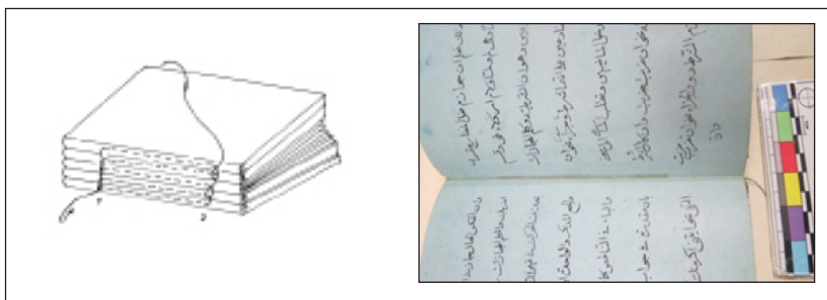

تصویر ۱

دوخت دوسوزنه و
طرح شماتیک دوخت دوسوزنه
(www.qdl.qa)

۲- دوخت چهارسوزنه: این نوع دوخت نیز یکی دیگر از مرسوم‌ترین روش‌های دوخت است که همانند دوخت دوسوزنه است با این تفاوت که در بین نقاط ۱ و ۲ عطف، سوزن دو بار دیگر هم عبور می‌کند. ابتدا روی عطف جزوه‌ها چهار نقطه ۱، ۲، ۳ و ۴ در نظر گرفته می‌شود (دو نقطه ۱ و ۴ همانند نقاط ۱ و ۲ در روش دوسوزنه است با همان فاصله از لبه‌ها)، فاصله دو نقطه ۲ و ۳ از یکدیگر حداقل ۲ سانتیمتر و حداکثر ۷ سانتی‌متر است (این فاصله بستگی به کوتاهی یا بلندی طول عطف دارد و هرچه طول عطف جزوه‌ها کوتاه‌تر باشد این دو نقطه به هم نزدیک‌ترند)؛ محل این دو نقطه نیز باید نزدیک مرکز عطف جزوه باشد.

شیوه اجرای کار و نحوه قرارگرفتن جزوه، همانند روش قبل است با این تفاوت که سوزن پس از عبور از نقطه ۱ از نقطه ۲ خارج می‌شود و سپس از نقطه ۳ داخل و از نقطه ۴ خارج می‌شود. بعد از قرارگرفتن جزوه دوم روی جزوه اول، سوزن از نقطه ۴ جزوه دوم داخل و از نقطه ۳ آن خارج می‌شود سپس سوزن از لای نخ نقطه ۲ و ۳ جزوه اول، عبور می‌کند و از نقطه ۲ وارد جزوه دوم و از نقطه ۱ آن خارج می‌شود و دو سر نخ پس از کشیدن به یکدیگر گره زده می‌شود. بعد جزوه سوم روی جزوه‌های دوخته‌شده قرار می‌گیرد و سوزن از نقطه ۱ وارد جزوه سوم و از نقطه ۲ آن خارج می‌شود سپس سوزن از لای نخ نقاط ۲ و ۳ جزوه دوم عبور می‌کند و از نقطه ۳ جزوه سوم داخل و از نقطه ۴ آن خارج می‌شود. سپس جزوه چهارم ... و عمل دوخت جزوه‌ها به همین ترتیب انجام می‌شود و در پایان دوخت هر جزوه، نخ دوخت آن جزوه به نخ جزوه قبلی خود قلاب و گره زده می‌شود (ثابت جازاری، ۱۳۷۵، صص ۱۹۶-۱۹۸).

تصویر ۲

دوخت چهارسوزنه و طرح شماتیک دوخت
چهارسوزنه
(اسلام‌پناه، ۱۳۸۲)

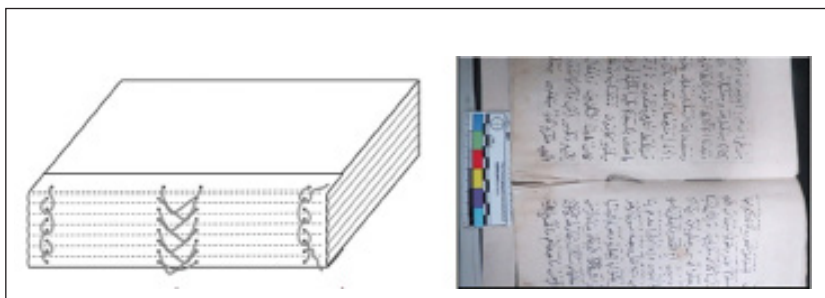

۳- دوخت شش‌سوزنه: شیوه اجرای کار و نحوه قرارگرفتن جزوه، همانند دو روش قبل است با این تفاوت که به جای دو یا چهار نقطه روی عطف، شش نقطه را روی عطف جزوه‌ها در نظر می‌گیرند؛ به این صورت که شش خط راست در عرض عطف به‌نحوی می‌کشند که این خط‌ها در هر جزوه به صورت نقطه‌ای درآید. فاصله این نقاط از لبه‌های جزوه نباید کمتر از ۲ سانتی‌متر و بیش از ۳ سانتی‌متر باشد این نقاط محل عبور سوزن خواهد بود. در این روش سه ردیف نخ درون هر جزوه کتاب دیده می‌شود (فولادی، ۱۳۹۴).

تصویر ۳

دوخت شش‌سوزنه



۴- دوخت درفشی (رودوزی): به دو صورت است که در یک نوع پس از ایجاد سوراخ با استفاده از درفش و به فاصله نیم الی یک سانتی‌متری از عطف به فواصل مشخصی دو الی سه سوراخ ایجاد می‌شود و نخ پنبه‌ای با ضخامت زیاد از روی جزوه‌ها رد می‌شود و سپس جلد به کتاب متصل می‌شود. در نوع دیگر سوراخ‌ها مستقیم از روی جلد ایجاد می‌شود و جزوه‌ها و جلد با استفاده از یک دور دوخت با همان نخ ضخیم پنبه‌ای به یکدیگر متصل می‌شوند (ثابت جازاری، ۱۳۷۵، صص ۱۹۶-۱۹۸).

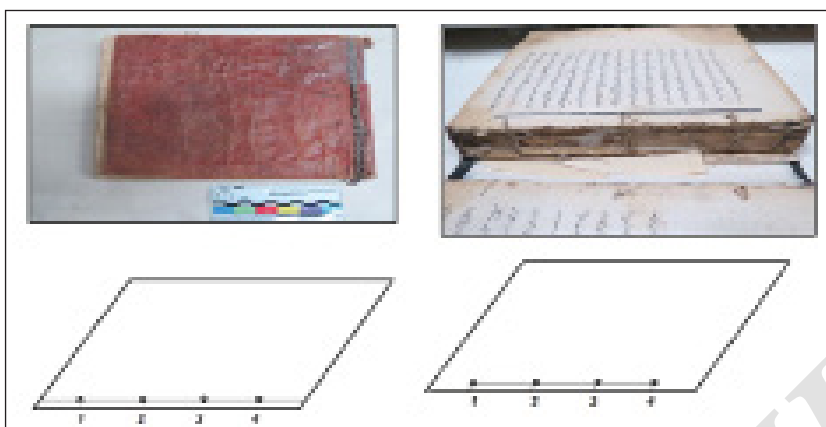

تصویر ۴

دوخت درفش
طرح شماتیک دوخت درفش (منبع نگارنده)

۵- **دوخت اُریب:** دوختی است که به فاصله‌های نیم الی یک سانتی متری از یکدیگر نخ رد می‌شود (صادق‌زاده، ۱۳۹۴). (در این شیوه برای کتاب با قطر زیاد از نخ پرک در دو فاصله مشخص نیز استفاده می‌شود.)



تصویر ۵

دوخت اُریب
و طرح شماتیک دوخت اُریب (منبع نگارنده)

۶- **دوخت قراخانی (فرنگی):** با استفاده از نخ پرک انجام می‌شود با این تفاوت که دوخت جزوه اول و آخر کتاب به صورت کامل زده می‌شود و بقیه جزوه‌ها یکی در میان؛ در یک جزوه فقط بالا و پایین دوخت رد می‌شود و در جزوه بعدی دوخت از وسط رد می‌شود و در تمام دفعات نخ دوخت از پشت نخ پرک رد می‌شود. مشابه همین دوخت را در نوع دیگری با استفاده از تسمه چرمی نیز انجام داده‌اند؛ ولی در این روش دوخت در داخل تمام جزوه‌ها و همچنین از طرف عطف از پشت تسمه چرمی دیده می‌شود (محمملوی عباسی، ۱۳۸۵، ص ۳۵).

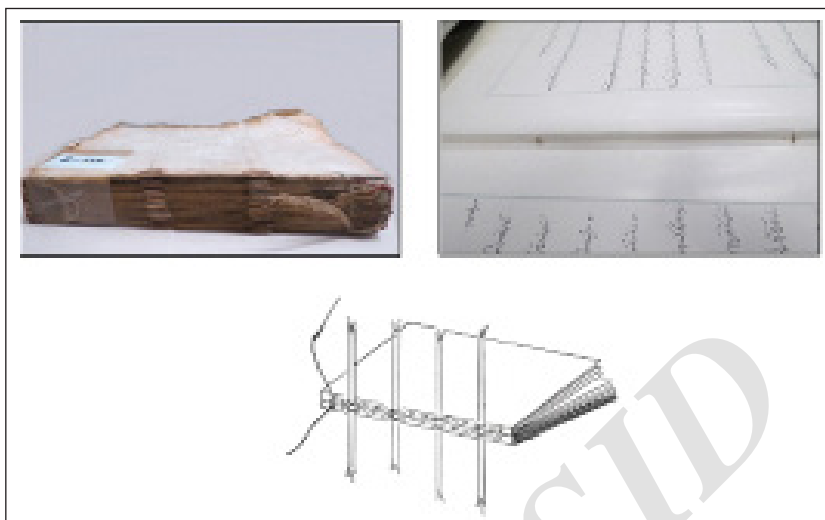

تصویر ۷

دوخت قراخانی
و طرح شماتیک ته‌دوزی قراخانی
(www.qdl.qa)

۷- نوعی دوخت دیگر مربوط به دفتری متعلق به تاریخ ۱۳۲۳ ق است که در آن از منگنه فلزی استفاده شده است.

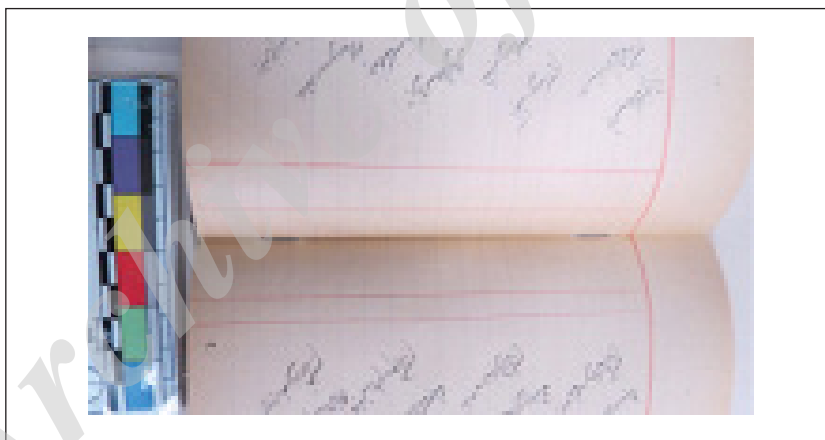

تصویر ۸

استفاده از منگنه برای دوخت

انواع جزوه

از تا کردن چند ورق کاغذ و قرار دادن آن‌ها داخل هم جزوه یا ملیچه شکل می‌گیرد. تعداد برگه‌های به کاررفته در نمونه جزوه‌های مشاهده شده در این تحقیق شامل: چهار، شش، هشت، ده، دوازده، چهارده و شانزده عدد است.

مرمتگر معمولاً برای مرمت یک کتاب تاریخی از همان تعداد برگه برای جزوه‌بندی استفاده می‌کند که در جزوه‌بندی اولیه کتاب استفاده شده است. یعنی اگر جزوه‌بندی اولیه



کتاب هشت‌برگی بوده‌است برای مرمت کتاب هم از جزوه‌بندی هشت‌برگی استفاده می‌کند (عتیقی، ۱۳۹۴).

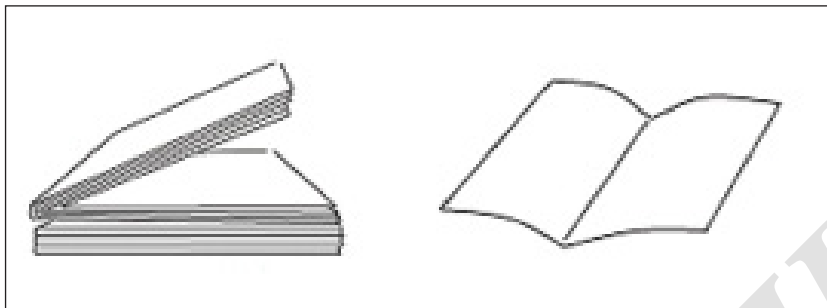

تصویر ۹

جزوه کتاب (منبع نگارنده)

انواع شیرازه

شیرازهٔ امروزه نواری آماده است مانند روبان به پهنای تقریباً دو سانتی‌متر که به بالا و پایین آستربردرفه در محل عطف کتاب چسبانده می‌شود. شیرازه را قبل از چسباندن پارچه به عطف می‌چسبانند و سپس پارچه را روی آن می‌کشند تا کار آراسته شود و از گسیختن یا دررفتن شیرازه جلوگیری کنند. شیرازه علاوه بر زیبایی، بالا و پایین کتاب را هم محکم نگه می‌دارد چون در هنگام دوخت سوزن از بالا و پایین کتاب رد نمی‌شود و فقط از بخش میانی کتاب می‌گذرد. شیرازه در قدیم به صورت نخ‌های رنگی تابیده و بافته شده روی لبهٔ عطف و یا نواری دست‌بافت از نخ ابریشم رنگین بود و شبیه به پارچه بود (محمدلوی عباسی، ۱۳۸۵، ص ۹۶).

در کتاب‌های مشاهده شده در سازمان اسناد و کتابخانه ملی فارس کتاب‌ها یا به‌طور کلی بدون هیچ‌گونه شیرازه‌ای بودند و یا تنها پس از دوخت با همان نخ دوخت به فاصلهٔ حدود یک الی دو سانتی‌متر از ابتدا و انتهای عطف کتاب، بسته به ابعاد کتاب بین هر جزوه را می‌دوختند (به این عمل پیرازه‌دوزی می‌گویند). گاهی روی پارچه‌ای را می‌دوختند که ته‌عطف چسبانده شده بود و گاهی مستقیماً روی جزوه‌های کتاب این دوخت انجام می‌شد. در بعضی از کتاب‌ها برای زیبایی و استحکام بیشتر علاوه بر پیرازه‌دوزی، به صورت نواری نیم سانتی‌متری -طوری که از بیرون دیده شود- با دو الی سه نخ رنگی، بافت شیرازه را انجام داده‌اند. در برخی کتب دیگر علاوه بر بافتن نخ‌های رنگی در زیر آن از نوار باریک چرمی هم استفاده کرده‌اند و یا تنها نوار چرمی را در قسمت عطف با نخ دوخته‌اند. در کتاب‌های جدیدتر از یک تکه پارچه رنگی راه‌راه برای شیرازه استفاده کرده و در قسمت عطف چسبانده‌اند.



تصویر ۱۰

جزئیات پیرازه‌دوزی
(اسلام‌پناه، ۱۳۸۳)

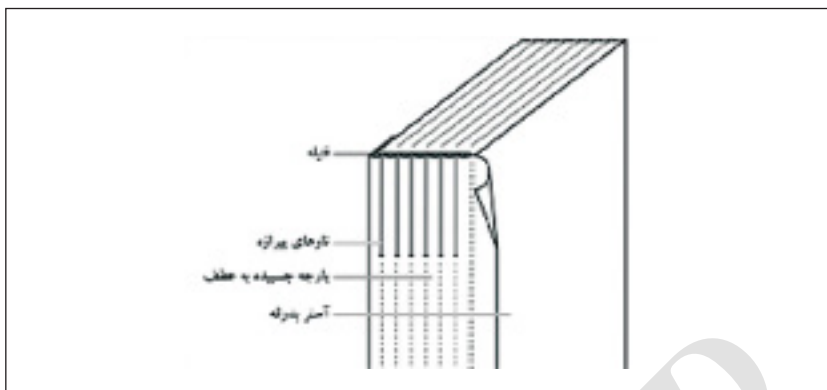

تصویر ۱۱

نحوه شیرازه‌دوزی
(www.pinterest.com)

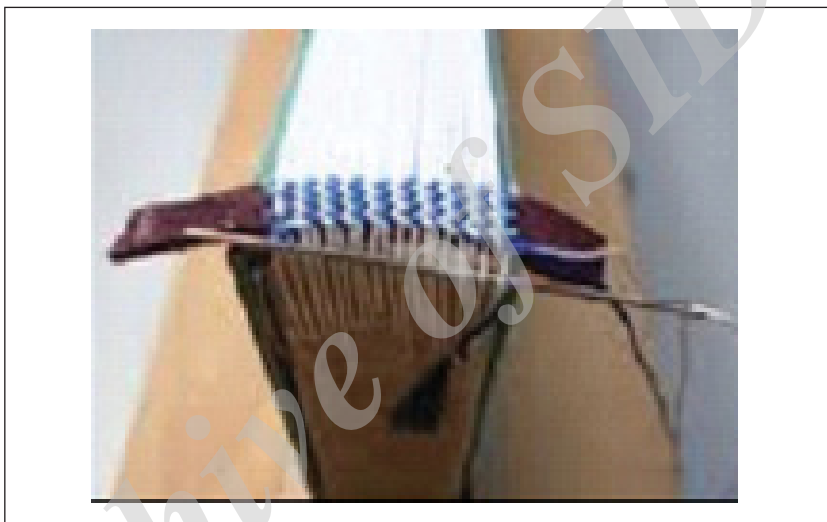

تصویر ۱۲

شیرازه بافته شده
با استفاده از نخ‌های رنگی

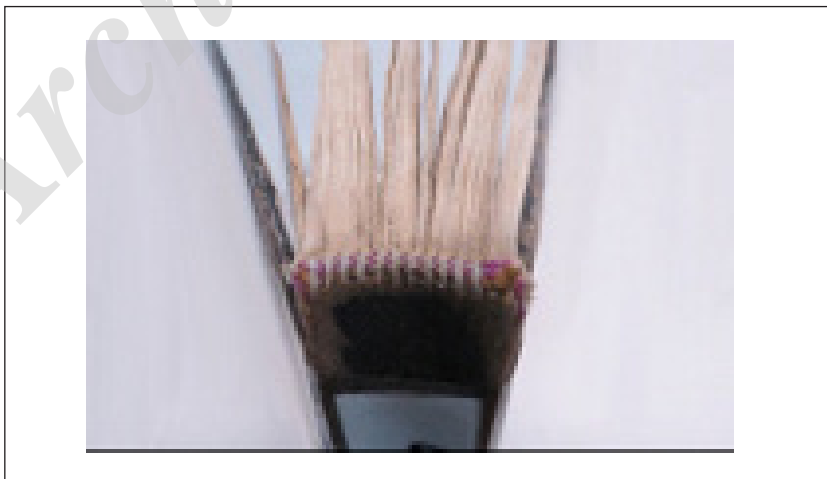

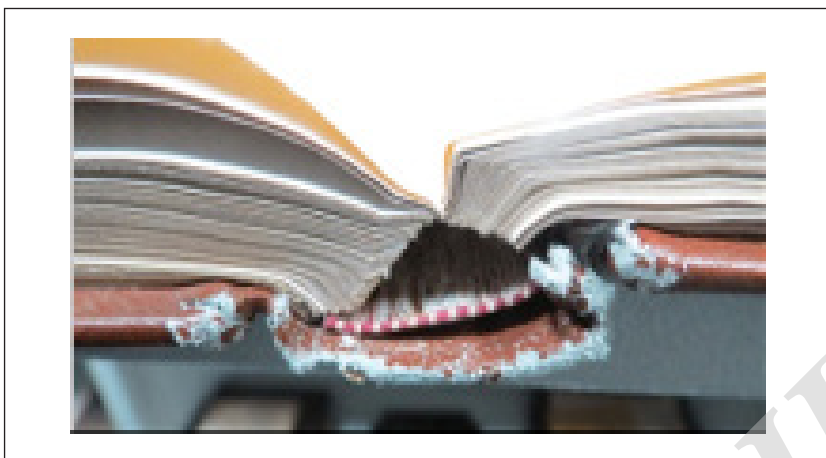

تصویر ۱۳

نوار شیراز آماده



تصویر ۱۴

شیرازهدوزی با استفاده از چرم



تصویر ۱۵

پیرازه و شیراز بافته شده

رنگ‌های به کاررفته در شیرازه

رنگ‌های به کاررفته در شیرازه کتاب‌های مشاهده‌شده یا به صورت تک‌رنگ از رنگ‌های صورتی، سفید، مشکی، زرد، کرم، سبز پسته‌ای، قهوه‌ای، حنایی و خاکستری استفاده شده‌است و یا رنگ‌هایی با ترکیب زرد-صورتی، سبز-صورتی، سفید-صورتی، سبز-سفید-صورتی، زرد-کرم-صورتی، زرد-سفید-صورتی، آبی-زرد-صورتی، سفید-مشکی، سفید-کرم، نارنجی-مشکی، کرم-مشکی، زرد-قرمز، زرد-بنفش، زرد-نارنجی، زرد-کرم، کرم-قرمز، کرم-نارنجی، کرم-سبز، سبز-نارنجی، سبز-آبی، سبز-قرمز، حنایی-بنفش و آبی-سفید است.

رنگ‌های به کاررفته در نخ دوخت

رنگ‌های به کاررفته در نخ دوخت کتاب‌های مشاهده‌شده شامل رنگ‌های سفید، کرم، زرد، صورتی، سبز، قهوه‌ای، نارنجی، آبی روشن، آبی تیره، قهوه‌ای، سبز پسته‌ای و مشکی است.

فرم عطف

عطف: سطح پشتی ورق‌های کتاب، جزوه و امثال آن، که از کنار هم قرار دادن و چسباندن و دوختن آن‌ها در محل دوخت یا فقط چسباندن تشکیل می‌شود. عطف در دو نوع تخت و گرد است. عطف تخت، عطفی است که کوژ یا برآمده نباشد و عطف گرد، عطفی است که صحاف پس از دوخت چند عدد جزوه، آن‌ها را با یک دست می‌گیرد و درحالی که به سمت خود می‌کشد با دست دیگر و با ضربه مشتته به گردکردن دو طرف عطف می‌پردازد (محمدلوی عباسی، ۱۳۸۵، ص ۱۱۰).

کتاب‌های مشاهده‌شده در نمونه‌های بررسی شده اکثراً دارای عطف تخت بودند مگر چند جلد که پس از مرمت به وسیله مرمتگر یا صحاف گرد شده بودند.

اتصال عطف به جلد

در صحافی قدیم معمولاً جلد را به عطف می‌چسباندند و چسب مصرفی هم، سریش، سریشم و یا صمغ بوده‌است. به احتمال زیاد در کشورهای خارجی هنوز از نشاسته، ژلاتین و کتیرا نیز استفاده می‌کنند (فیضی راد، ۱۳۹۴). در صورت استفاده از چسب سریش باید نوع مرغوب آن را انتخاب کرد که دارای رنگ روشن‌تری است؛ البته این نظری شخصی است (فیضی راد، ۱۳۹۴).

در صحافی امروزی بین عطف و جلد فاصله وجود دارد، البته به گونه‌ای که مانع ورود



و تجمع گردو خاک و حشرات شود. در نمونه‌های موجود نیز از هر دو نوع استفاده شده بود.

نوع ته‌عطف

صحاف ته‌عطف کتاب را برای انسجام بیشتر آن پس از دوخت جزوات با استفاده از چسب می‌چسباند. ماده به‌کاررفته در ته‌عطف پارچه یا کاغذ است. البته در اغلب مواقع هیچ‌کدام به کار نمی‌رفته‌است و تنها با مقدار کمی چسب به این هدف دست می‌یافته‌اند. در نمونه‌های مشاهده‌شده بیشتر از پارچه استفاده شده‌است.

بحث و ارزیابی

در ادامه نتیجه داده‌های حاصل از نرم‌افزار آماری spss براساس بیشترین درصد به‌کاررفته در هر دوره در جدول‌ها آمده‌است (مشخصاتی که در هر دوره مشاهده نشد با خط تیره مشخص شد).

نوع دوخت	درصد	نوع جزوه	درصد	فرم عطف	درصد	نوع ته‌عطف	درصد	اتصال عطف	درصد
دوسوزنه	%۴۱/۱	شش‌برگی	%۵/۶	تخت	%۵۰/۰	پارچه	%۴۴/۴	چسبیده	%۸۸/۹
شش‌سوزنه	%۵/۴	هشت‌برگی	%۵۰/۰	-	-	-	-	نچسبیده	%۱۱/۱
درفشی	%۱۶/۷	دببرگی	%۵/۶	-	-	-	-	-	-

جدول ۱

نتیجه داده‌های حاصل از نرم‌افزار آماری spss متعلق به دوره صقوی

نوع دوخت	درصد	نوع جزوه	درصد	فرم عطف	درصد	نوع ته‌عطف	درصد	اتصال عطف	درصد
دوسوزنه	%۴۱/۷	هشت‌برگی	%۴۱/۷	تخت	%۳۳/۳	پارچه	%۱۶/۷	چسبیده	%۳۳/۳
درفشی	%۸/۳	-	-	-	-	کاغذ	%۸/۳	-	-
قراخانی	%۳۳/۳	-	-	-	-	-	-	-	-

جدول ۲

نتیجه داده‌های حاصل از نرم‌افزار آماری spss متعلق به دوران افشار و زند

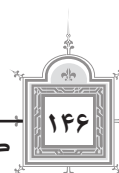

نوع دوخت	درصد	نوع جزوه	درصد	فرم عطف	درصد	نوع ته‌عطف	درصد	اتصال عطف	درصد
دوسوزنه	٪۶۸/۹	چهاربرگی	٪۳/۳	تخت	٪۵۰/۰	پارچه	٪۴۱/۸	چسبیده	٪۶۳/۳
چهارسوزنه	٪۵/۶	ششبرگی	٪۵/۶	گرد	٪۱/۱	چرم	٪۰/۰	نچسبیده	٪۱/۱
درفشی	٪۶/۷	هفتبرگی	٪۱/۱	-	-	کفشد	٪۶/۷	-	-
قراخانی	٪۱/۱	هشتبرگی	٪۴/۸	-	-	-	-	-	-
-	-	دهبرگی	٪۸/۹	-	-	-	-	-	-
-	-	چهارده‌برگی	٪۱/۲	-	-	-	-	-	-
-	-	شانزده‌برگی	٪۱/۱	-	-	-	-	-	-

جدول ۳

نتیجه داده‌های حاصل از نرم‌افزار آماری
spss متعلق به دوره قاجار

طبق نتایج به دست آمده از داده‌های نرم‌افزار آماری SPSS در هر سه دوره (صفوی، افشار و زند و قاجار) بیشترین نوع دوخت به کاررفته دوسوزنه و بیشترین نوع جزوه هشت‌برگی است. این نوع دوخت علاوه بر مزایایی که دارد گاهی بدون توجه به طول کتاب انجام شده و برای استحکام و جبران ضعف در کوتاهی اتصال نخ دوخت از پیرازه‌دوزی و شیرازه‌بندی استفاده شده است. همچنین بیشترین نوع فرم عطف، تخت است؛ بیشترین نوع اتصال عطف، چسبیده است و بیشترین نوع ته‌عطف، پارچه است.

نتیجه‌گیری

در نتیجه مطالعات و بررسی‌های انجام شده روی نمونه‌های موجود در مخزن نسخ خطی سازمان اسناد و کتابخانه ملی فارس، در دوخت‌های به کاررفته از دوره صفویه تا قاجار از دوخت دوسوزنه، چهارسوزنه، شش‌سوزنه، درفشی (چه از روی جلد چه قبل از نصب جلد)، دوخت اُریب در فواصل نیم سانتی متری، دوخت قراخانی (با استفاده از نخ پرک



و تسمه چرمی) و تعداد محدودی هم از میخ و منگنه فلزی به جای نخ استفاده شده بود که به احتمال زیاد به جز سه نمونه اول، دیگر دوخت‌های مذکور در مرحله مرمت کتاب‌ها به کار رفته است؛ همچنین بیشترین نوع دوخت به کار رفته دوسوزنه است. نوع جزوه‌های به کار رفته در این دوران، چهار، شش، هشت، ده، دوازده، چهارده و شانزده‌برگی است. در کتب خطی موجود در سازمان اسناد و کتابخانه ملی فارس متعلق به دوران صفویه تا قاجار یا به طور کلی شیرازه وجود ندارد یا تنها پیرازه‌دوزی انجام شده که نقش استحکام را داشته است. در برخی دیگر از کتاب‌ها علاوه بر پیرازه‌دوزی، شیرازه را هم به کتاب بافته‌اند. همچنین در برخی دیگر به جای نخ‌های رنگی بافته شده از نوار چرمی استفاده کرده‌اند. در کتاب‌های جدیدتر یک تکه پارچه رنگی راه‌راه برای شیرازه استفاده شده است. در نخ دوخت، شیرازه و پیرازه این کتب چه به صورت تک‌رنگ و چه استفاده از چند رنگ مختلف، تنوع رنگی بسیار زیادی دیده می‌شود. از لحاظ فرم عطف، اکثر این کتب فرم تخت دارند و مستقیماً به جلد چسبیده‌اند.

پیشنهاد می‌شود موقع مرمت و صحافی برای حفظ دوام و اصالت آثار - که از اهداف این مقاله هم هست - تا جای ممکن - در صورتی که اثری از دوخت قبلی کتاب باقی مانده باشد و دارای دوخت خوبی باشد - از همان روش دوخت قبلی اثر استفاده شود؛ در غیر این صورت با تدبیر بیشتر دوخت مناسب آن کتاب را انتخاب کنیم.

بدیهی است که آمار و نتایج پژوهش حاضر مربوط به منابع موجود در سازمان اسناد و کتابخانه ملی فارس است و ممکن است این نتایج با موجودی دیگر مراکز کتابخانه‌ای متفاوت باشد. بررسی و مقایسه موجودی مراکز دیگر نیازمند مطالعه و پژوهش بیشتر است.

منبع

کتاب

- پورتر، ایو. (۱۳۸۹). *آداب و فنون نقاشی و کتاب‌آرایی*. تهران: ترجمه و نشر آثار هنری.
- مایل هروی، نجیب. (۱۳۷۲). *کتاب‌آرایی در تمدن اسلامی*. مشهد: آستان قدس رضوی، بنیاد پژوهش‌های اسلامی.
- محمدلوی عباسی، شیرین. (۱۳۸۵). *واژه‌نامه توصیفی صحافی سنتی*. تهران: پژوهشگاه علوم انسانی و مطالعات فرهنگی.
- معین، محمد. (۱۳۸۸). *فرهنگ فارسی*. (جلد دوم). (ج ۲۵). تهران: مؤسسه انتشارات امیرکبیر.



مقاله

اسلام‌پناه، محمدحسین. (۱۳۸۳). «توضیحی درباره «ته‌دوزی» و «تارهای پیرازه»». *نامه بهارستان*، شماره ۱۰ و ۹، ص ۳۶۱.

افشار، ایرج. (۱۳۸۱). «صحافی و مجلدگری». *نامه بهارستان*، شماره دوم، ص ۳۲۹.
روح‌بخشان، ع. (۱۳۸۰). «آداب نسخه‌پردازی و کتاب‌آرایی در جهان اسلام». *نامه بهارستان*، شماره اول، صص ۱۷۹-۱۸۰.

مجموعه مقاله

ثابت جازاری، علی اصغر. (۱۳۷۵). «بررسی و نگرشی بر مرمت سنتی کاغذ یا صحافی سنتی». در مجموعه مقالات نخستین همایش حفاظت و مرمت آثار تاریخی-فرهنگی، صص ۱۹۶-۱۹۸.

پایان‌نامه

لطیفی، پگاه. (۱۳۸۸). «حفظ و مرمت قرآن خطی مذهب دوره قاجار»، پایان‌نامه کارشناسی، دانشگاه هنر اصفهان.

مصاحبه

اسماعیلی، محمد. (۱۳۹۴). «صحافی». مصاحبه منتشر نشده. قم.
عتیقی، هادی. (۱۳۹۴). «صحافی». مصاحبه منتشر نشده. تهران.
صادق‌زاده، قدیر. (۱۳۹۴). «صحافی». مصاحبه منتشر نشده. تهران.
فولادی، عبدالله. (۱۳۹۴). «صحافی». مصاحبه منتشر نشده. تهران.
فیضی راد، حسن؛ فیضی راد، مجید. (۱۳۹۴). «صحافی». مصاحبه منتشر نشده. تهران.

منابع لاتین

www.qdl.qa. (دسترسی در ۱/۶/۱۳۹۵)

www.pinterest.com. (دسترسی در ۱/۶/۱۳۹۵)

فهرست منابع به زبان انگلیسی:

References:

Afshar, Iraj. (1381/2002). "Sahhâfi Va Mojallad-gari (Bindings and volumes works)".

Name-ye Bahrestan Journal, No. 2: 329.



- Atiqi, Hadi. (1394/2015). "Sahhâfi (Binding)". Unpublished Interview. Tehran.
- Eslampanah, Mohammad-hossein. (1383/2004). "Tozihî Darbâre (An Explanation of) Tahdouzi Va Târhâ-ye Pirâze". *Name-ye Bahrestan Journal*, No. 9, 10: 361.
- Esmailie, Mohammad. (1394/2015). "Sahhâfi (Binding)". Unpublished Interview. Qom.
- Feyzi-rad, Hasan; & Feyzi-rad, Majid. (1394/2015). "Sahhâfi (Binding)". Unpublished Interview. Tehran.
- Fouladi, Abdollah. (1394/2015). "Sahhâfi (Binding)". Unpublished Interview. Tehran.
- Latifi, Pegah. (1388/2009). "Hefz Va Marammat Quran Xatti Mazhab Dowreye Qajar (Preservation and restoration of the Quranic line of Qajar)". Master's Degree Thesis, Isfahan Art University.
- Mayel Heravi, Najib. (1372/1993). *Ketâb-Arâyi Dar Tamaddon Eslâmi (The Art of book in Islamic civilization)*. Mashhad: Astan Quds Razavi, Islamic Studies Foundation.
- Moein, Mohammad. (1388/2009) *Farhang-e Fârsi (Persian Culture) (2nd Vol.)*. (25 Edition). Tehran: Amirkabir Company Publications.
- MohammadLoo Abbasi, Shirin. (1385/2006). *Vâzhe-nâmeḥ Tosifi Sahhâfi Sonnati (Traditional Binding descriptive dictionary)*. Tehran: Institute for Humanities and Cultural Studies.
- Porter, Yves. (1389/2010). *Adâb Va Fonun Naqqâshi Va Ketâb-ârâie (The study of painting and the arts of the book)*. Translated by Zeynab Rajabi. Tehran: Asâr Honari Publications.
- Rouhbaxshan, A. (1380/2001). "Adâb Nosxe-pardâzi Va Ketâb-ârâie Dar Jahân Eslâm (Copywriting and the art of book practices in the Muslim world)". (Reviewer) *Name-ye Bahrestan Journal*, No. 1: 179-180.
- Sabet Jazari, Ali-asqar. (1375/1996). " (A review of traditional repairmen of paper or bookbinding)". In the proceedings of *the first conference on preservation and restoration of historical-cultural monuments*: 196-198.
- Sadeq-zadeh, Qadir. (1394/2015). "Sahhâfi (Binding)". Unpublished Interview. Tehran.
- www.pinterest.com (Retrieved at 2016/08/22).
- www.qdl.qa (Retrieved at 2016/08/22).

