

شاخص‌های روان‌سنجی پرسشنامه حمایت اجتماعی همسالان پرسیدانو و هلر

تاریخ دریافت مقاله: ۱۳۹۸/۰۶/۱۳ تاریخ پذیرش مقاله: ۱۳۹۸/۰۹/۱۵

مرضیه آقامیرلی^۱

پروین کدیور^{۲*}

سوزان امامی پور^۳

چکیده

مقدمه: حمایت اجتماعی همسالان از جمله مباحث مهم در حوزه آموزش و پرورش است. پژوهش حاضر با هدف بررسی شاخص‌های روان‌سنجی پرسشنامه حمایت اجتماعی همسالان پرسیدانو و هلر (۱۹۸۳)، انجام گرفت.

روش: حجم نمونه این پژوهش ۵۰۰ دانش‌آموز دختر دبیرستانی بود که به روش نمونه‌گیری تصادفی خوشه‌ای چند مرحله‌ای از بین مدارس دولتی دوره دوم متوسطه شهر تهران انتخاب شدند و به پرسشنامه پاسخ دادند. برای بررسی پایایی پرسشنامه از ضریب آلفای کرونباخ استفاده شد. نتایج نشان داد که پرسشنامه از همسانی درونی قابل قبولی برخوردار است و ضرایب آلفای کرونباخ در زیر مقیاس‌های آن بین ۰/۸۷ تا ۰/۸۸ است. همچنین برای تعیین روایی عامل، از تحلیل عاملی اکتشافی و تأییدی استفاده شد.

نتیجه‌گیری: نتایج تحلیل عاملی اکتشافی با روش مؤلفه‌های اصلی، علاوه بر عامل کلی پرسشنامه حمایت اجتماعی همسالان، ۵ عامل (حمایت، مراقبت، کمک، اطلاعات و بازخورد) را برای پرسشنامه حمایت اجتماعی همسالان پرسیدانو و هلر تأیید کرد. نتایج تحلیل عاملی تأییدی مؤید این است که ساختار پرسشنامه برازش قابل قبولی با داده‌ها دارد و کلیه شاخص‌های نیکویی برازش مدل را تأیید می‌کند. یافته‌های تحلیل عاملی تقریباً مشابه تحقیقات انجام گرفته در فرهنگ اصلی و ضرایب پایایی و روایی نیز به نتایج تحقیقات پیشین نزدیک بود؛ بنابراین با توجه به خصوصیات روان‌سنجی مطلوب، این پرسشنامه ابزار مناسبی برای تعیین حمایت اجتماعی همسالان از دیدگاه دانش‌آموزان دبیرستانی است.

کلمات کلیدی: حمایت اجتماعی همسالان، حمایت، مراقبت، کمک، اطلاعات، بازخورد

۱. دانشجوی دکتری روانشناسی تربیتی دانشگاه آزاد اسلامی واحد تهران مرکزی، ایران

۲. استاد روان‌شناسی تربیتی، دانشگاه خوارزمی، تهران، ایران

* نویسنده مسئول: Kadivar220@yahoo.com

۳. دانشیار دانشگاه آزاد اسلامی واحد تهران مرکزی

Psychometric Indicators of Social Support Questionnaire for Peers Procidano and Heller

Marzieh Aghamirli¹

Parvin Kadivar^{2*}

Susan EmamiPour³

Abstract

Introduction: Peer social support is one of the important topics in the field of education. The present study was conducted to evaluate the psychometric indices of Procidano and Heller's peer support questionnaire.

Method: The sample size of this study was 500 female high school students who were selected by cluster sampling method from public secondary high schools of Tehran respond to the questionnaire. The results of exploratory factor analysis by main components method, in addition to the general factor of peer social support questionnaire, confirmed 5 factors (support, care, assistance, information and feedback) for the Procidano and Heller peer social support questionnaire. Cronbach's alpha coefficient was used to assess the reliability of the questionnaire. The results showed that the questionnaire had acceptable internal consistency and Cronbach's alpha coefficients were below 0.87 to 0.88.

Conclusion: However, to determine the validity of the factor, a confirmatory factor analysis was used which the results of confirmatory factor analysis confirm that the structure of the questionnaire has an acceptable fit with the data and confirms all the indicators of goodness of fit of the model. Factor analysis findings were almost similar to that of the original culture, and the reliability and validity coefficients were close to the results of previous research. Therefore, considering the desirable psychometric properties of this questionnaire, this tool was a suitable tool for determining the social support peers. From the point of view of high school students.

Keywords: peer social support, support, caring, assistance, information and feedback

1. Phd students of psychology, Islamic Azad University, Central Tehran Branch, Iran

2. Professor of Educational Psychology, Kharazmi University, Tehran, Iran

* Corresponding Author: .Kadivar220@yahoo.com

3. Associate Professor of Psychology, Islamic Azad University, Central Tehran Branch

مقدمه

حمایت اجتماعی همسالان متغیری مهم و اساسی در تعلیم و تربیت و سایر حوزه‌های مربوط به شمار می‌آید. معرفی و ارائه ابزار مناسب برای ارزیابی این متغیر و تبیین نقش حیاتی آن در زمینه‌های گوناگون عاطفی، رفتاری، بهزیستی، درگیری تحصیلی و رفتارهای ناسازگار ضروری است. بر اساس یافته‌های واندرلکین و همکاران^۱ (۲۰۱۹)، حمایت اجتماعی^۲ مهم‌ترین عامل تعیین‌کننده سازگاری و یا ناسازگاری فرد تلقی می‌شود. مفهوم حمایت اجتماعی به معنای ارزیابی شناختی فرد از محیط و روابط او با دیگران است (استریت^۳، ۱۹۹۶). البته نظریه‌پردازان حمایت اجتماعی بر این امر تأکید دارند که همه روابطی که فرد با دیگران دارد، حمایت اجتماعی محسوب نمی‌شود؛ مگر آنکه فرد آن روابط را به‌عنوان منبعی در دسترس یا مناسب برای رفع نیاز خود ادراک کند (ابوبالایی و همکاران، ۱۳۹۷).

مالکی و دیمری^۴ (۲۰۰۲)، حمایت اجتماعی را در قالب مدلی تعریف کرده‌اند. در این مدل پنج بعد برای حمایت اجتماعی در نظر گرفته شده است: جهت، وضعیت (حالت)، توصیف/ارزیابی، محتوی و شبکه ارتباطی^۵. جهت، به معنای حمایتی است که داده و گرفته می‌شود، حمایت از سوی فرد به شخص دیگر یا حمایت دریافت شده از خود؛ وضعیت (حالت) به در دسترس بودن حمایت به معنای اینکه شخص به چه چیزی دسترسی دارد؛ توصیف/ارزیابی، به ارزیابی از حمایت اجتماعی فرد یا به‌طور ساده، توصیف حمایت اجتماعی ادراک شده؛ و محتوای آن نیز به چهار نوع عاطفی، ابزاری، اطلاعاتی و ارزیابانه^۶ اشاره می‌شود. حمایت عاطفی^۷ مواردی مانند ارتباط صمیمانه، همدردی، عشق و مراقبت را شامل می‌شود. حمایت ابزاری^۸ به ابزارهایی که به‌وسیله آن حمایت انجام می‌شود اطلاق می‌شود، مانند رفتارهای کمک‌کننده، زمان صرف شده، خدمات یا پول. حمایت ارزیابانه^۹ به معنای ایجاد پاسخوراند، بازخوردهای ارزشی بر رفتار و همچنین ارائه پیشنهاد برای بهبود آن است. حمایت اطلاعاتی^{۱۰} نیز به توصیه، راهنمایی و آگاهی‌هایی گفته می‌شود که به فرد برای از بین رفتن مشکل داده می‌شود. آخرین بُعد در مدل حمایت اجتماعی تارجمتی، شبکه ارتباطی است که منظور از آن منابع یا اعضای هستند که به‌عنوان یک شبکه ارتباطی از فرد حمایت

1. van der Laken, P. A. et al

2. Social support

3. Street, V

4. Malecki, C. K., & Demaray, M. K.

5. direction, disposition, description / evaluation, content & network

6. emotional, instrumental, informational & appraisal

7. emotional support

8. instrumental support

9. appraisal support

10. informational support

می‌کنند. این شبکه شامل افراد گوناگونی می‌شوند که حمایت را فراهم می‌کنند؛ مانند والدین، معلم، همکلاسی‌ها، دوستان نزدیک، و مدرسه؛ انواع حمایت اجتماعی (عاطفی، ابزاری، اطلاعاتی و ارزیابی) که از طریق شبکه‌های ارتباطی دریافت شده و تأثیر مستقیمی بر سلامت روان و بهزیستی ذهنی افراد دارد (مالکی و دیمری، ۲۰۰۲).

شبکه ارتباطی همسالان مرکب از افرادی است که دارای شرایط سنی تقریباً مشابهی هستند و تأثیر زیادی بر هم می‌گذارند، این شبکه پس از خانواده نفوذ بسیار زیادی در شخصیت فرد دارد و گاه نفوذ و تأثیرگذاری آن به حدی می‌رسد که خانواده را نیز پشت سر می‌گذارد. این شبکه ارتباطی جزء گروه‌های نخستین به شمار می‌آید که حالت غیررسمی دارد و روابط میان اعضای آن صمیمی و مناسبات آن عاطفی است. دوستی و جذبه و کشش شبکه ارتباطی همسالان گاه به حدی می‌رسد که فعالیت‌ها، ارزش‌ها و نگرش‌های متفاوتی نسبت به دنیای بزرگسالان را در میان اعضا ایجاد می‌کند و این امر باعث شکل‌گیری خرده‌فرهنگ خاصی در بین آن‌ها می‌شود (رحیمی نیا، ۱۳۹۴). فشار همسالان یک فرد را برای تغییر در نگرش‌ها، ارزش‌ها، رفتار و روابطش به‌منظور مطابقت با هنجارهای شبکه همسالان تحت تأثیر قرار می‌دهد (چو و چانگ^۱، ۲۰۱۲).

در اکثر تحقیقاتی که در باره نوجوانان صورت گرفته است توصیف روشنی از شبکه همسالان ارائه نشده است و اغلب گروه‌هایی را که در یک کلاس هستند، همکلاسی‌ها، هم-اتاقی‌ها یا همسایه‌ها را به‌عنوان شبکه همسالان تلقی می‌کنند. روانشناسی رشد گام‌های بزرگی را برای آشنایی با روش‌هایی که بتوان دوستان و همسالان را از هم تشخیص داد برداشته و یکی از مهم‌ترین تمایزاتی که بین این دو قائل شده است، این است که روابط میان دوستان و همسالان از نظر سطوح کیفی نظیر محتویات، ساختار و وابستگی متفاوت بوده و باهم فرق دارند و روابط میان همسالان نسبت به دوستان از سطوح کیفیت بالاتری برخوردار است (میالوو، دن و کیاروچی^۲، ۲۰۱۹).

حمایت اجتماعی احساس ذهنی تعلق، پذیرش و محبوب و ارزشمند بودن و نیز امکان دریافت کمک در وضعیت اضطراری تعریف شده است. حمایت اجتماعی از طریق دوستان می‌تواند فرد را در سازگاری بیشتر یاری داده و محرک بسیاری از رفتارهای انطباقی در وی باشد. تعاملات اجتماعی با شبکه ارتباطی همسالان و ارتباطات بعدی با دیگر بزرگسالان باعث افزایش مهارت‌های سازگاری و تطابق در آن‌ها می‌شود (علیزاده فرد، محتشمی، تبریزی، ۱۳۹۵)؛ بنابراین نوجوانانی که نتوانند در شبکه‌های همسالان عضویت داشته باشند و یا کسانی که از آن شبکه طرد شده‌اند از فراگیری اجتماعی محروم می‌شوند، که این امر امکان در پیش

1. Cho, Y., & Chung, O. B

2. Maiuolo, M., Deane, F. P., & Ciarrochi, J

گرفتن یک زندگی بهنجار را کاهش و امکان روی آوردن آنان به کج‌روی اجتماعی و بزهکاری را افزایش می‌دهد (سوالاینن، سیرالو، کاکینن واکسانن^۱، ۲۰۱۹).

یادگیری از راه مشاهده، یکی از نظریه‌هایی است که رفتار الگوهای نوجوانان را در بروز رفتارهای بزهکارانه یا سازگارانه تبیین می‌کند. الگوهایی که امروزه جوانان ما برای خود برمی‌گزینند و از رفتارهای آن‌ها پیروی می‌کنند، الگوهایی هستند که رفتار آن‌ها کاملاً با ارزش‌ها و هنجارهای اجتماعی انطباق ندارد، بنابراین پیروی و مشاهده الگوهای ناهمگون با نظام ارزشی جامعه، پیامدهایی مانند رفتار انحراف‌آمیز و الگوهای منطبق با نظام ارزشی جامعه، ارائه‌دهنده رفتار مناسب نوجوانان و اخذ الگوهای مناسب رفتاری خواهد بود (کدیور، ۱۳۹۵)؛ این در حالی است که مطالعات اندکی پیرامون حمایت اجتماعی همسالان صورت پذیرفته است. ادبیات حمایت همسالان حاکی از آن است که حمایت اجتماعی همسالان زمینه اشتراک‌گذاری اطلاعات، حمایت از یکدیگر و هم‌حسی در بین همسالان است (میلر و همکاران^۲، ۲۰۱۸).

ابزارهای موجود حمایت اجتماعی همسالان: پرسشنامه حمایت اجتماعی وکس، فیلیپس، تامپسون و ویلیامز و استوارت^۳ (۱۹۸۶)، بر اساس تعریف کوب^۴ (۱۹۹۷)، از حمایت اجتماعی استوار است که حمایت اجتماعی را میزان برخورداری از محبت، مساعدت و توجه اعضای خانواده، دوستان و سایر افراد تعریف کرده است. (حسین زاده و همکار ۱۳۹۰).

پرسشنامه چندبعدی حمایت اجتماعی زیمت، دالم، زیمت و فارلی^۵ (۱۹۹۸)، این پرسشنامه به‌منظور اندازه‌گیری حمایت اجتماعی ادراک‌شده ساخته شده است، در ایران نیز شکری و همکاران (۱۳۹۵) نشان دادند که ساختار سه عاملی این مقیاس برازش قابل قبولی با داده‌ها دارد و با آزمون آلفای کرونباخ ابعاد سه‌گانه خانواده، دوستان و دیگران مهم به ترتیب ۰/۸۵، ۰/۸۴ و ۰/۸۹ است. همچنین مرادی، حاجی یخچالی و همکاران (۱۳۹۴) طی مطالعه‌ای اعتبار پرسشنامه را با ضریب آلفا ۰/۵۴ گزارش کردند (پاک‌نهاد و مداحی ۱۳۹۶).

مقیاس حمایت اجتماعی کودک و نوجوان^۶ توسط مالکی، دیمیری و الیوت (۲۰۰۴) تهیه شده است. خامسان و ابوطالبی (۱۳۸۹) این مقیاس را برای ایران اعتباریابی کرده‌اند. ضرایب به‌دست‌آمده به ترتیب برای بخش میزان و اهمیت حمایت در هر یک از خرده مقیاس‌ها عبارت‌اند از: والدین ۰/۸۹۸؛ معلم ۰/۸۷۶؛ دوست نزدیک ۰/۹۰؛ همکلاسی‌ها ۰/۸۸۲؛ و سایر افراد مدرسه ۰/۹۲۴ گزارش شده است (ابوطالبی و همکاران ۱۳۹۷).

1. Savolainen, I., Sirola, A., Kaakinen, M., & Oksanen, A
2. Miller, J. J. et al
3. Vaux, A., Phillips, J., Holly, L., Thomson, B., Williams, D., & Stewart, D.
4. Cobb, S
5. Zimet, Dahlem, Zimet & Farley
6. Child and Adolescent Social Support Scale

پرسشنامه حمایت اجتماعی که توسط سواری (۱۳۹۶) با اقتباس از پرسشنامه مالکی، دمازای و الیوت (۲۰۰۰) استفاده شد. پایایی آلفای کرونباخ کل ماده‌ها ۰/۸۷، برای حمایت اجتماعی والدین ۰/۸۸، برای حمایت اجتماعی اساتید ۰/۷۹ و برای حمایت اجتماعی همکلاسی‌ها ۰/۷۹ به دست آمد. روایی پرسشنامه از طریق همبسته نمودن ماده‌های این پرسشنامه با ماده‌های پرسش‌نامه حمایت اجتماعی واکس، فیلیپس، هلی، تامسون، ویلیامز و استوارت (۱۹۸۶) محاسبه و مقدار آن ۰/۳۵ به دست آمد که در سطح $p = 0.002$ معنادار شد (سواری و فرزادی، ۱۳۹۶).

بنابر آنچه توضیح داده شد بر اساس مبانی نظری موجود، هدف این مطالعه ارائه و معرفی پرسشنامه حمایت اجتماعی همسالان پرسیدانو و هلر همراه با ویژگی روان‌سنجی آن در دانش-آموزان دختر دبیرستانی شهر تهران است. به همین منظور، سؤال پژوهشی درباره پرسشنامه حمایت اجتماعی همسالان به شرح زیر مطرح می‌شود: آیا پرسشنامه حمایت اجتماعی همسالان برای دانش‌آموزان دختر متوسطه شهر تهران روایی دارد؟ آیا پرسشنامه حمایت اجتماعی همسالان از پایایی و روایی لازم برخوردار است؟

روش

طرح پژوهش توصیفی از نوع اعتبارسنجی است. جامعه آماری پژوهش شامل دانش‌آموزان دختر متوسطه دوره دوم شهر تهران در سال ۹۸-۹۷ است.

برآورد حجم نمونه: برآورد حجم نمونه با استفاده از جدول مورگان انجام شده است. با توجه به (میرز، گامست و گارینو، ۱۳۹۴؛ هومن، ۱۳۸۴ و قاسمی، ۱۳۹۰) و نظر به ۲۰ سؤال پرسشنامه ۵۰۰ دختر دبیرستانی به صورت گروهی پرسشنامه را تکمیل کردند.

روش نمونه‌گیری: شیوه نمونه‌گیری تصادفی خوشه‌ای چند مرحله‌ای است؛ بدین صورت که ابتدا از بین مناطق ۲۰ گانه تهران، ۵ منطقه (مناطق ۱، ۴، ۵، ۱۱، ۱۵)، به‌طور تصادفی انتخاب شدند. سپس از هر منطقه ۲ دبیرستان دخترانه دوره دوم متوسطه یعنی در مجموع ۱۰ دبیرستان گزینش شده و پایه یازدهم رشته تجربی انتخاب و پرسشنامه‌ها به صورت گروهی اجرا و جمع‌آوری شد. از بین ۵۳۵ نمونه مورد بررسی ۳۵ پرسشنامه به علت عدم پاسخگویی کامل از دور تحلیل خارج شدند.

ابزار پژوهش: پرسشنامه فارسی حمایت اجتماعی همسالان پرسیدانو و هلر (۱۹۸۳)، پرسشنامه ۲۰ سؤالی با ۵ مؤلفه شامل مؤلفه‌های حمایت (با ۵ سؤال)، مراقبت (۴ سؤال)، کمک (۴ سؤال)، ارتباط (۴ سؤال) و بازخورد^۱ (۴ سؤال) است. نحوه نمره‌گذاری این پرسشنامه بر

1. support, caring, assistance, information, feedback

اساس طیف لیکرت ۱ کاملاً مخالف، ۲ تا حدی مخالف، ۳ مخالف، ۴ تا حدی موافق، ۵ موافق و ۶ کاملاً موافق می‌باشد. نمرهٔ بالا نشانه حمایت اجتماعی بیشتر از نظر پاسخ‌دهندگان است (استریت، ۱۹۹۶).

پرسشنامه حمایت اجتماعی همسالان با ضریب آلفای ۰/۸۴ تا ۰/۹۰ از هماهنگی درونی فوق‌العاده‌ای برخوردار است. این پرسشنامه از روایی همزمان خوبی برخوردار است. نمرات این پرسشنامه با درماندگی روانی و کارآمدی اجتماعی همبستگی دارد. ضرایب همبستگی بین نمرات حاصل از این پرسشنامه با پرسشنامه شخصیت سنج کالیفرنیا و وابستگی بین اشخاص معنی‌دار بود. روایی سازه و روایی ملاکی این مقیاس مورد تأیید قرار گرفته است لویز و کوپر^۱، (۲۰۱۱). علیرغم مراجعه مکرر به این پرسشنامه بالغ بر ۱۸۰۰۰ بار مراجعه و اذعان به روایی و اعتبار این پرسشنامه در بین منابع مورد بررسی خارجی و داخلی که ذکر آن رفت، تحلیل عاملی اکتشافی و تاییدی در بین یافته‌ها مشاهده نشد و ضرورت به دست آوردن ویژگی روان‌سنجی پرسشنامه حمایت اجتماعی همسالان بیش‌از پیش مبرهن گردید در ادامه نتایج تحلیل عاملی اکتشافی و تاییدی این ابزار آورده شد.

یافته‌ها

روایی

الف) تحلیل عامل اکتشافی: ابتدا به منظور اکتشاف سازه‌های موجود در این مقیاس از تحلیل عامل اکتشافی استفاده شد. نخست قابلیت تحلیل عاملی از طریق کایزر-مایر-اولکین^۲ و مقیاس کرویت بارتلت^۳ بررسی شد. مقدار کایزر-مایر-اولکین (۰/۸۷۹) بیانگر کفایت داده‌ها برای انجام تحلیل عاملی است و آزمون کرویت بارتلت (۲۱۷۷/۷۹۸)، $p < ۰/۰۰۱$ ، نیز نشان می‌دهد که ماتریس همبستگی داده‌ها در جامعه صفر نیست و بنابراین عامل یابی قابل توجیه است. تحلیل مؤلفه‌های اصلی با روش واریمکس بر روی ۲۰ سؤال حمایت اجتماعی همسالان پرسیدانو و هلر (۱۹۸۳)، انجام شد. برای تعیین مناسب‌ترین عامل‌ها، چندین چرخش آزمایشی انجام شد و نهایتاً با توجه به نمودار شیب دامنه کتل^۴، ارزش‌های ویژه^۵ و درصد واریانس تبیین شده هر عامل، عامل‌های ذکرشده در جدول (۱) با روش مؤلفه‌های اصلی^۶ و چرخش واریمکس استخراج شدند. بر اساس جدول شماره ۱، پنج عامل اولیه دارای ارزش ویژه بالاتر از یک بودند که در جدول شماره ۱ نشان داده شده است.

1. Lopez, & Cooper
2. Kaiser-Meyer-Olkin Measure
3. Bartlett's Test of Sphericity
4. Scree Plot
5. Eign values
6. Principal Component Analysis

جدول ۱. مشخصه‌های آماری ۵ عامل پرسشنامه حمایت اجتماعی همسالان پرسیدانو و هلر، بعد

از چرخش واریمکس به روش مؤلفه‌های اصلی

عوامل فرضی	شاخص‌های آماری	ارزش ویژه	درصد تبیین‌کنندگی واریانس	درصد تجمعی واریانس تبیین شده
حمایت	۲/۴۷۳	۱۲/۳۶۴	۱۲/۳۶۴	۱۲/۳۶۴
مراقبت	۲/۳۴۱	۱۱/۷۰۷	۱۱/۷۰۷	۲۴/۰۷۱
کمک	۲/۲۹۷	۱۱/۴۸۴	۱۱/۴۸۴	۳۵/۵۵۵
ارتباط	۱/۹۶۱	۹/۸۰۶	۹/۸۰۶	۴۵/۳۶۱
بازخورد	۱/۲۵۸	۶/۲۹۲	۶/۲۹۲	۵۱/۶۵۳

بر اساس نتایج جدول ۱، پنج عامل مورد مطالعه ۵۱/۶۵ درصد واریانس را تبیین می‌کنند. ماتریس و سوالات استخراجی بعد از چرخش به این صورت به دست آمد که در جدول شماره ۲ نشان داده شده است.

جدول ۲. جدول همبستگی (بار عاملی) سوالات و عوامل مفروض

شماره سوالات	مؤلفه	حمایت	مراقبت	کمک	ارتباط	بازخورد
۱	دوستانم در حد نیازم از من حمایت اخلاقی می‌کنند.	۰/۷۱۷				
۱۲	دوستانم برای کمک به حل مشکلات من آماده‌اند.	۰/۶۳۹				
۱۰	دوستانم به نیازهای شخصی من توجه دارند.	۰/۵۶۲				
۲۰	کاش دوستانم جور دیگری بودند.	۰/۵۶۱				
۵	من روی حمایت عاطفی دوستانم حساب می‌کنم.	۰/۴۴۶				
۸	دوستی دارم که در صورت ناراحتی، می‌توانم به سراغش بروم، بدون این که بعدازاین کار خود پشیمان شوم.	۰/۷۰۹				
۱۳	چند دوست دارم که با آن‌ها درد دل کنم.	۰/۶۸۸				
۹	من و دوستانم نظر خود را درباره همه چیز بی‌پرده به یکدیگر می‌گوییم.	۰/۵۷۸				
۱۴	دوستان من خوش‌فکرند و اوضاع مرا روبراه می‌کنند.	۰/۴۵۸				
۱۷	به نظر من دوستانم احساس می‌کنند که من برای حل مشکلات آنان یاور خوبی هستم.	۰/۷۶۰				
۱۱	اگر دوستانم به حمایت عاطفی نیاز داشته باشند به سراغ من می‌آیند.	۰/۶۹۳				
۱۶	دوستانم مرا همدم خود می‌دانند	۰/۶۰۴				
۱۹	افکار خوبی درباره کمک به دوستانم به نظرم می‌رسد.	۰/۵۸۲				
۲	اکثر مردم بیشتر از من به دوستان خود نزدیک‌اند.	۰/۶۴۳				
۱۸	در مقایسه رابطه سایر مردم با دوستانشان رابطه من با هیچ دوستی صمیمی نیست.	۰/۶۳۳				
۷	در جمع دوستانم، احساس می‌کنم در حاشیه هستم.	۰/۶۲۹				
۱۵	وقتی راز خود را به دوستان می‌گویم، دچار احساس ناراحتی می‌شوم.	۰/۵۱۱				
۴	بسیاری از علائق من با علائق دوستانم مشترک است.	۰/۶۴۴				
۳	دوستانم از شنیدن افکار و نظرات من لذت می‌برند.	۰/۵۶۲				
۶	اگر احساس کنم یک یا چند نفر از دوستانم از دست من ناراحت‌اند، به روی خود نمی‌آورم.	۰/۵۳۹				

بر اساس جدول شماره (۲) سوال‌های (۱، ۵، ۱۰، ۱۲، ۲۰) تحت پوشش عامل حمایت قرار می‌گیرد. سؤال‌های (۸، ۹، ۱۳، ۱۴)، تحت پوشش عامل مراقبت، سوال‌های (۱۱، ۱۶، ۱۷، ۱۱۹)، هم تحت پوشش عامل کمک، سوال‌های (۲، ۷، ۱۵، ۱۸) تحت پوشش عامل ارتباط و سوال‌های (۳، ۴، ۶)، تحت پوشش عامل بازخورد، قرار گرفتند و بر اساس محتوای سؤال نام‌گذاری شدند.

ب) تحلیل عاملی تأییدی: به منظور تأیید ساختار عاملی پرسشنامه حمایت اجتماعی همسالان پرسیدانو و هلر، از تحلیل عاملی تأییدی^۱ (با استفاده از ایموس^۲ نسخه ۲۰) استفاده شد. پیش فرض اساسی محقق، آن است که هر عاملی با زیرمجموعه خاصی از متغیرها ارتباط دارد و محقق در مورد تعداد عامل‌های مدل قبل از انجام تحقیق، تحلیل اکتشافی انجام داده است؛ که نتایج به‌دست‌آمده در جدول (۳) گزارش شده است. قابل ذکر است که مفروضه‌های لازم برای اجرای تحلیل عاملی تأییدی مورد بررسی قرار گرفت و نتایج حاکی از رعایت این مفروضه‌ها است.

جدول ۳. شاخص‌های برازش تحلیل عاملی تأییدی پرسشنامه حمایت اجتماعی همسالان پرسیدانو و هلر

شاخص	توضیحات	مقادیر قابل قبول	مقدار به‌دست‌آمده بعد از اصلاح مدل
χ^2/df	کای اسکوئر نسبی	کمتر از ۳	۲/۰۱۴
RMSEA	ریشه میانگین توان دوم خطای تقریب	کمتر از ۰/۰۸	۰/۰۴۵
GFI	شاخص نیکویی برازش	بیشتر از ۰/۹	۰/۹۴
NFI	شاخص نیکویی برازش نرم شده	بیشتر از ۰/۹	۰/۸۵
CFI	شاخص برازش مقایسه‌ای	بیشتر از ۰/۹	۰/۹۲
IFI	شاخص برازش افزایشی	بیشتر از ۰/۹	۰/۹۲
TLI	شاخص تاکر-لویز	بیشتر از ۰/۵	۰/۹۱

مهم‌ترین آماره‌ی برازش، آماره مجذور خی است. این آماره میزان تفاوت ماتریس مشاهده‌شده و برآوردشده را اندازه می‌گیرد. این آماره به حجم نمونه بسیار حساس بوده و بنابراین در نمونه‌های با حجم بالا، بر درجه‌ی آزادی تقسیم می‌شود. در صورتی که حاصل از ۳ کم‌تر باشد، مناسب قلمداد می‌شود. نتایج جدول (۳) نشان می‌دهد، مقدار χ^2/df محاسبه‌شده

۲/۰۶ می‌باشد که کم‌تر از ۳ است. همچنین ریشه‌ی میانگین توان دوم خطای تقریب (RMSEA) باید کمتر از ۰/۱ باشد که در مدل ارائه‌شده این مقدار برابر ۰/۰۴۵ است. در

1. Confirmative factor analysis
 2. Amos

ضمن مقدار شاخص‌های CFI, GFI, TLI, NFI و IFI نیز باید بیش‌تر از ۰/۹ باشد که در مدل تحت بررسی بالاتر از میزان تعیین شده است. بر اساس این شاخص‌ها، مدل ارائه شده در شکل ۱ ساختار مکنون پرسشنامه حمایت اجتماعی همسالان پرسیدانو و هلر نشان می‌دهد که در آن متغیرهای مشاهده شده و پنهان مشخص شده‌اند.

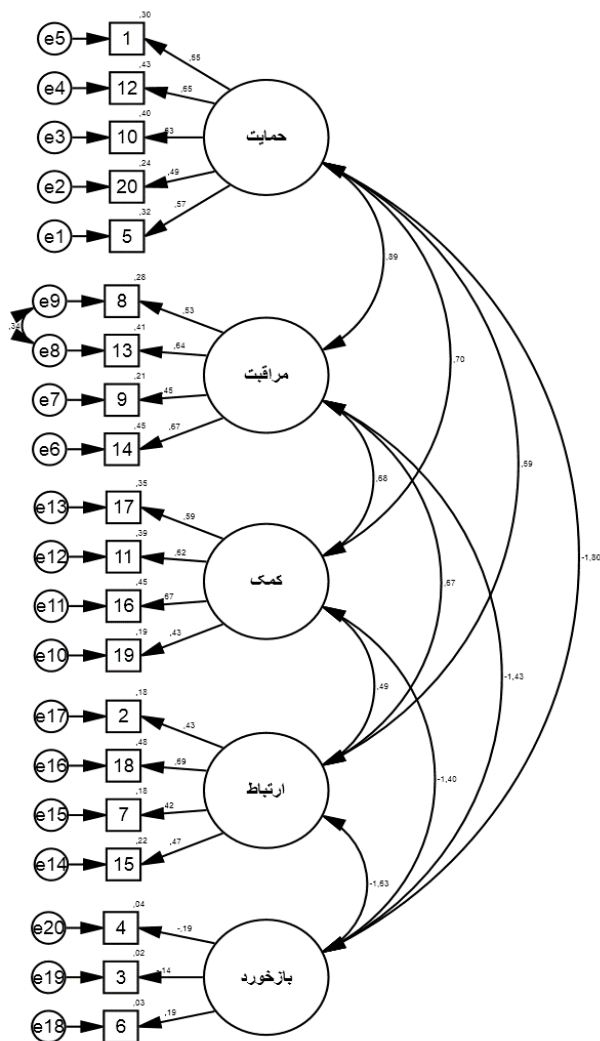

شکل ۱. ساختار مکنون پرسشنامه حمایت اجتماعی همسالان پرسیدانو و هلر

جدول ۴. پارامترهای مدل اندازه‌گیری پرسشنامه حمایت اجتماعی همسالان پرسیدانو و هلر در

تحلیل عاملی تأییدی

value-P	Z	وزن رگرسیونی استاندارد	وزن رگرسیونی غیراستاندارد	مؤلفه	سؤال
		۱/۰۰۰	-/۵۶۹	حمایت	۵
<./۰۰۱	۸/۵۵۸	۱/۰۴۴	-/۴۹۴		۲۰
<./۰۰۱	۱۰/۱۱۳	-/۹۷۳	-/۶۳۰		۱۰
<./۰۰۱	۱۰/۴۲۱	۱/۰۶۱	-/۶۵۵		۱۲
<./۰۰۱	۹/۳۱۲	-/۸۴۳	-/۵۴۶		۱
		۱/۰۰۰	-/۶۶۸	مراقبت	۱۴
<./۰۰۱	۸/۴۴۲	-/۶۶۹	-/۴۵۵		۹
<./۰۰۱	۱۱/۲۶۲	۱/۱۴۴	-/۶۴۴		۱۳
<./۰۰۱	۹/۳۲۵	-/۹۹۵	-/۵۳۰		۸
		۱/۰۰۰	-/۴۳۲	کمک	۱۹
<./۰۰۱	۷/۶۶۸	۱/۷۲۳	-/۶۷۴		۱۶
<./۰۰۱	۷/۵۹۸	۱/۶۲۳	-/۶۲۴		۱۱
<./۰۰۱	۷/۵۸۸	۱/۴۶۵	-/۵۸۸		۱۷
		۱/۰۰۰	-/۴۷۱	ارتباط	۱۵
<./۰۰۱	۶/۳۰۹	-/۸۵۱	-/۴۳۱		۷
<./۰۰۱	۷/۲۴۸	۱/۴۹۰	-/۶۹۵		۱۸
<./۰۰۱	۶/۱۸۸	-/۸۸۳	-/۴۳۶		۱۲
		۱/۰۰۰	-/۱۸۷	بازخورد	۶
<./۰۰۱	-۴/۳۵۱	--/۵۵۰	--/۱۴۲		۳
<./۰۰۱	-۵/۲۴۸	--/۷۶۴	--/۱۹۳		۴

در جدول (۴) برخی پارامترها شامل ضرایب رگرسیونی غیراستاندارد، ضرایب رگرسیونی استانداردشده، خطای معیار برآورد شده، ارزش Z ، گزارش شده است. این پارامترها اشاره به این موضوع دارد که آیا سوال‌ها در هر زیر مقیاس مناسب انتخاب شده‌اند یا خیر؟ در این جدول ارزش Z نشان می‌دهد که کلیه بارهای عاملی سوا لات در سطح ($p > ۰/۰۰۱$) معنی‌دار است. همان‌گونه که از جدول ۴ برمی‌آید، هماهنگی با مدل که در جدول ۳ و شکل ۱ گزارش شده و مؤید برازندگی و مناسب بودن مدل است، پارامترهای اندازه‌گیری سازه‌ها مناسب تشخیص داده می‌شوند. مقادیر پارامتر استانداردشده نشان‌دهنده قدرت بار عاملی هر سؤال بر عامل مختلف است و نشان می‌دهد که هر سؤال چه میزان از واریانس مؤلفه را تبیین می‌کند. هرچقدر این بار عاملی بزرگ‌تر باشد، واریانس بهتری را تبیین می‌کند و در مجموع این بارهای عاملی، واریانس کل هر زیر مقیاس را نشان می‌دهند. مقادیر Z بالاتر از $۱/۹۶$ معناداری این سهم را نشان می‌دهد. کلیه موارد ذکرشده در سطح ($p > ۰/۰۰۱$) معنی‌دار است. این ضرایب در واقع معیار قدرت همبستگی خطی و واریانس تبیین شده است. در این جدول کلیه

سوال‌های پرسشنامه آمده و به تفکیک هر مؤلفه مشخص شده است. در مجموع، این نتایج تبیین این موضوع است که پرسشنامه با توان نسبتاً بالایی از عهده ارزیابی حمایت اجتماعی همسالان برمی‌آید و کلیه پارامترهای لازم را برای مناسب و خوب بودن یک ابزار دارا می‌باشد.

پایایی: برای به‌دست آوردن پایایی پرسشنامه حمایت اجتماعی همسالان پرسیدانو و هلر، از روش آلفای کرونباخ استفاده شد. نتایج محاسبه ضریب پایایی در جدول (۵) گزارش شده است.

جدول ۵. ضرایب آلفای کرونباخ پرسشنامه حمایت اجتماعی همسالان پرسیدانو و هلر،

در پژوهش حاضر

مقیاس‌ها	تعداد سؤال	ضریب پایایی (آلفای کرونباخ)
حمایت	۵	۰/۸۶۹
مراقبت	۴	۰/۸۶۹
کمک	۴	۰/۸۷۲
ارتباط	۴	۰/۸۷۱
بازخورد	۳	۰/۸۷۹
کل	۲۰	۰/۸۸۱

$p < 0.001$ **

شاخص‌های ضرایب پایایی جدول (۵) نشان می‌دهد که پرسشنامه حمایت اجتماعی همسالان پرسیدانو و هلر (۱۹۸۳)، از پایایی قابل قبول و کافی برخوردار است و ضرایب به‌دست‌آمده با نتایج (پرسیدانو و هلر ۱۹۸۳ و استریت، ۱۹۹۶)، قابل قیاس است.

بحث و نتیجه‌گیری

پیشینه پژوهش در زمینه نقش حمایت اجتماعی ادراک شده نشان می‌دهد، حمایت اجتماعی علاوه بر نقشی که در پیشرفت تحصیلی، بهزیستی روان‌شناختی و ارتباط مناسب و سازگاری اجتماعی دارد، می‌تواند به‌عنوان یک منبع مقابله‌ای بیرونی برای بسیاری از آسیب‌های روان‌شناختی عمل کند (شکری و همکاران ۱۳۹۱). با داشتن حمایت اجتماعی همسالان مطابق خرده مقیاس‌های پرسشنامه حاضر (حمایت، بازخورد، اصلاحات، مراقبت و کمک) فرد در صورت نیاز می‌تواند از کمک همسالان برخوردار شود؛ ارتباط مناسب و دریافت بازخورد از سوی همسالان، خود پشتمانه دیگری برای مقابله مناسب با مشکلات خواهد بود. با توجه به اهمیت موضوع حمایت اجتماعی همسالان، هدف پژوهش حاضر، بررسی ویژگی‌های روان‌سنجی پرسشنامه

حمایت اجتماعی همسالان دانش‌آموزان در جامعه ایرانی بوده است. نتایج تحلیل عاملی با استفاده از روش تحلیل عاملی اکتشافی نشان داد که این پرسشنامه، مقیاسی چندبعدی است و پنج عامل این پرسشنامه ۵۱/۶۵ درصد واریانس سازه حمایت اجتماعی همسالان را تبیین می‌کنند. از نظر مطالعات بین فرهنگی، تشابه عوامل استخراج شده با پژوهش‌های، پرسیدانو و هلر (۱۹۸۳) تقریباً هم در تعداد و هم در ترتیب و نیز در شاخص‌های برازش تحلیل عاملی تأییدی، بیانگر روایی سازه مناسب این پرسشنامه است.

به منظور تعیین مطلوبیت شاخص ضریب پایایی مولفه‌ها از روش ضریب همسانی درونی استفاده شد. ضرایب پایایی برای مؤلفه‌های مقیاس بین ۰/۸۶۹ تا ۰/۸۷۹ است که ضرایب مطلوبی است و به مطالعات انجام شده در فرهنگ دیگری که آزمون در آن ساخته شده نزدیک است.

همسو با پرسیدانو و هلر (۱۹۸۳) که برای تأیید عاملی این ابزار در سایر کشورها انجام گرفته، در پژوهش حاضر، روش تحلیل عاملی تأییدی برای ارزشیابی روایی سازه پرسشنامه حمایت اجتماعی همسالان در نمونه دانش‌آموزان دختر ایرانی بکار رفته است. با توجه به این یافته‌ها می‌توان نتیجه گرفت که همسو با نتایج پرسیدانو و همکاران (۱۹۸۳) سوال‌های مناسب انتخاب شده‌اند و پرسشنامه با کم‌ترین تغییر و بدون حذف سؤال ساختار خود را حفظ می‌کند، بنابراین تفاوت‌های فرهنگی سبب نشده پرسشنامه حمایت اجتماعی همسالان، در مقایسه با یادگیرندگان انگلیسی‌زبان، متفاوت ارزیابی شود. در یک اظهار نظر کلی می‌توان اظهار داشت با توجه به بررسی ویژگی‌های روان‌سنجی، پایایی و روایی مناسب این پرسشنامه، کوتاه بودن و سهولت اجرا، شرایط استفاده محققان را از این ابزار فراهم می‌آورد؛ بنابراین، این پرسشنامه که حمایت اجتماعی همسالان را به خوبی موردسنجش قرار می‌دهد، در جامعه دختران دانش‌آموز دبیرستانی ایرانی پایایی و روایی مناسبی دارد و می‌تواند در موقعیت‌های تربیتی و پژوهشی مورد استفاده قرار گیرد و زمینه پژوهش‌های متعددی در قلمرو روان‌شناسی تربیتی فراهم آورد.

تشکر و قدردانی

در اینجا جا دارد از معاونت پژوهش شهر تهران و کارکنان آن حوزه، همچنین از کارکنان ادارات، دبیرستان‌های مناطق ۱، ۴، ۵، ۱۱، ۱۵ که ما را در انجام این مطالعه یاری رساندند تشکر نماییم.

منابع

- ابوطالبی، ف. خامسان، ا. راستگو مقدم، م (۱۳۹۷)، رابطه حمایت اجتماعی ادراک شده با بهزیستی ذهنی و پیشرفت تحصیلی دختران پیش‌دانشگاهی، فصلنامه روان‌شناسی تربیتی دانشگاه علامه طباطبائی، سال چهاردهم، تابستان. ص ۱۴۷-۱۶۶.
- پاک‌نهاد، ز. مداحی، م، ا (۱۳۹۶)، رابطه رشد اجتماعی و حمایت اجتماعی با تاب‌آوری در دانشجویان. پژوهش‌های روان‌شناسی اجتماعی، شماره بیست و هفتم. پاییز. ص. ۴۹-۶۶.
- حسین زاده، ع، ۱. سپاه منصور، م (۱۳۹۰)، رابطه حمایت اجتماعی و عزت‌نفس با سبک‌های هویت دانشجویان، پژوهش‌های روان‌شناختی اجتماعی. دوره ۱. شماره ۱. ص. ۷۴-۸۸.
- رحیمی نیا، ش. ب (۱۳۹۴)، رابطه ادراک از ارتباط با همسالان، شیوه‌های کمک خواهی و حمایت اجتماعی ادراک شده با تعلق ورزی تحصیلی دانش‌آموزان سال دوم متوسطه شهر سنج، پایان‌نامه کارشناسی ارشد. رشته تحقیقات آموزشی دانشگاه شهید مدنی آذربایجان، دانشکده علوم تربیتی و روان‌شناسی.
- سواری، ک. فرزادی، ف (۱۳۹۶)، نقش‌ق‌ردانی در عملکرد تحصیلی و رضایت از زندگی با میانجیگری حمایت اجتماعی والدین، اساتید و همکلاسی‌ها، پژوهش‌های روان‌شناختی. شماره بیست و نهم. بهار. ص ۲۳-۴۲.
- شکری، ا، فراهانی، م.ن،، کرمی نوری، ر، مرادی، ع (۱۳۹۱)، حمایت اجتماعی ادراک شده و تنیدگی تحصیلی: نقش تفاوت‌های جنسی و فرهنگی، روانشناسی تحولی: روانشناسان ایرانی، ۹(۳۴)، ۱۴۳-۱۵۶.
- علیزاده فرد، سوسن؛ محتشمی، طیبیه؛ تدریس تبریزی، مهدیس. (۱۳۹۵). اثربخشی برنامه آموزش والدین بر مهارت‌های اجتماعی کودکان دارای ناتوانی یادگیری، ۵، ۳، ۱۰۷-۸۹.
- قاسمی، و (۱۳۹۰)، برآورد حجم بهینه نمونه در مدل‌های معادله ساختاری و ارزیابی کفایت آن برای پژوهشگران اجتماعی. مجله جامعه‌شناسی ایران، ۱۲(۴)، ۱۲۶-۱۴۷.
- کدیور، پ (۱۳۹۵)، روان‌شناسی یادگیری از نظریه تا عمل، انتشارات سمت. چاپ سوم. بهار.
- لاورنس اس میرز، گلن گامست، ا.جی گارینو (۱۳۹۴)، پژوهش چندمتغیری کاربردی (طرح و تفسیر)، ترجمه: حسن پاشا شریفی، حمیدرضا حسن‌آبادی، ولی‌الله فرزند، سیمین دخت رضاخانی، بلال ایزانلو، مجتبی حبیبی. انتشارات رشد، تهران.

- مرادی، ن، حاجی یخچالی، ع، مروتی، ذ (۱۳۹۴)، رابطه علی مدیریت زمان و حمایت اجتماعی ادراک‌شده با بهزیستی روان‌شناختی و عملکرد تحصیلی با میانجی‌گری تنیدگی تحصیلی و خودکارآمدی تحصیلی در دانشجویان دانشگاه شهید چمران اهواز، مجله دست آوردهای روان‌شناختی، ۲۲(۱)، ۲۰۹-۲۲۶.
- هومن. ح.ع (۱۳۸۴)، مدل یابی معادلات ساختاری با کاربرد نرم‌افزار لیزرل (با اصلاحات)، سازمان مطالعه و تدوین کتب علوم انسانی دانشگاه‌ها (سمت)، تهران.
- Cho, Y. & Chung, O. B. (2012). A Mediated Moderation Model of Conformative Peer Bullying. *J Child Fam Stud*, 21, 520-529.
- Hair, J. F., Black, W. C., Babin, B. J., & Anderson, R. E. (2009). Multivariate data analysis, Upper Saddle River, NJ [etc.]. *Pearson Prentice Hall, New York, NY: Macmillan*, 24, 899.
- Liu, Y. L. (1998). Family support, peer support and adolescents' coping with different stressors. *Journal of National Taitung Teachers College*, 9, 37-60.
- López, M. L., & Cooper, L. (2011). Social support measures review. *National center for latino child & family research*.
- Maiuolo, M., Deane, F. P., & Ciarrochi, J. (2019). Parental Authoritativeness, Social Support and Help-seeking for Mental Health Problems in Adolescents. *Journal of youth and adolescence*, 1-12.
- Malecki, C. K., & Demaray, M. K. (2002). Measuring perceived social support: Development of the child and adolescent social support scale (CASSS). *Psychology in the Schools*, 39(1), 1-18.
- Miller, J. J., Sauer, C., Bowman, K., Thrasher, S., Benner, K., Segress, M., & Niu, C. (2018). Conceptualizing Adoptive Parent Support Groups: A Mixed-Method Process. *Adoption Quarterly*, 21(1), 41-57.
- Street, V. (1996). Relationship Between Perceived Social Support, Disability Status, and Affective States in College Students (Doctoral dissertation, Oklahoma State University).
- Savolainen, I., Sirola, A., Kaakinen, M., & Oksanen, A. (2019). Peer group identification as determinant of youth behavior and the role of perceived social support in problem gambling. *Journal of gambling studies*, 35(1), 15-30.
- Procidano, M. E., & Heller, K. (1983). Measures of perceived social support from friends and from family: Three validation studies. *American journal of community psychology*, 11(1), 1-24.
- Tardy, C. H. (1985). Social support measurement. *American journal of community psychology*, 13(2), 187-202.
- van der Laken, P. A., van Engen, M. L., van Veldhoven, M. J. P. M., & Paauwe, J. (2019). Fostering expatriate success: A meta-analysis of the differential benefits of social support. *Human Resource Management Review*.

- Vaux, A., Phillips, J., Holly, L., Thomson, B., Williams, D., & Stewart, D. (1986). The social support appraisals (SS-A) scale: Studies of reliability and validity. *American Journal of Community Psychology*, 14(2), 195-218.
- Zimet, G. D., Dahlem, N. W., Zimet, S. G., & Farley, G. K. (1988). The multidimensional scale of perceived social support. *Journal of personality assessment*, 52(1), 30-41.