

شناخت رابطه بین فردگرایی و محرومیت نسبی با بی تفاوتی اجتماعی (مورد مطالعه: جوانان شهر کرمانشاه)

محسن صفاریان^۱، عبدالرضا ادهمی^۲، علی مرادی^۳

چکیده

هدف این پژوهش، شناخت رابطه بین فردگرایی و محرومیت نسبی با بی تفاوتی اجتماعی با تأکید خاص بر جوانان شهر کرمانشاه است. روش مورد استفاده پیمایشی و ابزار جمع‌آوری داده‌ها، پرسشنامه محقق ساخته است. جامعه مورد مطالعه جوانان ۲۰ تا ۳۰ ساله شهر کرمانشاه است که تعداد ۴۰۰ نفر از آن‌ها با روش نمونه‌گیری لین و تصادفی خوشه‌ای مورد مطالعه قرار گرفت. داده‌های جمع‌آوری شده با استفاده از نرم‌افزار اسپاس و آموس مورد سنجش قرار گرفتند. نتایج حاصل نشان می‌دهد که میزان محرومیت نسبی با مقدار همبستگی ($r=0/134$) و فردگرایی با مقدار همبستگی ($r=0/202$) با بی تفاوتی اجتماعی جوانان ارتباط معناداری دارند. نتایج رگرسیون نشان می‌دهند مقدار T برای فردگرایی برابر ($T=3/76$) و برای میزان محرومیت نسبی برابر ($T=2/38$) است. این دو متغیر روی هم رفته توانستند مقدار $0/24$ از تغییرات درونی متغیر میزان بی تفاوتی اجتماعی را تبیین کنند. نتایج حاصل از مدل معادله ساختاری (آموس) نشان می‌دهد که مقدار P-value برای چهار متغیر (محرومیت نسبی با مقدار $0/949$ ، فردگرایی با مقدار $0/260$ ، میزان تحصیلات با مقدار $0/210$ و متغیر مدت زمان سکونت با مقدار ضریب رگرسیون استاندارد برابر $0/255$) در سطح خطای کوچک‌تر از $0/05$ است که نشان می‌دهد تأثیر متغیرهای مذکور بر متغیر وابسته معنادار هستند. نتایج مذکور براساس شاخص‌های برازش مدل برای RMR برابر $0/233$ ، شاخص RMSEA برابر $0/046$ ، شاخص CMIN/DF برابر $2/012$ و شاخص‌های CFI و PCFI با مقادیر $0/943$ و $0/767$ در حد قابل قبولی مدل را مورد تأیید قرار می‌دهند.

واژه‌های کلیدی

بی تفاوتی اجتماعی، محرومیت نسبی، فردگرایی، جوانان، کرمانشاه

تاریخ دریافت: ۹۸/۰۳/۰۸

تاریخ پذیرش: ۹۸/۰۸/۲۱

۱. دانشجوی دکتری جامعه‌شناسی واحد تهران شمال، دانشگاه آزاد اسلامی، تهران، ایران
mfsafarian@gmail.com
۲. دانشیار گروه جامعه‌شناسی واحد تهران شمال، دانشگاه آزاد اسلامی، تهران، ایران (نویسنده مسئول)
adhamiab@yahoo.com
۳. دانشیار گروه جامعه‌شناسی واحد اسلام آبادغرب، دانشگاه آزاد اسلامی، اسلام آبادغرب، ایران
moradi.pop@gmail.com

مقدمه

یکی از مسائل و مشکلاتی که نشأت گرفته از صنعتی شدن جوامع و تغییرات سریع در روابط اجتماعی مردم به خصوص در محیط‌های شهری به وجود آمده و طیف وسیعی از افراد را درگیر کرده است، سرد شدن روابط اجتماعی و بی‌تفاوتی است. رفتار بی‌تفاوتی که در مفاهیم جامعه‌شناختی از آن به‌عنوان پیامد زندگی شهرنشینی و تبعات سیر صعودی نرخ جمعیت یاد می‌شود، نوعی بی‌اعتنایی به هیجان‌ات درونی انسان گرایانه و بی‌علاقگی به مشکلات و درگیری‌های افراد دیگر محسوب می‌شود. بی‌تفاوتی اجتماعی^۱ به معنای بی‌علاقگی، دل‌مردگی، بی‌عاطفگی و بی‌احساسی، حالتی است که فرد به‌طور آگاهانه نسبت به مسائل محیطی، انسانی و هیجانی حیات اجتماعی خود، دچار بی‌علاقگی و بی‌اعتنایی می‌گردد. در واقع بی‌اعتنایی نوعی احساس انفصال، جدایی و عدم پیوند ذهنی (شناختی) و عینی (کنشی) میان فرد و جامعه (نهاده‌ها و ساختارهای اجتماعی نظیر سیاست، خانواده، مذهب و ...) است. بی‌تفاوتی اجتماعی به مثابه مفهومی اخلاقی و یک پدیده‌ای جامعه‌شناختی به معنای علاقه اندک یا عدم تعلق در حیات اجتماعی آدمیان نیز آمده است (Gans, 1999: 185). برخی بی‌تفاوتی را در مقابل مفهوم نوع‌دوستی قرار داده‌اند (کلانتری و همکاران، ۱۳۸۶: ۲۸) و برخی دیگر آن را مقابل مفهوم مشارکت و درگیری قرار می‌دهند. مسعودنیا (۱۳۸۰) معتقد است شاید بهترین راه تعریف این مفهوم، استفاده از مفاهیم مقابل آن یعنی مشارکت و درگیری باشد. زندگی در شهرهای بزرگ خطر افزایش اختلالات ناشی از قرار گرفتن در محیط‌های اجتماعی استرس‌زا و اختلالات روحی را نیز افزایش می‌دهد، شاهد این مدعا هم نتایج مطالعاتی است که روی مغز افراد مختلف انجام شده و مشخص شده است که مغز افرادی که در شهرهای بزرگ زندگی می‌کنند نسبت به مغز افرادی که در مناطق روستایی زندگی می‌کنند عملکرد متفاوتی دارد. دو منطقه از مغز انسان که وظیفه تنظیم و متعادل‌سازی احساسات و اضطراب را دارند در شهرنشینی که تحت استرس روزانه قرار دارند بیش فعال می‌شود، رویدادی که می‌تواند به افزایش میزان ابتلا به مشکلات روحی و روانی و مغزی در افراد منجر شود. بی‌تفاوتی به معنی فقدان علاقه نسبت به انجام رفتار یا اقدامی است و سهیم نشدن در مسائل اجتماعی. بی‌تفاوتی اجتماعی دلسردی و بی‌علاقگی به مسائل جامعه، عدم درگیری مدنی به‌عنوان یک شهروند و بی‌اعتنایی نسبت به موضوع‌های اجتماعی، سیاسی و فرهنگی را به دنبال دارد (مسعودنیا، ۱۳۸۰: ۱۵۳).

یکی از متغیرهای اساسی بر بی تفاوتی فردگرایی است که زمینه‌های محرومیت نسبی را هم فراهم می‌سازد. با توجه به این که جمع‌گرایی در زندگی یک متغیر اجتماعی است که پیش‌بینی می‌کند مردم چگونه با گروه‌های اجتماعی ارتباط برقرار می‌کنند؛ از طرفی شهرها شامل گروه‌های اجتماعی هستند؛ از این رو، جمع‌گرایی باید پیش‌بینی کند که مردم چگونه به شهرها مرتبط هستند (Rubin et al, 2017: 9). شناسایی شهر به عنوان یک فرایند مداوم تعریف می‌شود که شناسایی مکان و پیوند مکان را ترکیب می‌کند. جنبه شناسایی مکان به «عضویت گروهی از افراد تعریف شده در مکان» مربوط می‌شود. این نشان می‌دهد که جمع‌گرایی مانع گسستگی و در نتیجه فردگرایی است؛ از طرفی هم پیوندهای اجتماعی و احساس تعلق را افزایش داده که بی تفاوتی را کاهش می‌دهد. شناخت جنبه جمع‌گرایی شهرها مستلزم الحاق شهر به عنوان یک گروه اجتماعی به یک هویت اجتماعی، پیوند مکانی است که به احساس پیوند دادن به یک مکان و مردمش اشاره دارد، به فرآیند وابستگی و پیوستگی که منجر به احساسات فعلی شناسایی می‌شود، اشاره دارد. در مقابل، فردگرایی در مورد یک شهر به نتیجه بلندمدت فرآیند شناسایی اشاره دارد. این پیامد زندگی شخصی یک جنبه نسبتاً پایدار و پیوسته از مفهوم خود است که در حافظه مربوط به شهر را دربر دارد. با توجه به نظریه هویت اجتماعی، افراد با نیاز به اعتماد به نفس برای دستیابی و حفظ هویت اجتماعی مثبت انگیزه می‌گیرند. یکی از راه‌های دستیابی به یک هویت اجتماعی مثبت، طرفداری از گروه‌های اجتماعی و افرادی که با گروه‌های اجتماعی خود ارتباط بالایی دارند، است. براساس این دیدگاه روانشناسی اجتماعی، باید رابطه‌ای مثبت بین شناسایی شهر و ارزیابی شهر وجود داشته باشد: افرادی که با شهر خود شناسایی می‌شوند، بیشتر احتمال دارد که این شهر را به طور مثبت ارزیابی کنند.

کرمانشاه به عنوان یکی از کلان‌شهرهای کشور، با توجه به دارا بودن تنوع فرهنگی بالا و قرار گرفتن در مسیر شاهراه اصلی چندین استان از یک طرف و فاصله نزدیک به مرز عراق، همیشه آستان بسیاری از مسائل و مشکلات بوده است و در این میان در مواجهه با مسائل شهری و زندگی ماشینی، مستعد بروز بی تفاوتی اجتماعی و گسترش فرهنگ فردگرایی است. چند فرهنگی بودن، مرزنشین، کاهش امکانات رفاهی نسبت به شهرهای نزدیک به پایتخت، بالا بودن میزان بیکاری، خودکشی، طلاق و سایر مسائل اجتماعی، نمونه‌های تأمل‌برانگیز از چگونگی بروز و گسترش یک مسئله اجتماعی در این کلان‌شهر است. از طرفی به دلیل افزایش جمعیت، افراد شناسایی کمتری نسبت به یکدیگر دارند و چه بسا اتفاق می‌افتد که ساکنان یک ساختمان به ندرت همدیگر را می‌بینند و شناختی نسبت به یکدیگر ندارند، همین گمنام بودن و ناشناخته بودن در برخی از افراد می‌تواند زمینه‌ساز بروز رفتارهای بی تفاوتانه که خودش در بسیاری موارد منجر خلافکارانه و مجرمانه باشد و دست به دزدی، سرقت و جنایت بزنند.

امروزه بی تفاوتی بین جوانان با توجه به پتانسیل بالقوه آنها ارتباط زیادی با محرومیت نسبی میان آنها و فردگرا بودن شان با توجه به زمینه بالقوه چنین رفتارهایی، بیشتر از سایر گروه‌های سنی است. از طرفی جوانان به‌عنوان خلاق‌ترین گروه‌های سنی در جامعه هستند که در دامن زدن به تحولات اجتماعی و جهت‌دادن به این‌گونه تحولات قدرت و توانایی زیادی دارند؛ جوانان یکی از ارکان اصلی دستیابی به توسعه در جامعه هستند و با توجه به تأثیرگذاری جوانان در سطح دوستان و خانواده، مطالعه رفتارهای آنها از اهمیت قابل‌توجهی برخوردار است. بنابراین مطالعه حاضر به دنبال پاسخ به این سؤال است که فردگرایی و محرومیت نسبی در بین جوانان چه ارتباطی با بی تفاوتی اجتماعی این قشر از جامعه در شهر کرمانشاه دارد؟ هدف کلی این پژوهش تعیین تأثیر فردگرایی و محرومیت نسبی بر میزان بی تفاوتی اجتماعی جوانان ۲۰ تا ۳۰ ساله شهر کرمانشاه است. اهداف ویژه به شرح زیر است:

شناخت رابطه بین میزان فردگرایی و بی تفاوتی اجتماعی شهروندان؛

شناخت رابطه بین میزان محرومیت نسبی و بی تفاوتی اجتماعی شهروندان؛

شناخت تأثیر متغیرهای جمعیتی (سن، جنسیت، وضعیت تأهل، میزان درآمد، وضعیت شغلی، میزان تحصیلات، قومیت، محل سکونت، محل تولد، مدت زمان سکونت و نوع منزل مسکونی) بر بی تفاوتی اجتماعی شهروندان.

پیشینه پژوهش

عنبری و غلامیان (۱۳۹۵) مطالعه‌ای تحت عنوان تبیین جامعه‌شناختی عوامل مرتبط با بی تفاوتی اجتماعی انجام دادند. یافته‌های پژوهش نشان می‌دهد بی‌اعتمادی بیش از آنکه به عوامل و متغیرهای فردی نسبت داده شود، تابعی از ادراکات و تفسیرهای اجتماعی افراد خاصه میزان اعتماد عمومی، رضایت اجتماعی، حس بی‌هنجاری در جامعه، تقدیرگرایی و احساس بی‌عدالتی بوده است.

نوابخش و میرزاپوری ولوکلا (۱۳۹۴) در مطالعه‌ای باعنوان تحلیل جامعه‌شناختی تأثیر بی‌هنجاری بر بی تفاوتی اجتماعی (مورد مطالعه: شهر بابل) نشان دادند که بی تفاوتی اجتماعی در زنان بیشتر از مردان است، همچنین با افزایش سن و درآمد از میزان بی تفاوتی اجتماعی کاسته می‌شود.

ظهیری‌نیا و همکاران (۱۳۹۴) در مطالعه‌ای تحت عنوان شناسایی عوامل مؤثر بی تفاوتی اجتماعی بین دانشجویان دانشگاه محقق اردبیلی نشان داد؛ میان متغیرهای سن، گروه تحصیلی و پایگاه اجتماعی اقتصادی با بی تفاوتی اجتماعی رابطه آماری معنی‌دار وجود دارد.

همچنین نتایج نشان داد متغیرهای؛ بیگانگی اجتماعی، اثربخشی اجتماعی، محرومیت نسبی، تحلیل هزینه پاداش و ادراک عدالت با بی تفاوتی اجتماعی رابطه آماری معنی دار دارند.

مجیدی (۱۳۹۰)، در تحقیقی با عنوان بررسی عوامل اجتماعی و فرهنگی مرتبط با بی تفاوتی اجتماعی در بین دانشجویان دانشگاه کردستان و دانشگاه پیام نور مرکز سنندج به این نتیجه رسید که بین متغیرهای بیگانگی اجتماعی و میزان بی تفاوتی اجتماعی رابطه معنادار و مستقیم و بین متغیرهای اثربخشی، اعتماد اجتماعی و رضایت اجتماعی و میزان بی تفاوتی اجتماعی دانشجویان رابطه معنادار و معکوسی وجود دارد. میزان بی تفاوتی دانشجویان پسر بیشتر از دانشجویان دختر است.

زارعی و نند (۱۳۸۶) در مطالعه‌ای با عنوان بررسی میزان بی تفاوتی اجتماعی و عوامل اجتماعی مرتبط با آن؛ مطالعه موردی: دانشجویان دانشگاه حکیم سبزواری به این نتایج دست یافت که بین آگاهی، احساس و رفتار افراد نسبت به مسائل اجتماعی نوعی انفصال و جدایی وجود دارد؛ بین وضعیت تأهل و سن با بی تفاوتی اجتماعی رابطه وجود دارد. به طوری که بی تفاوتی اجتماعی افراد متأهل بیشتر از افراد مجرد بود و همچنین با افزایش سن دانشجویان میزان بی تفاوتی آن‌ها کاهش پیدا می‌کرد. از بین متغیرهای اصلی تحقیق بین بی تفاوتی اجتماعی با احساس بی‌هنجاری اجتماعی، اثربخشی اجتماعی، امید به آینده، میزان استفاده از رسانه‌های گروهی رابطه دارد؛ اما بین بی تفاوتی اجتماعی و اعتماد اجتماعی رابطه‌ای پیدا نشد.

کلانتری و همکاران (۱۳۸۶) در بررسی بی تفاوتی و نوع دوستی در جامعه شهری ایران و عوامل مؤثر بر آن نشان دادند در مواجهه با حالت‌های اضطرابی ۷۵/۳ درصد از شهروندان شیرازی نوع دوست و ۲۴/۷ درصد بی تفاوت‌اند. به علاوه گروه نوع دوست در مقایسه با گروه بی تفاوت دارای همدلی بیشتر، مسؤلیت پذیری بیشتر و تحلیل هزینه - پاداش مادی کمتر است.

نادری عباس‌آبادی (۱۳۸۳) در پژوهشی با عنوان سنجش میزان بی تفاوتی اجتماعی در بین دانشجویان کارشناسی دانشگاه تبریز و بررسی عوامل مرتبط با آن از وجود رابطه معنادار بین متغیرهای اصلی تحقیق یعنی بیگانگی، اثربخشی، اعتماد و رضایت اجتماعی به عنوان متغیرهای مستقل و بی تفاوتی اجتماعی به منزله متغیر وابسته تحقیق خبر دادند.

رابین و همکاران (۲۰۱۷) در مطالعه‌ای تحت عنوان پیش‌بینی تفاوت‌های فردی در سیستم اجتماعی، شناسایی شهر و ارزیابی در شهرهای استرالیا، فرانسه و ترکیه از سال ۱۶۶۰ نشان داد که گرایش کلی مردم به تفسیر گروه‌های اجتماعی به عنوان بخشی از خود آن‌ها، شناسایی آن‌ها را با شهر خود پیش‌بینی می‌کند که به نوبه خود به توضیح ارزیابی مثبت خود از

شهر کمک می‌کند. این نتایج از دیدگاه روان‌شناسی محیطی و روانشناسی اجتماعی مورد بحث قرار گرفته‌اند.

بوژن و مارلوا^۱ (۲۰۱۵) در مطالعه‌ای باعنوان گفتمان پناهندگی در نیوزیلند: هراس اخلاقی و فرهنگ بی‌تفاوتی نشان دادند که قانون جدید تغییر در نیوزیلند اجازه بازداشت «ورود جمعی» پناهندگان را منعکس می‌کند در مورد لفاظی‌های بین‌المللی و خط‌مشی‌های مرتبط با آن در استرالیا و انگلیس نسبت به افرادی که به دنبال پناهندگی هستند. اگرچه نیوزیلند عمومی (هنوز) به یک «ترس اخلاقی» که بین زمینه‌ها متداول است، رسیده است، نگرانی‌ها در مورد «بی‌تفاوتی» در رابطه با پناهندگان وجود دارد.

رابینسون و همکاران^۲ (۲۰۱۵) مطالعه‌ای باعنوان همدلی برای گروه در برابر بی‌تفاوتی نسبت به قربانی: اثر دل‌بستگی اجتناب‌ناپذیر به داوری اخلاقی نشان دادند که اضطراب ضمیمه و اجتناب از دل‌بستگی، قضاوت‌های اخلاقی کاربردی را پیش‌بینی می‌کنند؛ افراد متعهد، قضاوت‌های سودآورانه را برای دلایل طرفداران بیشتری انجام می‌دهند و از نیاز به تعلق و تمرکز بر رفاه گروه به‌طور کلی عمل می‌کنند؛ افراد متخلف متعهد می‌توانند قضاوت‌های سودمندانه‌ای را اتخاذ کنند؛ زیرا آن‌ها برای قربانی همدردی ندارند که ناشی از ناراحتی در مراقبت از دیگران است؛ افراد متعهد، قضاوت‌های اخلاقی خود را اصلاح می‌کنند تا با خواسته‌های گروه مطابقت داشته باشند.

دوایت دین^۳ (۱۹۶۰) در پژوهشی به بررسی رابطه میان بیگانگی و بی‌تفاوتی جامعه می‌پردازد. فرضیه‌ها شامل روابط مثبت میان بی‌قدرتی، بی‌هنجاری و انزوای اجتماعی و بی‌تفاوتی سیاسی است که در پایان محقق به این نتیجه دست یافت که رابطه معنادار میان بی‌تفاوتی سیاسی و بیگانگی وجود دارد.

مبانی نظری پژوهش

در جامعه ایران با روند رو به رشد شهرنشینی، افزایش جمعیت، افزایش فردگرایی، گسترش محاسبه‌گری، ضعف نهادهای مدنی، ضعف ساختارهای اقتصادی، فرهنگی و سیاسی موجب بسط و گسترش بی‌تفاوتی اجتماعی شده است. بی‌توجهی و بی‌تفاوتی مردم ایران نسبت به برخی کنش‌های نوع‌دوستانه، بی‌عدالتی، نابرابری، زورگویی، گران‌فروشی، فساد اداری، منافع آیندگان، حقوق ضعیف و ... به دلیل مغایرت با تجربه تاریخی، روح جمعی، تأکیدات فرهنگی

1 . Bogen, & Marlowe

2 . Robinson

3 . Dwight Dean

و باورهای مذهبی جامعه ایران، قابل توجه و بررسی است. نتایج بررسی‌ها و پژوهش‌ها نشان از کاستی در کنش‌های فعالانه شهروندان در جامعه ایران دارد (نوروزی و بختیاری، ۱۳۸۸: ۲۵۰؛ ساروخانی و دودمان، ۱۳۸۹: ۱۰۶؛ سفیری و صادقی، ۱۳۸۸: ۲؛ عبداللهی، ۱۳۸۳: ۶۳؛ یزدان‌پناه، ۱۳۸۶: ۱۰۶)، به طوری که این مسئله در ارتباط با متغیرهای جنسیت و قومیت سطحی گسترده‌تر به خود می‌گیرد (شادی‌طلب، ۱۳۸۲: ۱۷۳؛ عبداللهی، ۱۳۸۳: ۹۶؛ توسلی و نجاتی حسینی، ۱۳۸۳: ۲۹).

بی‌تفاوتی اجتماعی در جامعه ایران، دست‌کم به سه دلیل مسئله اجتماعی به شمار می‌آید: اول اینکه فطرت اجتماعی انسان‌ها در همه جوامع مشترک بوده، بی‌تفاوتی اجتماعی در تعارض با فطرت انسانی است. دوم اینکه تجارب تاریخی جامعه ایران نشان از مغایرت این رفتار با روح مشارکت جویانه ایرانیان در زمینه‌های مختلف سیاسی، اجتماعی و نظامی مانند شکل‌گیری انقلاب اسلامی، انتخابات، دفاع مقدس، کمک‌رسانی به سیل‌زدگان، زلزله‌زدگان و... دارد. سوم اینکه توصیه‌های اسلام درباره ارزش و جایگاه تعاون و نوع‌دوستی، زمینه آموزش پذیری افراد را برای درونی سازی موضوع مشارکت فراهم می‌آورد. این روند موجب شده است مشارکت اجتماعی در ایران، ارزش محسوب شود و فشارهای بیرونی (ساختار فرهنگی) و درونی (وجدان عمومی) کافی برای ترغیب افراد به کنش‌های اجتماعی پدید آید. در چنین وضعیتی، بی‌توجهی افراد به هم‌نوعان و جهان‌پیرامونی، رفتار نابهنجار و مغایر با انتظارات عموم و در نهایت مسئله اجتماعی محسوب می‌گردد (میرزاپوری، ۱۳۹۵: ۳۵).

بی‌تفاوتی اجتماعی و مفاهیم مرتبط

بی‌تفاوتی اجتماعی گاهی در کنار مفاهیمی مانند بی‌تفاوتی سیاسی، بی‌تفاوتی اخلاقی و بی‌تفاوتی فرهنگی بکار می‌رود؛ با این وجود بی‌تفاوتی اجتماعی با زندگی مردم در کلان‌شهرها، تسلط روحیه فردگرایی، غلبه روح عینی بر روح ذهنی، انزوای اجتماعی و نهایتاً دل‌زدگی اجتماعی مورد ارزیابی قرار داده است. در بی‌تفاوتی اجتماعی؛ مردم در جوامع مدرن الگوی یکسانی را در وابستگی‌های گروهی خود ندارند. در این حالت ایجاد روابط اجتماعی، هم‌زمان با وابسته شدن فرد به گروه‌ها، چندگانه می‌شود. لذا زمینه برای ظهور فردگرایی نیز فراهم می‌شود، البته حین بروز فردگرایی نیز، بسیاری از وابستگی‌های گروهی با تضاد همراه می‌شود (Turner et al, 1989: 259-260). اما در بی‌تفاوتی سیاسی، نوعی بی‌میلی در رابطه با مشارکت و درگیری فعال در فرایندهای سیاسی به کار می‌رود. از جمله این فرایندهای سیاسی می‌توان به بی‌تمایلی شهروندان جهت شرکت در انتخابات، رأی دادن به کاندیداها، بی‌اعتنایی به جریانات و اتفاقات سیاسی روز، بی‌اعتنایی به آینده سیاسی کشور و عدم مشارکت در

تصمیم‌گیری‌های سیاسی یک جامعه اشاره کرد. بی‌تفاوتی سیاسی نوعی تنفر سیاسی و احساس بی‌قدرتی را برای شهروندان به ارمغان می‌آورد و از علت‌های آن می‌توان به قومیت و خرده‌گروه‌های موجود در یک جامعه نسبت داد (نادری و همکاران، ۱۳۸۹: ۳۰). از طرفی بی‌تفاوتی فرهنگی و اخلاقی به عدم توجه به اصول اخلاقی و فرهنگی حاکم بر جامعه دانست که افراد در کنار رفتارهای غیراخلاقی و غیرهنجاری و غیرارزشی دیگران واکنشی نشان نمی‌دهند و به تعبیری نسبت به اوامر و نواهی بی‌احساس و بی‌اعتنا می‌شوند. بی‌تفاوتی فرهنگی که با عنوان تنفر فرهنگی هم از آن یاد می‌شود؛ احساسی است که در آن فرد نسبت به باورها و اهدافی که در یک جامعه خاص ارزشمند و دارای پاداش اجتماعی است، اعتقاد نازلی دارد (Seeman, 1966: 354). در بی‌تفاوتی فرهنگی نوعی رخوت علمی و بی‌انگیزگی در فعالیت‌های علمی دانشگاهی و آموزشی و هدفمند نبودن زندگی دانشگاهی به‌خصوص ایده بی‌معنایی و پوچی در بین قشر جوان به وجود می‌آید.

در راستای بی‌تفاوتی اجتماعی دیدگاه‌های نظری به بحث و بررسی این مفهوم پرداخته‌اند از جمله این افراد زیمل^۱ است. زیمل به خصلت زندگی شهری نوین در پدید آوردن بی‌تفاوتی توجه دارد (ممتاز، ۱۳۷۹: ۱۱۵). زیمل بر این باور است که شاید هیچ پدیده روانی به اندازه «نگرش از روی بی‌اعتنایی»^۲ این چنان بی‌قید و شرط، مختص شهر نباشد. درست همان‌طور که زندگی بیش از حد احساسی، شخص را بی‌اعتنا می‌کند زیرا اعصاب را تا نهایت واکنش‌پذیری‌شان تحریک می‌کند تا آن که سرانجام دیگر نتوانند اصلاً هیچ واکنشی تولید کنند؛ همان‌طور هم محرک‌هایی که کمتر مضر هستند، به واسطه سرعت و در تضاد بودن انتقال‌شان، اعصاب را به واکنش‌هایی شدیداً خشونت‌بار مجبور می‌کنند و آن‌ها را آن چنان بی‌رحمانه ویران می‌کنند که آخرین ذخایر نیروی‌شان را تمام کنند و اگر در همان محیط باقی ماندند، برای ساختن ذخایر جدید، وقت نداشته باشند. این ناتوانی به واکنش نشان دادن به محرکات جدید، نگرش از روی بی‌اعتنایی را می‌سازد که هر کودک متعلق به شهر بزرگ، هنگامی که با تولیدات محیط صلح‌آمیزتر و با ثبات تر مقایسه شود، از خود بروز می‌دهد (زیمل، ۱۳۹۳: ۴۹۹).

و بر^۳ به گسترش کنش‌های مبتنی بر عقلانیت مدرن توجه دارد (ویر، ۱۳۷۴: ۴۸). ویر

1. Simmel
2. Blasé Outlook
3. Weber

نسبت به دیگران تحلیل می‌کرد (کوزر^۱، ۱۳۸۳: ۳۱۸). وبر بی‌حسی و انفعال انسان‌ها را ذیل بررسی‌هایش در مورد نظام سرمایه‌داری و رواج عقلانیت در جامعه و ویژگی‌های بروکراسی، مورد توجه قرار داده است. علاوه بر این، وبر معتقد بود که (سلطه بروکراتیک از خصوصیات ذاتی جوامع نوین است و در هر نظامی از بخش‌های مهم محسوب می‌شود و ذیل این سلطه، کارمندان برای انضباط تربیت می‌شوند و نه ابتکار یا مبارزه) (علمدار و همکاران، ۱۳۹۷: ۱۷۱).

به اعتقاد لاتانه و دارلی^۲ بی‌تفاوتی اجتماعی یا نوع‌دوستی، مستقیماً تابع پاسخ ناظران موقعیت اضطرابی در این پنج مرحله است. دادن پاسخ منفی فرد به هر یک از مراحل پنج‌گانه، نشان از بی‌تفاوتی اجتماعی است و دادن پاسخ مثبت در همه مراحل، موجب نوع‌دوستی و خروج از حوزه بی‌تفاوتی اجتماعی می‌شود؛ الف) درک موقعیت: به معنای توجه فرد به اتفاق اضطرابی؛ ب) تفسیر موقعیت: موقعیت را در قالب کمک خواهی دیگران درک کند؛ ج) بر عهده گرفتن مسئولیت: آگاهی از مسئولیت خود در قبال وضعیت اضطرابی؛ د) یافتن راه کمک‌رسانی: یافتن روشی برای یاری‌رساندن بر اساس تجربه یا مهارت لازم و ه) تصمیم‌گیری برای کمک‌رسانی: تحلیل و بررسی آثار و نتایج مداخله کردن یا نکردن وی در موقعیت اضطرابی (میرزاپوری، ۱۳۹۵: ۹۲).

مرتن^۳ بی‌تفاوتی اجتماعی را معادل با کناره‌گیری افراد دانسته و آن را به این صورت تعریف می‌کند که: بی‌تفاوتی اجتماعی یعنی نفی هر دو طرف طیف (اهداف و شیوه‌های نهادی شده) توسط افراد جامعه. زمانی که هم اهداف و هم شیوه‌های نهادی شده در جامعه مورد قبول افراد جامعه نباشد در این صورت بی‌تفاوتی اجتماعی رخ می‌دهد (نادری و همکاران، ۱۳۸۸: ۳۷-۳۶). از آنجاکه وسایل مشروع به‌طور یکسان در اختیار همه نیست، موجب بروز ناکامی، احساس سرخوردگی و رفتار ناهنجار می‌شود. شکاف میان اهداف، ضوابط و امکانات، شکل‌گیری بی‌هنجاری را در پی دارد. وی خود بیگانگی را مبین گسیختگی و نبود تجانس بین اهداف و ابزار رسیدن به آنها می‌داند؛ به‌طوری که میان ابزار (وسایل) و اهداف (رفع نیازها) تناسب وجود ندارد. این وضعیت، موجب گسیختگی فرد و اجتماع، دوری، بیگانگی و افراد از یکدیگر خواهد شد (میرزاپوری، ۱۳۹۵: ۱۰۶).

1 . Coser

2 . Latane & Darley

3 . Robert Merton

سی رایت میلز^۱ بر این باور است که بی تفاوتی اجتماعی در جوامع توده‌ای ریشه بسیاری از مسائل معاصر است؛ چراکه عدم حساسیت اخلاقی و سکوت و خاموشی افراد در جامعه زمینه اعمال بی‌رحمی‌هایی از سوی رهبران می‌گردد. میلز معتقد است که انسان جهان امروز واجد احساسی است که قادر به فائق آمدن بر رفتاری‌ها و نابسامانی‌های زندگی خصوصی‌شان نیست (میلز، ۱۳۷۰: ۱۶۷). او بی‌احساسی اخلاقی را ناشی از گستره بوروکراسی، عقل‌گرایی مفرط و تضاد میان آزادی و عقل می‌داند. بی تفاوتی اجتماعی در جوامع توده‌ای، دلیل بسیاری از مسائل معاصر است؛ زیرا بی‌احساسی اخلاقی و سکوت افراد در جامعه، زمینه اعمال انواعی از بی‌رحمی‌های رهبران را فراهم می‌آورد (میرزاپوری، ۱۳۹۵: ۷۰).

دورکیم^۲ فردگرایی افراطی را به منزله‌محصول گسیختگی پیوند فرد و اجتماع، از فردگرایی ناشی از تقسیم کار تفکیک کرده بود (دورکیم، ۱۳۸۷: ۴۱۱). در فردگرایی افراطی که مذموم و موجبات شر در جامعه است، التزام فرد به هنجارهای اجتماعی - سیاسی تضعیف می‌شود و ترجیح منافع فردی بر جمعی به بی‌هنجاری می‌گراید. در وضعیت بی‌هنجار و تضعیف التزام فرد به هنجارهای اجتماعی - سیاسی، منافع فردی بر منافع جمعی ارجحیت داده خواهد شد و موجب جدایی فرد از اجتماع می‌شود. در چنین وضعیتی، فردگرایی محض به همراه گسیختگی اجتماعی به وقوع می‌پیوندد (میرزاپوری، ۱۳۹۵: ۸۳).

گار^۳ محرومیت نسبی را درک‌کنشگر از تفاوت میان توانایی‌های ارزشی^۴ و انتظارات ارزشی^۵ می‌داند. انتظارات ارزشی عبارت‌اند از منافع و شرایطی از زندگی، که مردم خود را در حصول آن ذی‌حق می‌دانند. اما توانایی‌های ارزشی بستگی به محیط اجتماعی و فیزیکی داشته و عبارت است از ظرفی که بحث مردم را برای تحصیل یا حفظ ارزش‌ها معین می‌کند (گار، ۱۳۷۷: ۵۴). گر برای محرومیت نسبی سه الگوی متمایز را معرفی می‌نماید. الف) محرومیت نزولی^۶ که در آن انتظارات ارزشی یک گروه، ثابت باقی می‌مانند اما این تصور وجود دارد که توانایی‌های ارزشی رو به کاهش‌اند. ب) محرومیت ناشی از بلندپروازی یا محرومیت آرزویی^۷ در این‌گونه محرومیت، توانایی‌های ارزشی به‌طور نسبی ایستا باقی مانده ولی انتظارات افزایش یافته و تشدید می‌شوند. ج) محرومیت پیش‌رونده^۸ این‌گونه محرومیت با افزایش شدید

1. C. Wright Mills

2. Durkhiem

3. Gurr

4. Value Capabilities

5. Value Expectations

6. Decremental Deprivation.

7. Aspirational Deprivation.

8. Progressive Deprivation.

انتظارات و کاهش هم زمان توانایی‌ها همراه است (گار، ۱۳۷۷: ۸۰). در هر جامعه و در هر دوره خاصی از زمان، احتمال دارد برخی از گروه‌ها انواع محرومیت نسبی را تجربه کنند. افزون بر این، برخی از گروه‌ها ممکن است با توجه به طبقات مختلفی از ارزش‌ها، الگوهای متفاوتی از محرومیت نسبی را تجربه کنند.

نظریه لئون فستینگر و بی تفاوتی اجتماعی: بنا به نظریه مقایسه اجتماعی لئون فستینگر هرگاه افراد به معیارها و استانداردهای عینی دست پیدا نکنند، عقاید و استعدادهاى خود را با عقاید و استعدادهاى دیگران مقایسه می‌کنند؛ در فرایند این مقایسه، افراد تمایل خواهند داشت که خود را با اشخاصی که عقاید و استعدادهاى آنان شبیه خود آنهاست، مقایسه کنند و نه با اشخاصی که عقاید و استعدادهايشان با آنها تفاوت فاحش دارد (محسنی تبریزی و صداقتی فرد، ۱۳۹۰: ۸۳).

به منظور عملیاتی کردن متغیرها و تشکیل پل ارتباطی معقولی بین چارچوب نظری و فرضیه‌ها، الگویی نظری - تبیینی تدوین شد که با استعانت از اطلاعات تجربی اعتبار آن مورد آزمون قرار گیرد. این الگو، مؤید تأثیرهای متفاوتی است که متغیرهای زمینه‌ای و اجتماعی در قالب متغیرهای مستقل، بر بی تفاوتی اجتماعی می‌گذارند.

جدول ۱. ماتریس چارچوب نظری

نظریه	شرح نظریه	فرضیه مستخرج از نظریه
نظریه وبر	وی نادیده گرفتن و ایجاد بی‌هویتی و فاصله‌گیری انسان‌ها از همدیگر را از کارکردهای منفی روابط قانونی و بروکراتیک نظام دیوان‌سالاری بر می‌شمارد و بر پدیده بی‌تفاوتی اجتماعی انسان‌ها در جوامع جدید را منتج از روحیه سرمایه‌داری و گرایش انسان به تراکم ثروت با حاکمیت عقل‌گرایی ابزاری و لذت سودگرایانه می‌داند (آرون ^۱ ، ۱۳۸۲).	بین میزان فردگرایی و بی‌تفاوتی اجتماعی جوانان رابطه وجود دارد.
نظریه زیمل	زیمل نمود و ظهور بی‌تفاوتی اجتماعی را با زندگی مردم در کلان‌شهرها، فردگرایی، غلبه رواج عینی بر روح ذهنی، انزوای اجتماعی و نهایتاً دل‌زدگی اجتماعی مورد ارزیابی قرار داده است. او معتقد است مردم در جوامع مدرن الگوی یکسانی را در وابستگی‌های گروهی خود ندارند. در این حالت ایجاد روابط اجتماعی، هم‌زمان با وابسته شدن فرد به گروه‌ها، چندگانه می‌شود. لذا زمینه برای ظهور فردگرایی نیز فراهم می‌شود، البته حین بروز فردگرایی نیز، بسیاری از وابستگی‌های گروهی با تضاد همراه می‌شود و در نتیجه زمینه بی‌تفاوتی اجتماعی را فراهم می‌آورد.	بین میزان فردگرایی و بی‌تفاوتی اجتماعی جوانان رابطه وجود دارد.
نظریه گار	محرومیت نسبی عبارت است از تفاوت میان انتظارات مشروع و برآورد مدعیان نسبت به احتمال دسترسی به هدف. به نظر تد رابرت گر محرومیت نسبی برداشت کنشگران از وجود اختلاف میان انتظارات ارزشی و توانایی‌های ارزشی آن‌ها است	بین میزان محرومیت نسبی و بی‌تفاوتی اجتماعی جوانان رابطه وجود دارد.
نظریه دورکیم	دورکیم معتقد است در عصر حاضر رشد فعالیت‌های اقتصادی، شهر گرایی، فردگرایی، تخصص‌گرایی حرفه‌ای و رشد دولت بوروکراتیک تماماً کارکردهای خانواده، مذهب، منطقه و همسایگی را به‌عنوان روش‌هایی در مسیر ترفیع پیوند افراد به جمع اجتماعی تقلیل می‌دهد.	بین میزان فردگرایی و بی‌تفاوتی اجتماعی جوانان رابطه وجود دارد.
لئون فستینگر	افراد سعی دارند دیدگاه و عقاید خود را با کسانی مقایسه کنند که شبیه به خودشان هستند. در غیر این صورت دچار محرومیت نسبی می‌شوند.	بین میزان محرومیت نسبی و بی‌تفاوتی اجتماعی جوانان رابطه وجود دارد.

❖ سال بیست و نهم، شماره چهل و نهم، بهار ۱۳۹۹

1. Aron

مدل تجربی پژوهش

بررسی نگرش‌های گوناگون در ارتباط با متغیر وابسته این امکان را به پژوهشگر می‌دهد تا چشم اندازهای تحلیلی خود را وسعت دهد و وجوه گوناگون مسأله پژوهش را آشکار سازد و در نهایت چارچوب مناسبی برای آن برگزیند. با توجه به این که متغیرهای زمینه‌ای در این پژوهش در کنار متغیرهای اصلی به صورت جانبی در نظر گرفته شده‌اند، بنابراین چارچوب نظری و مدل این پژوهش بر سه متغیر اصلی (فردگرایی، محرومیت نسبی و بی‌تفاوتی اجتماعی) متمرکز بوده و نقش متغیرهای جمعیتی بیشتر به‌عنوان عوامل فرعی و جانبی در نظر گرفته شده است.

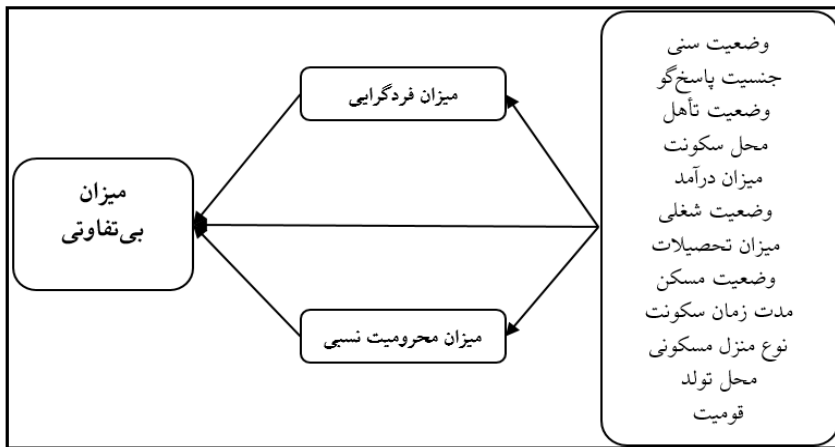

مدل شماره ۱. مدل تجربی پژوهش

فرضیه‌های پژوهش

- بین میزان فردگرایی و بی‌تفاوتی اجتماعی شهروندان رابطه معناداری وجود دارد.
- بین میزان محرومیت نسبی و بی‌تفاوتی اجتماعی شهروندان رابطه معناداری وجود دارد.
- بین میزان درآمد و بی‌تفاوتی اجتماعی شهروندان رابطه معناداری وجود دارد.
- بین میزان تحصیلات و بی‌تفاوتی اجتماعی شهروندان رابطه معناداری وجود دارد.
- بین سن و بی‌تفاوتی اجتماعی شهروندان رابطه معناداری وجود دارد.
- جنسیت بر بی‌تفاوتی اجتماعی شهروندان تأثیر معنادار دارد.
- وضعیت تأهل بر بی‌تفاوتی اجتماعی شهروندان تأثیر معنادار دارد.
- وضعیت شغلی بر بی‌تفاوتی اجتماعی شهروندان تأثیر معنادار دارد.
- قومیت بر بی‌تفاوتی اجتماعی شهروندان تأثیر معنادار دارد.

محل سکونت بر بی تفاوتی اجتماعی شهروندان تأثیر معنادار دارد. نوع منزل مسکونی بر بی تفاوتی اجتماعی شهروندان تأثیر معنادار دارد. مدت زمان سکونت بر بی تفاوتی اجتماعی شهروندان تأثیر معنادار دارد. محل تولد بر بی تفاوتی اجتماعی شهروندان تأثیر معنادار دارد.

روش پژوهش

در این مطالعه با توجه به این که سطح مطالعه وسیع بود و امکان مطالعه همه افراد جامعه آماری نبود و هم چنین قصد تعمیم یافته‌ها وجود دارد، لذا از روش پیمایشی استفاده گردید. با توجه به اینکه یکی از ابزارهای مرتبط با روش پیمایشی پرسشنامه و از طرفی با جوانان مورد مطالعه بودند، بنابراین از ابزار پرسشنامه محقق ساخته جهت گردآوری داده‌ها استفاده شد. جامعه آماری در این پژوهش، جوانان ۲۰ تا ۳۰ ساله شهر کرمانشاه است. براساس آمار ارائه شده توسط سازمان مدیریت و برنامه‌ریزی استان کرمانشاه، تعداد جوانان ۲۰ تا ۳۰ سال ۴۲۰۱۷ نفر است. نظر به اینکه حجم جامعه آماری زیاد و هزینه، نیروی متخصص و فرصت زمانی محقق برای گردآوری داده‌ها از کل آن‌ها محدود است و همچنین این مطالعه براساس نظر نمونه‌ای در مورد کل قضاوت و تصمیم‌گیری خواهد کرد، بنابراین از نمونه‌گیری استفاده می‌شود.

براساس جدول نمونه‌گیری لین^۱ با خطای ۴ درصد، تعداد ۴۰۰ نفر به‌عنوان نمونه انتخاب گردید. از روش نمونه‌گیری تصادفی خوشه‌ای برای انتخاب نمونه‌ها استفاده به عمل آمد. در پژوهش حاضر برای برآورد روایی ابزار پژوهش (پرسشنامه محقق ساخته) از متخصصان و استادان دانشگاه بهره گرفته شد و توافق جمعی آن‌ها بر روی تعداد گویه‌های هر متغیر منجر به روایی صوری گردید و برای پایایی از تکنیک آماری آلفای کرونباخ استفاده شد. پس از اینکه پرسشنامه نهایی شد، بر روی ۴۰ نفر جوان در گروه سنی ۲۰ تا ۳۰ ساله شهر کرمانشاه به صورت تصادفی اجرا شد و پایایی آن به‌دست آمد. در این راستا تعدادی از گویه‌های پرسشنامه حذف گردید، تعدادی اصلاح و تعدادی هم ادغام شدند و در نهایت پایایی قابل قبول آن‌ها به‌دست آمد به نحوی که میزان آلفای کرونباخ برای فردگرایی با ۴ گویه برابر ۰/۷۵، میزان محرومیت نسبی با ۴ گویه برابر ۰/۷۹ و بی تفاوتی اجتماعی با ۱۹ گویه برابر ۰/۸۳ به‌دست آمد.

1. Lin

تعریف مفاهیم و متغیرها

بی تفاوتی اجتماعی: بی تفاوتی اجتماعی به وضعیتی گفته می شود که طی آن، افراد به واسطه عدم اتصال ذهنی (شناختی) و عینی (کنشی) با جامعه (همنوعان، نهادها و ساختارهای اجتماعی)، با بی علاقه‌گی و بی‌اعتنایی به واقعیت‌های پیرامون از انجام مشارکت اجتماعی - سیاسی، مسئولیت‌های اجتماعی، فعالیت‌های دگرخواهانه و درگیری فعال و مدنی در مسائل اجتماعی پرهیز می‌کنند (محسنی تبریزی و صداقتی فرد، ۱۳۹۰: ۸). بی تفاوتی اجتماعی در این پژوهش با استفاده از ۱۹ گویه در قالب طیف پنج درجه‌ای لیکرت سنجش گردید.

فردگرایی: عبارت از هر مجموعه از افکار که بر اهمیت فرد و منافع فردی تأکید می‌ورزد، این اصطلاح برای مشخص ساختن طیفی از افکار، فلسفه‌ها و آموزه‌ها بکار می‌رود. این متغیر با استفاده از ۴ گویه در قالب طیف پنج درجه‌ای لیکرت سنجش گردید.

محرومیت نسبی: محرومیت نسبی به‌عنوان تصور وجود تفاوت بین انتظارات ارزشی انسان‌ها و توانایی‌های ارزشی آن‌ها تعریف می‌شود. به عبارتی محرومیت نسبی به برداشت بازیگران از وجود اختلاف بین انتظارات ارزشی و توانایی‌های ارزشی تعریف می‌شود؛ انتظارات ارزشی، کالاها و شرایط زندگی می‌باشند که مردم خود را مستحق آن‌ها می‌دانند. توانایی‌های ارزشی، کالاها و شرایطی هستند که مردم فکر می‌کنند و در صورت داشتن ابزارهای اجتماعی می‌توانند آن‌ها را به‌دست آورند و حفظ کنند (گار، ۱۳۷۷: ۸۰). در این تحقیق احساس محرومیت نسبی بین جوانان با استفاده از ۴ گویه در قالب طیف پنج درجه‌ای لیکرت سنجش گردید.

تجزیه و تحلیل داده‌ها

پس از پایان یافتن گردآوری داده‌ها، پرسشنامه‌ها استخراج و آن‌گاه به کامپیوتر انتقال یافتند و سپس با استفاده از بسته نرم‌افزار آماری برای علوم اجتماعی مورد تجزیه و تحلیل قرار گرفتند. تجزیه و تحلیل داده‌ها متناسب با سطوح سنجش متغیرها (اسمی، فاصله‌ای، ترتیبی و نسبی) و طیف‌ها و با استفاده از آزمون‌های آماری مرتبط انجام گرفت.

نتایج به‌دست آمده از ویژگی‌های پاسخگویان نشان می‌دهد که ۲۱۷ نفر از پاسخگویان مرد و ۱۷۲ نفر آن‌ها را زنان تشکیل می‌دهند. به تعبیر دیگر (۵۴/۳ درصد) از کل پاسخگویان را مردان و (۴۳/۰ درصد) را زنان تشکیل می‌دهند. همچنین ۲۲۰ نفر از پاسخگویان مجرد و ۱۶۲ نفر متأهل می‌باشند؛ به عبارت دیگر (۵۵/۰ درصد) از پاسخگویان مجرد و (۴۰/۵ درصد) از آن‌ها متأهل می‌باشند. در مورد وضعیت شغلی نتایج نشان می‌دهد که تعداد ۸۵ نفر دارای شغل دولتی و ۱۵۹ نفر شغل آزاد و ۱۲۸ نفر نیز بیکار هستند؛ به عبارت دیگر (۲۳/۳

درصد) دارای شغل دولتی و (۳۹/۸ درصد) شغل آزاد و (۳۲ درصد) بیکار هستند. در مورد نوع منزل مسکونی نتایج نشان می‌دهد (۲۱/۸ درصد) پاسخگویان دارای منازل شخصی، (۳۷/۰ درصد) در منازل اجاره‌ای، (۷/۰ درصد) در منازل سازمانی، (۲۷/۸ درصد) در منازل آپارتمانی زندگی می‌کنند. همچنین نتایج حاصل نشان می‌دهد که (۷۹/۰ درصد) از پاسخگویان در شهر، (۱۲/۵ درصد) آن‌ها در روستا و (۱/۵ درصد) آن‌ها در مناطق عشایری متولد شده‌اند. در مورد قومیت نتایج نشان می‌دهد (۵۴/۰ درصد) پاسخگویان کرد، (۱۲/۰ درصد) لک، (۳/۸ درصد) لر، (۳/۳ درصد) ترک، (۲۶/۳ درصد) فارس، (۰/۳ درصد) نیز سایر قومیت‌ها بودند. نتایج نشان می‌دهد که میانگین سن پاسخگویان برابر ۲۴/۳۷ است. به این معنا که سن پاسخگویان حول و حوش ۲۴/۳۷ سال و میزان حقوق ماهیانه آن‌ها برابر ۱۷۹۱۲۴۴ تومان و انحراف معیار آن برابر ۹۲۱۲۰۷/۸۰ است.

جدول شماره ۲ توزیع متغیرهای اصلی پژوهش را برحسب شاخص‌های توصیفی نشان می‌دهد. نتایج نشان می‌دهد که میانگین میزان بی‌تفاوتی اجتماعی جوانان برابر ۵۱/۶۵ است. این میانگین در مقایسه با میانگین مورد انتظار (برابر ۵۷) است. می‌توان چنین استنباط کرد که میانگین بی‌تفاوتی اجتماعی جوانان پایین‌تر از میانگین مورد انتظار قرار دارند. متغیر بعدی در این جدول محرومیت نسبی است. نتایج حاصل نشان می‌دهد که میانگین میزان محرومیت نسبی جوانان برابر ۱۴/۶۵ و این میانگین در مقایسه با میانگین مورد انتظار که (برابر ۱۲) بالاتر است. می‌توان چنین استنباط کرد که میانگین محرومیت نسبی جوانان بالاتر از میانگین مورد انتظار قرار دارند. می‌توان استنباط کرد که امروزه به خصوص در کلان‌شهرها جوانان به خاطر فضای حاکم بر بستر روانی این شهرها و عدم دسترسی به خیلی از خواسته‌ها و نیازهای خود، احساس محرومیت نسبی بیشتری دارند. متغیر بعدی در این جدول میزان فردگرایی است. نتایج حاصل نشان می‌دهد که میانگین میزان فردگرایی جوانان برابر ۱۱/۴۰ است. این میانگین در مقایسه با میانگین مورد انتظار که (برابر ۱۲) نسبتاً برابر است. می‌توان چنین استنباط کرد که میانگین میزان فردگرایی جوانان در حد میانگین مورد انتظار قرار دارند.

جدول ۲. توزیع متغیرهای اصلی و هر یک از ابعاد آن برحسب شاخص توصیفی

نام متغیر	میانگین واقعی	انحراف معیار	میانگین مورد انتظار	کمترین	بیشترین
محرومیت نسبی	۱۴/۶۵	۳/۴۱۴۲۴	۱۲	۴/۰۰	۲۰/۰۰
میزان فردگرایی	۱۱/۴۰	۱۱/۵۶۴۵۹	۱۲	۴/۰۰	۲۰/۰۰
میزان بی‌تفاوتی اجتماعی	۵۱/۶۵	۶/۲۳۲۸۳	۵۷	۳۳/۰۰	۶۸/۰۰

جدول شماره ۳ ضریب همبستگی بین میزان محرومیت نسبی، فردگرایی و میزان تحصیلات با بی تفاوتی اجتماعی جوانان را نشان می‌دهد. براساس یافته‌های به دست آمده، محرومیت نسبی با بی تفاوتی اجتماعی جوانان دارای رابطه معناداری است. به این معنا که با افزایش محرومیت نسبی جوانان، میزان بی تفاوتی اجتماعی آن‌ها نیز افزایش خواهد یافت. نتایج نشان می‌دهد که متغیر میزان محرومیت نسبی با بی تفاوتی اجتماعی جوانان به عنوان یک سازه کلی ارتباط مستقیم و معناداری ($r=0/134$) دارد. براساس یافته‌های به دست آمده، فردگرایی با بی تفاوتی اجتماعی جوانان دارای رابطه معناداری است. به این معنا که با افزایش فردگرایی در میان جوانان، میزان بی تفاوتی اجتماعی آن‌ها نیز افزایش خواهد یافت. نتایج نشان می‌دهد که متغیر میزان فردگرایی با بی تفاوتی اجتماعی جوانان به عنوان یک سازه کلی ارتباط مستقیم و معناداری ($r=0/202$) دارد.

جدول ۳. همبستگی بین میزان محرومیت نسبی، فردگرایی و میزان تحصیلات با بی تفاوتی اجتماعی جوانان

نتیجه فرضیه	معناداری	ضریب همبستگی	انحراف معیار	میانگین	متغیر مستقل	متغیر وابسته
تأیید فرضیه	۰/۰۱۲	۰/۱۳۴	۳/۴۱	۱۴/۶۵	محرومیت نسبی	بی تفاوتی اجتماعی
تأیید فرضیه	۰/۰۰۰	۰/۲۰۲	۱۱/۵۶	۱۱/۴۰	فردگرایی	
تأیید فرضیه	۰/۰۰۳	-۰/۱۵	۲/۹۵۰۷۳	۱۴/۲۹۷۵	تحصیلات	

جدول شماره ۴ آزمون تفاوت میانگین میزان بی تفاوتی اجتماعی جوانان را برحسب نوع منزل مسکونی آن‌ها نشان می‌دهد. نتایج حاصل از آزمون تحلیل واریانس نشان می‌دهد میانگین میزان بی تفاوتی اجتماعی جوانان برای افراد با نوع منزل ویلایی ($50/56$)، منزل اجاره‌ای ($52/23$)، منزل آپارتمانی ($50/50$) و منزل سازمانی ($55/36$) است. نتایج نشان می‌دهد که بین گروه‌های مختلف با هم تفاوت وجود دارد. این تفاوت براساس آزمون تحلیل واریانس با مقدار ($F=5/37$) و مقدار معناداری ($Sig=0/001$) در سطح حداقل $0/95$ قابل پذیرش و فرضیه مذکور مورد پذیرش است. به تعبیر دیگر فرضیه H_0 رد و H_1 مورد تأیید بوده و نتایج قابل تعمیم به کل جامعه آماری است.

جدول ۴. آزمون تفاوت میانگین میزان بی تفاوتی اجتماعی جوانان برحسب نوع منزل مسکونی

متغیر وابسته	نوع منزل مسکونی	میانگین	انحراف معیار	میزان F	معناداری
میزان بی تفاوتی اجتماعی جوانان	ویلایی	۵۰/۵۶۷۶	۶/۹۵۰۰۸	۵/۳۷۷	۰/۰۰۱
	اجاره‌ای	۵۲/۲۳۶۶	۵/۳۰۸۶۸		
	سازمانی	۵۵/۳۶۰۰	۵/۹۹۲۲۲		
	آپارتمانی	۵۰/۵۰۵۰	۶/۵۰۹۴۱		

برای اینکه مشخص شود که در تفاوت نمره میزان بی تفاوتی اجتماعی جوانان بیشتر ناشی از کدام گروه نمونه است از آزمون LSD استفاده می‌شود. نتیجه نشان می‌دهد که جوانانی که منزل مسکونی آن‌ها سازمانی است، نسبت به سایر جوانان از میزان بی تفاوتی اجتماعی جوانان بیشتری برخوردار می‌باشند. از طرفی افرادی که نوع منزل آن‌ها ویلایی است نسبت به سایر انواع منازل مسکونی، میزان بی تفاوتی‌شان پایین‌تر است.

جدول ۵. آزمون تعقیبی LSD برای تحلیل واریانس مقایسه نظرات گروه‌ها پیرامون منزل مسکونی

آزمون LSD		تفاوت میانگین		خطا معناداری				
خطا	معناداری	خطا	معناداری	خطا	معناداری			
۰/۰۰۱	۱/۴۱۸۱۲	۴/۷۹۲۴۳	ویلایی	۰/۰۶۲	۰/۸۹۱۴۷	۱/۶۶۹۰۷	اجاره‌ای	سازمانی
۰/۰۲۰	۱/۳۳۷۹۴	۳/۱۲۳۳۶	اجاره‌ای	۰/۰۰۱	۱/۴۱۸۱۲	۴/۷۹۲۴۳	سازمانی	
۰/۰۰۰	۱/۳۶۹۴۲	۴/۸۵۵۰۵	آپارتمانی	۰/۹۴۷	۰/۹۳۸۰۵	۰/۰۶۲۶۲	آپارتمان	
۰/۹۴۷	۰/۹۳۸۰۵	-۰/۰۶۲۶۲	ویلایی	۰/۰۶۲	۰/۸۹۱۴۷	۱/۶۶۹۰۷	ویلایی	آپارتمانی
۰/۰۳۴	۰/۸۱۱۷۶	-۱/۷۳۱۶۹	اجاره‌ای	۰/۰۲۰	۱/۳۳۷۹۴	۳/۱۲۳۳۶	سازمانی	
۰/۰۰۰	۱/۳۶۹۴۲	-۴/۸۵۵۰۵	سازمانی	۰/۰۳۴	۰/۸۱۱۷۶	۱/۷۳۱۶۹	آپارتمانی	

با توجه به این که سایر متغیرهای مورد مطالعه مانند سن، جنسیت، وضعیت تأهل، وضعیت شغلی، قومیت، محل سکونت، محل تولد، مدت زمان سکونت بر بی تفاوتی اجتماعی شهروندان تأثیر معناداری نداشتند، بنابراین از ذکر نتایج آن‌ها در این قسمت صرف نظر گردید.

آزمون رگرسیون چندگانه

در پژوهش حاضر از آماره رگرسیون چندگانه به شیوه گام به گام استفاده به عمل آمد. از آن جا که همزمان از تحلیل مسیر برای سنجش مدل تجربی پژوهش نیز استفاده به عمل آمده، لازم بود با استفاده از معادلات رگرسیونی مرکب مدل مسیر نیز بررسی شد، به همین دلیل از سه مدل رگرسیونی استفاده گردید. نخستین معادله رگرسیونی مربوط به تحلیل چندگانه متغیرهای مستقل جهت پیش بینی متغیر واسطه‌ای میزان فردگرایی است. نتایج حاصل نشان می‌دهد که بین میزان تحصیلات و میزان فردگرایی همبستگی بالایی وجود دارد، به طوری که مقدار T برای این متغیر برابر $(T = ۳/۵۹)$ و ضریب معنی داری $(Sig.T = ۰/۰۰۰)$ است. میزان ضریب تعیین برابر با $R^2 = ۰/۰۴$ به دست آمد. در مرحله دوم جنسیت وارد معادله شد، مقدار T برای این متغیر برابر $(T = ۲/۳۷)$ و ضریب معنی داری $(Sig.T = ۰/۰۱)$ است. در اینجا با وارد شدن دومین متغیر میزان ضریب تعیین برابر با $R^2 = ۰/۰۵$ به دست آمد. این دو متغیر روی هم رفته توانستند مقدار $۰/۲۳$ از تغییرات درونی متغیر فردگرایی را تبیین کنند.

دومین معادله رگرسیونی مربوط به تحلیل چندگانه متغیرهای مستقل برای پیش بینی متغیر واسطه‌ای میزان محرومیت نسبی است. نتایج حاصل نشان می‌دهد که بین نوع منزل مسکونی و میزان محرومیت نسبی همبستگی بالایی وجود دارد، به طوری که مقدار T برای این متغیر برابر $(T = -۶/۸۸)$ و ضریب معنی داری $(Sig.T = ۰/۰۰۰)$ است. میزان ضریب تعیین برابر با $R^2 = ۰/۱۴$ به دست آمد. در مرحله دوم وضعیت شغلی وارد معادله گردید، مقدار T برای این متغیر برابر $(T = -۲/۹۸)$ و ضریب معنی داری $(Sig.T = ۰/۰۰۰)$ است. در اینجا با وارد شدن دومین متغیر میزان ضریب تعیین برابر با $R^2 = ۰/۱۶$ به دست آمد. این دو متغیر روی هم رفته توانستند مقدار $۰/۴۰$ از تغییرات درونی متغیر میزان محرومیت نسبی را تبیین کنند.

نتایج مندرج در جدول شماره ۹ پیش بینی متغیر وابسته را با توجه به تأثیرگذاری متغیرهای مستقل نشان می‌دهد. که در این معادله دو متغیر محرومیت نسبی و میزان فردگرایی وارد شدند. آزمون T نشان می‌دهد که ضریب بتا برای این دو متغیر در سطح معناداری قرار دارد. نخستین متغیری که در این معادله رگرسیونی وارد شد، میزان فردگرایی و مقدار T برای این متغیر برابر $(T = ۳/۷۶)$ و ضریب معنی داری $(Sig.T = ۰/۰۰۰)$ است. میزان ضریب تعیین برابر با $R^2 = ۰/۰۴$ به دست آمد. در گام دوم با وارد شدن میزان محرومیت نسبی مقدار T برابر $(T = ۲/۳۸)$ و ضریب معنی داری $(Sig.T = ۰/۰۰۱)$ است. در این مرحله میزان ضریب تعیین برابر با $R^2 = ۰/۰۶$ به دست آمد. این دو متغیر روی هم رفته توانستند مقدار $۰/۲۴$ از تغییرات درونی متغیر میزان بی تفاوتی اجتماعی را تبیین کنند.

جدول ۶. تحلیل چندگانه متغیرهای مستقل جهت پیش بینی متغیرهای پژوهش

مدل رگرسیون پیش بینی فردگرایی										
مرحله	نام متغیر	B	Beta	مقدار t	معناداری	مقدار R	R ²	آزمون فیشر	معناداری	Constant
۱	تحصیلات	۰/۰۷	۰/۱۹	۳/۵۹	۰/۰۰۰	۰/۱۹	۰/۰۴	۹/۴۷	۰/۰۰۰	۶۴/۷
۲	جنسیت	۰/۶۳۷	۰/۲۶۸	۲/۳۷۳	۰/۰۱۸	۰/۲۳	۰/۰۵			
مدل رگرسیون پیش بینی محرومیت نسبی										
۱	منزل مسکونی	-۰/۲۶	-۰/۳۴	-۶/۸۸	۰/۰۰۰	۰/۳۷	۰/۱۴	۳۲/۸۸	۰/۰۰۰	۲۶/۲۱
۲	وضعیت شغلی	-۱/۲۶	-۰/۱۵	-۲/۹۸	۰/۰۰۳	۰/۴۰	۰/۱۶			
مدل رگرسیون پیش بینی میزان بی تفاوتی اجتماعی										
۱	فردگرایی	۰/۴۷	۰/۲۰	۳/۷۶	۰/۰۰۰	۰/۲۰	۰/۰۴	۱۰/۲۸	۰/۰۰۰	۹۲/۴۲
۲	محرومیت نسبی	۰/۲۲	۰/۱۲	۲/۳۸	۰/۰۱۸	۰/۲۴	۰/۰۶			

بر این اساس معادله رگرسیون چند متغیره در پژوهش حاضر به این صورت است:

$$Y = a + bx_1 + bx_2 + \dots + bx_n$$

میزان بی تفاوتی اجتماعی = ۰/۴۷ (میزان فردگرایی) + ۰/۲۲ (میزان محرومیت نسبی) + e_i

مدل تحلیل مسیر در این پژوهش با استفاده از معادلات مرکب رگرسیونی به شیوه مرحله به مرحله جهت محاسبه ضرایب مسیر تنظیم گردیده است که اهمیت و تأثیر نسبی روابط مستقیم و غیرمستقیم متغیرها را ارزیابی کرده و به کشف دیاگرام مسیر نائل آمده است. برای رسم مدل مسیر از ضرایب بتای متغیرهایی استفاده شده است که مقدار T آنها در سطح معناداری قرار دارد.

همان طور که در مدل مسیر مشاهده می شود، فردگرایی با ضریب مسیر ۰/۲۰ بیشترین تأثیر مستقیم بر میزان بی تفاوتی اجتماعی جوانان در این مدل دارد که تأثیر آن بر میزان بی تفاوتی اجتماعی جوانان مستقیم است. با توجه به اثرات مستقیم حاصل شده برای متغیرهای مستقل روی متغیر وابسته می توان ادعا کرد که متغیر نوع منزل مسکونی دارای بیشترین میزان جهت تبیین واریانس غیرمستقیم متغیر وابسته می باشند. جهت تعیین اثرات

غیرمستقیم یا مسیر غیرمستقیم، ضرایبی که در امتداد آن مسیر قرار گرفته‌اند را در هم ضرب می‌کنیم. در زیر به محاسبه اثرات غیرمستقیم متغیرهای مستقل بر میزان بی‌تفاوتی اجتماعی جوانان پرداخته شده است.

$$\text{تحصیلات} = \{(0/19) \times (0/20)\} = 0/04$$

$$\text{جنسیت} = \{(0/27) \times (0/20)\} = 0/05$$

$$\text{نوع منزل مسکونی} = \{(-0/34) \times (0/15)\} = -0/07$$

$$\text{وضعیت شغلی} = (-0/15) \times (0/15) = -0/02$$

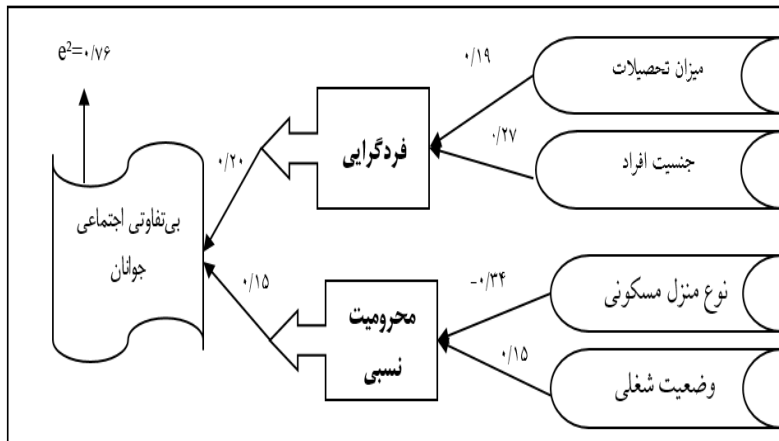

مدل شماره ۲ مدل تحلیل مسیر

مدل ساختاری پژوهش

برای بررسی متغیرهای مکنون و پنهان در پژوهش که به‌عنوان سازه‌های نظری مطرح هستند و محاسبه خطاهای اندازه‌گیری و ساختاری، از مدل معادلات ساختاری استفاده گردید. تحلیل داده‌ها نشان می‌دهد که می‌توان بی‌تفاوتی جوانان را با استفاده از یک مدل عاملی سنجش کرد. همزمان برآورد مدل عاملی حاضر، از مدل ساختاری نیز استفاده شده است. در این راستا تأثیر متغیرهای مستقل و وابسته؛ همراه با آیت‌های هر یک قابل بررسی هستند. معیارهای برازش مدل عاملی بی‌تفاوتی اجتماعی در زیر نشان می‌دهند که مدل ساختاری پژوهش از برازش نسبتاً مناسبی برخوردار است:

مقدار کای اسکوئر غیرمعنادار (CMIN) برابر با ۶۶۳/۸۴۳ و سطح معناداری ۰/۰۰۰ نتیجه مطلوبی را نشان نمی‌دهد. اما از آن جایی که در مطالعات با حجم نمونه بالا، مقدار کای

اسکوئر غیرمعنادار تحت تأثیر حجم نمونه قرار می‌گیرد و قابل اطمینان نیست، لذا از دیگر شاخص‌های نیکویی برازش استفاده می‌شود. شاخص ریشه میانگین مجذور باقیمانده‌ها در مدل مذکور برابر $0/232$ است. که نسبتاً برازندگی مدل را تأیید می‌کند. شاخص برازش تطبیقی CFI برابر $0/943$ است که نتایج نسبتاً مطلوبی را نشان می‌دهد. اگر مقدار این شاخص از ۱ بزرگ‌تر شود آن را برابر ۱ قرار می‌دهیم. شاخص توکر لوئیس (شاخص برازش هنجار نشده یا TLI) در دامنه صفر و یک قرار دارد و مقدار $0/930$ یا بیشتر منعکس کننده یک مدل خوب است. کای اسکوئر نسبی در مدل برابر $2/012$ است که در مجموع وضعیت بهبودی را برای مدل نشان می‌دهد. شاخص جذر برآورد واریانس خطای تقریب که انتظار می‌رود این شاخص کوچک‌تر از $0/08$ باشد. لذا هر اندازه مقدار آن کوچک‌تر باشد، مدل تدوین شده قابل قبول تر است. در این پژوهش مقدار این شاخص برابر $0/046$ که نزدیک به صفر بوده و برازندگی مدل را تأیید می‌کند.

از دیگر شاخص‌ها شاخص برازش تطبیقی مقتصد است. برای شاخص برازش شده تطبیقی مقتصد PCFI مقادیر $0/50$ و بالاتر قابل قبول است. نتایج حاصل مقادیر این شاخص را در برابر $0/767$ نشان می‌دهد. یکی از شاخص‌های برازش مدل که مستقیم بر موضوع کافی بودن حجم نمونه تمرکز دارد، شاخص هلتر (Hoelter) است. این شاخص نشان می‌دهد که برای به دست آوردن کای اسکوئر در سطح معناداری $0/05$ حجم نمونه را برابر ۲۶۴ و در سطح معناداری $0/01$ حجم نمونه را برابر ۲۷۸ تأیید می‌کند که با توجه به این که مقدار بحرانی آن بیشتر از ۲۰۰ است و از طرفی حجم نمونه مورد مطالعه (۴۰۰) بیشتر از مقدار گزارش شده توسط هلتر است، مدل تدوین شده را تأیید می‌کند.

جدول ۷. شاخص‌های کلی برازش برای مدل‌های رفتارهای بی‌تفاوتی

مدل اصلاح شده		مدل اصلی	شاخص	مدل اصلاح شده		مدل اصلی	شاخص
مرحله دوم	مرحله اول			مرحله دوم	مرحله اول		
۰/۶۹۰	۰/۶۹۱	۰/۶۰۹	PGFI	۶۶۳/۸۴۶	۹۱۰/۱۶۲	۲۲۵۲/۶۸۹	CMIN
۰/۹۴۳	۰/۹۰۴	۰/۶۸۲	CFI	۳۳۰	۳۴۳	۳۷۶	DF
۰/۹۳۰	۰/۸۸۶	۰/۶۵۷	TLI	۰/۰۰۰	۰/۰۰۰	۰/۰۰۰	P
۰/۷۶۷	۰/۷۶۴	۰/۶۳۲	PCFI	۲/۰۱۲	۲/۶۵۴	۵/۹۹۱	CMIN/DF
۰/۰۴۶	۰/۰۵۹	۰/۱۰۳	RMSEA	۰/۲۳۲	۰/۲۳۱	۰/۲۵۳	RMR
۸۷۳/۸۶۴	۱۰۹۴/۱۶۲	۲۳۷۰/۶۸۹	AIC	۰/۹۰۹	۰/۸۷۶	۰/۷۰۵	GFI
در سطح ۰/۰۵ برابر ۲۶۴ و ۰/۰۱ برابر ۲۷۸			Hoelter	۰/۸۸۰	۰/۸۴۳	۰/۶۵۸	AGFI

آزمون مدل رگرسیون

جدول شماره ۸ وزن‌های استاندارد و غیراستاندارد رگرسیونی هر یک از متغیرهای مستقل بر روی متغیر وابسته را نشان می‌دهد. چنانچه مشاهده می‌شود؛ مقدار P-value برای چهار متغیر (محرومیت نسبی با مقدار ۰/۹۴۹، فردگرایی با مقدار ۰/۲۶۰، میزان تحصیلات با مقدار ۰/۲۱۰ و متغیر مدت زمان سکونت با مقدار ضریب رگرسیون استاندارد برابر ۰/۲۵۵) در سطح خطای کوچک‌تر از ۰/۰۵ است که نشان می‌دهد تأثیر متغیرهای مذکور بر متغیر وابسته معنادار می‌باشند.

برای پاسخ به این سؤال که آیا مقادیر معنادار شده فوق با صفر تفاوت معنادار دارند و به عبارت دیگر قابلیت تعمیم به جامعه آماری دارد یا نه؟ از تکنیک خودگردان سازی (Bootstrapping) استفاده به عمل آمد. نسبت بحرانی (CR) نشان می‌دهد که مقدار برآورد شده استاندارد برای همه متغیرها معنادار است؛ به این معنا در مقایسه با مبنای استاندارد (۱/۹۶) بیشتر است و بنابراین این معناداری، قابل تعمیم به جامعه آماری است. از آن جا که صفر در حد فاصل بین کران پایین و کران بالای مقادیر ضریب استاندارد رگرسیونی قرار ندارد و از طرفی مقدار به‌دست آمده از نسبت بحرانی (CR) بزرگ‌تر بوده و در فاصله دو کران بالا و پایین قرار می‌گیرد، می‌توان نتیجه گرفت که مقدار مذکور با صفر دارای تفاوت معنادار بوده و نتایج معنادار به‌دست آمده از نمونه؛ قابلیت تعمیم به جامعه آماری است.

جدول ۸. برآورد استاندارد و غیراستاندارد پارامترهای اصلی (ضرایب گاما) و سطوح معناداری برای آزمون فرضیه‌ها

فرضیه	پارامتر			برآورد رگرسیونی		Bootstrapping		
	متغیر مستقل	جهت	وابسته	غیراستاندارد	استاندارد	سطح معناداری	حداقل	حداکثر
اول	محرومیت نسبی	+	بی تفاوتی اجتماعی	۴/۶۹۷	۰/۹۴۹	۰/۰۰۴	۰/۹۳۷	۰/۹۸۷
دوم	میزان فردگرایی	+		۰/۳۰۷	۰/۲۱۷	۰/۰۰۰	۰/۰۴۱	۰/۲۶۰
سوم	میزان تحصیلات	-		۰/۰۲۶	۰/۱۰۴	۰/۰۱۵	۰/۰۳۸	۰/۲۱۰
چهارم	مدت زمان سکونت	+		۰/۰۱۳	۰/۲۰۵	۰/۰۰۰	۰/۰۸۷	۰/۲۵۵
	P-value	بحرانی						
	۰/۰۰۰	۲/۸۸۵						
	۰/۰۰۸	۴/۲۲۵						
	۰/۰۰۵	۲/۴۲۹						
	۰/۰۰۰	۴/۷۱۳						

سال بیست و نهم، شماره چهارم و پنجم، بهار ۱۳۹۹ ❖

مدل شماره ۲، مدل به دست آمده ساختاری پژوهش به صورت استاندارد را نشان می‌دهد. نتایج نشان می‌دهد که سه متغیر وارد شده در معادله رگرسیونی روی هم رفته مقدار ۰/۳۷ از تغییرات متغیر وابسته را تبیین نموده‌اند.

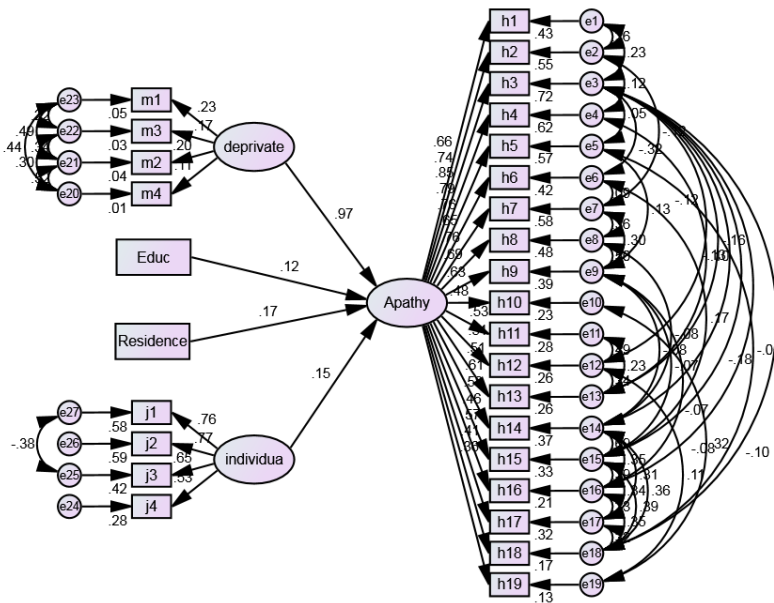

مدل ۲. مدل به دست آمده ساختاری پژوهش به صورت استاندارد

بحث و نتیجه‌گیری

بی‌تفاوتی اجتماعی در جامعه با سابقه فرهنگی کهن ایران که انسجام اجتماعی در آن پررنگ بود، می‌تواند عاملی برای گسیختگی اجتماعی باشد؛ براساس دیدگاه همبستگی اجتماعی دورکیم چنین استنباط می‌شود که بی‌تفاوتی اجتماعی نه ریشه در آموزه‌های دینی جوامع دارد نه ریشه در فرهنگ‌های ملی؛ چرا که آموزه‌های دینی و فرهنگ‌های سنتی عواملان وحدت و یکپارچگی اجتماعی هستند. صرف‌نظر از آنکه چه عاملی سبب ایجاد این بی‌تفاوتی اجتماعی در جامعه شده است؛ ناگفته پیداست فردی که احساس مسئولیتی در مقابل هم‌نوع غرق به خویش در خیابان (در تصادفات و...) نمی‌کند، تعهد چندانی هم به رشد و پیشرفت جامعه خود و اعتلای فرهنگی، علمی و اقتصادی آن نخواهد داشت این در حالی است که احساس تعلق فرد به کلیت جامعه و تعهد نسبت به سرنوشت جمعی، عمل مهمی در حفظ انسجام ملی و اعتلای یک کشور است. در جامعه‌ای که تک‌تک افراد به جامعه احساس پیوستگی داشته و خود را در قبال سرنوشت هم مسئول می‌دانند ضمن آنکه جامعه‌ای شادتر، پرنرزی‌تر و اخلاق‌گراتر خواهیم داشت، رشد و پیشرفت همه جانبه آن با شتاب بیشتری رخ می‌دهد. بحث اساسی در این پژوهش بی‌تفاوتی اجتماعی جوانان شهر کرمانشاه بود. بی‌تفاوتی اجتماعی دلسردی و بی‌علاقگی به مسائل جامعه، عدم درگیری مدنی به‌عنوان یک شهروند و بی‌اعتنایی نسبت به موضوع‌های اجتماعی، سیاسی و فرهنگی را به دنبال دارد.

فرضیه ۱: بین میزان محرومیت نسبی و بی‌تفاوتی اجتماعی جوانان رابطه وجود دارد.

براساس یافته‌های به‌دست آمده، محرومیت نسبی با بی‌تفاوتی اجتماعی جوانان دارای رابطه معناداری است. به این معنا که با افزایش محرومیت نسبی جوانان، میزان بی‌تفاوتی اجتماعی آن‌ها نیز افزایش خواهد یافت. بی‌تفاوتی اجتماعی در معنای جامعه‌شناختی آن عزلت‌گزیدن و فقدان مشارکت اجتماعی مردم در حد انتظار است. بی‌تفاوتی می‌تواند تحت تأثیر رکود اقتصادی، یا تابعی از تغییرپذیری نسلی در زمینه بهزیستی و رفاه فردی با تمرکز بر اهداف فردی قرار گیرد. اگر بی‌تفاوتی را نتیجه رکود اقتصادی بدانیم، به محرومیت نسبی افراد می‌رسیم. محرومیت نسبی چنانچه در راه دستیابی به اهداف مانعی ایجاد کند؛ میان انتظارات و توانایی‌ها فاصله می‌افتد. هر اندازه این تفاوت بیشتر باشد، افراد یک جامعه نیز نسبت به محیط اجتماعی بی‌تفاوت، بی‌مسئولیت و از آن بیگانه می‌شوند. همچنین می‌توان استدلال کرد که محرومیت نسبی افراد چنانچه در نتیجه آگاهی آنان نسبت به موقعیت نامطلوب و نیز همسنجی موقعیت فرد با دیگران باشد، می‌تواند ریشه‌های بی‌تفاوتی را در جامعه تقویت و آبیاری نماید. احساس محرومیت نسبی ممکن است از بهبود شرایط زندگی یک گروه اجتماعی

ناشی شود و همین بهبود، انتظارهای افراد دیگر را افزایش می‌دهد. بنابراین در جامعه‌ای که افراد آن مدام در حال مقایسه شرایط خود با شرایط ایده آل درگیر هستند، افزایش این مقایسه‌ها احساس سرخوردگی و پیامد آن بی‌تفاوتی را رقم می‌زند چرا که در این حالت آنان مدام در حال دیدن فاصله خود با دیگران هستند و نسبت به داشته‌های خود و مسئولیت در قبال جامعه بی‌تفاوت می‌شوند. در این راستا باور نکردن جوانان و بی‌توجهی به جایگاه آن‌ها و نادیده گرفتن خواسته‌های فطری و طبیعی آن‌ها در جامعه به یکی از معیارهای مقایسه برای جوانان است و ممکن است این عوامل باعث شود که جوان نیز تعهد و مسئولیتی را در قبال جامعه قبول نکنند. سهیم نبودن جوانان در تصمیم‌سازی و عدم احترام به رأی و اعتقاد آن‌ها و دخالت ندادن آن‌ها در مشارکت‌های عمومی در جایی که اصل مشورت مورد توجه مکتب اسلام بوده است، شخصیت آن‌ها را ضعیف بار آورده و نسبت به اصول و عقاید بی‌مسئولیت کرده است. ایمان به جوان و کشف توانایی‌های او و واگذاری مسئولیت‌های اجتماعی به او از اصولی است که در زمان پیامبر خیلی مورد توجه بوده است. اما در جامعه ما هم پدر و مادرها اهمیت کمی برای دیدگاه و نظر جوانان قائل هستند و هم سازمان‌هایی که خود را حامی آن‌ها می‌دانند، کمتر می‌توانند عملاً در این زمینه کاری انجام دهند.

فرضیه ۲: بین میزان فردگرایی و بی‌تفاوتی اجتماعی جوانان رابطه وجود دارد.

فردگرایی با بی‌تفاوتی اجتماعی جوانان دارای رابطه معناداری است. نتایج نشان می‌دهد که متغیر میزان فردگرایی با بی‌تفاوتی اجتماعی جوانان به‌عنوان یک سازه کلی ارتباط مستقیم و معناداری دارد. فردگرایی جوانان را باید در چارچوب باز تولید ارزش‌ها، سبک‌های زندگی، اخلاقیات و در کل بازآفرینی هویت‌های شخصی آن‌ها بررسی کرد که همگی جنبه اجتماعی و فرهنگی دارند. در نیمه دوم قرن بیستم فردگرایی افراطی و بی‌توجهی به تحقق منافع فردی از طریق منافع جمعی، به‌عنوان یک شاخص منفی مورد توجه قرار گرفت، این نشان با توجه به اینکه اگر فرد دچار فردگرایی افراطی باشد منجر به بی‌تفاوتی اجتماعی می‌شود، هر چه فرد به مسائل شخصی و خصوصی خود بپردازد نسبت به سایر افراد جامعه بی‌تفاوت‌تر می‌شود. می‌توان گفت با ورود به دوران مدرن و فناوری‌های نوین اطلاعاتی و ارتباطی مانند موبایل، اینترنت، ماهواره، بازی‌های رایانه‌ای و ... اوقات فراغت جوانان را به صورت کاملاً فردی و شخصی پر می‌کنند و عامل مهمی در ایجاد فردگرایی در جوانان و همچنین سایر افراد جامعه است که این امر بر میزان بی‌تفاوتی اجتماعی جوانان خواهد افزود. از طرفی ویژگی‌های زندگی متمدن مانند تراکم جمعیت، تقسیم کار پیچیده، تضعیف هویت‌های محلی و نیز تضادهای

فرهنگی می‌تواند سبب ایجاد وضعیتی شود که در آن جامعه مدرن به سمت فردگرایی شدید و درگیر با پیامدهای آن مثل بی‌تفاوتی، افسردگی و سایر مسائل اجتماعی می‌گردد. بنابراین، سیطره اقتصاد پولی و روحیه زندگی شهری منجر به محرومیت نسبی و فردگرایی افراطی برای طیف زیادی از جامعه گردیده و روی هم رفته زمینه بی‌تفاوتی اجتماعی را در جامعه تقویت نموده‌اند. نکته دیگر در مورد فردگرایی در یک جامعه هدفمند شدن اصل حداکثر سود است؛ که این ایده سبب می‌گردد دیگر، کالاها و خدمات، فقط برای نیاز مردم ساخته نشود، بلکه کالاهایی تولید شود که بتواند حداکثر سود را برای تولیدکننده تأمین کند. بدین ترتیب، هدف عمل اجتماعی به معنای نوع دوستی تحقق نخواهد یافت. ضمن اینکه حداکثر کردن سود (یا حداقل کردن هزینه) گاهی موجب ضرر و زیان به جامعه از طریق آلوده کردن و تخریب محیط‌زیست می‌گردد و مطلوبیت کل جامعه از زندگی به شدت کاهش می‌یابد. چرا که فردگرایی می‌تواند مانعی برای مسئولیت اجتماعی از طریق عدم مشارکت و تعاون و همکاری و برعکس تقویت بی‌تفاوتی در جامعه گردد.

فرضیه ۳: بین میزان درآمد و بی‌تفاوتی اجتماعی جوانان رابطه وجود دارد.

براساس یافته‌های به‌دست آمده، میزان درآمد با بی‌تفاوتی اجتماعی جوانان دارای رابطه معناداری ($r = -0.139$) است. نتایج نشان می‌دهد که متغیر میزان درآمد با بی‌تفاوتی اجتماعی جوانان به‌عنوان یک سازه کلی ارتباط معکوس و معناداری دارد. به این معنا که با افزایش یا کاهش درآمد، میزان بی‌تفاوتی اجتماعی کاهش، یا افزایش می‌یابد که با نتیجه پژوهش ما همسو است.

فرضیه ۴: نوع منزل مسکونی بر میزان بی‌تفاوتی اجتماعی جوانان تأثیر دارد.

نتایج حاصل از آزمون تحلیل واریانس نشان می‌دهد میانگین میزان بی‌تفاوتی اجتماعی جوانان برای افراد با نوع منزل مختلف با هم تفاوت وجود دارد. این تفاوت براساس آزمون تحلیل واریانس با مقدار ($F = 5.37$) و مقدار معناداری ($\text{Sig} = 0.001$) در سطح حداقل (۹۵ درصد) قابل پذیرش است و فرضیه مذکور مورد پذیرش است.

فرضیه ۵: بین میزان تحصیلات و بی‌تفاوتی اجتماعی رابطه معناداری وجود دارد.

نتایج حاصل از پژوهش نشان می‌دهد که با افزایش میزان تحصیلات پاسخگویان، میزان بی‌تفاوتی آن‌ها کاهش پیدا می‌کند. ضریب همبستگی پیرسون نشان می‌دهد که این معناداری در سطح (۹۵ درصد) قابل پذیرش است. لازم به ذکر است که متغیر تحصیلات در رگرسیون چندگانه به‌صورت مستقیم وارد معادله نشد ولی به صورت غیرمستقیم و از طریق فردگرایی بر

متغیر بی‌تفاوتی اجتماعی نیز تأثیرگذار است. به لحاظ تحصیلی، درجات پایین تحصیلی بالاترین حد بی‌تفاوتی اجتماعی و افزایش میزان تحصیلات با کمترین حد آن را نشان داده‌اند که می‌تواند ریشه در نقش مشهود سواد و معلومات عمومی و دانشگاهی در درک صحیح فرایندها و مسأله‌های اجتماعی جامعه داشته باشد.

به‌طور کلی می‌توان استدلال کرد که ساماندهی یک نظام اجتماعی به کارکردهایی است که بر عهده‌اش واگذار شده و در راستای رفع نیازهای اعضای خود گام برمی‌دارد و اگر این ساختار فرهنگی، اجتماعی و اقتصادی جامعه نتواند رفع نیاز کند و نسبت به اعضای خود بیگانه شود و درد و رنج اعضای جامعه را نادیده بگیرد و نسبت به موانع ایجاد شده اجتماعی در جامعه بی‌اهمیت باشد، دو حالت ممکن است در جامعه اتفاق بیفتد: اول این که در شرایط بی‌هنجار فرد ضعیف و بدون حامی و پشتیبان رسمی و غیررسمی می‌ماند و آسیب بیشتری می‌بیند. انفعال و بی‌تفاوتی زمینه‌ساز ظلم و زور و اجحاف به مردم فقیر می‌شود. از طرف دیگر برخی از افراد به دلیل احساس محرومیت نسبی یعنی درک انتظارات و توقعات برآورده نشده خود که نقض شده است و احساس بی‌انصافی و رنجش و نارضایتی از انتظارات برآورده نشده خود دارند، دچار بی‌تفاوتی اجتماعی در جامعه می‌شوند و هیچ اعتنایی به امور اجتماعی پیرامون خود ندارند. در واقع این افراد نسبت به پدیده‌ها، اتفاقات و مسائل موجود در جامعه جهت‌گیری خنثی پیدا کرده و حس مسئولیت‌پذیری خود را در برابر جامعه از دست می‌دهند؛ چون یا به نوعی جامعه و شرایط اقتصادی - اجتماعی را در نرسیدن به اهداف از پیش تعیین شده و تعمیق نابرابری‌های موجود سهمیم می‌دانند و اینکه احساس می‌کنند که طبقه آنان مورد تبعیض و بی‌مهری واقع شده است و اینکه شرایط لازم برای رسیدن به آرزوهایشان مهیا نبوده چرا که افراد وضعیت اقتصادی - اجتماعی خود را با وضعیت دیگران در همان مقطع زمانی یا وضعیت گذشته یا آینده خود مقایسه می‌کنند و می‌فهمند که دیگران دارای چیزی هستند که آن‌ها از آن محروم‌اند، لذا احساس ناخوشایندی شدیدی به آن‌ها دست می‌دهد. زیرا مردم تمایل دارند به سرعت با وضعیت رفاهی بالاتر تطبیق پیدا کرده و در زمان کمتری همان سطح رفاه را به دست آورند. بنابراین، افراد و کنشگران اجتماعی نیز بدون توجه به مسائل همدیگر سعی در تغییر وضعیت موجود به نفع خود خواهند داشت که این مسأله به نوبه خود زمینه فردگرایی را در جامعه فراهم می‌کند.

بروز فردگرایی در برخی جوامع می‌تواند شکلی از آسیب اجتماعی باشد چرا که در جامعه سنتی که تکیه بر مصالح جمعی است و فرد در خدمت تأمین کارکردهای جمعی قرار دارد با تغییر ارزش‌های جمعی به سمت فردگرایی، جامعه دچار تضاد ارزشی می‌شود و در این شرایط بروز بی‌تفاوتی اجتماعی تسهیل می‌گردد که نتیجه آن آسیب‌های اجتماعی است. از طرفی

فردگرایی فرار از مسئولیت‌پذیری؛ یعنی بی‌تفاوتی است. در یک کار جمعی هر کسی مسئولیت قسمتی از کار را بر عهده می‌گیرد تا کار به شکل مشارکتی انجام شود، بنابراین در درجه نخست مسئولیت‌پذیری و شناخت افراد از جمله عواملی محسوب می‌شود که آن‌ها را از فردگرایی جدا و به جمع‌گرایی تشویق می‌کند و این دو (فردگرایی و محرومیت نسبی) به نوبه خود بی‌تفاوتی اجتماعی را تقویت می‌نمایند. هر چند این مسائل از عوامل متعدد دیگری مانند وضعیت درآمدی افراد، وضعیت تحصیلی و وضعیت سکونت افراد تأثیر می‌پذیرد؛ اما سهم محرومیت نسبی و فردگرایی می‌تواند برجسته‌تر باشد. از آنجا که وضعیت اقتصادی - اجتماعی حاکم بر جامعه، ارتباط بین محرومیت نسبی و بی‌تفاوتی اجتماعی افراد را رقم می‌زند، بهبود این شرایط می‌تواند تا حدودی احساس محرومیت نسبی را کاهش دهد. خدمات روان‌شناختی و فعالیت‌های مبتنی بر جامعه می‌تواند برای ادغام افرادی که از محرومیت نسبی در جامعه رنج می‌برند، هدایت شود. برنامه‌های آموزشی در مدارس برای ترویج ادغام اجتماعی دانش‌آموزان کم‌بضاعت و خانواده‌های آن‌ها، تقویت حس مسئولیت‌پذیری دانش‌آموزان از کودکی، اجرای سیاست‌های درست و به هنگام برای جلب توجه بیشتر به وضعیت اقتصادی و اجتماعی افراد طبقات پایین، افزایش یارانه به دهک‌های پایین جامعه، تقویت جمع‌گرایی و منافع گروهی به جای فردگرایی و ترجیحات شخصی، کم کردن شکاف در درآمد، ثروت و فرصت، ترتیبات غیررسمی برای به اشتراک گذاشتن منافع اقتصادی با دوستان و همسایگان نیازمند، ترویج سبک زندگی اسلامی و الگوهای تربیتی جایگزین هم می‌تواند از جمله راهکارها برای کاهش محرومیت نسبی و در نتیجه بی‌تفاوتی اجتماعی افراد باشد. همچنین لازم است کار گروهی از مدارس شروع شود و این روحیه در افراد تقویت و پررنگ شود تا اعتماد به نفس برای افراد به وجود آمده و هر شخص حرف و اهداف خود را دنبال نکند. از طرفی افزایش مشارکت اجتماعی افراد به خصوص جوانان در تصمیم‌گیری‌های اجتماعی و تفویض مسئولیت‌های اجتماعی به آن‌ها می‌تواند در جهت کاهش بی‌تفاوتی در جامعه مؤثر باشد.

نتایج تحقیق نشان داد که رابطه معنی‌داری بین میزان محرومیت نسبی، با بی‌تفاوتی اجتماعی جوانان وجود دارد. براساس یافته‌های تحقیق تأیید کننده نظریه محرومیت نسبی لئون فستینگر و گال استبه این معنا که با افزایش محرومیت نسبی جوانان، میزان بی‌تفاوتی اجتماعی آن‌ها نیز افزایش خواهد یافت. زیرا افراد سعی دارند دیدگاه و عقاید خود را با کسانی مقایسه کنند که شبیه به خودشان هستند. در غیر این صورت دچار محرومیت نسبی می‌شوند. همچنین این تحقیق، نظریه فردگرایی زیمل و ماکس وبر را در بی‌تفاوتی اجتماعی افراد تأیید می‌کند. همچنان که زیمل نمود و ظهور بی‌تفاوتی اجتماعی را با زندگی مردم در کلان‌شهرها، فردگرایی، غلبه رواج عینی بر روح ذهنی، انزوای اجتماعی و نهایتاً دل‌زدگی اجتماعی مورد

ارزیابی قرار داده است و دورکیم نیز معتقد است در عصر حاضر رشد فعالیت‌های اقتصادی، شهرگرایی، فردگرایی، تخصص‌گرایی حرفه‌ای و رشد دولت بوروکراتیک تماماً کارکردهای خانواده، مذهب، منطقه و همسایگی را به‌عنوان مکانیزم‌هایی در مسیر ترفیع پیوند افراد به جمع اجتماعی تقلیل می‌دهد. براین اساس این تحقیق برخلاف پژوهش عنبری و غلامیان (۱۳۹۵) که بی‌اعتمادی را به عوامل و متغیرهای فردی نسبت نمی‌دهد و معتقد است بی‌اعتمادی یا به نوعی بی‌تفاوتی افراد در جامعه تابعی از ادراکات و تفسیرهای اجتماعی افراد خاصه میزان اعتماد عمومی، رضایت اجتماعی، حس بی‌هنجاری در جامعه، تقدیرگرایی و احساس بی‌عدالتی بوده است. به این نتیجه رسیده است که بی‌تفاوتی افراد با عوامل فردی‌شان رابطه معنی‌داری دارد. برخلاف نتایج تحقیق ظهیری‌نیا و همکاران (۱۳۹۴) و زارعی و نند (۱۳۸۶) که نشان داد میان متغیرهای سن، گروه تحصیلی و پایگاه اجتماعی اقتصادی با بی‌تفاوتی اجتماعی رابطه معنی‌دار وجود دارد. این تحقیق به رد این فرضیه‌ها رسید. این تحقیق همچنین نتایج تحقیق رابین و همکاران (۲۰۱۷) را در تأثیر فردگرایی بر بی‌تفاوتی اجتماعی افراد را تأیید کرد، اما به نتایج مشابهی با دیگر نتایج تحقیقات پیشین دست نیافت.

منابع و مأخذ

- آرون، ریمون (۱۳۸۲). *مراحل اساسی سیر اندیشه در جامعه‌شناسی*، ترجمه باقر پرهام، تهران: شرکت انتشارات علمی و فرهنگی.
- توسلی غلامعباس و سید محمود نجاتی حسینی (۱۳۸۳). «واقعیت اجتماعی شهروندی در ایران»، *مجله جامعه‌شناسی ایران*، شماره ۲: ۶۲-۳۲.
- دورکیم، امیل (۱۳۸۷). *درباره تقسیم کار اجتماعی*. ترجمه باقر پرهام، چاپ سوم، تهران: نشر مرکز.
- زارعی وند، لیلیا (۱۳۹۶). *بررسی میزان بی‌تفاوتی اجتماعی و عوامل اجتماعی مرتبط با آن؛ مطالعه موردی: دانشجویان دانشگاه حکیم سبزواری*، پایان‌نامه کارشناسی ارشد دانشگاه حکیم سبزواری، استاد راهنما: شفیعه قدرتی، دانشکده ادبیات و علوم انسانی.
- زیمل، گئورگ (۱۳۹۳). *درباره فردیت و فرم‌های اجتماعی*، ترجمه شهناز مسمی پرست، تهران: نشر ثالث.
- ساروخانی، باقر و لیلیا دودمان (۱۳۸۹). *ساختار قدرت در خانواده و تأثیر آن بر مشارکت اجتماعی، جامعه‌شناسی مطالعات جوانان*، شماره ۱: ۱۲۹-۱۰۵.
- سفیری خدیجه و مریم صادقی (۱۳۸۸). «مشارکت اجتماعی دانشجویان دختر دانشکده های علوم اجتماعی دانشگاه‌های شهر تهران و عوامل اجتماعی مؤثر بر آن»، *جامعه‌شناسی کاربردی (مجله پژوهشی علوم انسانی دانشگاه اصفهان)*، شماره ۲: ۳۴-۱.
- شادی طلب، ژاله (۱۳۸۲). «مشارکت اجتماعی زنان»، *مجله زن در توسعه و سیاست*، شماره ۷: ۱۴۱-۱۷۶.
- ظهیری‌نیا، مصطفی؛ فاطمه گلابی و رحیم هدایت ایورق (۱۳۹۴). «شناسایی عوامل مؤثر بی‌تفاوتی اجتماعی در بین دانشجویان دانشگاه محقق اردبیلی»، *مجله مطالعات علوم اجتماعی ایران*، شماره ۴۵: ۸۶-۱۱۱.
- عبداللهی، محمد (۱۳۸۳). «زنان و نهادهای مدنی مسائل، موانع و راهبردهای مشارکت مدنی زنان در ایران». *مجله جامعه‌شناسی ایران*، شماره ۲: ۹۹-۶۲.
- علمدار، فاطمه‌السادات، محمدرضا جوادی یگانه و جبار رحمانی (۱۳۹۷). «فرایند خلق بی‌تفاوتی اجتماعی در بافت تعاملی ایرانیان»، *بررسی مسائل اجتماعی ایران*، شماره ۱: ۱۹۰-۱۶۵.
- عنبری، موسی و سارا غلامیان (۱۳۹۵). «تبیین جامعه‌شناختی عوامل مرتبط با بی‌تفاوتی اجتماعی»، *بررسی مسائل اجتماعی ایران*، شماره ۲: ۱۵۹-۱۳۳.
- کلانتری، صمد و مهدی ادیبی و همکاران (۱۳۸۶). «بررسی بی‌تفاوتی و نوع‌دوستی در جامعه ایران و عوامل مؤثر بر آن»، *دوماهنامه علمی- پژوهشی دانشگاه شاهد*، شماره ۲۲: ۳۶-۲۷.
- کوزر، لوئیس (۱۳۸۳). *زندگی و اندیشه بزرگان جامعه‌شناسی*، ترجمه محسن ثلاثی، چاپ اول، تهران: انتشارات علمی.

گار، تدرابرت (۱۳۷۷). چرا انسانها شورش می‌کنند؟ ترجمه علی مرشدی‌زاد، تهران: پژوهشکده مطالعات راهبردی.

مجیدی، امیر (۱۳۹۰). بررسی عوامل اجتماعی و فرهنگی مرتبط با بی‌تفاوتی اجتماعی در بین دانشجویان دانشگاه کردستان و دانشگاه پیام نور مرکز سنندج در سال ۱۳۹۰، دانشگاه پیام نور استان تهران، دانشکده علوم اجتماعی و اقتصادی.

محسنی تبریزی، علیرضا و مجتبی صدراقتی‌فرد (۱۳۹۰). «بی‌تفاوتی اجتماعی در ایران (مورد پژوهش: شهروندان تهرانی)»، جامعه‌شناسی کاربردی، شماره ۳: ۲۲-۱.

مسعودنیا، ابراهیم (۱۳۸۰). تبیین جامعه‌شناختی بی‌تفاوتی شهروندان در حیات اجتماعی و سیاسی، مجله سیاسی اقتصادی، شماره ۱۶۷ و ۱۶۸: ۱۶۵-۱۵۲.

ممتاز، فریده (۱۳۷۹). جامعه‌شناسی شهر، تهران: شرکت سهامی انتشار.

میرزاپوری، جابر (۱۳۹۵). بی‌تفاوتی اجتماعی در ایران، تهران: پژوهشگاه علوم انسانی.

میلز، سی رایت (۱۳۷۰). بینش جامعه‌شناختی، ترجمه عبدالمعبود انصاری، تهران: شرکت سهامی انتشار.

نادری عباس‌آبادی، حمدالله (۱۳۸۳). سنجش میزان بی‌تفاوتی اجتماعی در بین دانشجویان کارشناسی دانشگاه تبریز و بررسی عوامل مرتبط با آن. پایان نامه کارشناسی ارشد، دانشگاه تبریز، دانشکده علوم انسانی و اجتماعی، گروه علوم اجتماعی.

نادری، حمدالله؛ حسین بنی‌فاطمه و محمد حریری اکبری (۱۳۸۸). «الگوسازی ساختاری رابطه بیگانگی و بی‌تفاوتی اجتماعی»، مجله علوم اجتماعی دانشکده ادبیات و علوم انسانی دانشگاه فردوسی مشهد.

نوابخش، مهرداد و میرزاپوری ولوکلا (۱۳۹۴). «تحلیل جامعه‌شناختی تأثیر بی‌هنجاری بر بی‌تفاوتی اجتماعی (مورد مطالعه: شهر بابل)»، مجله مطالعات توسعه اجتماعی ایران، شماره ۳: ۶۷-۵۳.

نوروزی فیض‌اله، مهناز بختیاری (۱۳۸۸). «مشارکت اجتماعی و عوامل اجتماعی موثر بر آن»، نشریه راهبرد، شماره ۵۳ (ویژه بررسی‌های فرهنگی و اجتماعی): ۲۴۹-۲۶۹.

وبر، ماکس (۱۳۷۴). اقتصاد و جامعه، ترجمه عباس منوچهری و دیگران، چاپ اول، تهران: انتشارات مولی.

یزدان‌پناه، لیلیا (۱۳۸۶). موانع مشارکت اجتماعی شهروندان تهرانی: فصلنامه علمی - پژوهشی رفاه اجتماعی، شماره ۱۰۵: ۱۳۰-۲۶.

Bogen, Rachel & Marlowe, Jay (2015). Asylum Discourse in New Zealand: Moral Panic and a Culture of Indifference, *Australian Association of Social Workers*, pp, 1-12.

Dean, Dwight G. (1960), "Alienation and Political Apathy, *Social Forces*, 38.3, 185-189, JSTOR.Web.

Gans, H. (1992) *Political Participation and Apathy*. Phylon. Vol. 13. No 2: 403-4.

Latane, B. & Darley, J. (1970) "The unresponsive bystander: Why does not he help?" New York. Appleton-Century-Crofts.

- Robinson, Jeffrey S. Joel S. Plaks, Jason E. (2015). Empathy for the group versus indifference toward the victim: Effects of anxious avoidant attachment on moral judgment, **Journal of Experimental Social Psychology**, Vol. 56, pp. 139-152.
- Rubin M.; Badaea C.; Condie J.; Mahfud Y.; Morrison T.; Peker M. (2017). "Individual differences in collectivism predict city identification and city evaluation in Australian, French, and Turkish cities", **Journal of Environmental Psychology**, Vol. 50, pp. 9-16.
- Seeman, M. (1966). Alienation, Membership and Political Knowledge: A comparative Study, *Public Opinion Quarterly*, Vol. 30, No. 3, pp 353-367.
- Turner, C (1998). 'Social Identity, Organization and Leadersheep'. in; E. Turner, *Group at work*, london; Lawrence, Erlbaum.
- Turner. J. H. and Etal. (1989). **The emergence of sociological theory**, Belmont, Thomson Press.