

رویکرد مدل‌یابی معادلات ساختاری در تبیین رابطه بین فناوری اطلاعات و ارتباطات و بحران هویت در بین دانشجویان

مهدی کلانتری^۱

تاریخ پذیرش: ۱۳۹۵/۷/۱۵

تاریخ دریافت: ۱۳۹۴/۱۱/۱۲

چکیده

هدف اساسی این مطالعه تبیین رابطه بین فناوری اطلاعات و ارتباطات و بحران هویت در بین دانشجویان واحد رودهن بر اساس رویکرد مدل‌یابی معادلات ساختاری می‌باشد. روش تحقیق بکار رفته در این پژوهش بر پایه مفروضات همبستگی می‌باشد. این پژوهش در محیط طبیعی دانشگاه صورت گرفته و میزان مداخله پژوهشگر در حداقل بوده و تغییری هم دستکاری نشده است. تعداد ۴۴۵ نفر از دانشجویان از طریق روش نمونه‌گیری طبقه‌ای متناسب با حجم جامعه (تعداد دانشجویان هر گروه به عنوان طبقه) انتخاب شدند. ابزار مورد استفاده در این تحقیق پرسشنامه ۲۰ سؤالی شامل ۴ خرده‌مقیاس هویت ایرانی، هویت اسلامی، هویت قومی و هویت جنسی می‌باشد. برای اندازه‌گیری متغیرهای مکنون هویت ایرانی، اسلامی، قومی و جنسی از روش تحلیل عاملی با مؤلفه‌های اصلی استفاده گردید و نتیجه این آزمون نشان داد که به ترتیب فناوری اطلاعات و ارتباطات در کل ۳۷/۲۸ درصد از واریانس هویت ایرانی، ۸۱/۲۹ درصد از واریانس هویت اسلامی، ۱۸/۲۷ درصد از واریانس هویت قومی و ۲۵/۳۶ درصد از واریانس هویت جنسی را تبیین می‌کند.

واژگان کلیدی: فناوری اطلاعات و ارتباطات، هویت ایرانی، هویت اسلامی، هویت قومی،

هویت جنسی

۱. استادیار دانشگاه آزاد اسلامی واحد رودهن mehdi_klnt@yahoo.com

مقدمه

موضوع شکل‌گیری هویت، موضوعی است که سنت‌های فرهنگی سراسر جهان را در طول زمان آینده می‌سازد. مثال‌های بارز از اسطوره‌شناسی وجود دارند که شکل‌گیری هویت را مانند سیری آکنده از خطر به تصویر می‌کشند (مکوند حسینی و طبری، ۱۳۸۷). مارسیا (۱۹۹۶) چهار وضعیت یا حالت جداگانه را درباره رشد هویت در نوجوانان مشخص کرده است و نوجوانان سرانجام پس از پشت سر نهادن دوره‌ای از سردرگمی، دنباله‌روی از دیگران و بحران زدگی مسیر اصلی زندگی خویش را باز می‌یابد و در محورهای مختلف دست به جهت‌گزینی می‌زند. اریک اریکسون معتقد بود یکی از مسائل عمده که نوجوان با آن روبرو می‌شود مسئله تکوین هویت شخصی است. به این معنی که باید پرسش‌هایی نظیر "من کیستم؟" و "مقصدم کجاست؟" پاسخ دهد. هر چند اریکسون اصطلاح بحران هویت را برای توصیف فرایند فعال توصیف خویشتن پیش کشید اما بر این باور بود که بحران هویت بخش جدایی‌ناپذیری از رشد روانی اجتماعی سالم است.

در مطلوب‌ترین شرایط بحران هویت باید در اوایل یا اواسط دهه سوم عمر حاصل شود تا فرد بتواند به مسائل دیگر زندگی بپردازد. وقتی این فرایند با موفقیت انجام پذیرد می‌گوییم فرد به هویت دست یافته است به این معنی که وی به مفهوم یکپارچه‌ای از هویت خویشتن نایل شده است (حسینی و طبری، ۱۳۸۷). فناوری اطلاعات و ارتباطات، امروزه تمامی جنبه‌های زندگی را در برگرفته و تحولات شگرفی ایجاد کرده است. فناوری اطلاعات و ارتباطات عبارتست از مجموعه ابزارها، ماشین‌ها، دانش، روش‌ها و مهارت‌های استفاده از آنها در ساختن یا انجام هر چیز یا امر به خصوص (مارک استون، ۱۹۹۴). انقلاب ارتباطات و اطلاعات به سرعت اقتصاد، فرهنگ و سیاست جهان را دستخوش دگرگونی می‌کند و جهان را عملاً به یک «دهکده جهانی» تبدیل می‌کند. با استفاده از امکانات این فناوری، رخدادهایی که در هر گوشه‌ای از کره زمین رخ می‌دهد در کمترین زمان به سراسر جهان مخابره می‌شود (شکفته، ۱۳۸۷).

قابلیت پرتوان پدیده کامپیوتر، در گسترش فناوری ارتباطات و نماد آشکار آن «اینترنت» موج جدیدی از تحولات عظیم و سازنده، به این معنا نیست که کارکرد ذهنی و خلاقیت فکری انسان، به رغم هجوم فرهنگ دیجیتال و آموزش الکترونیکی، خاصیت خود را از دست بدهد. با همه مزایای شگفت‌انگیز اینترنت، باید به جنبه‌های تاریک و آسیب‌های اخلاقی، فرهنگی و تربیتی آن نیز اشاره کرد. بسیاری از ناهنجاری‌های رفتاری، از هم‌پاشیدگی خانوادگی، فروپاشی ارزش‌ها، گم‌گشتگی نقش‌ها و هویت‌ها، سرگردانی و سردرگمی اجتماعی و فرهنگی و صدها آفت دیگر برخاسته از شرایطی است که خانواده بدون مراقبت و مدیریت، فرزندان را به حال خود واگذاشته‌اند و انرژی بلعنده اینترنت، روح و روان آن‌ها را در معرض تهدید و تخریب قرار داده است. فناوری اطلاعات و ارتباطات^۲ یا به اختصار ICT به نوعی ارتباط چهره به چهره را پشت سر گذاشته است. در حقیقت انقلاب اطلاعاتی از طریق دگرگون ساختن نحوه پردازش و نگهداری اطلاعات، شیوه عملکرد سازمان‌ها، و به طور کلی تمامی جامعه را متحول کرده، آگاهی‌ها را تحت تأثیر قرار داده و جامعه اطلاعاتی را ایجاد کرده است (معافی مدنی، ۱۳۸۵). در این پژوهش هدف اصلی بررسی تبیین رابطه بین فناوری اطلاعات و ارتباطات بر بحران هویت دانشجویان دانشگاه آزاد اسلامی واحد رودهن می‌باشد. به عبارت دیگر مسئله پژوهش برای پاسخ به این سؤال است که فناوری اطلاعات و ارتباطات چند درصد از واریانس بحران هویت دانشجویان را تبیین می‌کند؟

جواهری و باقری (۱۳۸۶) تأثیر استفاده از اینترنت بر سرمایه اجتماعی و انسانی را مورد بررسی قرار دادند. رشد فناوری‌های اطلاعاتی و ارتباطی از نظر کمی و کیفی، گستره ارتباطات انسانی را بسط داده و ارکان مختلف حیات اجتماعی را تحت تأثیر خود قرار داده است. در این راستا می‌توان به کاربرد روزافزون امکانات موجود در اینترنت در بین اقشار مختلف با انگیزه‌های متفاوت از اینترنت استفاده می‌کنند، اما این پدیده در بین دانشجویان از جایگاه ویژه‌ای برخوردار است. دانشجویان علاوه بر انگیزه تفنن، سرگرمی و اشتیاق

۲. Information – Communication Technology

آشنایی با دنیای ناشناخته، به خاطر اهداف علمی - آموزشی و یافتن فرصت‌های تحصیلی و شغلی جزء کاربران اصلی اینترنت به شمار می‌روند. به این دلیل مطالعه‌ی تأثیرات استفاده از اینترنت بر دانشجویان می‌تواند بخشی از پیامدهای رواج فناوری‌های ارتباطی را آشکار سازد. فرضیات اصلی این پژوهش عبارتند از:

- استفاده از اینترنت با میزان سرمایه اجتماعی افراد رابطه مثبت دارد.

- استفاده از اینترنت با میزان سرمایه انسانی افراد رابطه مثبت دارد.

این پژوهش با روش پیمایشی انجام شد. جمعیت آماری دانشجویان دانشگاه تهران در سه مقطع کارشناسی، کارشناسی ارشد و دکتری و در چهار گروه تحصیلی علوم انسانی، علوم پایه، فنی مهندسی و هنر هستند که ۴۰۰ نفر از آن‌ها با روش نمونه‌گیری طبقه‌ای متناسب انتخاب شدند و مورد مصاحبه قرار گرفتند. یافته‌های به دست آمده، فرضیات پژوهش را تأیید می‌کند و نشان می‌دهد که الگوی استفاده از اینترنت با میزان سرمایه انسانی افراد رابطه‌ی مستقیم و معنادار دارد.

دوران (۱۳۸۵) تأثیر اینترنت بر هویت همسالان مورد بررسی قرار داد. اینترنت به مثابه یک امکان ارتباطی نوپدید جذاب و فراگیر به سرعت جای خود را در عرصه تعاملات اجتماعی باز می‌کند. این مقاله ماحصل پژوهشی دست اول است که برای آزمون تأثیر اینترنت بر هویت همسالان انجام گرفته است. بدین منظور با اتکا بر نظریه هویت اجتماعی تاجفل، فرضیه پژوهش صورت‌بندی شد و برای اندازه‌گیری هویت همسالان مقیاسی ساخته و اعتبار یابی شد. پژوهش در قالب طرحی مقطعی به روش شبه آزمایشی انجام گرفت. پرسشنامه نهایی توسط نمونه‌ای (۳۶۵ نفر) از دانشجویان دانشگاه تهران تکمیل شد که به روش غیراحتمالی سهمیه‌ای انتخاب شده بودند. پاسخ‌گویان بنابر داشتن یا نداشتن سابقه کاربری اینترنت به دو گروه آزمون (۱۸۰ نفر) و شاهد (۱۸۵ نفر) تقسیم شدند. فرضیه پژوهش با دو تکنیک من - وایت نی و رگرسیون چند متغیری آزمون گردید که تأیید نشد. نتایج حاصل و جانبی پژوهش، به همراه دلایل عدم تأیید فرضیه پژوهش به تفصیل مورد بحث و بررسی قرار می‌گیرند. از جمله نتایج جانبی این که میان هویت همسالان زنان و

مردان تفاوت معناداری مشاهده نشد؛ دیگر آن که هویت همالان با متوسط وقت صرف شده در شبانه روز برای تماشای فیلم‌های ویدیویی رابطه مثبت و معناداری داشت. رفعت جاه و شکوری (۱۳۸۶) موضوعی با عنوان تأثیر اینترنت بر برخی از ابعاد هویت اجتماعی (از جمله هویت دینی، هویت قومی، هویت خانوادگی و هویت شخصی) را با استفاده از روش پیمایشی مورد مطالعه قرار داده است. این مطالعه در شهر سمنان در میان دو گروه از دختران، یعنی آنهایی که از اینترنت استفاده می‌کردند و آنهایی که از اینترنت استفاده نمی‌کردند، صورت گرفته است. این مطالعه و تحلیل یافته‌ها نشان می‌دهد که میان دو گروه مذکور به لحاظ هویت دینی، هویت قومی، هویت خانوادگی و هویت شخصی تفاوت معناداری وجود دارد و هویت دینی، قومی و خانوادگی و هویت شخصی در افراد گروه اول، نسبت به افراد گروه دوم از قوت کمتری برخوردار بود. به نظر می‌رسد این موضوع از یک سو نشانگر کاهش تأثیر کانال‌های سنتی در فرایند هویت‌سازی و از سوی دیگر بیانگر تحول کیفی مؤلفه‌های هویت‌یابی در عصر جدید است. همچنین یافته‌ها نشان داد که هویت قومی کسانی که از اینترنت استفاده می‌کنند ضعیف‌تر از کسانی بوده که از این وسایل استفاده نمی‌کنند.

حمیرا ارشلو رابری (۱۳۸۴، به نقل از معافی مدنی، ۱۳۸۵) موضوعی با عنوان تأثیر رسانه‌های الکترونیک (نظیر اینترنت و محیط‌های مجازی) بر هویت و سلامت روان گروهی از دانشجویان دانشگاه تهران را مورد مطالعه قرار داده است. تحقیق ایشان در مورد تأثیر رسانه‌های الکترونیکی نظیر اینترنت و محیط‌های مجازی بر سلامت روان گروهی از دانشجویان دانشگاه تهران است که در سال ۸۴-۸۳ انجام شده است. برای این منظور تعداد ۱۰۰ نفر از دانشجویان دانشکده فنی مهندسی دانشگاه تهران انتخاب شدند. روش تحقیق شبه‌آزمایشی به روش پیش‌آزمون - پس‌آزمون همراه با گروه کنترل بود. متغیر مستقل این پژوهش میزان استفاده از اینترنت در سه سطح (کم، تقریباً زیاد و زیاد) و متغیر وابسته تغییر هویت ملی، مذهبی و هویت خود و سلامت روان است. برای تجزیه و تحلیل داده‌ها از روش‌های آماری توصیفی و استنباطی (T-test)، تحلیل واریانس یک طرفه و ضریب همبستگی پیرسون) استفاده شد. در مرحله پیش‌آزمون ابتدا تست‌های هویت، هویت ملی و

مذهبی و سلامت روان بر روی گروه نمونه اجرا شدند. سپس با استفاده از پرسشنامه اطلاعات فردی گروه نمونه به سه گروه تقسیم شدند؛ گروهی که از اینترنت و محیط‌های مجازی تقریباً زیاد استفاده می‌کنند و گروهی که از اینترنت و محیط‌های مجازی به طور زیاد استفاده نمی‌کنند. حدود یک سال بعد از گروه نمونه پس از آزمون به عمل آمد. نتایج نشان داد که استفاده زیاد بر متغیر در هویت ملی - مذهبی و هویت خود و بر سلامت روان تأثیر منفی دارد. یعنی هر چه تجربه استفاده بیشتر باشد دگرگونی در هویت بیشتر و از سلامت روان شخص کاسته می‌شود.

عباسی (۱۳۸۳، به نقل از معافی مدنی، ۱۳۸۵) موضوعی با عنوان بررسی رابطه استفاده از اینترنت و هویت دینی کاربران را مورد مطالعه قرار داده است. با کاربرد روش پیمایش و با استفاده از تکنیک پرسشنامه بر روی ۱۵۱۶ نفر از کاربران بالای پانزده سال در شهر تهران که از طریق نمونه‌گیری خوشه‌ای (در جامعه آماری خانوار) و هدفمند (در جامعه آماری کافی نت) با سطح خطای ۰/۰۵ و ضریب اطمینان ۹۵ درصد انتخاب، اطلاعات و داده‌های مورد نیاز را جمع‌آوری گردید. جهت احتساب اعتبار شاخص‌ها از اعتبار سازه‌ای (با استفاده از تحلیل عامل)، همچنین جهت احتساب روایی شاخص‌ها از ضریب آلفای کرونباخ با دامنه صفر تا یک استفاده شده است. یافته‌های تحقیق نشان می‌دهد که در گام اول آزمون فرضیه‌های تحقیق؛ متغیرهای مدت استفاده کاربران از اینترنت، میزان استفاده کاربران از اینترنت، مشارکت و فعال بودن کاربران در استفاده از اینترنت، واقعی تلقی کردن محتوای سایت‌ها از سوی کاربران اینترنت، پایگاه اقتصادی-اجتماعی کاربران و میزان تحصیلات کاربران رابطه معنی‌داری را با هویت دینی کاربران نشان داده‌اند. همچنین متغیر نوع استفاده کاربران از اینترنت رابطه معنی‌داری را با متغیر وابسته نشان نداد. در گام دوم آزمون فرضیه‌های تحقیق در بخش تحلیل رگرسیونی، متغیرهای مدت استفاده کاربران از اینترنت، واقعی تلقی کردن محتوای سایت‌ها از سوی کاربران اینترنت، پایگاه اقتصادی-اجتماعی کاربران رابطه و تأثیر معنی‌داری را با متغیر وابسته تحقیق نشان داده‌اند و در مجموع ۲۳ درصد از واریانس و تغییرات هویت دینی کاربران را تبیین کردند، که در این میان متغیرهای مدت استفاده تأثیرگذاری بر هویت دینی کاربران برخوردار بودند.

همچنین در گام دوم آزمون فرضیه‌های تحقیق در بخش تحلیل مسیر متغیرهای مدّت استفاده کاربران از اینترنت، میزان استفاده کاربران از اینترنت، نوع استفاده کاربران از اینترنت، انگیزه و هدف کاربران در استفاده از اینترنت، مشارکت و فعال بودن کاربران در استفاده از اینترنت، واقعی تلقی کردن محتوای سایت‌های اینترنت از سوی کاربران، پایگاه اقتصادی- اجتماعی کاربران و میزان تحصیلات کاربران بر هویت دینی تأثیر گذار بودند. با این تفاوت که متغیر مدّت استفاده کاربران از اینترنت به صورت مستقیم، متغیرهای میزان استفاده کاربران از اینترنت، نوع استفاده کاربران از اینترنت، انگیزه و هدف کاربران در استفاده از اینترنت، مشارکت و فعال بودن کاربران در استفاده از اینترنت و میزان تحصیلات کاربران به صورت غیرمستقیم و متغیرهای واقعی تلقی کردن محتوای سایت‌های اینترنت از سوی کاربران و پایگاه اقتصادی- اجتماعی کاربران هم به صورت مستقیم و هم به صورت غیرمستقیم بر متغیر وابسته تحقیق؛ یعنی هویت دینی کاربران تأثیر می‌گذارند.

مایکل کاپلان (۱۹۷۹، به نقل از مارک استون، ۱۹۹۴) با عنوان نقش اینترنت در افسردگی نوجوانان انجام شد. در این تحقیقات انتظار می‌رفت که میزان استفاده فزاینده از اینترنت با میزان برقراری ارتباط نامطلوب و درجات افسردگی مرتبط باشد. بدین منظور در این پژوهش از طرح سنجش افسردگی مقیاسی "آئورن بک" که به پدر "شناخت درمانی" مشهور است، بر روی ۸۹ دانش آموز سال آخر دبیرستان، استفاده شده است. اساس طرح "شناخت درمانی" یک سری واکنش‌های کلیدی افراد به طبقات خاصی از موقعیت‌های افسرده‌کننده و برانگیزاننده اضطراب است. در این تحقیقات دانش‌آموزانی را که از اینترنت استفاده می‌کردند، به دو گروه کم مصرف و پر مصرف اینترنت تقسیم کردند و آنها را مورد مقایسه قرار دادند. این گروه‌ها از نظر برخی عوامل مانند: جنس، نژاد و جایگاه اقتصادی - اجتماعی با یکدیگر تفاوتی نداشتند. هر کدام از گروه‌ها را با استفاده از آزمون‌های مستقل از نظر سطوح ارتباطی و افسردگی مقایسه کردند. نتایج تحقیقات نشان داد، دانش‌آموزانی که استفاده‌ی کمتری از اینترنت داشتند در مقایسه با دانش‌آموزانی گروه دوم یعنی پر مصرف‌ها، به طور چشمگیر رابطه‌ای بهتر با خانواده و دوستانشان دارند. ولی هیچ تفاوت قابل ملاحظه‌ای بین این دو گروه استفاده‌کننده اینترنتی از نظر میزان

افسردگی وجود نداشت. با توجه به این نتایج می توان گفت که استفاده کمتر از اینترنت باعث می شود که نوجوانان با خانواده و دوستانشان ارتباط بیشتری داشته باشند، اما دقیقاً نمی توان به سؤال هایی که در این راستا وجود دارد، پاسخ داد.

روش

این مطالعه یک پژوهش میدانی از نوع کاوشی یا اکتشافی است که بر اساس نظریه روان سنجی کلاسیک بنا شده و تحقیق در حوزه آزمون سازی به حساب می آید. هدف این تحقیق، نرم یابی و سنجش میزان روایی و اعتبار پرسشنامه هویت دانشجویان می باشد. جامعه آماری این تحقیق شامل کلیه دانشجویان دانشگاه آزاد اسلامی که در سال تحصیلی ۸۹-۹۰ مشغول به تحصیل هستند می باشد. برآورد حجم نمونه آماری از جدول حداقل اندازه های نمونه کل برای آزمون های فرضیه متفاوت با سطح معنی داری (a) ۰/۰۵ یا ۰/۱۰ و توان آماری در سطح ۰/۷ و ۰/۵ استفن اولنجیک استفاده گردید. باستناد جدول یاد شده (این جدول از کتاب روش های تحقیق کمی و کیفی، ترجمه نصر و همکاران، انتشارات دانشگاه شهید بهشتی و سمت، صص ۳۲۲ و ۳۲۳ اخذ شده است)، حجم نمونه با اندازه اثر کوچک و توان آماری ۰/۵ و آلفای (a = ۰/۰۵) و با توجه به کاهش خطای نوع اول، در حد ۳۸۶ نفر می باشد که این تعداد به عنوان نمونه آماری انتخاب خواهند شد. و به منظور احتمال ریزش نمونه ها در نهایت ۵۰۰ نفر به عنوان نمونه آماری از طریق روش نمونه گیری طبقه ای متناسب با حجم جامعه (تعداد دانشجویان هر گروه به عنوان طبقه) به شرح زیر انتخاب شدند.

جدول ۱. توزیع فراوانی پاسخ دهندگان

گروه	جامعه	درصد	نمونه	درصد
علوم انسانی	۱۰۴۵۶	۵۲/۳۸	۲۶۰	۵۲
علوم پایه	۲۷۴۷	۱۳/۷۶	۷۰	۱۴
فنی و مهندسی	۴۸۵۵	۲۴/۳۲	۱۲۰	۲۴
هنر و معماری	۱۹۰۳	۹/۵۳	۵۰	۱۰
جمع	۱۹۹۶۱	۱۰۰	۵۰۰	۱۰۰

بر اساس روش کتابخانه‌ای به مرور ادبیات و پیشینه تحقیق پرداخته و به تدوین فرضیه‌ها اقدام گردید. پس از آن بر پایه مطالعه میدانی پس از تهیه و تنظیم فرم نهایی پرسشنامه، به طور حضوری روی دانشجویانی که به طور تصادفی از گروه‌های تحصیلی مختلف انتخاب و اجرا گردید. ابزار مورد استفاده در این تحقیق پرسشنامه هویت دانشجویان معافی مدنی (۱۳۸۵) می‌باشد. لازم به ذکر است که پرسشنامه حاضر شامل ۲۰ سؤال بوده که با طیف لیکرت (خیلی زیاد، زیاد، متوسط، کم) اندازه‌گیری می‌شود. همچنین، پرسشنامه حاضر شامل ۴ خرده‌مقیاس هویت ملی (ایرانی) سؤالات ۱ تا ۵، هویت اسلامی سؤالات ۶ تا ۱۰، هویت قومی سؤالات ۱۱ تا ۱۵ و هویت جنسی سؤالات ۱۶ تا ۲۰ می‌باشد. ضریب آلفا برای این پرسشنامه در حد ۰/۸۹ گزارش شده است. به منظور برآورد روایی همگرای پرسشنامه مدنی (۱۳۸۵) این پرسشنامه همراه با پرسشنامه ابعاد هویت (می‌یر، ۱۹۸۴) به طور همزمان روی ۳۲ نفر از پاسخ‌دهندگان که به طور تصادفی انتخاب شده بودند اجرا شد. همبستگی کل پرسشنامه این دو پرسشنامه ($r = 0.767, p < 0.01$) نشان می‌دهد که از روایی همگرای قابل قبولی برخوردار است.

نتایج

جدول ۲. شاخص‌های توصیفی نمره دانشجویان $N=455$

خطای معیار	کسب‌کار	کسب‌کار	خطای معیار	خطای معیار	خطای معیار	خطای معیار	خطای معیار	خطای معیار	خطای معیار	خطای معیار	خطای معیار	خطای معیار
۰/۲۱۸	۲/۸۸	۰/۱۱۴	۰/۱۹۸	۱۰۸	۴۶	۷/۳۹	۷۰	۶۹/۵۸	هویت			

بر اساس جدول فوق در خصوص توزیع نمره‌های دانشجویان در هویت، شاخص‌های مختلف توصیفی آنها نشان می‌دهد که توزیع نمره‌های گروه نمونه نرمال یا نزدیک به نرمال است. چرا که نسبت محاسبه شده (نسبت کجی بر خطای معیار کجی = $1/73$) از مقدار $Z = 1/96$ کوچکتر است و می‌توان نتیجه گرفت که توزیع داده‌ها با توزیع نرمال

تفاوت معنی داری ندارد. بنابراین، به منظور آزمون فرضیه های تحقیق می توان از آزمون های پارامتری استفاده کرد.

در پژوهش حاضر به منظور تحلیل داده ها و پاسخ به پرسش های پژوهش از روش مدل یابی معادلات ساختاری استفاده شده است که با ارائه مدل های اندازه گیری روابط علی میان متغیرها مورد بررسی و مقدار واریانس تبیین شده نیز در هر مدل مشخص شده است.

در این پژوهش، از روش پیشینه احتمال maximum likelihood برای برآورد مدل، و از شاخص مجذور کای (χ^2)، شاخص نرم شده مجذور کای (χ^2/df)، شاخص برازندگی تطبیقی (CFI)، شاخص برازندگی (GFI)، شاخص تعدیل شده برازندگی (AGFI) و جذر برآورد واریانس خطای تقریب (RMSEA) برای بررسی چگونگی بر ارزش مدل با داده ها استفاده شده است.

اگر مجذور کای از لحاظ آماری معنادار نباشد بر برازش مناسب مدل دلالت می کند، اما این شاخص در نمونه های بزرگتر معمولاً معنادار است و از این رو شاخص مناسبی برای بررسی برازش مدل تلقی نمی گردد. (کوهن، ۱۹۸۸). گیلز (۲۰۰۲) خاطر نشان می سازد که اگر نسبت χ^2/df بزرگتر از ۳ باشد برازش قابل قبولی را نشان نمی دهد. مقدار بزرگتر از ۰/۹۰ برای شاخص های CFI, GFI, AGFI و مقدار کوچکتر از ۰/۰۸ برای شاخص RMSEA بر برازندگی مناسب و مطلوب دلالت دارد (تقی لو، ۱۳۸۷).

جدول ۳. تحلیل توصیفی داده ها

متغیر	میانگین	انحراف استاندارد
هویت ایرانی	۱۷/۴۲	۳/۵۴
هویت اسلامی	۱۶/۷۹	۲/۹۳
هویت قومی	۱۷/۳۳	۳/۹۱
هویت جنسی	۲۰/۱۹	۳/۳۴

سؤال پژوهش

آیا فناوری اطلاعات و ارتباطات بر هویت های ایرانی، اسلامی، قومی و جنسی دانشجویان تأثیر می گذارد؟ همانطور که گفته شد برای پاسخ از روش مدل یابی معادلات ساختاری استفاده شده است. بنابراین مدلی تدوین و سپس شاخص های برازندگی مدل اندازه گیری مورد محاسبه و ارزیابی قرار می گیرد. در این مدل اندازه گیری، پنج نشانگر متغیرهای مکنون هویت ایرانی، اسلامی، قومی و جنسی (F1) را اندازه گیری می کنند.

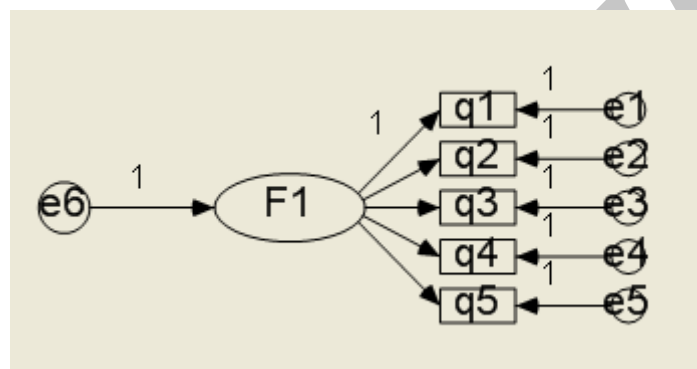

* مدل اندازه گیری متغیرهای مکنون هویت ایرانی، اسلامی، قومی و جنسی (F1)

برای اندازه گیری متغیرهای مکنون هویت ایرانی، اسلامی، قومی و جنسی از روش تحلیل عاملی با مؤلفه های اصلی استفاده گردید و نتیجه این آزمون نشان داد که به ترتیب فناوری اطلاعات و ارتباطات در کل ۳۷/۲۸ درصد از واریانس هویت ایرانی، ۸۱/۲۹ درصد از واریانس هویت اسلامی، ۱۸/۲۷ درصد از واریانس هویت قومی و ۲۵/۳۶ درصد از واریانس هویت جنسی را تبیین می کند.

جدول ۴. شاخص های برازندگی مدل اندازه گیری

متغیرها	χ^2/df	RMSEA	GFI	AGFI	CFI
هویت ایرانی	۲/۸۵	۰/۰۷۲	۰/۹۲۰	۰/۷۶۰	۰/۹۰۶
هویت اسلامی	۲/۴۱	۰/۰۶۱	۰/۹۵۶	۰/۹۳۰	۰/۹۰۲
هویت قومی	۲/۹۶	۰/۰۸۱	۰/۹۰۳	۰/۹۰۱	۰/۹۱۱
هویت جنسی	۲/۶۲	۰/۰۷۱	۰/۹۲۱	۰/۹۵۱	۰/۹۱۳

اگر چه هیچ قانون روشنی درباره ارزش قابل قبول مجذور کای نرم شده وجود ندارد با این وجود اغلب صاحب نظران مجذور کای نرم شده کوچکتر از ۳ را نشان دهند. برازندگی مناسب مدل تلقی می‌کنند (گیلز، ۲۰۰۲). مجذور کای نرم شده برای مدل اندازه‌گیری در این پژوهش ۲/۸۵ می‌باشد که بیان‌کننده برازندگی قابل قبول مدل با داده است. برای دیگر شاخص‌ها هم مقادیر مناسب در حد (RMSEA زیر ۰/۰۸، GFI بالای ۰/۹۰، AGFI بالای ۰/۹۰ و CFI بالای ۰/۹۰) می‌باشند. در سؤال اول به استناد جدول فوق همه مقادیر (به جز ۰/۷۶ = AGFI) نشان‌دهنده برازش مناسب داده‌ها با مدل می‌باشند. در نتیجه می‌توان گفت بین فناوری اطلاعات و ارتباطات و متغیر مکنون هویت ایرانی رابطه وجود دارد. در سؤال‌های دوم، سوم و چهارم، به استناد جدول فوق همه مقادیر نشان دهنده برازش مناسب داده‌ها با مدل می‌باشند. در نتیجه می‌توان گفت بین فناوری اطلاعات و ارتباطات و متغیرهای مکنون هویت اسلامی، قومی و جنسی رابطه وجود دارد.

نتیجه‌گیری

بر اساس نتایج بدست آمده فناوری اطلاعات و ارتباطات بر هویت ایرانی تأثیر دارد. بر همین اساس پیشنهاد می‌شود که برای تقویت هر چه بیشتر هویت ایرانی در دانشجویان، وبلاگ نویسان به احیای نقش خانواده، نحوه ارتباط با دیگران مبتنی بر فرهنگ و رسوم گذشتگان، تأکید بر هویت ملی و زبان ایرانی در سایت‌های اینترنتی بپردازند. همچنین فناوری اطلاعات و ارتباطات بر هویت اسلامی تأثیر دارد. بر همین اساس پیشنهاد می‌شود که برای تقویت هر چه بیشتر هویت اسلامی در دانشجویان، تأکید بر احیای باورهای بنیادین دینی در جوانان و با ترویج فرهنگ استفاده درست از فناوری‌های نوین بر اساس اسلام، به حذف برنامه‌ها و سیاست‌هایی که با این باورها در تقابل است و معرفی بیشتر وبلاگ‌هایی که در حوزه‌های دین و دینداری و همچنین تشویق دانشجویان به ساخت وبلاگ‌هایی در این زمینه اقدام کرد. فناوری اطلاعات و ارتباطات بر هویت قومی نیز تأثیر دارد. بر همین اساس پیشنهاد می‌شود که برای تقویت هر چه بیشتر هویت قومی در دانشجویان، از آنها خواست که تحقیقاتی را به منظور معرفی ادبیات محلی خود و

اسطوره‌های قومی خویش و نوع سبک پوشش و لهجه خود پردازند و به صورت همایش در دانشگاه ارائه دهند. و در نهایت اینکه فناوری اطلاعات و ارتباطات بر هویت جنسی تأثیر دارد. بر همین اساس پیشنهاد می‌شود که برای تقویت هر چه بیشتر هویت جنسی در دانشجویان، آگاهی دادن افراد به وظایف و نقش‌های جنسی خویش از طریق اساتید، مجلات و سایت‌های معتبر و همچنین ایجاد کارگاه‌های آموزشی با استفاده از اساتید مجرب برای آشنا ساختن دانشجویان با ایجاد تعادل در روابط اجتماعی با جنس مخالف، پردازند.

نتایج حاصل از این نتیجه‌گیری با تحقیق رفعت جاه و شکوری (۱۳۸۶) همسو و همخوان می‌باشد. این مطالعه نشان می‌دهد که میان دو گروه مذکور به لحاظ هویت دینی، هویت قومی، هویت خانوادگی و هویت شخصی تفاوت معناداری وجود دارد و هویت دینی، قومی و خانوادگی و هویت شخصی در افراد گروه اول، نسبت به افراد گروه دوم از قوت کمتری برخوردار بود. به نظر می‌رسد این موضوع از یک سو نشانگر کاهش تأثیر کانال‌های سنتی در فرایند هویت‌سازی و از سوی دیگر بیانگر تحول کیفی مؤلفه‌های هویت‌یابی در عصر جدید است. همچنین یافته‌ها نشان داد که هویت قومی کسانی که از اینترنت استفاده می‌کنند ضعیف‌تر از کسانی بوده که از این وسایل استفاده نمی‌کنند. در ادامه، نتایج حاصل از این نتیجه‌گیری با تحقیق حمیرا ارشلو رابری ۱۳۸۴ همسو و همخوان می‌باشد. نتایج این تحقیق نشان داد که استفاده زیاد بر متغیر در هویت ملی - مذهبی و هویت خود و بر سلامت روان تأثیر منفی دارد. یعنی هر چه تجربه استفاده بیشتر باشد دگرگونی در هویت بیشتر و از سلامت روان شخص کاسته می‌شود. همچنین نتایج این تحقیق با پژوهش عباسی ۱۳۸۳ با عنوان بررسی رابطه استفاده از اینترنت و هویت دینی کاربران نیز همسو می‌باشد. یافته‌های تحقیق نشان می‌دهد که متغیرهای مدت استفاده کاربران از اینترنت، میزان استفاده کاربران از اینترنت، مشارکت و فعال بودن کاربران در استفاده از اینترنت، واقعی تلقی کردن محتوای سایت‌ها از سوی کاربران اینترنت، پایگاه اقتصادی - اجتماعی کاربران و میزان تحصیلات کاربران رابطه معنی‌داری را با هویت دینی کاربران نشان داده‌اند و در مجموع ۲۳ درصد از واریانس و تغییرات هویت دینی کاربران

را تبیین کردند، که در این میان متغیرهای مدت استفاده تأثیرگذاری بر هویت دینی کاربران برخوردار بودند.

در بحث محدودیت‌ها می‌بایست اینطور مطرح کرد که متدولوژی علمی نظامی است از قواعد و روش‌های روشن که پژوهش بر آن بنا می‌شود و ادعاهای علیه آن مورد ارزشیابی قرار می‌گیرد. این نظام نه بسته و نه خطا ناپذیر است. بلکه قواعد و روش‌ها به گونه مستمر اصلاح می‌شود و بهبود می‌یابد. تجدید و تکرار، یعنی تکرار یک نوع پژوهش به وضعیتی کاملاً مشابه با صورت نخستین، خواه به وسیله همان پژوهشگر و یا به وسیله پژوهشگران دیگر، محافظتی علیه خطاهای غیر عمد است. بنابراین، پژوهش علمی مستلزم تردید منظم و منطقی است، و پژوهشگر همواره به نتایج به دیده انتقاد می‌نگرد و منتقد سرسخت پژوهش خود و دیگران است. از دیگر سو، دنیایی که برای مطالعه به ما داده شده دنیای ۱۰۰ درصد درست یا نادرست نیست یعنی هیچ آزمون آماری وجود ندارد که به ما اجازه دهد فرضیه‌ای را با ۱۰۰ درصد قاطعیت و اطمینان رد کنیم. از آنجا که نتایج این مطالعه بستگی به چهارچوب نظری دارد که مورد استفاده قرار گرفته، ممکن است داده‌های ما با مدل یا چهارچوب نظری دیگری نتایج متفاوتی ارائه کند و این می‌تواند جز محدودیت پژوهش باشد. از این رو پیشنهاد می‌شود مدل بهتری با متغیرهای بیشتری و در جامعه بزرگتری ارائه و مورد بررسی قرار گیرد.

منابع

- جواهری، ف؛ باقری، ل. (۱۳۸۶). تأثیر اینترنت بر سرمایه اجتماعی و انسانی. مجله دانشکده ادبیات و علوم انسانی (ویژه نامه تخصصی علوم اجتماعی ۴)، شماره ۵۸.
- دوران، ب. (۱۳۸۳). تأثیر فضای سایبرنتیک بر هویت اجتماعی. رساله دکتری، دانشگاه تربیت مدرس.
- شکفته، م. (۱۳۸۷). جهانی سازی و جامعه اطلاعاتی. ماهنامه دوزبانه اطلاع یابی و اطلاع رسانی. سال دوم، شماره یازدهم.

کلانتری، م. (۱۳۸۷). روش‌های آماری برای تمرین و پژوهش با مدیریت SPSS. تهران: فرهنگ سبز.

کلانتری، م.، صفاکیش، م. (۱۳۹۳). کاربرد Amos در مدل‌سازی معادلات ساختاری. تهران: متین.

میرهاشمی، م. (۱۳۹۱). راهنمای نگارش و تنظیم مقاله‌های علمی در علوم رفتاری و اجتماعی. رودهن: معاونت پژوهشی دانشگاه آزاد اسلامی واحد رودهن.

مردیت، گک. والتر، ب. جویس، گک. (۱۳۸۶). روش‌های تحقیق کمی و کیفی در علوم تربیتی و روان‌شناسی (ترجمه احمد رضا نصر و همکاران). تهران: سمت و شهید بهشتی. (تاریخ انتشار به زبان اصلی ۲۰۰۷).

معافی مدنی، خ. (۱۳۸۵). رابطه بین فناوری اطلاعات و بحران هویت در بین دانشجویان واحد ساری. پایان‌نامه کارشناسی ارشد. دانشگاه آزاد اسلامی واحد ساری.

مکوند حسینی، ش و طبری، ط. (۱۳۸۷). بررسی هویت‌یابی عقیدتی و بین فردی دانش‌آموزان شاهد در مقاطع تحصیلی سوم دبیرستان و پیش‌دانشگاهی. فصلنامه رهبری و مدیریت آموزشی، سال دوم، ۱، ۸۱-۱۰۳.

Cohen, J. (۱۹۸۸). *Statistical power analysis for the behavioral sciences* (۲nd ed.). New York: Academic Press.

Giles, D. C. (۲۰۰۲). *Advanced research methods in psychology*: New York: Routledge.

Marcia, J.E. (۱۹۸۰). Identity in adolescence in *Handbook of adolescent psychology* (ed) by Adelson. J (۱۹۸۰), John Wiley and Sons, New York.

Markstorm. Adams, C., Hofstra, G. and Dougher, K (۱۹۹۴), the ego virtue of fidelity: a case for the study of religion and identity formation in adolescence, *Journal of Youth and adolescence* ۲۳: ۴۵۳ – ۴۶۹.

Meyers, L.S , Gamest. G., & Goarin, A. J. (۱۹۸۴). *Applied multivariate research, design and interpretation*, Thousand oaks. London. New Deihi, Sage publication.