

**بررسی نقش ارزش های اخلاقی، هویت و اعتماد اجتماعی بر امنیت انسانی  
(مورد مطالعه شهر تهران)**

فرشته منصوری مؤید<sup>۱</sup>

رسول نصیری سروی<sup>۲</sup>

قاسم رنجبر<sup>۳</sup>

**چکیده**

امنیت از شاخص های اساسی رفاه انسان ها محسوب می شود و چرخ های رشد و تعالی جامعه و افراد آن در گرو تامین این نیاز اساسی است. امنیت انسانی را از جمله مقولات و مفاهیم بنیادینی باید به شمار آورد که امروزه توجه بسیاری از امنیت پژوهان را به خود معطوف داشته است. در پژوهش حاضر سعی شده است تا از میان متغیرهای متعددی که بر امنیت انسانی اثرگذار هستند، تاثیر ارزش های اخلاقی، هویت اجتماعی و اعتماد اجتماعی بر امنیت انسانی در میان شهروندان تهرانی مورد بررسی قرار گیرد. برای این منظور پرسشنامه ای طراحی گردید و روایی و پایایی آن مورد سنجش قرار گرفت. سپس به صورت در دسترس در میان ۳۸۹ نفر از شهروندان تهرانی توزیع شد. داده های بدست آمده با استفاده از رویکرد معادلات ساختاری و نرم افزار اسمارت pls تحلیل که نتایج حاکی از تاثیرگذاری ارزش های اخلاقی و هویت اجتماعی و اعتماد اجتماعی بر امنیت انسانی در میان شهروندان تهرانی بود. اما در این میان، ارزش های اخلاقی و هویت اجتماعی، نقش پر رنگ تر و اعتماد اجتماعی تاثیر کمتری داشت.

کلمات کلیدی: امنیت انسانی، ارزش های اخلاقی، هویت اجتماعی، اعتماد اجتماعی

امنیت گواراترین نعمت برای بشریت و امنیت پایدار از ضروری ترین نیازهای جوامع بشری است. امروزه نظام های سیاسی مختلف هزینه های شایان توجهی را در بودجه های ملی برای تامین امنیت پیش بینی می نمایند و تحقق برنامه های توسعه ملی کشورها در گرو وجود و استقرار امنیت پایدار می باشد. در میان وجوه و ابعاد گوناگون امنیت، امروزه امنیت انسانی از اهمیت ویژه ای برخوردار است. امنیت انسانی عبارت از توانمندی شهروندان در تأمین سلامت خود در برابر تهدیدات و خطر های ناشی از اعمال حاکمیت دولت ها و همچنین سوانح، حوادث و بلایای طبیعی و محیطی است (Johansen, 2017, 531).

در مطالعات امنیتی به مفهوم اخلاق توجه اندکی شده است، دلیل این امر تعریف سنتی از اخلاق به عنوان علم خود است، در حالی که امنیت عمده‌تاً در قلمرو اجتماعی و سیاسی مطرح است. تکامل یا سقوط جوامع با ارزش های اخلاقی ارتباطی تنگاتنگ دارد. زیرا پیمودن راه کمال بدون ارزش های اخلاقی ممکن نیست. اخلاق یعنی رعایت اصول معنوی و ارزشهایی که بر رفتار شخص یا گروه حاکم است مبنی بر اینکه درست چیست و نادرست کدام است (بحاری فر و جواهری کامل ۱۳۸۹، ۶۱). در عین حال، بازتعریف علم اخلاق می تواند کمک مؤثری در ایجاد زندگی و زیستی امن تر فراهم آورد. به همین دلیل مفهوم امنیت از مناظر و ابعاد مختلف سیاسی، اجتماعی، فرهنگی و اقتصادی مورد بررسی قرار گرفته، اما از منظر اخلاقی کمتر مورد توجه بوده است. اخلاق به واسطه تفاوت هایی که با علم دارد، کمتر مورد توجه قرار گرفته است. عده ای اساساً اخلاق را علم نمی دانند و اهمیت اخلاق را تنها در وجه ارزشی آن می دانند (Graham, 2004, 142). نوشتار حاضر این باور است که رویکردهای اخلاقی به تدریج بیشتر و بیشتر در حال رشد و گسترش هستند. و این امر نشان میدهد که در آینده علایق اخلاقی مسایل امنیتی را به شدت تحت تأثیر قرار می دهد. مطالعات اندکی نیز این ادعا را ضمانت می کنند. از سوی دیگر مولفه های امنیت انسانی جایگاه ویژه ای را در سند چشم انداز ۱۴۰۴ جمهوری اسلامی ایران به خود اختصاص داده اند، که این امر اهمیت این موضوع را به وضوح بیان می دارد.

از سوی دیگر، هویت اجتماعی از پدیده هایی است که همواره مورد توجه متفکرین و دانشمندان بوده است و بطور عمده از ابعاد جامعه شناختی مورد بررسی قرار گرفته که موارد مربوط به تاثیر انسانها و محیط اجتماعی را مورد توجه قرار میدهد. هویت جامعه و فرهنگ آن مجموعه ای از صفات و مشخصاتی هستند که باعث شاخص و متمایز شدن افراد آن جامعه از افراد جوامع دیگر میشود و همبستگی و همدلی مورد نیاز مردم جهت بقای جامعه را فراهم میکند (Boshkoska, 2017, 69). آنچه که سبب میشود تا هویت اجتماعی یک گروه انسانی شکل بگیرد شباهتهای میان عناصر آن گروه است که آنها را از گروه های انسانی دیگر جدا و متفاوت و متمایز می کند. مشترکات و وجه تمایزهای این گروهها،





مفاهیمی است که پیدایش آنها بوسیله افراد ایجاد می گردد (Adam & Borut, 2004, 172).

اعتماد اجتماعی به عنوان شاخصی مهم در کنش اجتماعی، یکی از زمینه های اجتماعی است که می تواند بر احساس امنیت افراد مؤثر واقع شود. جوامع امروز دیگر فرصت های زمانی جوامع دیروز را ندارند، بنابراین همواره باید با توسل به سرعت و مهارت، توانمندی های خود را به روز نگه دارند و در عرصه کنونی رقابت، با توسل به عامل کلیدی پیشرفت و ترقی یعنی «نیروی انسانی کارآمد»، یک گام جلوتر از سایر رقبا حرکت کنند. برای این منظور باید در درون جامعه اعتماد در درجه بالایی وجود داشته باشد تا افراد با ایمان به یکدیگر و در راستای اتکا به هم، دست در دست هم تیمی را ایجاد و سامان دهند که پیشرو باشد. گیدنز (۱۳۹۴) احساس امنیت را به اعتماد ربط می دهد. به نظر وی دو نوع قابلیت اعتماد وجود دارد: یک نوع قابلیت اعتمادی که در بین افرادی که آشنایی کامل باهم دارند صورت می گیرد که مبنای آن شناخت دقیق و آشنایی طولانی است و افراد صلاحیت لازم برای قابلیت اعتماد را به صورت تجربی به یکدیگر اثبات کرده اند و نوع دوم قابلیت اعتمادی است که در بین افرادی صورت می گیرد که نسبت به هم به صورت تجربی شناخت کامل ندارند و نسبت به هم غریبه هستند؛ ولی افراد تحت تاثیر نظام های تخصصی و کارشناسی مجبورند به دیگران اعتماد کنند. منظور گیدنز از نظام های نمادین، نمادهای کارشناسی چون پزشکی، پلیس، معلم، تعمیرکار، تزییقاتی و غیره می باشد که ما به واسطه قواعد تخصصی باید به آنها اعتماد داشته باشیم و این اجبار ناشی از بی اطلاعی افراد از تخصص و کارشناسی نظام های تخصصی است. گیدنز در پاسخ به این سوال که امنیت چگونه به دست می آید، بحث اعتماد بنیادین را مطرح می کند. اعتماد بنیادین تشکیل دهنده رابطه ای است که جهت گیری عاطفی و شناختی به سوی دیگران را راهنمایی می کند.

نوشتاری که ملاحظه می شود پویایی علمی به منظور ترسیم منظومه معنا شناختی امنیت انسانی و رابطه آن با ارزش های اخلاقی، هویت اجتماعی و اعتماد اجتماعی است که به دلیل نو بودن موضوع می تواند گامی مثبت در فرآیند خلاقیت و نوآوری در حوزه مطالعات و مفاهیم امنیت باشد. لذا می توان اهداف بارز انجام این تحقیق را به صورت زیر بیان نمود:

- بررسی تاثیر ارزش های اخلاقی بر امنیت انسانی
- بررسی تاثیر هویت اجتماعی بر امنیت انسانی
- بررسی تاثیر اعتماد اجتماعی بر امنیت انسانی

### مبانی نظری

در این بخش به مرور اجمالی مهمترین مباحث مطرح شده در خصوص امنیت انسانی، ارزش های اخلاقی، هویت و اعتماد اجتماعی از منظر صاحب نظران پرداخته خواهد شد و سپس مبانی نظری



موجود در خصوص تحقیقات و مطالعات انجام گرفته و بیان فرضیه های تحقیق عنوان خواهد شد.

## ۱-۲- امنیت انسانی

تعاریف فرهنگ لغتی از امنیت به شکل حفاظت از خطر (امنیت عینی)، احساس ایمنی (امنیت ذهنی) و رهایی از تردید (اطمینان داشتن از آگاهی فردی) تاکنون مطرح شده است (Buzan, 1992, 709). امنیت انسانی مفهومی نوین است که با گزارش سال ۱۹۹۴ مرکز توسعه سازمان ملل متحد و با پیروی از سیر تحول در نظریه های امنیتی و با ارائه رویکرد اجتماعی، جایگزین امنیت نظامی و به دنیای معاصر معرفی شد (رهامی، ۱۳۹۳، ۴۲۹). این ایده که مردم باید در گذران زندگی روزمره شان امنیت خاطر داشته باشند نه جدید است و نه تعجب آور. تأکید بر محوریت انسان، همچنان پیش برنده فلسفه سیاسی دیرین لیبرالیسم است، که مردم و فرد را کانون توجه خود می شناسد و شرایط ضروری چون آزادی و برابری را برای ایمنی مردم توصیه می کند. همچنین، سنت لیبرالیسم در رشته روابط بین الملل، بر دیدگاهها و پنداره های هنجاری گسترده ای چون پذیرش و اتخاذ حقوق بشر جهان شمول تأکید می ورزد تا امنیت مردم را تضمین و تأمین نماید. مطالعات امنیتی و مکتب انتقادی آن غالباً امنیت مردم را در مرکز و کانون نقد خود از امنیت دولت محور یا نظامی قرار می دهد. در واقع، استدلالات اندیشمندان انتقادی برای تعمیق و توسعه مفهوم امنیت تا اندازه زیادی از تلقی آنان از شرایط لازم برای تأمین امنیت مردم نشأت می گیرد (رحمانیان کوشکی و همکاران، ۱۳۹۷).

امنیت انسانی را از جمله مقولات و مفاهیم بنیادین باید به شمار آورد که امروزه توجه بسیاری از امنیت پژوهان را به خود معطوف داشته است. بر این اساس پرسش از چیستی و مقام این نظریه در گستره مطالعات امنیتی، ضمن تبیین مرزهای موضوعی آن به شناخت کاربردهای علمی آن نیز کمک می نماید که می طلبد به صورت مستقل و از رویکردی امنیتی مورد توجه قرار گیرد. پردازش مفهوم و ظهور گفتمان امنیت انسانی حاصل تغییر و تحولات روابط و نظام بین الملل پس از جنگ سرد بود (ذکی و ملکی، ۱۳۹۶).

## ۲-۲- ارزش های اخلاقی

اهمیت مفهوم ارزش اخلاقی را از توجه به این نکته می توان دریافت که نظریه های اخلاقی در واقع درصدد ارائه معیارها و ملاکهایی برای ارزش گذاری رفتارهای انسانند و مکاتب گوناگون اخلاقی از این رهگذر شکل یافته اند. هانت و همکاران مفهوم ارزش های اخلاقی سازمان را ایجاد کردند و این ارزش های اخلاقی، ویژگی های فرهنگی یک محیط اخلاقی را شرح می دهد. تحقیقات نشان می دهند که ادراکات افراد از این ارزشها به طور مثبتی با باورهای اخلاقی خاص و مدیریت اخلاقی مرتبط است. کارکنان محیط سازمانی را با فضای اخلاقی ترجیح می دهند. ارزش های اخلاقی سازمان پاس خهای عمومی



کارکنان به کار را افزایش می دهد و از سوی دیگر کارکنان متعهد اغلب با ارزش های سازمان ارتباط و اتصال دارند (Boenink,2010,29).

ارزش های اخلاقی سازمان به عنوان زیرمجموعه ای از فرهنگ سازمانی نیز تعریف شده است که تأثیر متقابل چندبعدی میان سیستم های رسمی و غیررسمی کنترل رفتاری را نشان می دهد. این سیستم های غیررسمی شامل مجموعه ای از باور ها، هنجار ها و اقداماتی است که در درون یک سازمان مشترک است. علاوه بر این جنبه های غیررسمی، ارزش های اخلاقی سازمان، همچنین می تواند از طریق سیستم های رسمی تری مانند سیستم های پاداش، خط مشی ها و رویه ها، نشان داده شود. هنگامی که کارکنان معتقد باشند که خط مشی ها و رویه ها توسط مدیران و دیگر افراد در سازمان با توجه به اخلاقیات پیگیری می شوند، آن گاه ارزش های اخلاقی در سازمان نهادینه می شود؛ به طور مثال مدیران ممکن است این ارزش ها را با توجه به شیوه اخلاقی مانند پاداش دادن به رفتار اخلاقی و تنبیه رفتار غیراخلاقی نشان دهند (Elias,2005,7).

تحقیقات مهمی برای بررسی پیامدهای ارزش های اخلاقی مثبت سازمان انجام شده است. دلیل و کندی اشاره کرده اند که ارزش ها حس هویت را به اعضای سازمان منتقل می کنند، ثبات نظام اجتماعی آن را افزایش می دهند و تصمیمات مدیران را هدایت می کنند. تحقیقات متعددی نیز نشان داد هاند که رابطه مثبتی بین ارزش های اخلاقی و تعهد سازمانی و نیت رفتاری وجود دارد (Elias,2005,8). ایجاد و حفظ استانداردهای اخلاقی در فرآیند فروش، به معنای برآوردن نیازهای متعددی از ذی نفعان متفاوت می باشد (Chonko, Tanner, and Weeks 2013,39). همچنین نیروهای فروش، اغلب برای تأمین انتظارات ذی نفعان با چالش های اخلاقی متعددی مواجه می شوند (Schwepker and Good 2007,310; Ingram, LaForge, and Schwepker 2011,618). این پیچیدگی موجود در فضای اخلاقی فروش، سبب شده پژوهشگران متعددی به این حوزه مطالعاتی علاقمند شوند (Evans et al. 2012,; Ferrell, Johnston, and Ferrell 2007,35).

### ۲-۳- هویت اجتماعی

با توجه به گستردگی مفهوم هویت، دانشمندان علوم انسانی و اجتماعی ابعاد مختلف را در ارتباط با هویت ارائه نموده اند. بیشتر روان شناسان و نظریه پردازان شخصیت، هویت را در درجه نخست امری فردی و شخصی میدانند. اکثر این نظریه پردازان، هویت اجتماعی را انکار نمیکنند، بلکه این دو نوع هویت را متمایز و مستقل از یکدیگر قلمداد میکنند (Autiero,2015,23). هویت افراد در طی فرایند رشد شکل میگیرد. این هویت در متن اجتماع و فرهنگی رشد میکند که فرد در آن جامعه پذیر شده است (Debika & Kara,2018,318). در واقع، هویت از نیاز طبیعی انسان به شناخته شدن و





معرفی شدن به چیزی یا جایی نشأت میگیرد. این احساس نیاز به تعلق، نیازی ذاتی و اساسی است که در هر فرد وجود دارد (Hulland, et.al, 2015,142). اهمیت هویت در تشریح رفتار فردی، مبحثی است که امروزه قویا از سوی اقتصاددانان مورد توجه گسترده ای قرار دارد (Akerlof&Kranton, 2002,1172,Redmond,2004,Autiero,2015,26, Sihi&Lawson,2018,2).

هویت فردی در مجموع به نوعی آگاهی اطلاق میشود که هر فرد در فرایند اجتماعی شدن و تعامل با دیگران درباره خود کسب می کند (Autiero & O'Higgins,2016,109). اوتریو و هیگینز (۲۰۱۶) هویت فردی را بر اساس میزان تعلقات درونی فرد تعریف می کنند. تعلقات درونی در یک تعریف کلی بیانگر این مطلب است که اعمال فرد می تواند آثار و نتایج آن را تحت تاثیر قرار دهد (Autiero & O'Higgins, 2016,112). این خودآگاهی به صورتی نسبتاً سازمان یافته به مثابه بخشی از نظام شخصیتی حائل و واسطه بین دنیای برونی و درونی فرد است و در هر حوزه یا میدان تعاملاتی، رابطه او را با خود و دیگران تنظیم و کنش‌هایش را تعدیل میکند (Reshef,2015,211). هویت اجتماعی به رابطه بین خود و دیگران یا گروه‌های اجتماعی دیگر اشاره دارد (Giddens, 1991). مفهوم هویت اجتماعی اولین بار در سال ۱۹۷۹ توسط تافل و ترنر مطرح گردید که بعدها مورد توجه جمع زیادی از اندیشمندان قرار گرفت. (Canrinus, et.al,2011,599). مقایسه میان خود با دیگران موجب میشود که فرد به تفاوت‌های میان خود و آنها یا تفاوت‌های گروه اجتماعی خویش و گروه اجتماعی دیگری واقف شده و هویتی منحصر به فرد و متمایز برای خویش قائل گردد (Castles,2000). کاستلز معتقد است، اصطلاح هویت در صورتی که سخن از کنشگران اجتماعی باشد عبارت است از فرایند معنا سازی بر اساس یک ویژگی فرهنگی یا مجموعه به هم پیوسته‌ای از ویژگی‌های فرهنگی که بر منابع معنایی دیگر اولویت داده میشود. کروکن و لوتانن عقیده دارند که احساس عزت نفس جمعی همگانی، عامل بسیار مهمی در نحوه شکل‌گیری هویت‌های اجتماعی مردم هر کشور است (Castles,2000).

#### ۲-۴- اعتماد اجتماعی

اعتماد در هر نظام اجتماعی زمینه مشارکت، همکاری و اتحاد میان اعضای جامعه را فراهم کرده، فعالیت‌های داوطلبانه، نوآورانه و خلاقانه را برانگیخته، افراد را به تحرک در کارهای جمعی تشویق کرده و در نهایت، عاملی مهم در تسهیل کنش و تعاملات اجتماعی می باشد. بنابراین، اعتماد از مهم ترین عوامل در الگوواره (پارادایم) نظم تلقی می گردد، به طوری که مسئله نظم اجتماعی، چیزی جز اعتماد و همبستگی اجتماعی نیست؛ چرا که بدون انسجام و اعتماد، نمی توان به دوام و پایداری نظم و امنیت جامعه خوشبین بود. بی اعتمادی به معنی فلج شدن نظم اجتماعی بوده و در این صورت است که فرد در هیچ نوع کنشی احساس امنیت نکرده و دائم در انتظار وقوع کنش و واکنش‌های منفی



افراد جامعه است (Panik, 2009, 402). به تعبیر لومان و گیدنز، اعتماد از مهم ترین عوامل بنیادی پیوندهای اجتماعی محسوب می گردد. ناممکن است که در فضای اجتماعی که مقررات و پیوندهای اجتماعی با ابهام مواجه بوده و مردم نسبت به یکدیگر بی اعتماد هستند و در تعامل با همدیگر قرار ندارند، احساس امنیت وجود داشته باشد (Saleh, 2010, 19). بنابراین، هنگامی که انسان ها به یکدیگر اعتماد داشته باشند و رفتارها و اعمالشان برای یکدیگر قابل پیش بینی باشد، در برخورد با هم احساس امنیت بیشتری خواهند کرد.

از دیدگاه کارکردگرایان، وقتی اعتماد و بی اعتمادی در نظام هنجاری و فرهنگی جای می گیرد، هر کدام کارکردها و کنکارکردهای مربوط به خود را دارند. فرهنگ اعتماد معمولاً افراد را به همکاری و وحدت سوق می دهد. فرهنگ اعتماد زمانی دارای کنکارکردی است که دچار رکود بوده، در مقابل عوامل سلب اعتماد و رواج بی اعتمادی از خود واکنشی نشان ندهد (Kim, 2008). بر اساس منطق تونیس، اعتماد مبنای انسجام اجتماعی است و ارزش های دینی و اخلاقی آن را تقویت می کنند که به نوبه خود روابط را تسهیل می کند (میزتال، ۱۳۸۰).

به نظر پاتنام انسان های جامعه هر چه بیشتر با افراد دیگر در تعامل بوده و ارتباط متقابل داشته باشند، بیشتر به یکدیگر اعتماد متقابل دارند (Putnam, 1995, 665). همچنین سامپسون از نظریه پردازان رویکرد اجتماعی معتقد است که وجود ارزش های مشترک مستحکم، کنترل پیوندهای اجتماعی قوی، انسجام اجتماعی بالا و سرمایه اجتماعی در میان ساکنان مناطق و محله های شهرها می تواند باعث توسعه امنیت در افراد شود و در مقابل در شرایطی که در محلات شهرها کنترل اجتماعی به ویژه کنترل های غیر رسمی و پیوندهای اجتماعی و سرمایه اجتماعی تضعیف شوند، به طور قطع شرایط احساس ناامنی در افراد افزایش خواهد یافت. به نظر او غیر ممکن است در فضایی اجتماعی که مقررات و پیوندهای اجتماعی با ابهام مواجه بوده و مردم نسبت به یکدیگر بی اعتماد هستند و در تعامل با یکدیگر نیستند، احساس امنیت وجود داشته باشد.

#### ۲-۵- توسعه مدل مفهومی و پیش فرض ها

همانطور که در بالا نیز عنوان شد، مطالعات اندکی در خصوص تاثیرگذاری ارزش های اخلاقی بر احساس امنیت وجود دارد. اما پژوهش های دینی و در حوزه های اخلاقی مستدل این رابطه را تایید می نمایند. به عنوان مثال، پائولین کرر و همکارانش در سال ۲۰۰۳ در پژوهشی که با هدف تدوین ساسیتگذاری امنیت انسانی انجام داد، به ارزش های اخلاقی به عنوان متغیری اثرگذار در این رابطه اشاره می کند. غرایاق زندگی در سال ۱۳۹۱ در مطالعه خود، به ارتباط میان امنیت انسانی و اخلاقیات دست یافت. صالحی و کریمی نیز در سال ۱۳۹۵، در مطالعه جامعی که بر مبانی و ادبیات نظری



این حوزه داشتند، به صورت تئوریک نقش اخلاق اجتماعی را بر امنیت مورد تایید قرار دادند. با توجه مطالعات گفته شده فرضیه اول پژوهش حاضر را می توان به صورت زیر بیان نمود:

فرضیه اول: ارزش های اخلاقی، امنیت انسانی را تحت تاثیر قرار می دهد.

از سوی دیگر بوشکوسکا در سال ۲۰۱۷، با انجام پژوهشی میدانی به این نتیجه رسید که هویت اجتماعی، امنیت انسانی را تحت تاثیر قرار می دهد. شایگان و رستمی در سال ۱۳۹۰ طی پژوهشی به این نتیجه دست یافتند که هویت اجتماعی با احساس امنیت رابطه معناداری دارد. ترنر و هسلام در سال ۲۰۰۱ نیز طی پژوهشی که بر روی هویت اجتماعی زنان و احساس امنیت در آنان انجام دادند به وجود رابطه ای مثبت و معنادار در این خصوص پی بردند. لذا با توجه به مطالعات گفته شده فرضیه دوم تحقیق حاضر به صورت زیر شکل گرفت:

فرضیه دوم: هویت اجتماعی، امنیت انسانی را تحت تاثیر قرار می دهد.

در مطالعه ای که دکتر هزارجریبی در سال ۱۳۹۱ انجام داده است، به این نتیجه رسید که با ارتقا اعتماد اجتماعی می توان بر احساس امنیت افزود. امیرکافی در سال ۱۳۸۸ طی مطالعه ای که به بررسی عوامل موثر بر امنیت در شهر تهران پرداخت، به متغیر اعتماد اجتماعی به عنوان یکی از متغیرهای تاثیرگذار در این حوزه دست یافت. دسترنج و ملاحی نیز در سال ۱۳۹۵ رابطه امنیت و اعتماد اجتماعی را در میان ساکنان شهر بندرعباس تایید نمودند. جالواو نیز در سال ۲۰۰۳ در پژوهش خود به این نتیجه رسید که میان ابعاد مختلف امنیت و اعتماد رابطه مستقیمی وجود دارد. با جمع بندی مطالعات و پژوهش های پیشین، فرضیه سوم تحقیق حاضر به صورت زیر تدوین گردید:

فرضیه سوم: اعتماد اجتماعی، امنیت انسانی را تحت تاثیر قرار می دهد.

با جمع بندی مطالب گفته شده و مطالعات انجام شده می توان مدل مفهومی تحقیق حاضر را به صورت شکل شماره ۱ رسم نمود که در بردارنده روابط تئوریک و نوآورانه متغیرهای تحقیق می باشد.

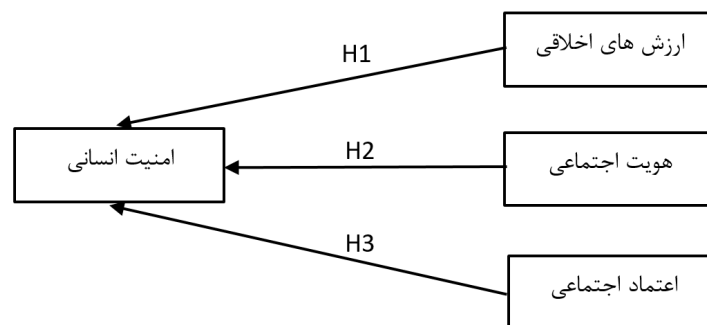

شکل ۱: مدل مفهومی تحقیق







۲- روش پژوهش

پژوهش حاضر از منظر هدف، کاربردی است زیرا از نتایج یافته های آن می توان برای حل مشکلات جامعه استفاده کرد و از منظر ماهیت و روش، پژوهشی توصیفی پیمایشی از نوع همبستگی به شمار می رود زیرا تلاش می کند تا با استفاده از پرسشنامه، اطلاعات مورد نیاز را از وضع موجود نمونه آماری به دست آورد. از منظر نوع داده های پژوهش، کمی به حساب می آید. جامعه آماری مورد بررسی شامل شهروندان شهر تهران می باشد. به دلیل نامعین بودن جامعه آماری و عدم دسترسی به شمار دقیق اعضای جامعه و گستردگی آنها در سطح شهر تهران، به ناچار تعدادی از افراد جامعه که به عنوان نمونه آماری انتخاب گردیدند. روش نمونه گیری به صورت طبقه بندی و در دسترس و تعداد نمونه با استفاده از فرمول کوکران برای جامعه نامحدود، ۳۸۴ نفر محاسبه گردید. جهت رویارویی با مشکل پرسشنامه پرسشنامه ها، تعداد ۴۵۰ پرسشنامه توزیع شد که از این تعداد، ۳۸۹ پرسشنامه معتبر برگشت داده شده وجود داشت که مورد تجزیه و تحلیل قرار گرفت. در این تحقیق برای جمع آوری داده ها از پرسشنامه های استاندارد استفاده شده است. به دلیل اینکه پرسشنامه های استاندارد می بایست ترجمه و بومی سازی می شد، مجدداً روایی و پایایی آنها مورد سنجش قرار گرفت. در پژوهش حاضر، جهت سنجش روایی پرسش نامه، از روش روایی محتوا و سازه استفاده شده است. برای سنجش روایی محتوا، پرسش نامه در اختیار خبرگان قرار گرفت، خبرگان تحقیق شامل متخصصین نظری و کارشناسان صنعت بودند که بر اساس نظرات ارائه شده از سوی ایشان، اصلاحات لازم صورت گرفت. برای سنجش روایی سازه نیز، از تحلیل عاملی تاییدی و مقدار بار عاملی هر سازه استفاده شد که نتایج آن در جدول شماره ۱ نشان داده شده است. برای سنجش پایایی پرسشنامه از روش آلفای کرونباخ استفاده شده است که نتایج آن در جدول شماره ۱ قابل مشاهده است.

جدول ۱: بارهای عاملی، آلفای کرونباخ، پایایی ترکیبی و میانگین واریانس

متغیر	گویه	بار عاملی بزرگتر از ۰/۴	AVE بزرگتر از ۰/۵	آلفای کرونباخ بزرگتر از ۰/۷	پایایی ترکیبی بزرگتر از ۰/۷
ارزش های اخلاقی	Q1	۰/۷۷۹	۰/۵۷۵	۰/۷۵۲۳	۰/۸۴۳۵
	Q2	۰/۸۰۶			
	Q3	۰/۷۷۴			
	Q4	۰/۷۷۸			
	Q5	۰/۷۴۴			



متغیر	گویه	بار عاملی بزرگتر از ۰/۴	AVE بزرگتر از ۰/۵	آلفای کرونباخ بزرگتر از ۰/۷	پایایی ترکیبی بزرگتر از ۰/۷
هویت اجتماعی	Q6	۰/۷۹۲	۰/۶۱۴	۰/۷۱۵۲	۰/۸۲۶۴
	Q7	۰/۸۸۹			
	Q8	۰/۸۶۶			
اعتماد اجتماعی	Q9	۰/۶۵۲	۰/۵۷۹	۰/۷۶۹۴	۰/۸۳۹۱
	Q10	۰/۶۹۴			
	Q11	۰/۸۵۲			
امنیت انسانی	Q12	۰/۷۷۶	۰/۵۳۱	۰/۸۹۶۸	۰/۹۱۲۹
	Q13	۰/۷۳۶			
	Q14	۰/۶۸۸			
	Q15	۰/۷۰۸			
	Q16	۰/۶۶۶			

همانطور که در جدول ۱ ملاحظه می‌گردد، بارهای عاملی تمامی متغیرها بالاتر از ۰/۴ است. در نتیجه در مدل کلی، هیچ یک از سوالات حذف نمی‌شوند. با توجه به این که ضریب آلفای کرونباخ گویه‌های مورد سنجش در هر یک از متغیرهای مورد بررسی بالاتر از ۰/۷ است، می‌توان نتیجه گرفت که پایایی پرسش‌نامه در سطح خوبی قرار دارد و مورد تایید می‌باشد.

### ۳- تجزیه و تحلیل داده‌ها

در این پژوهش برای تجزیه و تحلیل داده‌ها از مدلسازی معادلات ساختاری استفاده شده است. بررسی مدل‌های معادلات ساختاری از دو مرحله اصلی تشکیل شده است. مرحله اول، بررسی برازش مدل و مرحله دوم، آزمون فرضیه‌های پژوهش است.

#### ۴-۱- برازش مدل اندازه‌گیری

در این پژوهش از روش حداقل مربعات جزئی توسط نرم افزار پی. ال. اس و رویه هالاند (۱۹۹۹) به منظور بررسی مدل‌های اندازه‌گیری، ساختاری و آزمون فرضیه‌ها استفاده شده است. مدل‌یابی به کمک پی. ال. اس در حوزه‌های متنوع از جمله حوزه منابع انسانی کاربرد دارد. از طریق مدل‌یابی پی. ال. اس می‌توان ضرایب رگرسیون استاندارد را برای مسیرها، ضرایب تعیین را برای متغیرهای درونی و اندازه شاخص‌ها را برای مدل مفهومی بدست آورد. لیکن پی. ال. اس جایگزینی مناسب برای روش‌های تشریح کواریانس هم‌چون لیزرل و آموس می‌باشد (Hulland, 1999). در واقع، روش پی. ال. اس یکی از تکنیک‌های چندمتغیره آماری است که برخلاف وجود محدودیت‌هایی مانند ناشناخته بودن نوع توزیع



متغیرها، کم بودن حجم نمونه و وجود همبستگی میان متغیرهای مستقل که در روش‌های رگرسیونی و معادلات ساختاری لازم به رعایت بودند، می‌تواند مدل‌هایی را با چند متغیر مستقل و وابسته برازش کند (جعفری و محمدی، ۱۳۹۰: ۱۸۵).

برازش یک مدل اندازه‌گیری مربوط به بخشی از مدل کلی می‌شود که در برگزیده یک متغیر همراه با سوالات آن متغیر است. برای برازش مدل‌های اندازه‌گیری در روش حداقل مربعات جزئی سه مورد استفاده می‌شود: پایایی شاخص، روایی همگرا و روایی واگرا (Hulland, 1999). پایایی شاخص، توسط دو معیار آلفای کرونباخ و پایایی ترکیبی؛ و روایی همگرا توسط میانگین واریانس استخراج شده و بارهای عاملی؛ و روایی واگرا، مقدار جذر میانگین واریانس استخراج شده متغیرهای مکنون، سنجیده می‌شوند. آلفای کرونباخ، معیاری کلاسیک برای سنجش پایایی و سنجش‌ای مناسب برای ارزیابی پایداری درونی (سازگاری درونی) محسوب می‌شود. مقدار آلفای کرونباخ بالاتر از  $0/7$  (Cronbach, 1951)، بیانگر پایایی قابل قبول است. هر چند موس و همکاران (۱۹۹۸) در مورد متغیرهایی با تعداد سوالات اندک، مقدار  $0/6$  را به عنوان سرحد ضریب آلفای کرونباخ معرفی کرده‌اند. بر اساس نتایج ارائه شده در جدول شماره ۱ مقادیر آلفای کرونباخ برای تمامی متغیرها از مقدار  $0/7$  بیشتر بوده و بیانگر پایایی قابل قبول است.

از آنجایی که معیار آلفای کرونباخ یک معیار سنتی برای تعیین پایایی سازه‌ها می‌باشد، روش حداقل مربعات جزئی معیار مدرن‌تری به نام پایایی ترکیبی به کار می‌برد. این معیار توسط ورتس و همکاران (۱۹۷۴) معرفی شد. در صورتی که مقدار آن برای هر سازه بالای  $0/7$  (Nunnally, 1994) شود، نشان از پایداری درونی مناسب برای مدل‌های اندازه‌گیری دارد. شایان ذکر است که معیار پایایی ترکیبی در مدل‌سازی معادلات ساختاری معیار بهتری از آلفای کرونباخ به شمار می‌رود (وینزی و همکاران، ۲۰۱۰). با عنایت به موارد فوق و با توجه به جدول شماره ۱ که مقدار تمامی متغیرها بیش از  $0/7$  هستند، برازش مناسب مدل‌های اندازه‌گیری تایید می‌شود.

بارهای عاملی از طریق محاسبه مقدار همبستگی شاخص‌های یک سازه با آن سازه محاسبه می‌شوند که اگر این مقدار برابر و یا بیشتر از مقدار  $0/4$  شود (Hulland, 1999)، مویده این مطلب است که واریانس بین سازه و شاخص‌های آن از واریانس خطای اندازه‌گیری آن سازه بیشتر بوده و پایایی در مورد آن مدل قابل قبول است. هر چند برخی نویسندگان مثل ریوارد و هاف (۱۹۹۸)، عدد  $0/5$  را به عنوان مقدار ملاک بارهای عاملی ذکر نموده‌اند. با توجه به جدول شماره ۱ مقادیر بارهای عاملی تمامی گویه‌ها بیش از  $0/5$  است. در نتیجه پایایی مدل از هر نظر مورد تایید قرار گرفته است.

روایی همگرا معیار دیگری است که برای برازش مدل‌های اندازه‌گیری در روش حداقل مربعات جزئی به کار برده می‌شود. معیار میانگین واریانس استخراج شده نشان‌دهنده میانگین واریانس به اشتراک گذاشته



شده بین هر سازه با شاخص‌های خود است. به بیان ساده‌تر میانگین استخراج شده میزان همبستگی یک سازه با شاخص‌های خود را نشان می‌دهد که هر چه این همبستگی بیشتر باشد، برازش نیز بیشتر است (Barclay, et.al,1995). فورنل و لارکر (۱۹۸۱) معیار میانگین واریانس استخراج شده را برای سنجش روایی همگرا معرفی و مقدار بحرانی را عدد (۰/۵) بیان داشتند؛ بدین معنی که مقدار میانگین واریانس استخراج شده بالای (۰/۵) روایی همگرای قابل قبول را نشان می‌دهند. با توجه به موارد گفته شده مقادیر تمامی میانگین واریانس استخراج شده از (۰/۵) بیشتر بوده و در نتیجه مدل ارائه شده در این پژوهش از روایی همگرایی مناسبی برخوردار است. نتایج فوق نشان دهنده برازش مناسب مدل می‌باشد.

#### ۴-۲- آزمون فرضیه‌های تحقیق

مرحله دوم از معادلات ساختاری، آزمون فرضیه‌های تحقیق است. به منظور آزمون فرضیات ابتدا مقدار  $t$ -value با مقدار جدول (۱,۹۶) مقایسه شده اگر بزرگتر بود فرضیه تأیید می‌شود و برعکس. ضرایب مسیر نیز میزان همبستگی متغیرها را نشان می‌دهند. اگر این مقدار بین ۱/۰ تا ۳/۰ باشد همبستگی ضعیف، بین ۴/۰ تا ۶/۰ همبستگی متوسط و بیشتر از ۶/۰ نشان دهنده همبستگی قوی و بالا می‌باشد. خروجی‌های حاصل از نرم افزار در شکل‌های شماره ۲ و ۳ مقدار معناداری  $t$  و ضریب مسیر را نشان می‌دهد. با توجه به اینکه مقدار معناداری  $t$  آماری در سطح اطمینان ۹۵٪ در خارج از فاصله ۱/۹۶ و ۱/۹۶- می‌باشد، حاکی از تأیید فرضیه‌های تحقیق در سطح اطمینان ۹۵٪ است. در جدول شماره ۲ نتایج نهایی آزمون فرضیه‌های تحقیق نمایش داده شده است.

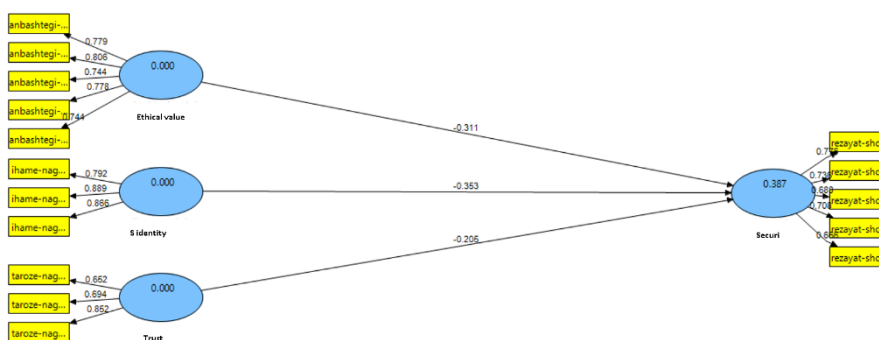

شکل ۲: مقادیر معناداری  $t$  آماری مدل تخمین زده شده



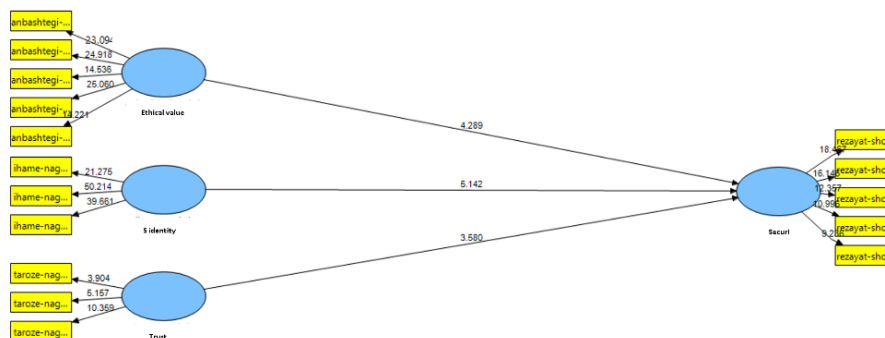

شکل ۱: مقادیر ضرایب مسیر و ضرایب تعیین مدل تخمین زده شده

#### ۴- بحث و بررسی

توجه به اخلاق در مطالعات امنیتی در حال رشد است. هدف از مطالعه اخلاق در مطالعات مختلف این است که زندگی و زیست مناسب تری برای انسان به ارمغان آورد. در اینجا هدف این است که زندگی امن تری برای انسان به همراه آورد. آنچه تا کنون در مطالعات امنیتی به اخلاق اشاره شده، اخلاق به نوعی توجیه گر و مشروعیت بخش رفتار و مطالعه امنیتی است. بیشترین مطالعه در این زمینه در روابط بین المللی انجام شده که آن را در کنار منافع ملی در نظر گرفته و سعی دارند از اخلاق استفاده ابزاری شود. در عین حال، مسایل جدیدی که در سطح داخلی و خارجی پدید آمده، نشان می دهد که مسایل مختلف امنیتی بروز کرده که نیاز به توجه فزاینده به اخلاق دارد. همانطور که گفته شد امنیت اجتماعی با جنبه های از زندگی فرد ارتباط پیدا میکند که هویت گروهی او را شکل می دهد. بنابراین امنیت اجتماعی ناظر بر توانایی پاسداشت یا دفع تهدید از عنصری است که افراد یک جامعه را به همدیگر مرتبط میسازد. در خصوص ارتباط مفهومی اخلاق و امنیت عمومی همانطور که نتایج این پژوهش و مآلات پیشین نیز نشان می دهد، میتوان گفت وجدان به عنوان یک مفهوم اخلاقی و احساس گناه به عنوان یک مفهوم مذهبی-اخلاقی در قالب رفتارهای فضیلتگرایانه اخلاقی در کاهش جرم و جنایت و به نوعی ارتقاء سطح امنیت عمومی نقش دارد. لذا می توان گفت چنانچه دولت و سایر نهادهای ذی ربط، تمام توان خود را برای فرهنگ سازی بر پایه تر ویج اصول اخلاقی بنا نهند، می توان به مراتب بالاتری از امنیت انسانی دست یافت. بر اساس نظریه گیدنز که بیان می داشت که هویت اجتماعی بر امنیت انسانی اثرگذار است، نتایج





نشان داد که فرضیه دوم این پژوهش نیز مورد تایید قرار گرفته است. این امر بدان معناست که چنانچه افراد، هویت اجتماعی خود را تقویت کرده و ارتباطات اجتماعی بیشتری داشته باشند، قدرت و توانمندی بیشتری در خود احساس کرده و متناسب با آن، احساس امنیت بیشتری هم می کنند. این افراد به دلیل تعامل با جامعه و کسب شناخت و آگاهی بیشتر از جامعه، احساس امنیت بیشتری هم دارند و در واقع از ورود به جامعه ترس کمتری دارند. در حالی که افرادی که هویت اجتماعی خود را تقویت نکرده اند، به دلیل ترس از حضور در جامعه و عدم شناخت جامعه و شاید احساس ناتوانی خود در مقابل مشکلات احتمالی، احساس امنیت کمتری هم دارند. البته این رابطه می تواند به صورت عکس هم تفسیر شود. یعنی افرادی که احساس امنیت بیشتری داشته اند، تعامل بیشتری با جامعه داشته و هویت اجتماعی آنان بیشتر شکل گرفته است. لذا با توجه به نتیجه احصا شده از این مطالعه، پیشنهاد می گردد دولت، نهادها و سازمان ها برای فراهم آوردن شرایطی که موجب افزایش حضور مؤثر و موفق افراد در جامعه و تقویت هویت اجتماعی آنان تلاش نمایند.

نتایج پژوهش حاضر نشان داد که میان اعتماد اجتماعی و امنیت انسانی رابطه معناداری وجود دارد که مطالعات پیشین نیز گواه این مطلب می باشد. به عبارتی همانطور که محققانی پیش از این بیان کرده بودند، اعتماد اجتماعی می تواند احساس امنیت در افراد را به دنبال داشته باشد.

وجود اعتماد فضایی را ایجاد می کند که فرد بتواند با آسودگی خاطر و احساس امنیت به فعالیت و کنش های مفید اجتماعی بپردازد. در صورت فقدان اعتماد، نظم اجتماعی مختل می شود و جریان کنش های اجتماعی دچار مشکل می گردد و فرد قادر نخواهد بود در هیچیک از ابعاد زندگی کنش دیگران را پیش بینی کند و دائم در این ترس به سر می برد که دیگری در کنش متقابل با اوست، احتمال دارد به گونه ای عمل کند که به ضررش تمام شود و با اینکه منافعهش را به دلیل منافع دیگران به خطر اندازد. در چنین فضایی علاوه بر اینکه هزینه های افراد در برقراری ارتباط با دیگران افزایش می یابد، فرد با اضطراب و دلهره در کنش های اجتماعی وراد می شود. لذا برای بهبود احساس امنیت شهروندان می توان به کمک ارتقا اعتماد اجتماعی در جامعه به این مهم دست یافت. از مسایلی که در این راه باید حل شوند می توان به مشکلات فرهنگی، تربیتی و روانی اشاره کرد که می تواند جامعه را با خطرات جدی مواجه نماید. لذا به دست اندرکاران و برنامه ریزان متعهد پیشنهاد می شود تا با لحاظ نمودن این امر مهم در جهت ایجاد فضای اعتماد متقابل تلاش وافر نمایند تا خود متضمن امنیت و در نهایت بقای جامعه گردد.





**منابع و مأخذ:**

- امیرکافی، مهدی (۱۳۸۷)، بررسی احساس امنیت و عوامل مؤثر بر آن: مورد مطالعه، شهر تهران، جامعه شناسی و مسایل اجتماعی ایران، سال اول، شماره ۱
- بهاری فر، علی و جواهری کامل، مهدی. (۱۳۸۹)، «بررسی پیامدهای ارزشهای اخلاقی سازمان»، دو ماهنامه توسعه انسانی پلیس، سال هفتم، شماره ۲۸
- دسترنج، منصوره و ملاحی، مهدی (۱۳۹۶)، «رابطه امنیت اجتماعی و اعتماد اجتماعی در میان ساکنان شهر بندرعباس»، فصلنامه انتظام اجتماعی، سال نهم، شماره ۱
- ذکی، یاشار و ملکی، عباس (۱۳۹۶)، «ارزیابی شاخص های امنیت شهری در شهرهای مرزی»، فصلنامه علمی-پژوهشی امنیت پژوهی، سال شانزدهم، شماره ۵۷
- رحمانیان کوشکی، مهدی، زارعی، یعقوب و استعلاجی، علیرضا (۱۳۹۷)، «تحلیل برخی مولفه های اجتماعی اقتصادی مؤثر بر احساس امنیت اجتماعی»، فصلنامه علمی-پژوهشی امنیت پژوهی، سال هفدهم، شماره ۶۱
- رهامی، روح الله (۱۳۹۶)، «امنیت انسانی و سرمایه اجتماعی»، مدیریت سرمایه اجتماعی، دوره ۴، شماره ۲، ۲۲۱-۲۴۳
- شایگان، فریبا و رستمی، فاطمه (۱۳۹۰)، «هویت اجتماعی و احساس امنیت»، فصلنامه برنامه ریزی رفاه و توسعه اجتماعی، دوره ۳، شماره ۹
- صالحی امیری، رضا و کریمی خوزانی، علی (۱۳۹۵)، «نقش اخلاق بر امنیت اجتماعی و عمومی»، فصلنامه اخلاق در علوم و فناوری، سال یازدهم، شماره ۱
- گیدنز، آنتونی (۱۳۹۴)، سیاستهای مقابله با تغییرات آب و هوایی، ترجمه صادق صالحی و شعبان محمدی، چاپ اول، تهران: انتشارات آگه.
- غرایق زندی، داود (۱۳۹۱)، «سبب اخلاق و امنیت: امکانی برای امنیت اخلاقی»، فصلنامه مطالعات راهبردی، شماره ۵۸
- میزتال، باریارا (۱۳۸۰)، اعتماد در جوامع مدرن، کنکاشی در اصول نظم اجتماعی، ترجمه ناصرالدین، غراب، نمایه پژوهش، ۱۸
- هزارجریبی، جعفر و حامد، محبوبه (۱۳۹۱)، «رابطه اعتماد اجتماعی و احساس امنیت در میان شهروندان تهرانی»، فصلنامه برنامه ریزی رفاه و توسعه اجتماعی، دوره ۳، شماره ۱۲

- Adam, F., & Borut, R. (2003). "Social capital: Recent debates and research trends". *Social Science Information*, 42, 155-183.



- Akerlof, George , Kranton ,Rachel (2002). "Identity and Schooling: Some Lessons for the Economics of Education", **Journal of Economic Literature** 40(4):1167-1201
- Autiero, Giuseppina (2015). "Social and Personal Identities: Their Influence on Scholastic Effort", **Review of Social Economy**, Vol. 73, No. 1, 19-33,
- Autiero Giuseppina & O'Higgins Niall, (2016). "Social and Personal Identities: Their Influence on Scholastic Effort", **Review of Social Economy** 73(1).
- Boenink, M., Swierstra, T., & Stermerding, D. (2010). "Anticipating the interaction between technology and morality: A techno-ethical scenario study of experimenting with humans in bionanotechnology". **Studies in ethics, law and technology**, 4(2), 1-38.
- Boshkoska, Meri (2017). "SOCIAL AND ECONOMIC ASPECTS OF THE HUMAN SECURITY CONCEPT", **Economics Horizons**, January - April 2017, Volume 19, Number 1, 63 - 76
- Buzan, Barry (1992). **People, States and Fear: An Agenda for International Security Studies in the Post-Cold War Era**, Boulder and Colorado, Lynne Pienner Publishers.
- Canrinus, E. T., Helms-Lorenz, M., Beijaard, D., Buitink, J. & Hofman, A. (2011). "Profiling teachers' sense of professional identity", **Educational Studies**. 37, 5, p. 593-608 16 p.
- Castles, Stephen (2000). "Citizenship and migration", **Routledge is an imprint of Taylor & Francis**, an informal company.
- Chonko, Lawrence B. , Tanner, John F. , Weeks ,William A. (2013). "Ethics in Salesperson Decision Making": A Synthesis of Research Approaches and an Extension of the Scenario Method", **Journal of Personal Selling and Sales Management** 16(1):35-52 .
- Elias, R.Z. (2005). "The Effect of Corporate Ethical Values On Accountants' Perceptions of Social Responsibility", **The Journal of Applied Business Research**, Vol. 21, pp. 1-10







- Ferrell, Odies C., Mark W. Johnston, and Linda Ferrell. (2007). "A Framework for Personal Selling and Sales Management Ethical Decision Making." **Journal of Personal Selling & Sales Management** 27 (4): 291–299 Girard 2007, 35
- Giddens, Anthony (1991). **Modernity and Self-Identity**, STANFORD UNIVERSITY PRESS
- Graham, Gordon (2004). **Eight Theories of Ethics**, London and New York: Routledge.
- Hulland, John, Scott A. Thompson, and Keith Marion Smith (2015), "Exploring Uncharted Waters: Use of Psychological Ownership Theory in Marketing," **Journal of Marketing Theory and Practice**, 23 (2), 140–47.
- Ingram, Thomas N., Raymond W. LaForge, and Charles H. Schwepker, Jr. (2007). "Salesperson Ethical Decision Making: The Impact of Sales Leadership and Sales Management Control Strategy." **Journal of Personal Selling & Sales Management** 27 (4): 303–317.
- Jalava, J. (2003). **Form norms to trust: The Luthmannian Connevtion between Trust and system**, University of Helsinki, sage publication, London.
- Johansen, Robert C. (2017). "Developing a Grand Strategy for Peace and Human Security: Guidelines from Research, Theory, and Experience", **Global Governance** 23, 525–536
- Redmond, Michell, R. Biernat, Monica, Eidelman, Scott, Palenske, Debra, J (2004). "The Social and Personal Identities Scale: A Measure of the Differential Importance Ascribed to Social and Personal Self-Categorizations", **Journal of self and Identity**, 3: 143–175
- Kim, Seongjin. (2008). "Concept of Societal Security and Migration Issues in Central Asia and Russia", **CAMMIC Working Papers**, No.2,
- Moller, B. (2000). "National, Societal and Human security: Discussion–Case study of the Israel– Palestine Conflict".
- Panik, Branka. (2009). "Societal Security – Security and Identity", **Western Balkans Security Observer**, No. 13,



- Paulin Kerr, William Tow and Marianne Hanson, (2003). "The Utility of the Human Security Agenda for Policy Makers", **Asian Journal of Political Science**, Vol. 11, no.2, p. 102.
- Putnam, R (1995). "Tuning in, Tuning out: The Strange Disappearance of Social Capital in America". **Political Science and Politics**, December, Pp: 664-668.
- Saleh, Alam. (2010). "Broadening the Concept of Security: Identity and Societal Security", **Geopolitics Quarterly**, Volume: 6, No 4.
- Schwepker Jr., Charles H., and David J. Good. (2011). "Moral Judgment and Its Impact on Business-to-Business Sales Performance and Customer Relationships." **Journal of Business Ethics** 98 (4): 609-625
- Sihi, Debika & Lawson, Kara (2018). "MARKETING LEADERS AND SOCIAL MEDIA: BLENDING PERSONAL AND PROFESSIONAL IDENTITIES", **Journal of Marketing Theory and Practice**, vol. 26, nos. 1-2.
- Turner, c. & Haslam, s, (2001). **Social Identity, organization and leadership**, in: E. Turner, Group at work, London.
- United Nations Development Programme, Human Development Report, (1994). New York: Oxford University Press, p.23.

