

ساختارهای اجتماعی، مهم‌ترین عامل شکل‌گیری برج‌های خرقان (نگاه موردی؛ چرایی نبودن القاب برای سازندگان برج‌ها)

حمید افشار

هیأت علمی بنیاد ایران‌شناسی
afsharhamid@chmail.ir

شناسه‌ی دیجیتال (DOI): 10.22084/mbsh.2017.13398.1585
تاریخ دریافت: ۱۳۹۶/۰۱/۲۰، تاریخ پذیرش: ۱۳۹۶/۰۹/۲۲
(از ص ۱۴۱ تا ۱۵۶)

چکیده

برج‌های خرقان دو یادگار ارزشمند از دوره‌ی سلجوقیان است. اصالت معماری، نقاشی‌های دیواری، وجود کتیبه‌های تاریخی و طرح‌های بدیع آجرکاری از خصوصیات است که برج‌های خرقان را به‌عنوان یک شاخص معماری آرامگاهی عصر سلجوقی نمایان ساخته است. طرح‌های بی‌نظیر و متعدد آجرکاری و معماری با صلابت برج‌ها که آن‌ها را به‌صورت شاخصی از دوران سلجوقی درآورده از سویی و شکل‌گیری این برج‌ها در ناحیه‌ی دور افتاده و نبودن القاب برای بانیان آن‌ها از سویی دیگر، به‌صورت مسأله‌ی ابهام برانگیز درآمده است. این ابهامات اگرچه از نظر محققان داخلی و غربی دور نمانده اما تاکنون هیچ راهبرد و فرضیه‌ی مناسبی جهت پاسخ به آن ارائه نشده است. در واقع ابهامات موجود، نتیجه‌ی طبیعی فرضیه‌ی محققان غربی است که بانیان بنا را افرادی تُرک تبار و از سران نظامی منطقه و وابسته به حکومت دانسته‌اند و با پیش‌فرض حمایت از تولید آثار هنری توسط افرادی وابسته به حکومت؛ پاسخی برای نبودن القاب در کنار نام بانیان برج‌ها ارائه نکرده‌اند. این درحالی است که طبق مستندات تاریخی و متون موجود از دوره‌ی سلجوقی شخصی مانند خواجه نظام‌الملک از ازدیاد اعطاء القاب دیوانی در دوران خود زبان به گلایه گشوده است. در این مقاله ساختارهای اجتماعی حاکم بر دوران سلجوقی به‌عنوان یکی از مهم‌ترین عوامل تأثیرگذار بر موضوع شکل‌گیری آثار هنری مورد بررسی قرار گرفته و با توجه به ساختارهای حاکم بر دوره‌ی سلجوقی و شکل‌گیری طبقات جدید اجتماعی که عمدتاً به واسطه‌ی گسترش روابط تجاری صورت گرفته، بانیان برج‌ها را از طبقه‌ی متوسط روبه رشد جامعه معرفی می‌کند که توانایی و تمکن مالی حمایت از ساخت چنین بنایی را داشته‌اند و با توجه به عدم وابستگی به حکومت و دربار نیازی به داشتن القاب دیوانی برای آن‌ها متصور نبوده است.

کلیدواژگان: سلجوقیان، القاب، ساختار اجتماعی، معماری، طبقات اجتماعی.

مقدمه

از مهم‌ترین ابهامات در مورد برج‌های خرقان، عدم وجود القاب و تعاریف و تمجیدهای معمول در مقابل نام صاحبان آرامگاه‌ها است. این نکته مسأله غامضی است؛ چرا که قابل توجیه نیست، سرکردگانی تُرک‌نژاد برای بزرگداشت نام و یاد خود دست به ساختن چنین بناهایی با شکوه، پُر هزینه و پُرکاری بزنند اما نام خود را به سادگی و بدون هیچ لقب و تمجیدی در زیر نام معمار بنا بیاورند. این نکته، اگر چه از نظر محققان به دور نمانده اما تا کنون نسبت به رفع ابهام در این مورد هیچ فرضیه‌ای ارائه نشده است. اشترن در این باره گفته است: «با اطمینان خاطر می‌توان گفت که این فرض نمی‌تواند دلیل قطعی برای عدم وجود عنوان‌ها به شمار آید، به هر حال این موضوع به صورت مبهمی باقی مانده است» (استروناخ، ۱۳۴۹: ۷۴) این مقاله در جهت برطرف کردن ابهام مذکور، تدوین شده است و نگارنده مترصد آن است تا با ارائه‌ی رهیافتی از شرایط اجتماعی دوره‌ی سلجوقی نه تنها به موضوع چرایی نبودن القاب اشاره کند، بلکه در مورد فرضیه‌ی شکل‌گیری برج‌ها در ناحیه‌ی خرقان نیز نظرات تکمیلی ارائه دهد.

روش تحقیق

این پژوهش به روش تفسیری-تاریخی و با استناد به منابع کتابخانه‌ای و پژوهش‌های میدانی صورت گرفته است. اطلاعات این پژوهش که با تکیه بر پژوهش‌های میدانی و گردآوری مستندات تاریخی جمع‌آوری شده با طرز تفکر استنتاجی مورد تفسیر قرار گرفته و فرضیه‌ی جدید را در زمینه‌ی مورد پژوهش ارائه داده است.

پرسش و فرضیات تحقیق

پرسش اصلی تحقیق، چرایی نبودن القاب برای بانیان برج‌های خرقان؛ و پرسش فرعی، چرایی شکل‌گیری برج‌های با شکوه در ناحیه‌ی دورافتاده‌ی خرقان است که در این مقاله به واسطه برخی پژوهش‌های میدانی و کتابخانه‌ای و تمرکز بر تحلیل و استدلال به آن پرداخته شده است.

تغییر در ساختارهای اجتماعی و ظهور طبقات جدید اجتماعی که اغلب از تجار بودند و توانایی و تمکن سفارش ساخت آثار هنری و بناهای یادمانی با شکوه را داشتند، به‌عنوان سفارش‌دهندگان ساخت برج‌های خرقان ایفای نقش کرده‌اند. این طبقه‌ی جدید با توجه به درصد اندک وابستگی به حکومت و سرکردگان نظامی (و احتمالاً بومی بودن در محل) نیازی به داشتن القاب دیوانی نداشته و از این روی نام آن‌ها بدون قید شدن القاب در ذیل نام سازنده‌ی بنا ذکر شده است.

پیشینه‌ی تحقیق

برج‌های خرقان برای نخستین بار در سال ۱۹۶۴ م. توسط مهدوی، میلر، رادرو استالی کشف و توسط دیوید استروناخ و کایلر یانگ در سال ۱۹۶۶ م. در مقاله‌ای با

عنوان: «سه آرامگاه برجی از دوران سلجوقی» معرفی شدند؛ پس از آن، ورجاوند در کتاب *سرزمین قزوین* معرفی دیگری از این بنا ارائه کرده است. از این پس در اکثر منابعی که به معرفی معماری اسلامی و دوره‌ی سلجوقی پرداخته‌اند؛ نام آن‌ها دیده می‌شود. شراره شهریاری در سال ۱۳۷۷ ه.ش. در پایان‌نامه‌ی کارشناسی ارشد خود به معرفی آجرکاری‌های این دو مقبره پرداخته است (شهریاری، ۱۳۷۷). نگارنده در پایان‌نامه‌ی خود (افشار، ۱۳۸۳: ۶۸)، به بررسی شکل‌گیری برج‌های خرقان براساس قرارگیری آن در مسیر یک راه ارتباطی پرداخته است. قابل ذکر است؛ در هیچ‌یک از منابع مذکور پاسخی برای پرسش اصلی این تحقیق ارائه نشده است.

معرفی

دو برج آرامگاهی خرقان در کنار قبرستان روستای حصار ولی عصر عجل الله تعالی فرجه الیوم قرار گرفته‌اند. این روستا در ۳۳ کیلومتری غرب شهر آبگرم (حداصل راه اصلی قزوین-همدان) قرار دارد (تصویر ۱).

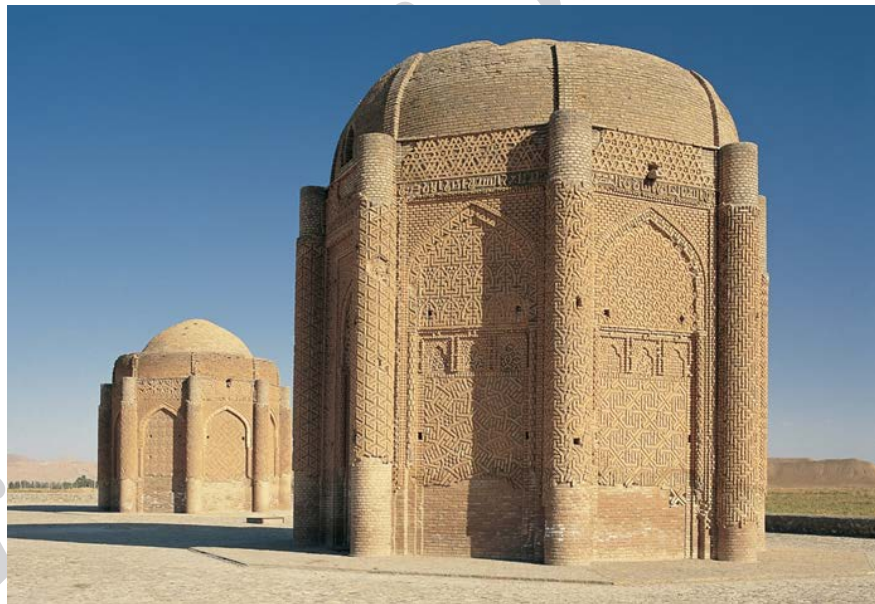

► تصویر ۱. نمای برج‌های خرقان (آرامگاه نخست، برج غربی و دیگری برج شرقی)، (نگارنده، ۱۳۸۰).

برج شرقی در سال ۴۶۰ ه.ق. با پلان هشت ضلعی ساخته شد (یوسف زمانی، ۱۳۹۶: ۲۳۲). ارتفاع برج ۱۲/۴۵، قطر خارجی ۹/۸۵ و قطر داخلی آن ۶/۷۵ است. در کنار هر ضلع یک نیم‌ستون تعبیه شده که شش نیم‌ستون آن ۹۵ سانتی‌متر قطر دارند و قطر دو ستون دیگر به دلیل راه پله‌ای که درون آن‌ها تعبیه شده ۱۴۰ سانتی‌متر است. پوشش برج شرقی از نخستین نمونه‌های گنبد دو پوش با انحنا بیضوی است (استروناخ، ۱۳۴۹: ۱۴۵-۲۰۲). تا پیش از زلزله‌ی سال ۱۳۸۱ ه.ش. از پوشش خارجی هر دو گنبد جز دوره‌ی کوتاهی از ساقه‌ی آن‌ها (حدود دو متر) چیزی باقی‌نمانده بود، اما گنبد‌های داخلی کاملاً سالم بوده‌اند (تصویر ۲). هر ضلع بنا با تزیینات گوناگون و متفاوتی تزیین شده که در نوع خود بی‌نظیراند. تزیینات اضلاع هشت‌گانه از زیر ساقه‌ی گنبد آغاز می‌شوند، این اضلاع به جز ضلع یکم که ورودی



تصویر ۲. برج‌های خرقان پس از زلزله (سمت چپ: برج شرقی؛ و سمت راست: برج غربی)، (نگارنده، ۱۳۸۱). ◀

بنا است، تنها در شیوه‌ی تزیین اختلاف دارند و حالت و فرم کلی آن‌ها یکسان است. داخل بنا نیز هشت ضلعی است. مهم‌ترین جلوه‌ی تزیینی داخل بنا نقاشی‌های موجود در آن است؛ این نقاشی‌ها یکی از منحصرترین و بی‌نظیرترین نقوش دیواری موجود از دوره‌ی سلجوقی است (تصویر ۳).^۳



تصویر ۳. نقاشی‌های داخل برج شرقی خرقان (نگارنده، ۱۳۸۱). ◀

برج غربی در سال ۴۸۶ ه.ق. با ۲۶ سال فاصله پس از برج شرقی ساخته شده و ۲۹ متر با آن فاصله دارد. ارتفاع نیم‌ستون‌ها در برج غربی کمی زیادتر از برج شرقی است (ورجاوند، ۱۳۴۹: ۳۳۵). قطر هفت ستون ۹۵ سانتی‌متر و قطر ستون سوم به دلیل قرار گرفتن راه‌پله‌ی درون آن ۱۳۳ سانتی‌متر است. طبق محاسبات استروناخ، معمار برج دوم با حفظ تناسبات حدود ۵۵ سانتی‌متر به ارتفاع برج افزوده است. ارتفاع بنا ۱۲/۹۵ متر، قطر داخلی ۷/۱۰ و قطر خارجی آن حدود ۱۰ متر است. تزیینات آجری بدیعی در نمای برج غربی به‌کار رفته است. نقشه‌ی داخل بنا هشت ضلعی است (تصویر ۴). تمامی دیوارهای داخلی برج با آجرچینی ساده پوشانده شده و محرابی در آن تعبیه شده است.

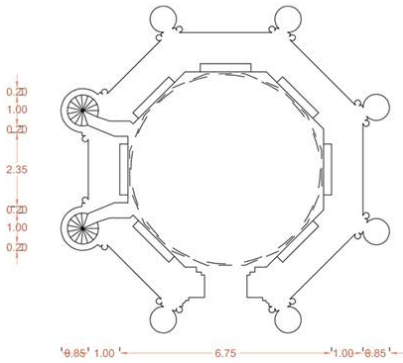

نقشه برج کهن شماره ۱ خرقان

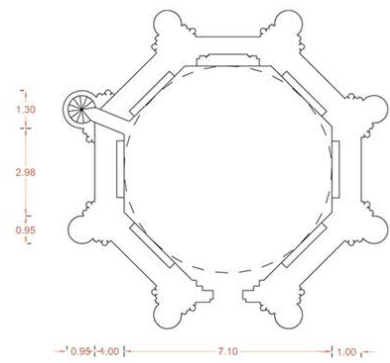

نقشه برج جدیدتر شماره ۲ خرقان

▲ تصویر ۴. پلان باز طراحی شده برج‌های خرقان، بر اساس طرح کتاب سرزمین قزوین (نگارنده، ۱۳۹۶).

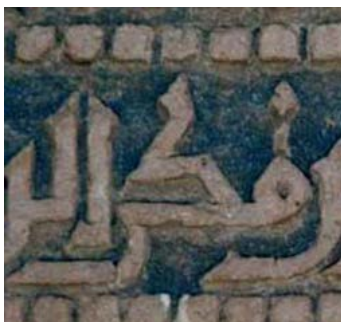

فخر

▲ تصویر ۵. تصویر و طرح واژه‌ی «فخر» (نام صاحب بنا)، (نگارنده، ۱۳۹۶).

در هر دو برج، کتیبه‌های آجری تعبیه شده است. اهمیت خطوط موجود بر روی این برج‌ها به درستی احساس شده و نظر محققین را به خود جلب کرده است. در زمینه‌ی خطوط قرآنی (تصاویر ۹ و ۱۰) و تاریخ ساخت بنا اختلاف نظری وجود ندارد، اما نام سازنده‌ی بنا در هیچ‌یک از قرائت‌های پیشین به درستی صورت نگرفته است.

- قرائت اشترن: عمل محمد بن مکی الزنجانی القبه (استروناخ، ۱۳۴۸: ۳۵۰)

- قرائت ورجاوند: عمل محمد بن مکر الزنجانی القبه (ورجاوند، ۱۳۷۴: ۳۴۲)

نگارنده، لغتی را که به صورت «مکی» یا «مکر» خوانده شده را به صورت «فخر» قرائت کرده است (تصاویر ۵ و ۶) «عمل محمد بن فخر الزنجانی القبه» (افشار، ۱۳۹۰: ۴۸). در بالای حرفی که «م» خوانده شده نقطه‌ای وجود دارد و در نتیجه این حرف «م» نیست و تنها تلفظ مناسب آن حرف «ف» است. حرف دوم که به صورت «ك» خوانده شده نیز اگر این حرف را با حرف «ك» که در انتهای سطر سوم در واژه‌ی تکین به کار رفته، مقایسه شود؛ تفاوت‌هایی میان آن دو دیده می‌شود، یعنی در لغتی که به صورت «مکر» خوانده شده حرف «ك» يك زیاده اضافی دارد و آن چیزی نیست، مگر نقطه‌ای که بر بالای حرف «خ» قرار گرفته است. البته قابل ذکر است که لغت مکر یا مکی از نظر محتوایی نیز دارای بار معنایی خاصی نیست، اما لغت «فخر» همان‌گونه که مطرح شد هم از نظر شیوه‌ی نگارش و هم از نظر بار معنایی کاملاً با این متن تناسب دارد.

کمتر بنایی از دوران اسلامی دیده شده که علت اصلی به وجود آمدن آن تا این اندازه پوشیده باشد. اشترن^۴ که به مطالعه‌ی کتیبه‌های موجود بر روی برج‌های خرقان پرداخته، در این مورد بیان کرده است: «معلوم نیست چرا دو نفر ترک نژاد در این مدت کوتاه توانسته‌اند؛ رییس قبیله‌ای از بزرگان ارتش یا از دارندگان هر دو مقام شوند و عاقبت در آنجا مدفون گردند. احتمالاً امکان دارد از شباهت نواحی مجاور زنجان-سلطانیه که در دوره‌ی ایلخانیان به سبب وجود چراگاه‌های عالی به عنوان زمین‌های اردوگاه مورد توجه حکمرانان مغول شده بود؛ کمک بگیریم و بپذیریم که خرقان در دوره‌ی سلجوقی جزو قلمرو چراگاه‌های قبایل ترک به شمار می‌آمده و رؤسای آن‌ها، آنجا را به عنوان آرامگاه خود انتخاب کرده‌اند و احتمال نمی‌رود که خرقان تصادفاً در دوره‌ی سلجوقی به عنوان دومین اردوگاه ارتش به دست سلطانی افتاده باشد» (استروناخ، ۱۳۴۸: ۳۵۴).

هیلن براند نیز چنین نظری دارد: «تأثیر رسوم اقوام ترک نژاد... در روزگاری کمی دیرتر تجلی می‌یابد، همانند مقابر واقع در خرقان مربوط به سال‌های ۱۰۶۷ و ۱۰۹۳ م. در این مورد حتی یک دهکده هم نزدیک قبرها وجود ندارد. گزینش محل که آن‌ها را در دشتی هموار تنها رها ساخته به خوبی مورد توجه بودن فلات خرقان را به عنوان سرزمین چراگاه صحرا نشینان نمودار می‌سازد» (هیلن براند، ۱۳۶۶: ۲۷). این دو نظر، حکایت از آن دارند که ابنیه‌ی مذکور به عنوان آرامگاه و برای بزرگداشت نام و یاد دو تن از سرکردگان ترک نژاد و صاحبان چراگاه‌های آن ناحیه ساخته شده‌اند.

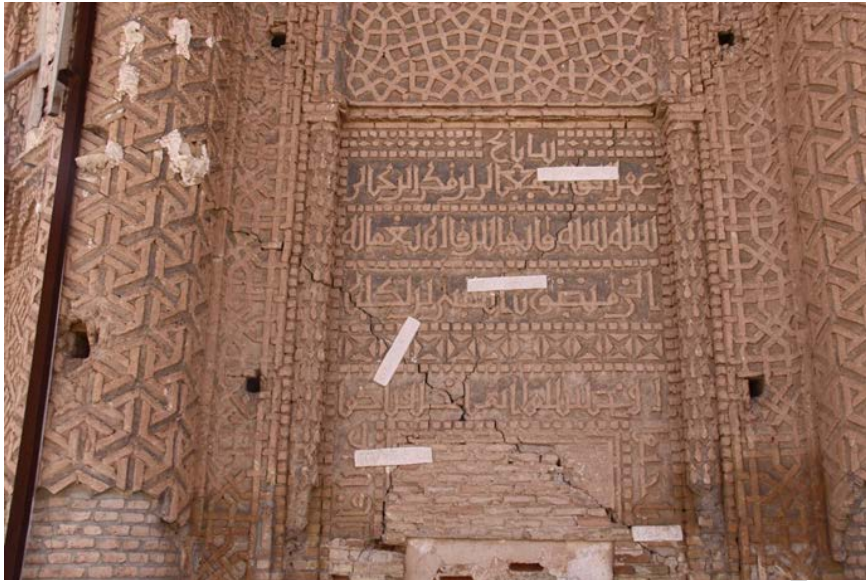

تصویر ۶. کتیبه‌ی برج شرقی (نگارنده، ۱۳۹۴). ◀



تصویر ۷. برج‌های خرقان پس از مرمت اولیه (نگارنده، ۱۳۸۳). ◀

آنچه که مسلم است، مسأله‌ی شکل‌گیری برج‌ها براساس قرارگیری آن‌ها بر سر راه ارتباطی بوده است (افشار، ۱۳۸۳: ۶۸). شواهد تاریخی (متون) و باستان‌شناسی (ابنیه) به وجود راه ارتباطی بین همدان و زنجان دلالت می‌کند که از نزدیکی این ناحیه عبور می‌کند. «مسافت راه از همدان تا آذربایجان: اول از همدان تا فارس‌جین ده فرسنگ و از فارس‌جین تا اوذ، هشت فرسنگ و از اوذ تا قزوین دو روز و در میانه قزوین تا همدان هیچ شهر نیست و از قزوین تا ابهر دوازده فرسنگ و از ابهر تا زنجان پانزده فرسنگ و این راه به وقت خوف و خیاط می‌سپردند، اما چون راه ایمن باشد از همدان می‌روند به سهرورد و از آنجا به زنجان و مسافت آن سی فرسنگ زیادت است» (اصطخری، ۱۳۴۷: ۲۰۲). «راه‌های متعددی آمد و رفت را با سهولت بین همدان و نواحی باز تهران و نواحی قزوین و زنجان که در طرف مشرق واقع شده، تأمین می‌کند؛ چنانچه از جنوب به طرف شمال شرقی حرکت کنیم، راه‌ها عبارتند از: اراک به قم، راه اراک به ساوه، راه همدان به ساوه، راه همدان به ابهر و تاکستان، راه همدان - خرقان - زنجان» (پیرنیا و افسر، ۱۳۷۰: ۲۹). تحقیقاتی که در این زمینه صورت گرفته، حاکی از وجود کاروانسرایبی از دوران صفوی در روستای منصور، مابین راه آوج و روستای حصار ولی عصر عَلَيْهِ السَّلَام است که اکنون بقایای آن با تغییر کاربری به عنوان حسینه استفاده می‌شود.

با توجه به مسائل مطرح شده می‌توان یکی از عوامل اصلی شکل‌گیری برج‌ها در این ناحیه را در وجود این راه دانست؛ البته این نکته به معنی نفی دیگر ضروریات به وجود آمدن یک اثر تاریخی نیست. یعنی اگرچه این راه، یکی از عوامل اصلی به وجود آمدن برج‌ها است، اما تنها دلیل آن نیست. همان‌گونه که در ابتدا بیان شد، مسأله‌ی نبودن القاب برای حامیان ساخت بنا اگرچه از نظر محققان دور نمانده، اما تا کنون هیچ‌گونه پاسخ و یا فرضیه‌ای در این زمینه ارائه نشده است. برای درک اهمیت موضوع نبودن القاب در مقابل نام بانیان برج‌های خرقان و ورود به این مبحث، باید در ابتدا به اهمیت «لقب» در جایگاه اجتماعی افراد اشاره مختصری شود و سپس نقش و جایگاه القاب را در دوره‌ی سلجوقی مورد بررسی قرار داد.



► تصویر ۸. برج‌های خرقان پس از مرمت (عکاس: ابراهیم صادقی، ۱۳۹۴).

اهمیت اجتماعی القاب و بررسی جایگاه آن در دوره‌ی سلجوقی

یکی از منابع مهم تحقیق جهت بررسی سلسله‌مراتب اجتماعی و فرهنگی هر جامعه، تأمل و تتبع در نام‌ها، عنوان‌ها و لقب‌های افراد آن جامعه است (امین، ۱۳۸۵: ۶)؛ زیرا اختلاف سطح‌های اجتماعی و فرهنگی اعضای جامعه به انواع و اقسام مختلف در کاربرد نام، نشان، لقب و عنوان افراد جامعه دخیل و مؤثر بوده است (همان: ۱۶). «ملاحظات رفتاری و مطالعات اجتماعی نشان می‌دهد که طبقات مختلف جامعه، اعضای طبقه خود و طبقات دیگر را چه در محاوره و چه در کتابت به انواع ممتاز که منعکس‌کننده‌ی طبقه اجتماعی مخاطب است، خطاب می‌کنند» (راشدمحصل، ۱۳۸۶: ۳).

از این مطلب، دو نکته احراز می‌شود؛ یک، آن‌که به طور قطع و یقین، اختلاف طبقاتی حاکم بر جامعه در نوع مخاطب قرار دادن افراد آن جامعه مؤثر است. دیگر، آن‌که همین ویژگی «لقب» که بیانگر اختلاف سطح و طبقات جامعه است؛ خود یکی از مهم‌ترین ابزارهای شناخت‌شناسی اجتماعی و تاریخی در اختیار محققان است و بررسی و تتبع در این زمینه به روشن شدن ابعاد تاریک زندگی اجتماعی طبقات مختلف جامعه کمک شایانی می‌کند؛ به ویژه طبقاتی که کمتر مورد توجه تاریخ‌نگاران بوده و درک و شناخت باستان‌شناختی از آن‌ها نیز به دشواری امکان‌پذیر است.

به‌طور کلی القاب در دو گروه قابل بررسی است؛ القاب دیوانی و القاب غیررسمی. کاربرد القاب غیررسمی، ریشه‌ای به درازای تاریخ دارد و برخلاف القاب دیوانی که در دوره‌ی پهلوی اول منسوخ و از اعتبار ساقط شد، همچنان در زندگی روزمره‌ی مردم جاری و ساری است. این القاب همان‌گونه که از نام آن پیداست، رسمیت و مرجعیت از سوی شخص و یا گروهی خاص ندارند، بلکه از احساسات و یا عواطف عمومی جامعه ریشه می‌گیرند. در واقع این القاب به‌صورت خودجوش اما با سازوکاری مشخص از سوی جامعه برای متمایز کردن افراد در درون خود اعطاء می‌شد و در خطاب کردن و یا عدم خطاب آن فرد با آن لقب، هیچ‌گونه اجبار و تقیدی رسمی وجود ندارد؛ هر چند عموم جامعه به ضوابط فرهنگی خود که به مثابه قانونی نانوشته است، بسیار پایبند و مقیداند.

«غالباً لقب بخشی انگیزه عاطفی دارد، چنانکه ستایش ما نسبت به بزرگان و گزینش لقب‌ها و عنوان‌های ستایشی با تعبیرهای ادبی مبالغه‌آمیز برای آن‌ها هرگز جنبه الزام و اجبار ندارد بلکه در حقیقت برخاسته از احساسی خاص یا احیاناً غرض مشخصی است. این احساس بیش از هر چیز به انگیزه پاسداری، اقناع نفس، رضایت خاطر یا جلب منفعت ابراز می‌شود و به‌عنوان پاداش بزرگواریها و خصلت‌های انسانی افراد یا اندیشه‌های ناب یا نظرات ابتکاری آن‌ها رواج می‌یابد» (راشد محصل، ۱۳۸۶: ۳).

قابل ذکر است؛ چه در میان القاب دیوانی و چه در میانی القاب غیررسمی، هر لقب از شأن و منزلت ویژه و جایگاه خاصی برخوردار بود و صاحبان القاب، هم‌رتبه و هم‌سطح نبودند. «القاب متفاوت است؛ یا به حسب معنا، یا به حسب عذوبت الفاظ، یا به حسب فخامت، یا به حسب کثرت و قلت استعمال» (نخجوانی، ۱۳۴۴: ۳۴۰). القاب دیوانی در ایران پس از اسلام از دوره‌ی آل بویه رواج یافت. خاندان بویه با افزایش قدرت و نفوذشان بر خلیفه و تحت فشار قرار دادن وی، توانستند القابی مانند: رکن الدوله، عضدالدوله و معزالدوله را دریافت کنند. روند دریافت القاب از سوی خلیفه تا پایان حاکمیت سیاسی حکومت عباسی ادامه داشت و ارائه‌ی القاب، یکی از راه‌های کسب درآمد خلیفه محسوب می‌شد. «القابی که خلیفه می‌بخشید، ارزش داشت و برای گرفتن آن هدایای هنگفت تقدیم می‌شد و این پیشکش‌ها ممر درآمد خلیفه در قرن چهارم بود» (متز، ۱۳۶۲: ۱۶۴). موضوع اهداء پیشکش برای دریافت لقب که کم و بیش تا دوران قاجاریه رواج داشته، حاکی از اهمیت و جایگاه «لقب» در میان مردم جامعه است. هنگامی که عده‌ای از افراد جامعه برای به‌دست آوردن آن حاضر به پرداخت پیشکش‌های گران‌بها می‌شوند، یعنی کارکرد اجتماعی فراوانی برای آن‌ها داشته و احتمالاً بیش از جنبه‌ی مالی وجه اجتماعی مضاعفی را برای صاحب لقب متصور بوده‌اند. همچنین باید دانست، عدم ذکر این القاب و عناوین در جلوی نام صاحب آن، هتک حرمت و بی‌احترامی تلقی می‌شده است؛ «روزی پادشاهی به پای منبر واعظی حقگوی آمد. واعظ در اثنای نصیحت و موعظت او را به نام اصلی خود مخاطب ساخت. پادشاه از آن صورت استخفاف دریافت و غضب بر او مستولی شد» (صفی، ۱۳۶۷: ۲۹۸).

موارد ذکر شده حاکی از جایگاه «لقب» در میان اقشار مختلف جامعه بوده و گویای نقش مهم این عنصر اجتماعی است. حال اگر در دوره‌ی سلجوقی نسبت به این عنصر اجتماعی (لقب) بی‌تفاوت بوده باشند، عدم وجود القاب در مقابل نام صاحبان برج‌های خرقان قابل توجیه است، اما همان‌گونه که اشاره شد از دوره‌ی آل‌بویه روند دریافت القاب دیوانی از خلیفه، شکل گرفته و در دوره‌ی سلجوقی نیز مصداق داشته است.

درواقع متون بازمانده از دوره‌ی سلجوقی نه تنها مؤید این مفهوم هستند، بلکه اشاره به ازدیاد اعطای القاب دیوانی در آن دوران دارند؛ «دیگر القاب بسیار شده است و هرچه بسیار شده است، قدرش برود و خطرش نماند. و همیشه پادشاهان و خلفا در معنی القاب تنگ مخاطبه بوده‌اند که از ناموس‌های مملکت یکی نگاه داشتن لقب و مرتبت و اندازه‌ی هرکس است، چون لقب مرد بازاری و دهقان همان باشد که لقب عمیدی و معروفی همان، هیچ فرقی نبود میان وضع و شریف و محل معروف و مجهول هر دو یکی باشد و چون لقب امامی یا عالمی یا قاضی «معین‌الدین» بود و لقب شاگرد ترکی یا کدخدای ترکی که از علم و شریعت هیچ خبر ندارد و باشد که نیز نبشتن و خواندن هیچ نداند، او را هم لقب «معین‌الدین» بود، پس چه فرق بود میان عالم و جاهل و قاضیان و شاگردان ترکان در مرتبت لقب هر دو یکی باشد و این روا نبود. هم‌چنین لقب امرای ترکان، حسام‌الدوله، سیف‌الدوله، یمین‌الدوله، شمس‌الدوله و مانند این بوده است و لقب خواجگان، عین‌الدوله عمیدان، متصرفان عمیدالدوله، ظهیرالملک، قوام‌الملک، نظام‌الملک و مانند این و اکنون تمیز برخاسته است و ترکان لقب خواجگان بر خویشان می‌نهند و خواجگان لقب ترکان و همیشه لقب عزیز بوده است... غرض از لقب، آن است که تا مرد را بدان لقب بشناسند» (نظام‌الملک، ۱۳۴۸: ۲۲۹).

با وجود چنین منبعی که نشانگر اهمیت و ازدیاد وجود القاب دیوانی در دوره‌ی سلجوقی است؛ عدم ذکر لقب برای بانیان سؤال برانگیز و ابهام‌آور است. دور از ذهن است که دو فرد عادی از طبقات پایین جامعه که صاحب هیچ لقبی (نه دیوانی و نه حتی غیررسمی) نیستند؛ توانایی و تمکن مالی تأمین هزینه این دو برج فاخر و پُر تزیین را که از برخی لحاظ سرآمد معماری دوره‌ی سلجوقی هستند، داشته باشند. هم‌چنین دور از ذهن است، بانیان این دو بنا از روی تواضع و فروتنی از ذکر القاب خود در کتیبه بنا پرهیز کرده باشند. این موضوع با توجه به وجود سوابق کتیبه‌نگاری تاریخی بر روی ابنیه همزمان با برج‌های خرقان و حتی پیش و بعد از آن‌ها قابل بررسی است.

مقایسه‌ی کتیبه‌ی تاریخی برج‌های خرقان با برخی از کتیبه‌های آرامگاه‌های همزمان

سابقه‌ی نگارش کتیبه‌های تاریخی بر روی ابنیه و قید نام سفارش‌دهندگان و صاحبان بنا با ذکر القاب پُرطمطراق برای آن‌ها به پیش از دوره‌ی سلجوقی می‌رسد. یکی از مهم‌ترین این بناها، بنای آرامگاه «قابوس بن وشمگیر» در گنبد کاوس است.

در متن کتیبه‌ی تاریخی موجود بر روی این بنا چنین آمده است: «بسم الله الرحمن الرحيم. هذا القصر العالی لامیر شمس المعالی الامیر بن الامیر قابوس بن وشمگیر...» (کیانی، ۱۳۸۵: ۴۵). قابل ذکر است وجود کتیبه‌های تاریخی با ذکر القاب برای صاحبان بنا به وفور در ابنیه‌ی بعد از دوره‌ی سلجوقی نیز مشاهده شده است. در نتیجه، قبل و بعد از دوره‌ی سلجوقی وجود القاب برای بانیان بنا در کتیبه‌های تاریخی محرز شده است. حال اگر در دوره‌ی سلجوقی برای این موضوع شاهد مثالی یافت نشود، می‌توان نبودن القاب در برج‌های خرقان را ندیده انگاشت؛ اما باید گفت که در این دوره نیز بناهای متعددی وجود دارند که بر روی آن‌ها شواهدی از این دست به چشم می‌خورد. به عنوان مثال:

- کتیبه‌ی زیر قرنیز خارجی گنبد عالی، ابرقو (۴۴۸ ه.ق.): «بسم الله الرحمن الرحيم هذه التربه لامیر الاجل السید السعید الماضی عمید الدین شمس الدوله ابن علی هزارسپ بن سیف الدوله الحسن نصر بن الحسن بن الفیروزان نورالله قرهما و غفر لهما...»؛ و کتیبه‌ی بالای مدخل: «و بوالده السیده الجلیله ناز... رحمه الله علیهما» (عقابی، ۱۳۷۶: ۵۴۴).

- کتیبه‌ی سردرد گنبد سرخ مراغه ۵۴۲ ه.ق.: «امر ببناء هذه القبه لامیر الرئیس العالم فخر الدین عماد الاسلام قوام آذربایجان ابوالعز عبد العزیز بن محمود بن سعد یدیم الله علا»؛ و کتیبه‌ی ضلع غربی: «عمل العبد المذنب الراجی الی عفو الله بنی بکر محمد بن نبدان البناء بن المحسن معمار» (گدار، ۱۳۶۷: ۲۹۴).

- کتیبه‌ی جانب شرقی بقعه‌ی دوازده امام یزد، ۴۲۹ ه.ق.: «مما امر بنا هذه القبه المبارکه... ابوالنجم و الاسفہسار الجلیل... ابویعقوب بدر و اسحق ابنانیال مولینا... منین ابتغاء مرضاه الله...» (افشار، ۱۳۵۴: ۳۱۴).

- کتیبه‌ی برج چهل دختران دامغان، ۴۴۶ ه.ق.: «بسم الله الرحمن الرحيم. امر بنا هذه القبه الامیر الجلیل ابوشجاع اسفار بکی... پیر... اصفهان رضی الله عنه و ذنوبه مسقعداً لنومه تربه له و لوالده غفر الله لهم و الفه بنینا محمد صلی علیه...» (عقابی، ۱۳۷۶: ۳۷۹).

گفتنی است، در نمونه‌های ذکر شده هم از القاب دیوانی و رسمی یاد شده است (فخر الدین عماد الاسلام)؛ و هم از القاب غیررسمی، مانند کتیبه‌ی ضلع غربی گنبد سرخ مراغه (العبد المذنب الراجی الی عفو الله) و کتیبه‌ی بالای مدخل گنبد عالی ابرقو (السیده الجلیله). البته این نکته را نیز نباید فراموش کرد که برخی از کتیبه‌های تاریخی ابنیه‌ی این دوره، آسیب فراوان دیده و قابل خواندن نیستند؛ مانند کتیبه‌ی تاریخی گنبد کبود مراغه؛ و همچنین در برخی از بناهای آرامگاهی فاخر این دوره کتیبه‌ی تاریخی وجود ندارد و تنها دارای کتیبه‌های قرآنی هستند؛ مانند گنبد علویان همدان. در هر حال، چنین استنباط می‌شود که در هیچ‌یک از بناهای آرامگاهی دوره‌ی سلجوقی به ویژه بناهای فاخر این دوره که دارای کتیبه‌ی تاریخی با مضمون معرفی صاحب بنا هستند، عدم وجود القاب مشاهده نشده است. نگارنده راه حل درک و فهم این موضوع را در شرایط اجتماعی حاکم بر دوره‌ی سلجوقی جستجو می‌کند؛ لذا باید تحلیل درست و روشنی از شرایط اجتماعی آن دوره به دست آورد.

شرایط اجتماعی و تأثیر آن در تولید آثار هنری

شرایط اجتماعی و ساختارهای حاکم بر آن، یکی از مهم‌ترین عوامل تأثیرگذار بر جوامع و دستاوردهای آن است؛ در واقع «هر آنچه انجام می‌دهیم در درون ساختارهای اجتماعی صورت می‌گیرد و بنابراین از آن‌ها تأثیر می‌پذیرد» (رامین، ۱۳۸۷: ۱۳۳). نقش و کارکرد ساختارهای اجتماعی از دیدگاه‌های مختلفی قابل بررسی و مطالعه است، اما آنچه در این مقاله مورد توجه است؛ بررسی نقش و تأثیر ساختارهای اجتماعی در تولید آثار هنری است.

«مفاهیم ساختار اجتماعی و هنر، رابطه‌ی تنگاتنگی با یکدیگر دارند. در واقع مکانسیم تأثیرگذاری و تأثیرپذیری هنر و آثار هنری از ساختارهای اجتماعی نشأت می‌گیرد. آثار هنری در شرایط زمانی و مکانی تولید می‌شوند و این دو تحت تأثیر ساختارهای اجتماعی هستند. در نتیجه میزانی از تأثیرات این ساختارها در آثار هنری خلق شده، قابل مشاهده است» (نیل‌غاز، ۱۳۹۰: ۴۲). در واقع سازندگان و سفارش‌دهندگان آثار هنری تحت تأثیر مستقیم شرایط زمانی و مکانی هستند. به‌عنوان مثال، با توجه به شرایط سیاسی و اجتماعی دوره‌ی هخامنشی و انباشت ثروت فروانی که در اختیار پادشاه بود، غالب آثار هنری تولید شده‌ی آن دوره از جنس فلزات گران‌بها هستند. شرایط نسبتاً مشابهی نیز در دوره‌ی ساسانی حاکم بوده است و تولید آثار فلزی درباری به‌وفور مشاهده شده است، اما در دوران بعد از اسلام هم به‌دلایل اجتماعی و هم برخی تعالیم مذهبی، کاربرد استفاده از فلزات گران‌بها در تولید آثار هنری کاهش محسوس داشته است و به‌ویژه در دوره‌ی سلجوقی استفاده از کاشی‌های زرین‌فام برای طبقات متوسط جامعه به‌جای اشیاء زرین و سیمین درباری به‌وفور افزایش داشته است. «رشد روزافزون این لعاب (سفال زرین‌فام) در سده‌های میانه‌ی اسلامی را نیز می‌توان نتیجه‌ی توجه طبقات متوسط روبه‌رشد - که در این زمان وضع اقتصادی بهتری داشتند - به اشیاء



► تصویر ۹. بخشی از کتیبه‌ی قرآنی برج غربی
(عکاس: ابراهیم صادقی، ۱۳۹۴).

تجملی، پنداشت. بی‌گمان، علاقه و وابستگی به این‌گونه ظروف با شباهت این لعاب به فلزات گران‌بها و پیوستگی نمادین با طبقه‌ی اشراف و ثروتمندان مرتبط بود» (Clinton, 1991: 24).

گفتنی‌ست، طبقات اجتماعی به‌عنوان یکی از حامیان اصلی تولید آثار هنری «بر چیزهای گوناگونی تأثیر می‌گذارند، از جمله این‌که چه کسانی هنرمند شوند و چگونه هنرمند شوند» (نیل‌غاز، ۱۳۹: ۱۷۷)؛ به‌عنوان مثال، در جامعه‌ی طبقاتی عصر ساسانی، نقش اجتماعی هر فرد از بدو تولد مشخص بوده است، یعنی فرزند یک کشاورز هیچ‌گاه در تولید آثار هنری نقشی ایفا نکرده و اصولاً توانایی این‌کار را نداشته است. همچنین صنعتگران و هنرمندان اصول و فنون خود را سینه‌به‌سینه از نسلی به نسل دیگر منتقل می‌کردند و این عامل خود موجب محدودیت سبکی و تنوع و نوآوری کمتر میان تولیدات هنری می‌شده است.

از سویی دیگر، حامیان تولید آثار هنری نیز بر فرآیند تولید مؤثر بوده‌اند؛ این حامیان در ادوار مختلف ضرورتاً یکسان نبوده و قشرها و طبقات مختلفی از جامعه را دربر می‌گرفتند؛ به‌عنوان مثال، در «انگلستان این نقش در قرن‌های چهاردهم و پانزدهم به پادشاه و کلیسا، در قرن شانزدهم به گروه وسیع‌تری از اشراف و در دوره‌های بعد به حامیان سیاسی تعلق داشته است» (همان: ۱۸۲). گفتنی‌ست، در ایران نیز این حامیان متغییر بوده‌اند که در جای خود به آن پرداخته می‌شود. مطالب ارائه شده گویای اهمیت و نقش ساختارهای اجتماعی در فرآیند تولید آثار هنری است. طبیعی‌ست که برج‌های خرقان نیز به‌عنوان مسأله‌ی مورد توجه این مقاله، از ساختارهای اجتماعی دوران خود بی‌تأثیر نبوده باشند. به‌نظر می‌رسد، با درک این مسأله که چه کسانی حامیان تولید برج‌ها بودند، پاسخ مناسبی برای چرایی نبود القاب سازندگان یافته خواهد شد؛ لذا باید شرایط اجتماعی حاکم بر دوره‌ی سلجوقی مورد بررسی قرار گیرد. البته قابل ذکر است، تغییرات اجتماعی معمولاً براساس فرآیندهای زمانی به‌وقوع می‌پیوندند؛ یعنی، اصولاً هر تغییری برای شکوفا شدن و نمایان شدن مستلزم مقدمات و زمینه‌هایی است که باید در گذشته شرایط آن به‌وجود آمده، رشد کرده و نهایتاً در زمانی خاص منجر به‌وقوع آن شده باشد. ضمن آن‌که برای تغییرات اجتماعی عوامل متعددی باید دست‌به‌دست هم بدهند تا موجب شکل‌گیری تغییرات شوند.

ساختارهای اجتماعی دوره‌ی سلجوقی و نقش آن در ساخت برج‌ها

بررسی اوضاع اجتماعی ایران بعد از اسلام و سده‌های نخستین، حاکی از آن است که الگوی طبقه‌بندی جامعه پس از فروپاشی دولت ساسانی از میان رفت و به تدریج و با تشکیل سلسله‌های مستقل ایرانی به فراموشی سپرده شد. دوره‌ی تاریخی سقوط ساسانیان تا روی کار آمدن سلجوقیان از مهم‌ترین ادوار تاریخی ایران است که با خود، تغییرات مختلفی را به‌خصوص در ساختارها به‌بار آورد. پذیرش دینی که به‌همراه خود قواعد بسیاری درباره‌ی زندگی روزمره، چه در قالب حیات فردی، و چه در شکل مناسبات اجتماعی، عرضه می‌کرد؛ موجب شد که مردم با بسیاری از



► تصویر ۱۰. برج شرقی خرقان، بخش‌های از کتیبه‌ی قرآنی و آسیب‌دیدگی‌های بنا (عکاس: ابراهیم صادقی، ۱۳۹۴).

هنجارهای وابسته به زندگی باستان خود وداع کنند. در واقع بر اثر شکست سلسله‌ی ساسانی، جامعه‌ی طبقاتی آن عصر به یکباره و بدون هیچ مقدمه‌ای فرو ریخت و با توجه به نبودن انسجام ملی و همچنین تغییر در دین و آموزه‌های آن تا چند سده‌ی بعد، الگوی مشخصی برای جامعه دیده نشد؛ از سویی دیگر، تغییرات سیاسی و اجتماعی سده‌های نخستین، موجب شد که به تدریج طبقات دیگری در جامعه رشد کنند که در نهایت با روی کار آمدن سلسله‌ی نسبتاً کارآمد و با ثبات سلاجقه، مجال خودنمایی و ابراز وجود در خود یافتند.

مهم‌ترین عامل تأثیرگذار بر روند شکل‌گیری طبقات جدید، رشد تجارت و بازرگانی بود؛ «از ویژگی‌های سده‌های چهارم تا هفتم ه.ق. در ایران، گسترش و اعتلای صنعت و بازرگانی در شهرها بود» (فشاهی، ۱۳۵۴: ۱۱۱). تجار پیش از اسلام از طبقه‌ای بودند که پایگاه اجتماعی بالایی نداشتند، اما به تدریج موفق به سیر صعودی در پایگاه اجتماعی خود شدند. «با این‌که در صدر اسلام تجار و بازرگانان ایرانی به زرنگی و کاربری شهرت داشتند؛ نباید فراموش کنیم که اشراف کهن هنوز این سابقه‌ی ذهنی را داشتند که شغل تجارت با موقعیت اجتماعی نجبا سازگار نیست... اما در اوایل قرن سوم طبقه‌ی تجار موفق شدند که مواضع حساس دولتی را به کف آورند» (راوندی، ۱۳۶۴: ۶۲)، و آهسته آهسته موقعیت خود را به‌عنوان یک طبقه‌ی تأثیرگذار تثبیت کنند.^۵

شکل‌گیری طبقه‌ی تجار، موجب رونق بازار سفارشات کالا و صنایع هنری شد و این خود مهم‌ترین عامل تخصصی شدن امور و تشکیل طبقه‌ی اصناف و پیشه‌وران بود که در نهایت، این روند موجب توجه بیشتر به زندگی شهرنشینی و رشد طبقات اجتماعی مختلف شده است. «در کتاب *الکسب*، به تمایل شدید تجار جدید مسلمان برای تأمین زندگی بهتر اشاره شده است» (راوندی، ۱۳۶۴: ۵۹).

پیرو مطالب ارائه شده و در یک جمع‌بندی مختصر، باید گفت: پس از فروپاشی سیستم طبقاتی دوره‌ی ساسانی و تشکیل حکومت با ثباتی مانند دولت سلجوقی،

امنیت و رفاه، تجارت و بازرگانی، زندگی شهرنشینی و تقسیم کار در زندگی شهرنشینی موجب بروز طبقات جدیدی در جامعه شد. شکل‌گیری طبقات جدید علاوه بر رونق سفارش آثار هنری تأثیرات دیگری نیز داشت. در واقع این طبقات به عنوان حامیان تولید آثار هنری، انحصار حکومتی را از تولید آثار هنری خارج کردند و سلیقه‌ی جدیدی را برای تولید آثار هنری به همراه آوردند. خارج شدن انحصار تولید آثار هنری از کاخ‌ها، حامیان و خریداران جدید، چرخه‌ی جدیدی از تولید آثار هنری را رقم زد. در این چرخه، حامیان آثار هنری، صرفاً منتسب به دربار و حکومت نبودند؛ بلکه اعیان جدیدی بودند که عمدتاً بر اثر رشد تجارت و بازرگانی و تمکن مالی که از قَبَل آن عاید شده و تمایل به تجمل و خودستایی به عنوان حامیان اصلی هنر مطرح شدند. قابل درک است، این طبقه‌ی جدید ذوق و سلیقه‌ی متفاوتی داشته باشند و در سفارش آثار هنری آن‌را مداخله دهند.

«در جهان شرقی، اسلام در سراسر دوره‌ی آل بویه و سامانیان، تا زمان شکفتگی هنر در عهد سلجوقیان، نوعی تمدن شهری و بورژوازی در ایران پدید آمد و از برکت آن، عده‌ای صنعتگر و هنرمند و مقدار معتنا بهی اشیاء هنری در همه جا پخش شد و از انحصار کاخ بزرگان خارج شد. در واقع رشد شهرنشینی و پدید آمدن شهرهای بزرگ در مشرق و گسترش فعالیت‌های بازرگانی در دوره‌ی حکومت سلجوقیان، به پیشرفت بدایع هنری در این دوره، کمک فراوانی کرد» (فرای، ۱۳۶۳: ۱۹۲).

پیش‌تر اشاره شد که اشترن و برخی دیگر از محققان، الگوی ساخت برج‌ها را بر اساس مشابهت ناحیه‌ی خرقان به چمنزارهای اطراف شهر مراغه، مانند الگوی ساخت گنبد سلطانی، در نظر گرفته‌اند که موجب شده دو نفر از سران ترک نژاد منطقه، آرامگاه‌هایی را برای خود در این ناحیه بسازند. گفتنی است، این فرضیه بر پایه‌ی عدم درک و شناخت مناسب از شرایط اجتماعی دوره‌ی سلجوقی شکل گرفته و لذا ابهام‌های اساسی را در زمینه‌ی نحوه‌ی شکل‌گیری برج‌ها در این ناحیه فراهم آورده است که مهم‌ترین آن، نبودن القاب برای بانیان بنا است. در واقع عدم وجود القاب برای بانیان برج‌ها، در صورتی که سازندگان آن‌ها را دو نفر از سرکردگان ترک تبار ناحیه بدانیم، به درستی مسأله‌ای ابهام‌آور است. اما به نظر می‌رسد، اساساً باید فرضیه‌ی پیشین را ندیده انگاشت. مطالب ارائه شده در مورد نقش و اهمیت ساختارهای اجتماعی و شکل‌گیری طبقات جدید که تجار سرآمد آن بودند و حمایت آن‌ها از تولید آثار هنری، لزوم بازنگری در نظرات محققان غربی و عدم شناخت مناسب آن‌ها از شرایط اجتماعی حاکم بر دوره‌ی سلجوقی را هویدا می‌کند.

براین اساس، در صورتی که فرض را بر این قرار دهیم که بانیان بنا احتمالاً از طبقه‌ی متوسط روبه رشد منطقه بودند که بر اثر فعالیت‌های تجاری (به واسطه‌ی وجود راه ارتباطی) سیر صعودی در طبقه‌ی خود داشته و توانایی و تمکن مالی کافی برای بنای برج‌ها را کسب کرده‌اند؛ بسیاری از ابهامات موجود در نحوه‌ی شکل‌گیری برج‌های خرقان در این ناحیه و به ویژه مسأله‌ی نبودن القاب رسمی و دیوانی برای بانیان بنا برطرف خواهد شد.

نتیجه‌گیری

برج‌های خرقان در دوران صدارت خواجه نظام‌الملک، وزیر مقتدر آلبارسلان و ملک‌شاه ساخته شده‌اند و درحالی‌که طبق متن کتاب *سیاست‌نامه*، «خواجه» از زیادی اعطای القاب، زبان به شکایت گشوده است، هیچ نشانی از لقب برای سازندگان این دو بنای مهم وجود ندارد. نبودن القاب در مقابل نام سفارش‌دهندگان بنا، از آن‌جا موضوعی ابهام‌آور و سؤال‌برانگیز شده که غالباً در ادوار گذشته حامیان تولید آثار هنری، درباری و یا افراد و خاندان‌های منتسب به دربار بوده‌اند. در مورد فرضیه‌ی شکل‌گیری برج‌های خرقان نیز طبق نظر محققان غربی، صاحبان این دو بنا باید از افراد برجسته و سرکردگان نظامی و ترک‌تبار ناحیه بوده باشند؛ لذا نبودن القاب برای آن‌ها قابل توجیه نبوده است. اما با درک مناسب از شرایط اجتماعی دوره‌ی سلجوقی و با توجه به تغییرات سیاسی و اجتماعی آن دوره، متوجه می‌شویم که طبقات جدیدی در جامعه ایجاد شده‌اند که از توانایی مالی کافی جهت سفارش آثار و ابنیه برخوردارند و ضرورتاً انتسابی میان آن‌ها و دربار وجود ندارد. این طبقه‌ی جدید در برخی از نقاط کشور که نسبت به شهرهای بزرگ و آباد منطقه، دور افتاده تلقی می‌شوند، مانند ناحیه‌ی خرقان، برج‌های عظیم و باشکوهی خلق کردند که تا بیش از ۷۰٪ طرح اجرکاری بر روی آن‌ها ایجاد شده است؛ لذا عدم وجود القاب برای حامیان ساخت بنا، با توجه به این دیدگاه امری ابهام‌آور و سؤال‌برانگیز نیست.

پی‌نوشت

۱. در گذشته، نام آن «حصار ارمنی» و «حصار قوشه امام» بوده است.
۲. متأسفانه پس از زلزله‌ی تیر ماه ۱۳۸۱ دشت رزن، سقف برج نخستین به کلی فرو ریخت و بدنه‌ی برج‌ها شکاف‌های عمیقی برداشت؛ در حال حاضر، این برج‌ها مرمت شده‌اند.
۳. پس از زلزله به علت فروریختن گنبد برج شرقی و در معرض آفتاب قرار گرفتن این نقوش، همچنین ترک‌هایی که بر روی اضلاع برج ایجاد شد؛ صدمات فراوانی بر این نقوش وارد شده است.
4. S. M. Stern
۵. قابل ذکر است که بحث و بررسی موضوع طبقات اجتماعی در این مقاله نمی‌گنجد و لذا به صورت گذار به آن اشاره می‌شود.

کتابنامه

- متز، آدام، ۱۳۶۲، *تاریخ تمدن اسلامی در قرن چهارم هجری*. ترجمه‌ی علیرضا ذکاوتی قزاق‌زولو، تهران: امیرکبیر.
- استروناخ، دیوید، ۱۳۴۸، «سه آرامگاه برجی از دوران سلجوقی». *بررسی‌های تاریخی*، شماره‌ی ۵ و ۶ سال چهارم (قسمت اول)، صص: ۳۳۵-۳۹۸.
- استروناخ، دیوید، ۱۳۴۹، «سه آرامگاه برجی از دوران سلجوقی». *بررسی‌های تاریخی*، شماره‌ی ۱، سال پنجم (قسمت دوم)، صص: ۱۴۵-۲۰۲.
- اصطخری، ابواسحاق ابراهیم، ۱۳۴۸، *ممالک و مسالک*. ترجمه‌ی محمدبن اسعد بن عبدالله تستری، به‌کوشش: ایرج افشار، بنیاد موقوفات محمود افشار.
- افشار، ایرج، ۱۳۵۴، *یادگارهای یزد*، انجمن آثار ملی.
- افشار، حمید، ۱۳۸۸، «بررسی برج‌های خرقان با مقایسه‌ی آثار همزمان»، پایان‌نامه‌ی کارشناسی‌ارشد دانشگاه تربیت مدرس.

- افشار، حمید، ۱۳۹۰، «نگاره‌های نمادین برج شرقی خرقان»، نسیم قزوین دفتر سوم، به کوشش: محمد حضرتی، حدیث امروز، قزوین، ص ۴۸.
- امین، سیدحسن، ۱۳۸۵، «ایران‌شناسی القاب: بازتاب طبقاتی و فرهنگی در نام‌گذاری». *مجله حافظ*، خرداد، شماره‌ی ۲۹، ص: ۷.
- پیرنیا، محمدکریم؛ و افسر، کرامت‌الله، ۱۳۷۰، *راه و رباط*، سازمان میراث فرهنگی.
- راشد محصل، محمدرضا، ۱۳۸۷، «پژوهش‌های ادب عرفانی»، بررسی‌های تاریخی و ساختاری القاب، پاییز ۱۳۸۶، شماره‌ی ۳، ص: ۱-۲۲.
- رامین، علی، ۱۳۸۷، *مبانی جامعه‌شناسی هنر*. تهران: نشر نی.
- راوندی، مرتضی، ۱۳۶۴، *تاریخ اجتماعی ایران*. جلد ۵، تهران.
- شه‌ریاری، شراره، ۱۳۷۷، «نقش آجرکاری در تزیین مقابر دوره‌ی سلجوقی (قرن ۵ و ۶ در ایران)». پایان‌نامه‌ی کارشناسی ارشد باستان‌شناسی دانشگاه تهران.
- صفی، فخرالدین علی، ۱۳۶۷، *لطایف الطوائف*. چاپ گلچین معانی.
- عقابی، محمد مهدی، ۱۳۷۶، *بناهای آرامگاهی*. حوزه هنری سازمان تبلیغات اسلامی، تهران: انتشارات سوره مهر.
- فرای، ر. ن، ۱۳۶۳، *تاریخ ایران از اسلام تا سلاجقه*. جلد ۴، ترجمه‌ی حسن انوشه، تهران: امیرکبیر.
- فشاهی، محمدرضا، ۱۳۵۴، *تحولات فکری و اجتماعی در جامعه فئودالی ایران*. گوتنبرگ.
- کیانی، محمدیوسف، ۱۳۸۵، *تاریخ هنر معماری ایران در دوران اسلامی*. تهران: سازمان مطالعه و تدوین کتب علوم انسانی دانشگاه‌ها (سمت).
- گدار، آندره، ۱۳۶۷، *آثار ایران*. ابوالحسن سروقد مقدم، جلد ۳، بنیاد پژوهش‌های اسلامی.
- نخجوانی، ۱۳۴۴، *هندوشاه، تجارب السلف*. تصحیح: عباس اقبال آشتیانی، تهران: طهوری.
- نظام‌الملک طوسی، ۱۳۴۸، *سیاست‌نامه*. تهران: چاپ جعفر شعار، کتاب‌های جیبی.
- نیل‌غاز، نسیم، ۱۳۹۰، «نقاشی رئالیستی معاصر ایران و شرایط ظهور آن»، *جامعه‌شناسی هنر و ادبیات*، سال سوم، شماره‌ی اول، بهار و تابستان، صص: ۳۷-۷۴.
- ورجاوند، پرویز، ۱۳۷۴، *سرزمین قزوین*. تهران: انجمن آثار و مفاخر فرهنگی.
- هیلن براند، رابرت، ۱۳۶۶، (مقابر) *معماری ایران در دوره اسلامی*. به کوشش: محمد یوسف کیانی، تهران: سازمان مطالعه و تدوین علوم انسانی دانشگاه‌ها (سمت).
- یوسف‌زمانی، مهرداد؛ نعمتی‌آبکناری، علی؛ و خالدیان، ستار، ۱۳۹۶، «واکوی آثار معماری و اقدامات عمرانی نخستین حکمرانان سلجوقی بر اساس منابع مکتوب از سال ۴۲۹ تا ۴۶۵ ه.ق.». *مجله‌ی پژوهش‌های باستان‌شناسی ایران*، دانشگاه بوعلی سینا، شماره‌ی ۱۲، دوره‌ی هفتم، بهار، صص: ۲۲۷-۲۴۴.

- Stronach, D. B. & Cuyler Young, T., 1966 "Three seljuq Tomb Towers". *Iran*, vol. 4: 1-20

- Clinton, M., 1991. *Lustre*. London: Batsford. P 24