



ابراهیمی، قربانعلی؛ جانعلیزاده چوب بستی، حیدر و بولاغی، مهدی (۱۳۹۶).
بررسی جامعه شناختی تاثیر سرمایه فرهنگی بر سبک زندگی دینی دانشجویان
(مطالعه موردی دانشجویان دانشگاه مازندران). جامعه شناسی نهادهای
اجتماعی، ۴(۱۰)، ۱۱۳-۱۳۸.

بررسی جامعه شناختی تاثیر سرمایه فرهنگی بر سبک زندگی دینی دانشجویان (مطالعه موردی دانشجویان دانشگاه مازندران)

قربانعلی ابراهیمی^۱، حیدر جانعلیزاده چوب بستی^۲ و مهدی بولاغی^۳

تاریخ دریافت: ۱۳۹۶/۰۴/۲۵

تاریخ پذیرش: ۱۳۹۶/۱۰/۱۲

چکیده

هدف اصلی این پژوهش تبیین رابطه سرمایه فرهنگی دانشجویان دانشگاه مازندران بر سبک زندگی دینی آنان می باشد. چارچوب نظری این پژوهش، نظریه سبک زندگی و سرمایه فرهنگی بورديو است. روش تحقیق در این پژوهش از نوع پیمایشی است. نمونه آماری شامل ۳۹۰ نفر از دانشجویان مشغول به تحصیل دانشگاه مازندران در سال تحصیلی ۱۳۹۴-۱۳۹۵ می باشند که با روش نمونه‌گیری طبقه‌ای متناسب با حجم انتخاب شده‌اند. ابزار این تحقیق پرسشنامه بوده است. نتایج این تحقیق نشان می دهد که سرمایه فرهنگی پاسخگویان در حد متوسط رو به پایین (۷/۶۶٪ از ۲۰) بوده است؛ در حالی که سبک زندگی دینی آنها در حد متوسط رو به بالا (۱۳/۰۲٪ از ۲۰) گزارش شده است. نتایج آزمون رگرسیون نشان می دهد که سرمایه فرهنگی و دو بعد آن (سرمایه فرهنگی عینیت یافته و نهادینه شده) بر سبک زندگی دینی تاثیر معکوس و معناداری دارند؛ در صورتی که سرمایه فرهنگی تجسم یافته بر سبک زندگی دینی تاثیر مستقیم و معناداری دارد. این در حالی است که ابعاد سرمایه فرهنگی روی هم رفته توانسته اند ۳۱ درصد از تغییرات سبک زندگی دینی را تبیین نمایند. دانشجویان فرهنگ و دین و ارزش های مبتنی بر جامعه خود را طرد نمی کنند، ولی آنها را تعدیل می کنند تا با تنوع انتخاب های بیشتری روبه رو گردند.

کلید واژه‌ها: سبک زندگی؛ سبک زندگی دینی؛ سرمایه فرهنگی؛ دانشگاه مازندران.

^۱- استادیار گروه علوم اجتماعی، دانشگاه مازندران، ghorbanaliebrahimi@gmail.com

^۲- دانشیار گروه علوم اجتماعی، دانشگاه مازندران، hjc@umz.ac.ir

^۳- کارشناس ارشد پژوهش اجتماعی، دانشگاه مازندران (نویسنده مسئول)،

mahdi_boolaghi@yahoo.Com

۱- مقدمه و بیان مسئله

در عصر جدید، که دوران مابعدسنستی است، در برابر شکل‌های نوین تجربه با واسطه، هویت شخصی به صورت رفتارهایی جلوه گر میشود که به طور بازتابی بروز می‌کنند. این تصویر بازتابی از خویشتن، بر روایت‌های زندگی نامه وار منسجم و همواره قابل تجدیدنظری استوار است که در تار و پود انتخاب‌های متعدد و برآمده از نظام‌های مجرد جای می‌گیرند. در زندگی اجتماعی امروزین، مفهوم شیوه یا سبک زندگی^۱ معنایی خاص به خود می‌گیرد. هرچه نفوذ و کشش صنعت کمتر می‌شود و هرچه زندگی روزمره بیشتر برحسب تأثیرات متقابل عوامل محلی و جهانی بازسازی می‌شود، افراد بیشتر ناچار می‌شوند سبک زندگی خود را از میان گزینه‌های مختلف انتخاب کنند (گیدنز، ۱۳۸۳: ۲۰).

ویلیام لیزر (۱۹۶۴) سبک زندگی را طرز مشخص یا متمایز زندگی کردن گروهی از مردم معرفی می‌کند؛ نظامی که از تاثیر فرهنگ (ارزش‌ها، منابع، نمادها و قوانین) بر نیروهای زندگی در گروه شکل می‌گیرد (مهدوی کنی، ۱۳۹۳: ۲۰۸). فرهنگ حاکم بر جامعه و شاخص‌های آن، بنیان الگوهای موجود در یک سبک زندگی خاص را تشکیل می‌دهد، ولی روشن است که خود فرهنگ نیز از عوامل متعددی تاثیر می‌پذیرد که مهمترین عامل آن دین و آموزه‌های وحیانی می‌باشد (فاضل قانع، ۱۳۹۲: ۳۳).

از آن جایی که کشور ایران، یک کشور اسلامی می‌باشد؛ بدیهی است که فرهنگ حاکم بر جامعه نیز یک فرهنگ دینی باید باشد. بر این مبنا در شکل‌گیری سبک زندگی افراد در جامعه ایران، دین نقش بسزایی دارد. با توجه به این امر که امروزه مهمترین ویژگی جامعه ایرانی «در حال گذار» بودن آن است لذا ما شاهد تغییر برخی از ارزش‌ها و عناصر فرهنگ دینی و ملی در جامعه خود هستیم و این مسئله باعث پیدایش سبک‌های زندگی غربی و رواج آنها در جامعه ایران شده است. برای نمونه می‌توان به ظهور و رواج یکی از افراطی‌ترین شکل‌های ارتباط پیش از ازدواج بین دختر و پسر یعنی پیدایش الگوی «هم‌خانگی» در ایران اشاره کرد (آزادارمکی و همکاران، ۱۳۹۱). از بسیاری از جهات سبک زندگی غربی متفاوت و در نقطه مقابل فرهنگ ایرانی-اسلامی می‌باشد. نوع پوشش برخی از جوانان در جامعه، رشد مصرف‌گرایی و تجمل‌گرایی، جراحی‌های زیبایی و... همگی دال بر نفوذ سبک زندگی غربی در بطن زندگی افراد جامعه بخصوص جوانان شده است. بدیهی است که به تناسب گسترش سبک زندگی غربی در جامعه از سبک زندگی دینی کاسته می‌شود. سبک زندگی دینی مجموعه‌ای از رفتارهای منبعث از دین و بر مبنای دین است که به صورت عملی در رفتارهای زندگی روزمره نمود پیدا می‌کند (کوهی، ۱۳۹۳: ۸۰).

^۱ -Lifestyle

سبک زندگی دارای تعاملی دوسویه با سرمایه فرهنگی^۱ است. سرمایه فرهنگی فرد یا خانواده می‌تواند سبب ایجاد برخی سبک‌های زندگی شود و سبک زندگی نیز می‌تواند در جهت افزایش سرمایه فرهنگی باشد. این رابطه برای نظام‌های اجتماعی جدید که یکی از راه‌های اساسی تحرک در آن‌ها موفقیت تحصیلی است، بسیار اهمیت دارد (فاضلی، ۱۳۸۷: ۱۸۱).

اهمیت مفهوم سبک زندگی در این است که سطحی‌ترین لایه‌های زندگی (از آرایش مو و لباس گرفته تا حالت بیانی و ژست صورت و بدن) را به عمیق‌ترین لایه‌های آن پیوند می‌زند (مهدوی کنی، ۱۳۹۳: ۱۸).

حال چرا سبک زندگی دینی؟ درست است که سبک زندگی از مفاهیم وارداتی و تولید شده در بستر مدرنیته غربی می‌باشد؛ اما هر جامعه‌ای زمانی می‌تواند ثمره و محصول جهان بینی و ایدئولوژی خود را به دیگران نشان دهد که سبک زندگی او متناسب با باورها و ارزش‌هایش شکل یافته باشد. بر این اساس سبک زندگی‌ای که متناسب با باورها و ارزش‌های جامعه ایرانی باشد سبک زندگی دینی است؛ زیرا دین در فرهنگ کشور ایران نقش پررنگی دارد. از این رو نیاز به توجه بیشتر به سبک زندگی دینی احساس می‌شود. به همین دلیل ما احتیاج داریم که در ابتدای امر به این مسئله بپردازیم که سبک زندگی دینی در زندگی ما چه جایگاهی دارد.

از طرفی مفهوم سرمایه فرهنگی در دهه‌های اخیر نقش تبیین‌کنندگی مهمی در تحقیقات خارجی انجام گرفته در حوزه فرهنگ ایفا کرده و اخیراً نیز در تحقیقات داخلی با استقبال خوبی مواجه شده است. در حقیقت مفهوم سرمایه فرهنگی تاثیر چشم‌گیری بر جامعه‌شناسی نهاد است زیرا فرهنگ را در مرکز تحقیقات راجع به قشربندی وارد نموده است (باینگانی و کاظمی، ۱۳۸۹: ۸). به دلیل وجود رابطه دوسویه بین سبک زندگی و سرمایه فرهنگی حوزه‌های مختلفی با اهدافی متفاوت، مطالعاتی در خصوص رابطه بین سرمایه فرهنگی و سبک زندگی به طور کلی و یا با هر یک از مولفه‌های سبک زندگی به صورت جداگانه به انجام رسانیده‌اند؛ اما در خصوص ارتباط بین سرمایه فرهنگی و سبک زندگی دینی مطالعه‌ای صورت نگرفته است. اینکه چه عواملی بر سبک زندگی تاثیر می‌گذارد، موضوعی است که نظر بسیاری از سیاست‌گذاران را به خود جلب کرده و در تلاش‌اند به آن پاسخ دهند. همه دولت‌ها تلاش می‌کنند که سبک زندگی متناسب با فرهنگ مردم خود را تقویت کنند. این دغدغه در جامعه ما وجود دارد که سبک زندگی دینی رو به افول است از این رو این سال‌ها دولت‌ها به اشکال گوناگون به دنبال ترویج این نوع سبک زندگی است. از طرفی دیگر سیاست‌های دولت با تشویق افراد جامعه به ارتقای تحصیلات خود، افزایش مهارت‌های آموزشی و هنری و رواج فرهنگ کتاب‌خوانی در

^۱ -Cultural Capital

جهت افزایش سرمایه فرهنگی افراد می باشد. حال این سوال مطرح می شود که این سیاست ها با سبک زندگی دینی چقدر همخوانی دارد؟ آیا با افزایش سرمایه فرهنگی، سبک زندگی دینی هم افزایش می یابد؟ بلی بهتر درک شود

از این رو سوال اصلی این تحقیق آن است که میزان سبک زندگی دینی در بین دانشجویان به چه میزان است؟ و سرمایه فرهنگی به چه میزان تغییرات سبک زندگی دینی دانشجویان را می تواند تبیین نماید؟

۲- پیشینه تحقیق

احمدی و شریعتیان (۱۳۹۳) در تحقیق خود با عنوان، تحلیل جامعه شناختی الگوی سبک زندگی اسلامی- ایرانی شهروندان گرگان، به بررسی تحلیل و تاثیر عوامل جامعه شناختی بر شاخص های سبک زندگی اسلامی- ایرانی شهروندان گرگانی پرداختند. بر اساس یافته های این تحقیق متغیرهای سن، تحصیلات، پایگاه اقتصادی-اجتماعی، مصرف رسانه و دینداری با متغیر سبک زندگی اسلامی رابطه مستقیم و معناداری داشته اند.

افشانی و همکاران (۱۳۹۳) به بررسی رابطه سبک زندگی اسلامی با سلامت اجتماعی مردم شهر یزد پرداختند. نتایج حاکی از آن است که میانگین سبک زندگی اسلامی در زنان به طور معناداری بیشتر از مردان است و همچنین بین سبک زندگی اسلامی و سلامت اجتماعی و ابعاد آن رابطه مثبت و معناداری وجود دارد.

خوش فر و محمدی نیا (۱۳۹۳) در تحقیقی به بررسی رابطه بین ساختار قدرت در نهاد خانواده با نگرش نسبت به سبک زندگی اسلامی شهروندان شهر گرگان به روش پیمایشی پرداختند. بررسی رابطه بین ساختار توزیع قدرت در خانواده با نگرش نسبت به سبک زندگی اسلامی حاکی از آن است که از یک طرف حوزه توزیع قدرت در خانواده ارتباط معناداری با نگرش نسبت به سبک زندگی اسلامی ندارد و از طرف دیگر، بین شیوه اعمال قدرت در خانواده با نگرش نسبت به سبک زندگی اسلامی، رابطه مثبت وجود دارد.

کوهی و همکاران (۱۳۹۳) در تحقیقی به بررسی رابطه بین سبک زندگی مذهبی و عوامل مرتبط بر آن در بین شهروندان ۱۵ تا ۶۵ ساله شهر تبریز پرداختند. بر اساس یافته های این تحقیق به لحاظ جنسیت، زنان بیشتر از مردان، به لحاظ منطقه سکونت، منطقه ۵، به لحاظ عضویت گروهی و سازمانی، اعضای بسیج دارای بیشترین، به لحاظ وضعیت اشتغال، شاغلین دولتی نظامی از بالاترین و بیکارها از پایین ترین و به لحاظ تحصیلات، بیسواد و دیپلم دارای بالاترین و لیسانس از کمترین و به لحاظ پایگاه اجتماعی و اقتصادی، طبقه متوسط از بالاترین و طبقه پایین

از کمترین میزان سبک زندگی مذهبی برخوردارند. همچنین از دیگر یافته‌های این تحقیق وجود رابطه مستقیم و معنی دار بین سن و سبک زندگی دینی و رابطه معکوس و معنادار بین بعد خانواده و سبک زندگی دینی می باشد.

عیسایی خوش (۱۳۹۲) به "بررسی عوامل اقتصادی، اجتماعی و فرهنگی موثر بر گرایش دانش‌آموزان به سبک زندگی اسلامی در شهر شیراز" پرداخت. نتایج پژوهش نشان داد که میزان گرایش دانش‌آموزان مورد مطالعه به سبک زندگی اسلامی در حد متوسط بوده است. یافته‌ها بیانگر وجود رابطه معنادار میان متغیرهای دسترسی پاسخگویان به منابع دینی، پایگاه اقتصادی- اجتماعی خانواده، به عنوان متغیرهای مستقل، و گرایش به سبک زندگی اسلامی، به عنوان متغیر وابسته است. که در مجموع متغیرهای مستقل توانستند ۴۲ درصد از تغییرات متغیر وابسته را تبیین نمایند.

اسماعیلی (۱۳۹۱) در پایان نامه خود به بررسی رابطه سرمایه فرهنگی و سبک زندگی زنان پرداخت. چهارچوب نظری تحقیق بر اساس نظریه بوردیو بوده است. نتایج تحقیق نشان داد که هر یک از ابعاد سرمایه فرهنگی (ذهنی، عینی، نهادی) با سبک زندگی زنان متأهل شهر شیراز رابطه دارد. همچنین سرمایه فرهنگی با سبک زندگی زنان رابطه معنی داری داشته است.

محمدی و همکاران (۱۳۹۱) به مطالعه مناسبات بین سرمایه فرهنگی و سبک زندگی در میان طبقه متوسط شهر سنندج پرداختند. یافته‌های این تحقیق حاکی از آن بود که بین سرمایه فرهنگی و اشکال آن با سبک زندگی رابطه مثبت و معناداری وجود داشت. همچنین در بین اشکال مختلف سرمایه فرهنگی، نوع "سرمایه فرهنگی تجسم یافته" دارای بیشترین رابطه با سبک زندگی بود.

شفر^۱ (۲۰۰۶) در مقاله‌ی خود با عنوان "موقعیت اجتماعی و سبک زندگی در جمهوری چک"، به این نتایج دست می یابد که پیوند سلسله مراتبی بین طبقه‌ی اجتماعی به همراه تحصیلات و میزان درآمد خانواده از یک سو و سبک زندگی از سوی دیگر به طور واضح در حوزه‌ی ذائقه‌ها / فعالیت‌های فرهنگی سطح بالا و مصرف مجلل موجود است اما در مورد سبک زندگی سالم که ویژگی متمایز آن تحصیلات است مشاهده نمی‌شود. با وجود این عوامل دیگر از قبیل جنسیت، سن و محل اقامت نیز دخیل اند. مرز متفاوت فرهنگی بین طبقه‌های A, B, C و طبقه‌های پایین تر E, D وجود دارد. بررسی‌های دیگر این تحقیق نشان می‌دهد افرادی که پذیرای

^۱- Safr

فرهنگ‌های متفاوت هستند بیشتر وابسته به گروه‌هایی هستند که از پایگاه اجتماعی بالاتری برخوردار هستند و تحصیلات و درآمد خانواده از ویژگی‌های آنها به حساب می‌آید. این در حالی است که تأثیر مستقیم طبقه‌ی اجتماعی با سایر ویژگی‌های کنترل شده بسیار ناچیز است.

کاکرهام^۱ و هینت^۲ (۲۰۰۴) در تحقیق خود با عنوان سبک‌های زندگی سالم در مناطق آسیای مرکزی (مطالعه قزاقستان و قزقیزستان) نشان دادند که سبک زندگی سالم، تعیین‌کننده اجتماعی مهمی در روندهای اخلاقی جوامع سوسیالیست قبلی است. کاکرهام و هینت به آموزه‌های اسلامی اشاره کردند که شاخص مهمی در کاهش مصرف الکل در نظر گرفته می‌شود. در حقیقت آنان مذهب را به عنوان یکی از عوامل مهم و تاثیرگذار در ایجاد سبک زندگی سالم در نظر می‌گیرند.

کیکبای و بینارک (۲۰۰۲) در تحقیق خود تحت عنوان فرهنگ مصرف، اسلام و سیاست سبک زندگی، آثار رشد «مدحجاب» را که در ترکیه از اوایل دهه‌ی ۱۹۹۰ آغاز شد، مطرح و در خصوص حضور زنان مسلمان در دو حوزه‌ی فرهنگی و عمومی در اواخر دهه‌ی ۱۹۸۰ بحث می‌کنند. در این مقاله بر روی تغییر معنای شیوه‌ی حجاب کردن با توجه به بیانیات دین اسلام درباره‌ی فرهنگ مصرف، بر اساس آن نوع پوششی که در تصاویر تبلیغاتی و گزارشات گرفته شده از مجلات زنان اسلامی و کاتولوگ مد شرکت‌های عرضه‌ی لباس مشهود است، تمرکز شد. و روابط متقابل مسئله ساز مدحجاب با دو معنای تثبیت شده‌ی حجاب: به عنوان نشانه‌ی پایبندی به اصول اسلامی پوشش کامل، که بدن زن باید از نگاه مرد پنهان بماند و به عنوان نشانه‌ای از اسلام سیاسی بررسی شد. یافته‌های این دو محقق حاکی از آن است که گفتمان اسلامی درباره‌ی حجاب به عنوان یک عمل مذهبی‌انگونه که آنها ادعا می‌کنند، منسجم نیست، و حجاب کردن دارای یک معنای منحصر به فرد نمی‌باشد.

کاتزگرو (۱۹۸۸) در خصوص ارتباط دین و سبک زندگی نشان داده است که در آلمان، اسرائیل و ایتالیا هر قدر که افراد دیندارترند، کمتر در فعالیت و مصرف فرهنگی متعالی مشارکت می‌کنند؛ اما در آمریکا و سوئد کاملاً برعکس است. وی مطالعه خود را در اسرائیل به صورت جدی تر تکرار کرده و نتیجه می‌گیرد که تفاوت کاملاً معناداری میان سبک زندگی افراد دیندار و افراد دارای گرایشات سکولاریستی وجود دارد (فاضلی، ۱۳۸۲).

با بررسی مقالات علمی پژوهشی نمایه شده در مجلات معتبر، در مورد سبک زندگی دینی با رهیافت جامعه‌شناختی در این زمینه کار جدی از نظر محقق دیده نشده است. به طور کلی از

^۱- Cockerham

^۲- Hinote

بین تحقیقاتی که سبک زندگی دینی را به عنوان یک متغیر اصلی آورده اند (خوش فر و محمدی نیا، ۱۳۹۳؛ عبدالله پور، ۱۳۹۳؛ کجیاف، ۱۳۹۰؛ عیسانی خوش، ۱۳۹۲ و کویانی ۱۳۹۱)؛ تنها تحقیق خوش فر و محمدی نیا (۱۳۹۳) نگاهی جامعه‌شناختی به سبک زندگی دینی داشته است. با این وجود تحقیقی که به دنبال بررسی تاثیر سرمایه فرهنگی بر سبک زندگی دینی باشد؛ یافت نشد. از آنجا که دین در بطن فرهنگ کشور ما نهفته است لذا نقش مهمی در شکل‌گیری سبک زندگی خواهد داشت. براین اساس خلاء تحقیقاتی در این حوزه با نگاهی جامعه‌شناختی احساس می‌شود.

۲-۲- چارچوب نظری تحقیق

سبک زندگی آنتونی گیدنز

از نظر گیدنز همه فرهنگ‌ها در امور روزمره انتخاب‌هایی را برای افراد قائل‌اند. به عقیده‌ی گیدنز، روشن است که هیچ فرهنگی انتخاب را به طور کلی از زندگی روزمره حذف نمی‌کند، و همه سنت‌ها در حقیقت انتخاب‌هایی میان انبوهی از الگوهای رفتاری ممکن هستند. با این وصف، سنت یا عادات و رسوم جالفتاده، بر حسب تعریف، زندگی را در محدوده کانال‌هایی تقریباً از پیش تعیین شده به جریان می‌اندازند. اما تجدد، فرد را رودروی تنوع غامضی از انتخاب‌های ممکن قرار می‌دهد و به دلیل آنکه دارای کیفیتی غیر شالوده‌ای است، چندان کمکی به فرد ارائه نمی‌دهد تا وی را در گزینش‌هایی که باید به عمل آورد؛ یاری دهد (گیدنز، ۱۳۷۸: ۱۱۹). گیدنز، در بحث از پاره‌ای از سبک‌های جدیدی که در غرب با توجه به گرایش‌های دینی غیرمنسجمی پدید آمده و تا حدودی جایگزین سنت‌ها و الگوهای مسیحی می‌شوند؛ می‌گوید که آنچه در این فرآیند واقع می‌شود تلاشی برای تنظیم سنت به عنوان مبنایی برای تصمیم‌گیری در سبک زندگی است نه این که واقعا بازتولید یک جهان بینی و وضعیت ذهنی غیر مسیحی است (گیدنز، ۱۹۹۵). به نقل از مهدوی کنی، ۱۳۹۳: ۱۷۶).

گیدنز برای فهم بیشتر سبک زندگی، از مفهوم عاملیت و ساختار استفاده می‌کند. او توضیح می‌دهد که ساختار و عاملیت دو مقوله‌ی جدا از هم نیستند و به یکدیگر وابسته‌اند. ساختار بدون کنش وجود ندارد زیرا این کنش است که مجدداً ساختار را بازتولید می‌کند و بالعکس. از نظر او، یک عامل، یک موضوع (سوژه) ذهنی مستقل از عمل نیست؛ بلکه فردیتی است که رفتار اجتماعی را برساخته می‌کند. رفتار در ساختار ظاهر می‌شود و در وضعیت ثبات یا تغییر ساختار نقش ایفا می‌کند. بنابراین ساختارها از طریق کنش اجتماعی بسط و شکل داده می‌شوند. زیرا ساختارها هم هدف و هم نتیجه کنش‌ها هستند، آن‌ها شامل قلمروهای دوگانه‌اند. ساختارها

در یک زمان هم عینی (محدود کننده) و هم ذهنی (تواناساز) می باشند (لان، ۲۰۰۱). سبک های زندگی نیز می توانند با یک ماهیت دوگانه ای در دیدگاه گیدنز به تصویر کشیده شوند. سبک های زندگی، الگوهای ساختاری از رفتارهایی هستند که با هنجارها و ارزش ها همراه اند و از طریق بازخورد فرآیندهای عاملان اجتماعی که آن ها را بازتولید و یا انتقال می دهند و همچنین از طریق مردمی که آن ها را عملیاتی می کنند؛ بازتولید می شوند. (میری پور فرد، ۱۳۹۳: ۱۹).

اما نکته مورد نظر این است که هر فرد برای انتخاب سبک زندگی خود کاملاً آزاد نیست و اسیر قید و بندهایی خواهد بود. همیشه انتخاب سبک زندگی صرفاً توسط فرد صورت نمی گیرد، بلکه گاهی این گروههای اجتماعی یا فشارهای اقتصادی اند که فرد را ناچار به گزینش می کنند. در انتخاب سبک زندگی هر فرد، دو عامل نقش درخور دارد: شانس ها و فرصت ها. این دو عامل هم خود تحت تأثیر عوامل اجتماعی دیگری هستند. حاصل انتخاب سبک زندگی توسط هر فرد چه به صورت اختیاری و چه به صورت اجباری آن است که فرد به یکی از اقشار و گروههای اجتماعی یعنی جمع کسانی که دارای سبک های زندگی مشابه او هستند تعلق می یابد. بنابراین، انتخاب سبک های زندگی مقدمه ای بر گروه بندی های اجتماعی متفاوت است (گیدنز، ۱۳۷۸: ۱۲۱)

سبک زندگی پی بر بورديو

در نظریه بورديو سبک زندگی که شامل اعمال طبقه بندی شده و طبقه بندی کننده فرد در عرصه هایی چون تقسیم ساعات شبانه روز، نوع تفریحات و ورزش، شیوه های معاشرت، ائذیه و خانه، آداب سخن گفتن و راه رفتن است، در واقع عینیت یافته و تجسم یافته ترجیحات افراد است. از یک سو، سبک های زندگی شیوه های مصرف عاملان اجتماعی ای است که دارای رتبه بندی های مختلفی از جهت شأن و مشروعیت اجتماعی اند. این شیوه های مصرفی بازتاب نظام اجتماعی سلسله مراتبی است؛ اما چنانچه بورديو در کتاب تمایز بر حسب منطق دیالکتیکی نشان می دهد مصرف صرفاً راهی برای نشان دادن تمایزات نیست، بلکه خود راهی برای ایجاد تمایزات نیز است (باکاک، ۱۳۸۱: ۹۶).

سبک زندگی متأثر از ذائقه، و ذائقه پیامد منش و منش نیز محصول جایگاه فرد در ساختارهای عینی اجتماعی است. جایگاه فرد در ساختار اجتماعی که مشخص کننده میزان بهره مندی وی از انواع سرمایه است، منش وی را شکل می دهد و منش نیز مولد دو نوع نظام است. یک نظامی از رویه های ادراک و ارزیابی، یعنی همان ذائقه و دیگری نظامی از رویه های

ایجادکننده اعمال قابل طبقه‌بندی که تعامل این دو نظام، سبک زندگی را ایجاد می‌کند. اما این یک طرف رابطه است؛ زیرا سبک زندگی و فرآیندهای مصرفی به منزله تجلی آن، هم نظامی از اعمال طبقه‌بندی شده است و هم نظامی از اعمال طبقه‌بندی کننده. از این رو است که فرآیندهای مصرفی خود به منزله متغیری مستقل در ایجاد سلسله مراتب اجتماعی مطرح اند. نکته مهم تر آنکه رابطه منش و ساختار اجتماعی یک سویه نیست، بلکه بوردیو از رابطه دیالکتیکی شرایط و منش سخن می‌گوید که سبب تغییر در توزیع سرمایه و توازن رابطه قدرت در جامعه می‌شود و سیستمی از تفاوت‌های ادراک شده و دارایی‌های متمایز ایجاد می‌کند که در واقع همان توزیع سرمایه نمادین و سرمایه مشروعی است که حقیقت عینی را تحریف می‌کند (شالچی، ۱۳۸۷: ۱۱). از سوی دیگر از آنجایی که سرمایه فرهنگی قریحه فرد را تحت تأثیر قرار می‌دهد و سبب می‌شود قریحه‌های متفاوتی بین افراد شکل بگیرند. بدین‌سان، سبک زندگی نیز در نظر بوردیو پی‌آمد قریحه‌هاست، از این رو سبک زندگی متأثر از منش فردی افراد انگاشته می‌شود (فاضلی، ۱۳۸۲: ۴۴).

سرمایه فرهنگی دربرگیرنده تمایلات پایدار فرد و گرایش‌ها و عادت‌ها است که طی فرآیند جامعه‌پذیری حاصل می‌شوند و شامل کالاهای فرهنگی، مهارت‌ها و انواع دانش مشروعه است (بوردیو، ۱۹۸۶: ۴۷).

بوردیو به سرمایه فرهنگی در تولید نابرابری اشاره می‌کند و آن را موجب بروز تفاوت‌هایی در جریان زندگی روزمره افراد می‌داند. بوردیو همچنین در اثر تمایز نشان می‌دهد که سلیقه را به عنوان یکی از شاخص‌های سرمایه فرهنگی جامعه تعیین می‌کند. به عبارت دیگر، سلیقه مقوله‌ای اجتماعی است و صرفاً به واسطه نزاع و کشمکش عاملان و کنشگران فعال در حوزه‌ای برای تعریف آن است که می‌تواند تغییر کند و افراد طبقات اجتماعی بالاتر، توانایی این را دارند که سلیقه‌هایشان را مورد پسند همگان بسازند و البته با سلیقه افراد طبقات پایین به مخالفت بپردازند و بنابراین معیارهای زیبایی و تناسب طبقات بالا و نیز معیارهای زیبایی کشورهای پیشرفته مقبولیتی همگانی می‌یابد. (ذکایی و فرزانه، ۱۳۸۸: ۴۸).

برای فهم مفهوم سبک زندگی دینی از آرای گیدنز در این مقاله سود جسته ایم. به عقیده گیدنز هر فرهنگی می‌تواند سبک زندگی خاص خودش را داشته باشد و همه سنت‌ها در حقیقت انتخاب‌هایی میان انبوهی از الگوهای رفتاری ممکن هستند. هر جامعه‌ای زمانی می‌تواند ثمره و محصول جهان بینی و ایدئولوژی خود را به دیگران نشان دهد که سبک زندگی او متناسب با باورها و ارزش‌هایش شکل یافته باشد. بر این اساس سبک زندگی‌ای که متناسب با باورها و ارزش‌های جامعه ایرانی باشد سبک زندگی دینی است؛ زیرا دین در فرهنگ کشور ایران نقش

پر رنگی دارد؛ لذا می توان از مفهومی با عنوان سبک زندگی دینی که سبک زندگی ای متأثر از ایدئولوژی و فرهنگ مردم ایران است، سخن به میان آورد.

از نظریه بوردیو در زمینه سبک زندگی و سرمایه فرهنگی در چهارچوب نظری استفاده کرده ایم؛ زیرا اگر به سؤال تحقیق بوردیویی نگاه شود، رابطه هر دو متغیر (سرمایه فرهنگی و سبک زندگی) در قالب نظریه وی مطرح شده است. بگونه ای که در نظریه بوردیو سبک زندگی متأثر از ذائقه و ذائقه پیامد منش و منش نیز محصول جایگاه فرد در ساختارهای عینی اجتماعی است. بنابراین جایگاه فرد در ساختار اجتماعی که مشخص کننده میزان بهره مندی وی از انواع سرمایه (اقتصادی، اجتماعی و فرهنگی) است، منش وی را شکل می دهد و منش نیز مولد دو نظام است. یکی نظامی از رویه های ادراک و ارزیابی، یعنی همان ذائقه و دیگری نظامی از رویه های ایجاد کننده اعمال قابل طبقه بندی که تعامل این دو نظام سبک زندگی را ایجاد می کند. از سوی دیگر از آنجایی که سرمایه فرهنگی قریحه فرد را تحت تأثیر قرار می دهد، سبب می شود قریحه های متفاوتی بین افراد شکل بگیرند.

بوردیو مجموعاً تأثیر سرمایه فرهنگی را بر سبک زندگی افراد، با توسل به نظریه تمایز تبیین می کند. مطابق با این نظریه؛ افراد بر اساس میزان سرمایه فرهنگی خود، بین خودشان با دیگران تمایز قائل می شوند. بر این اساس سرمایه فرهنگی سبب گرایش افراد به سبک های زندگی خاصی می شود.

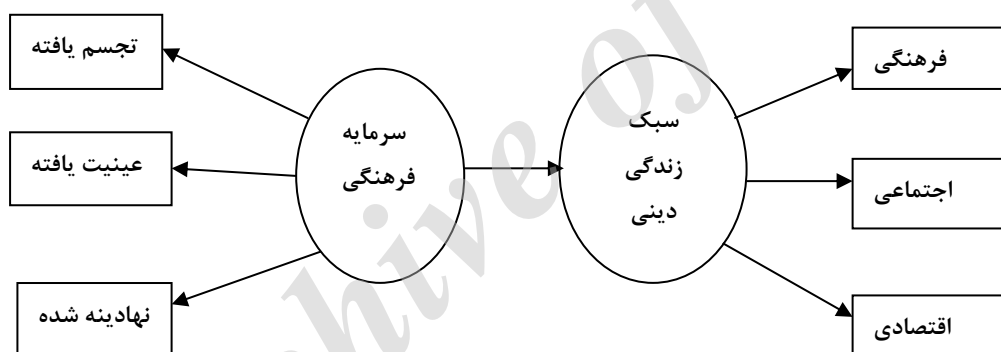

شکل ۱: مدل نظری تحقیق

۲-۳- فرضیه‌های تحقیق

- ۱- سرمایه فرهنگی بر سبک زندگی دینی تاثیر معناداری دارد.
- ۲- سرمایه فرهنگی تجسم یافته بر سبک زندگی دینی تاثیر معناداری دارد.
- ۳- سرمایه فرهنگی عینیت یافته بر سبک زندگی دینی تاثیر معناداری دارد.
- ۴- سرمایه فرهنگی نهادینه شده بر سبک زندگی دینی تاثیر معناداری دارد.

۳- روش تحقیق

روش مورد استفاده در این مقاله، پیمایش است. جمع‌آوری اطلاعات از طریق پرسشنامه انجام شده است. جامعه آماری این تحقیق را کلیه دانشجویان مشغول به تحصیل دانشگاه مازندران در سال تحصیلی ۱۳۹۵-۱۳۹۴ تشکیل می‌دهند. که مطابق آخرین اطلاعات آماری بدست آمده از اداره آموزش دانشگاه، تعداد کل دانشجویان این دانشگاه ۱۱۳۷۷ نفر (۷۰۰۸ دختر و ۴۳۶۹ پسر) است. برای محاسبه حجم نمونه در این تحقیق از فرمول کوکران استفاده شده است که با استفاده از این فرمول، ۳۷۲ نفر بدست آمد که با احتمال ناقص بودن تعدادی از پرسشنامه‌ها، ۴۰۰ پرسشنامه در بین پاسخگوها توزیع گردید که در نهایت ۳۹۰ پرسشنامه مورد تجزیه و تحلیل قرار گرفت. داده‌های پژوهش با استفاده از نرم افزار اسپس^۱ و اموس^۲ پردازش و توصیف و تحلیل شده است. در پژوهش حاضر از روش نمونه‌گیری تصادفی طبقه‌ای متناسب با حجم استفاده شده است. ابتدا جمعیت تحقیق برحسب دانشکده تقسیم شد. سپس با توجه به مقدار حجم نمونه، سهم هر دانشکده تعیین گردید.

۳-۱- تعریف نظری و عملیاتی مفاهیم

سرمایه فرهنگی: شامل گرایش‌ها و عادت‌های پابرجا و تثبیت شده در طول فرایند جامعه‌پذیری و نیز صلاحیت‌های تحصیلی و فرهیختگی است (نوغانی، ۱۳۸۳: ۱۷). به نظر بوردیو سرمایه فرهنگی قابل تفکیک به سه مقوله است: الف) سرمایه فرهنگی تجسم یافته ب) سرمایه فرهنگی نهادینه شده ج) سرمایه فرهنگی عینیت یافته (بوردیو، ۱۹۸۶).

سرمایه فرهنگی تجسم یافته: نوعی ثروت بیرونی است که به عنوان بخش جدایی‌ناپذیری از فرد در آمده است (شارع پور و خوشفر، ۱۳۸۱: ۱۳۷). در واقع، سرمایه فرهنگی درونی شده توانایی‌های بالقوه‌ای دارد که به تدریج بخشی از وجود فرد شده و در او تثبیت شده‌اند (نوغانی،

^۱ - SPSS

^۲ - AMOS

۱۳۸۳:۱۳۷). برای سنجش و اندازه‌گیری سرمایه فرهنگی تجسم یافته از شاخصهای موسیقی، خط و نقاشی، ورزش و زبان خارجی استفاده می‌گردد. در کل از ۱۳ گویه برای عملیاتی کردن این متغیر استفاده شده است.

سرمایه فرهنگی عینیت یافته: یکی از بدیهی‌ترین و عینی‌ترین اشکال سرمایه فرهنگی، مصرف کالاهای مختلف فرهنگی در میان اقشار مختلف جامعه است که خود می‌تواند تابعی از متغیرهای گوناگون فردی و اجتماعی قرار گیرد. سرمایه فرهنگی عینیت یافته در اشیای مادی، رسانه‌ها نظیر نوشتار، نقاشی، ابزار و نظایر آن و بطور کلی در ماهیت آن، قابل انتقال است. لذا کالاهای فرهنگی را هم می‌توان به صورت مادی اختصاص داد که منجر به سرمایه اقتصادی می‌شود؛ و هم به صورت نمادی که منجر به سرمایه فرهنگی می‌شود (شارع پور و خوش فر، ۱۳۸۱: ۱۳۷). برای سنجش و اندازه‌گیری سرمایه فرهنگی عینیت یافته از شاخصهای کتاب، تزئینات، عضویت در کتابخانه، کامپیوتر، خط و اینترنت، کافی‌نت، موبایل، دوربین، ماهواره، مجلات و روزنامه، اماکن مذهبی، تلویزیون، رادیو، کافی‌شاپ، سینما و دید و بازدید استفاده می‌گردد. در کل از ۱۸ گویه برای عملیاتی کردن این متغیر استفاده شده است.

سرمایه فرهنگی نهادینه شده: در واقع گونه‌ای از سرمایه فرهنگی است که اغلب به صورت اعتبارها یا کیفیات علمی یک فرد شناخته می‌شود (بورديو، ۱۹۷۷: ۴۲) که برای عملیاتی کردن این متغیر از شاخص‌گواهی نامه فنی و حرفه‌ای و از ۱۴ گویه برای سنجش این متغیر استفاده شده است.

سبک زندگی دینی: به تعبیر آنتونی گیدنز «سبک زندگی مجموعه‌ای نسبتاً منسجم از همه رفتارها و فعالیت‌های یک فرد معین در جریان زندگی روزمره است» (گیدنز، ۱۳۷۸: ۳۲۵). بر این اساس، سبک زندگی دینی مجموعه‌ای از رفتارهای منبعث از دین و بر مبنای دین است که به صورت عملی در رفتارهای زندگی روزمره نمود پیدا می‌کند (کوهی، ۱۳۹۳: ۸۰). عموم ادیان دارای نظام معنایی، آموزه‌ها، نهادها و ساختارهایی هستند که پیروانشان را در ایجاد سبک زندگی مبتنی بر آن‌ها توانمند می‌کنند. این گونه سبک زندگی ناشی از فرهنگ دینی را می‌توان سبک زندگی دینی نامید (مهدوی کنی، ۱۳۹۳: ۱۸۷). در این تحقیق، سبک زندگی دینی در سه بعد فرهنگی، اجتماعی و اقتصادی مورد سنجش قرار گرفته است که در جدول شماره یک آمده است.

۳-۲- اعتبار و پایایی تحقیق

در پژوهش حاضر برای اطمینان از اعتبار تحقیق، از نظرات ۶ نفر از متخصصان و صاحب نظران در حوزه مورد مطالعه، در مورد انطباق پرسشنامه با ویژگی‌های مورد انتظار بهره‌گرفته شده است؛ بنابراین اعتبار ابزار سنجش در پژوهش حاضر، اعتبار صوری می‌باشد. همچنین از اعتبار سازه‌ای نیز برای بررسی اعتبار تحقیق استفاده شده است که نتایج حاکی از برازش مناسب شاخص‌های برازندگی و در نتیجه این تحقیق از اعتبار سازه نیز برخوردار می‌باشد.

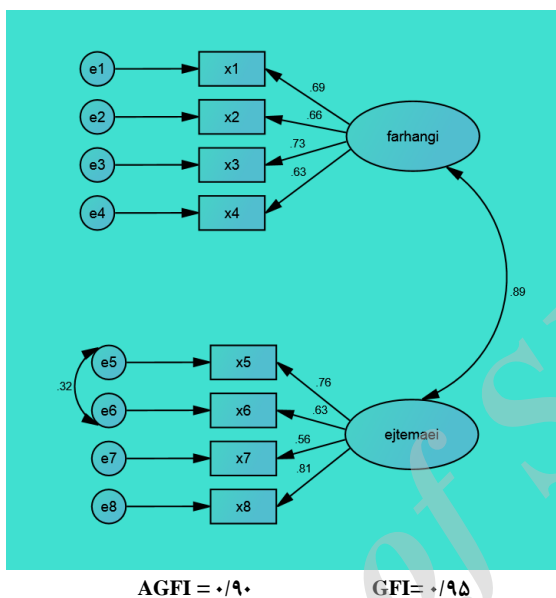

شکل ۲: مدل تحلیل عاملی تاییدی سازه «سبک زندگی دینی» (بارهای استاندارد)

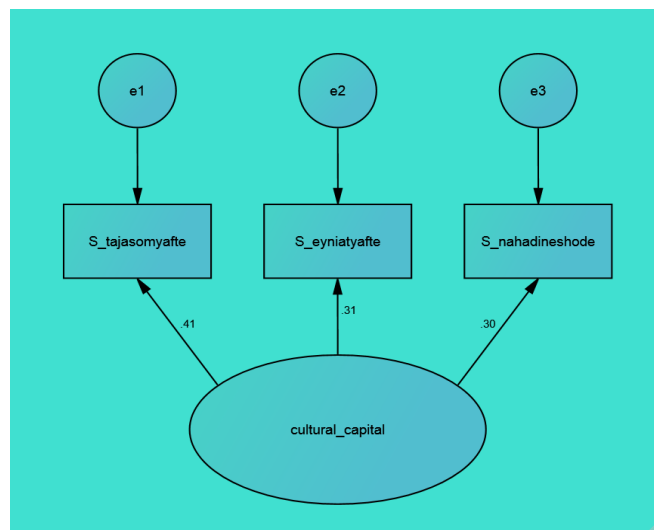

AGFI = ۰/۸۰

GFI = ۰/۹۶

شکل ۳: مدل تحلیل عاملی تاییدی سازه «سرمایه فرهنگی» (بارهای استاندارد)

برای سنجش پایایی ابزار پژوهش از آلفای کرونباخ استفاده شده است که در جریان مطالعه مورد ارزیابی قرار گرفت. پرسشنامه سبک زندگی دینی یک پرسشنامه محقق ساخته می باشد؛ اما پرسشنامه سرمایه فرهنگی، پرسشنامه از قبل طراحی شده بود که قبل از این توسط ضیاءپور (۱۳۸۹) و مسلمی پطروودی (۱۳۸۹) در دو جامعه آماری دیگر مورد آزمون قرار گرفته بود و میزان پایایی آن مورد تایید قرار گرفته بود. با این وجود مجدداً برای سنجش پایایی پرسشنامه سرمایه فرهنگی از آلفای کرونباخ استفاده شده است.

جدول ۱: مشخصه های روانسنجی متغیر وابسته

| دامنه نمرات | آلفای کرونباخ | تعداد گویه | مولفه ها | ابعاد | مفهوم |
|-------------|---------------|------------|-----------------|--------|----------------|
| ۰ تا ۲۰ | ۰/۸۷ | ۹ | اوقات فراغت | فرهنگی | سبک زندگی دینی |
| ۰ تا ۲۰ | | ۵ | ظاهر و پوشش | | |
| ۰ تا ۲۰ | | ۵ | تغذیه و آداب آن | | |

| | | | | | |
|--|------|---|------------------------|---------|--|
| ۲۰ تا ۰ | | ۴ | پایبندی به اخلاق مذهبی | | |
| ۲۰ تا ۰ | ۰/۹۴ | ۵ | خانواده | اجتماعی | |
| ۲۰ تا ۰ | | ۷ | تعهد اجتماعی | | |
| ۲۰ تا ۰ | | ۳ | مشارکت دینی | | |
| ۲۰ تا ۰ | | ۶ | معاشرت با دیگران | | |
| ۲۰ تا ۰ | | | | | |
| آلفای کرونباخ کل سبک زندگی دینی = ۰/۹۴ | | | | | |

آلفای کرونباخ سبک زندگی دینی که متغیر وابسته این پژوهش می باشد؛ ۰/۹۴ به دست آمده است که این میزان آلفا بسیار خوب است و حاکی از همبستگی درونی بالای گویه‌های این متغیر دارد.

جدول ۲: مشخصه‌های روانسنجی متغیر مستقل

| دامنه نمرات | آلفای کرونباخ (کل) | تعداد گویه | ابعاد | مفهوم |
|-------------|--------------------|------------|---------------------------|---------------|
| ۲۰ تا ۰ | ۰/۸۵ | ۱۳ | سرمایه فرهنگی تجسم یافته | سرمایه فرهنگی |
| ۲۰ تا ۰ | | ۱۸ | سرمایه فرهنگی عینیت یافته | |
| ۲۰ تا ۰ | | ۱۴ | سرمایه فرهنگی نهادینه شده | |

آلفای کرونباخ سرمایه فرهنگی که متغیر مستقل این پژوهش می باشد؛ ۰/۸۵ به دست آمده است که این میزان آلفا نیز بسیار خوب است و حاکی از همبستگی درونی بالای گویه‌های این متغیر دارد.

۳-۳- هم ارز کردن

یکی از دشواری‌های کار با مقیاس‌ها، خواه با گویه‌های استاندارد و خواه با نمرات خام تشخیص حد بالا و پایین مقیاس است. حد بالا و پایین مقیاس بسته به تعداد گویه‌های آن، توزیع آن‌ها تعداد طبقات هر گویه و حداقل و حداکثر نمره هر گویه مقادیر مختلفی می‌گیرد. برای غلبه بر این مسائل و مشهود تر کردن معنای نمرات مقیاس، بهتر است مقیاس‌ها را به گونه‌ای تغییر دهیم که مقادیر حداقل و حداکثر مشخص گردند. یکی از طرق چنین تعدیلی فرمول زیر است (دواس، ۱۳۸۹:۲۶۷).

$$\text{مقدار حداقل در مقیاس} - \text{مقیاس سابق} = \frac{\text{مقیاس جدید}}{\text{دامنه}} \times n$$

در این پژوهش متغیرهای سرمایه فرهنگی و سبک زندگی دینی که دارای ابعاد بوده‌اند و تعداد گویه‌های ابعاد آن‌ها باهم برابر نبوده‌اند با این روش هم ارز شده‌اند و دامنه نظری این دو سازه و هر یک از ابعاد آن در بازه (۰ تا ۲۰) هم ارز شده است.

۳-۴- نقاط برش متغیرهای تحقیق:

با توجه به اینکه تمامی متغیرهای این تحقیق در بازه ۰ تا ۲۰ هم ارز شدند برای تعیین نقاط برش، بازه ۰ تا ۲۰ به سه قسمت مساوی تقسیم شده است و در سه طبقه کم، متوسط و زیاد تقسیم بندی شده است.

جدول ۳: نقاط برش متغیرهای مستقل و وابسته تحقیق

| کم | متوسط | زیاد |
|-----------|---------------|-------------|
| ۰ تا ۶/۳۳ | ۶/۳۴ تا ۱۲/۶۶ | ۱۲/۶۷ تا ۲۰ |

۴- یافته‌ها و نتایج تحقیق

۴-۱- یافته‌های توصیفی

بر اساس یافته‌های پژوهش ۳۸/۵ درصد پاسخگویان پسر و ۶۱/۵ درصد دختران بودند. به لحاظ مقطع تحصیلی ۵۸/۲ درصد پاسخگویان دانشجویان مقطع کارشناسی، ۳۹/۰ درصد دانشجویان مقطع کارشناسی ارشد، و ۲/۸ درصد پاسخگویان دانشجویان مقطع دکتری می‌باشند. همچنین از نظر سنی ۳۰/۸ درصد پاسخگویان کمتر از ۲۰ سال، ۵۰/۳ درصد بین ۲۱ تا ۲۵ سال، ۱۴/۶ درصد بین ۲۶ تا ۳۰ سال و ۳/۳ درصد پاسخگویان، بالاتر از ۳۰ سال می‌باشند.

۴-۱-۱- وضعیت سرمایه فرهنگی پاسخگویان

نتایج کلی از یافته‌های این تحقیق که به سنجش سرمایه فرهنگی منتهی می‌شود، این است که سرمایه فرهنگی ۵۰/۰ درصد پاسخگویان به مقدار «کم»، سرمایه فرهنگی ۴۹/۵ درصد پاسخگویان به مقدار «متوسط» و تنها سرمایه فرهنگی ۰/۵ درصد پاسخگویان به مقدار «زیاد» می‌باشد. میانگین نمره سرمایه فرهنگی کل پاسخگویان ۷/۶۶ (از ۲۰) می‌باشد که بیانگر مقدار پایین سرمایه فرهنگی کل در بین پاسخگویان دانشجو دانشگاه مازندران می‌باشد.

جدول ۴: توزیع درصدی سرمایه فرهنگی و ابعاد آن

| میانگین (از ۲۰) | کل | زیاد | متوسط | کم | گزینه متغیر مستقل |
|--------------------|-------|------|-------|------|---------------------------|
| ۱۰/۰۵ | ۱۰۰/۰ | ۶/۹ | ۷۳/۳ | ۱۹/۸ | سرمایه فرهنگی تجسم یافته |
| ۸/۹۰ | ۱۰۰/۰ | ۱/۱ | ۶۵/۶ | ۳۳/۱ | سرمایه فرهنگی عینیت یافته |
| ۳/۶۹ | ۱۰۰/۰ | ۰/۵ | ۱۰/۰ | ۸۹/۵ | سرمایه فرهنگی نهادینه شده |
| ۷/۶۶ | ۱۰۰/۰ | ۰/۵ | ۴۹/۵ | ۵۰/۰ | سرمایه فرهنگی کل |

۴-۱-۲- وضعیت سبک زندگی دینی پاسخگویان

نتایج کلی از یافته‌های فوق که به سنجش سبک زندگی دینی منتهی می‌شود، این است که سبک زندگی حدود دو سوم پاسخگویان (۶۰/۳ درصد) به مقدار «زیاد» بر مبنای ارزش‌های اسلامی می‌باشد. میانگین نمره سبک زندگی دینی کل پاسخگویان ۱۳/۰۲ (از ۲۰) می‌باشد که بیانگر مقدار متوسط رو به بالای سبک زندگی دینی در بین پاسخگویان می‌باشد.

جدول ۵: توزیع درصدی سبک زندگی دینی و ابعاد آن

| متغیر مستقل | گزینه | کم | متوسط | زیاد | کل | میانگین (از ۲۰) |
|----------------------------|-------|------|-------|-------|-------|-----------------|
| بعد فرهنگی سبک زندگی دینی | ۲/۳ | ۶۵/۹ | ۳۱/۸ | ۱۰۰/۰ | ۱۰/۵۹ | |
| بعد اجتماعی سبک زندگی دینی | ۰/۰ | ۲۴/۴ | ۷۵/۶ | ۱۰۰/۰ | ۱۴/۷۵ | |
| سبک زندگی دینی | ۰/۰ | ۳۹/۷ | ۶۰/۳ | ۱۰۰/۰ | ۱۳/۰۲ | |

۲-۴- یافته های استنباطی

۲-۴-۱- آزمون همبستگی پیرسون

جدول ۶: آزمون همبستگی پیرسون بین سرمایه فرهنگی و ابعاد آن با سبک زندگی دینی

| نام متغیر | ضریب همبستگی | سطح معنی داری |
|--|--------------|---------------|
| سرمایه فرهنگی و سبک زندگی دینی | ۰/۲۸** | ۰/۰ |
| سرمایه فرهنگی تجسم یافته و سبک زندگی دینی | ۰/۲۴** | ۰/۰ |
| سرمایه فرهنگی عینیت یافته و سبک زندگی دینی | ۰/۳۲** | ۰/۰ |
| سرمایه فرهنگی نهادینه شده و سبک زندگی دینی | ۰/۴۴** | ۰/۰ |

جدول فوق آزمون رابطه ای پیرسون بین متغیرهای فاصله ای سرمایه فرهنگی و هر یک از ابعاد آن با متغیر فاصله ای سبک زندگی دینی را نشان می دهد. بر اساس خروجی این جدول رابطه بین همه ی آنها معنادار می باشد. کمترین همبستگی بین سرمایه فرهنگی تجسم یافته و سبک زندگی دینی با ضریب همبستگی ۰/۲۴ و بیشترین همبستگی بین سرمایه فرهنگی نهادینه شده و سبک زندگی دینی با ضریب همبستگی ۰/۴۴- می باشد.

آزمون فرضیه اول تحقیق: بین سرمایه فرهنگی با سبک زندگی دینی رابطه معناداری وجود دارد.

از آنجایی که فرضیه اصلی تحقیق از نوع علی است، برای سنجش آن از آزمون رگرسیون خطی ساده استفاده می‌نماییم.

۴-۲-۲- رگرسیون خطی ساده تبیین‌کننده متغیر سبک زندگی دینی

جدول ۷: خلاصه مدل رگرسیونی خطی ساده سبک زندگی دینی

| ضریب همبستگی چندگانه | ضریب تعیین | ضریب استاندارد شده (Beta) | سطح معناداری | آماره دوربین واتسون |
|----------------------|------------|---------------------------|--------------|---------------------|
| ۰/۲۸ | ۰/۰۸ | -۰/۲۸ | ۰/۰۰ | ۱/۹۱ |

بر اساس نتایج جدول فوق، مقدار ضریب استاندارد شده $-0/28$ می‌باشد که با توجه به مقدار سطح معناداری که کمتر از $0/05$ ($0/00$) می‌باشد. نتیجه می‌گیریم که سرمایه فرهنگی بر سبک زندگی دینی تاثیر معکوس و معناداری دارد به این معنی که هرچه بر سرمایه فرهنگی افراد افزوده شود، سبک زندگی افراد کمتر بر مبنای ارزش‌های رفتاری دینی می‌باشد. در نتیجه فرضیه اول تحقیق تایید می‌گردد.

۴-۲-۳- رگرسیون چندگانه تبیین‌کننده متغیر سبک زندگی دینی

جدول ۸: خلاصه مدل رگرسیونی چندگانه سبک زندگی دینی

| ضریب همبستگی چندگانه | ضریب تعیین | مقدار F | سطح معناداری | آماره دوربین واتسون |
|----------------------|------------|---------|--------------|---------------------|
| ۰/۵۵ | ۰/۳۱ | ۵۶/۸۷ | ۰/۰۰ | ۱/۸۳ |

طبق داده‌های جدول فوق، ضریب همبستگی چندگانه (R) معادل $0/475$ می‌باشد که بیانگر همبستگی و ارتباط سه متغیر سرمایه فرهنگی تجسم یافته، عینیت یافته و نهادینه شده با متغیر «سبک زندگی دینی» می‌باشد. ضریب تعیین (R^2) نیز ۳۱ درصد محاسبه شده است. به این معنی که حدود ۳۱ درصد از تغییرات متغیر «سبک زندگی دینی» توسط سه متغیر مذکور تبیین می‌شود و ۶۹ درصد باقیمانده مربوط به سایر عواملی است که در این تحقیق مورد آزمون قرار

نگرفته است. مقدار سطح معناداری نیز صفر (کمتر از ۰/۰۵) می باشد که بیانگر معنادار بودن کل مدل می باشد.

جدول ۹: ضرایب تأثیر مدل تبیین کننده سبک زندگی دینی

| متغیرهای مستقل | ضریب رگرسیونی (B) | ضرایب استاندارد شده (Beta) | T | سطح معناداری (sig) | همبستگی | |
|---------------------------|-------------------|----------------------------|-------|--------------------|-----------|--------|
| | | | | | مرتبه صفر | تفکیکی |
| سرمایه فرهنگی تجسم یافته | ۰/۹۰ | ۰/۲۷ | ۶/۳۸ | ۰/۰۰ | ۰/۲۴ | ۰/۲۷ |
| سرمایه فرهنگی عینیت یافته | -۰/۶۲ | -۰/۲۶ | -۵/۷۶ | ۰/۰۰ | -۰/۳۲ | -۰/۲۴ |
| سرمایه فرهنگی نهادینه شده | -۱/۰۸ | -۰/۳۶ | -۸/۳۰ | ۰/۰۰ | -۰/۴۴ | -۰/۳۵ |

سرمایه فرهنگی تجسم یافته تاثیر مثبت و معناداری بر سبک زندگی دینی دارد به این معنی که هرچه بر سرمایه فرهنگی تجسم یافته افراد افزوده شود، سبک زندگی افراد هم بیشتر بر مبنای ارزش های رفتاری دینی می باشد. در نتیجه فرضیه دوم تحقیق تایید می گردد.

سرمایه فرهنگی عینیت یافته تاثیر منفی و معناداری بر سبک زندگی دینی دارد به این معنی که هرچه بر سرمایه فرهنگی عینیت یافته افراد افزوده شود، سبک زندگی افراد کمتر بر مبنای ارزش های رفتاری دینی می باشد. در نتیجه فرضیه سوم تحقیق تایید می گردد.

سرمایه فرهنگی نهادینه شده تاثیر منفی و معناداری بر سبک زندگی دینی دارد به این معنی که هرچه بر سرمایه فرهنگی نهادینه شده افراد افزوده شود، سبک زندگی آن ها کمتر بر مبنای ارزش های رفتاری دینی می باشد. در نتیجه فرضیه چهارم تحقیق تایید می گردد.

۴-۲-۴- تحلیل مسیر

جدول (۱۰) نشان دهنده تاثیر مستقیم، غیر مستقیم و تاثیر کل هر یک از متغیرهای اصلی تحقیق بر روی متغیر وابسته (سبک زندگی دینی) می باشد. با توجه به داده های جدول فوق اثرات کلی متغیرهای مستقل بر متغیر وابسته حاکی از آن است که متغیر سرمایه فرهنگی عینیت یافته با ضریب تاثیر (-۰/۳۶) و متغیر سرمایه فرهنگی نهادینه شده هم با ضریب تاثیر (-۰/۳۶) به طور مشترک بیشترین اثر کل را بر سبک زندگی دینی داشته اند و متغیر سرمایه فرهنگی تجسم یافته هم با اثر کل (۰/۲۷)، کمترین میزان تاثیر را داراست.

جدول ۱۰: اثرات مستقیم و غیر مستقیم متغیرهای مستقل تحقیق بر سبک زندگی دینی در

مدل تحلیلی

| متغیرها | اثر مستقیم | اثر غیر مستقیم | اثر کلی |
|---------------------------|------------|----------------|---------|
| سرمایه فرهنگی تجسم یافته | ۰/۲۷ | ---- | ۰/۲۷ |
| سرمایه فرهنگی عینیت یافته | -۰/۲۶ | -۰/۱۰ | -۰/۳۶ |
| سرمایه فرهنگی نهادینه شده | -۰/۳۶ | ---- | -۰/۳۶ |

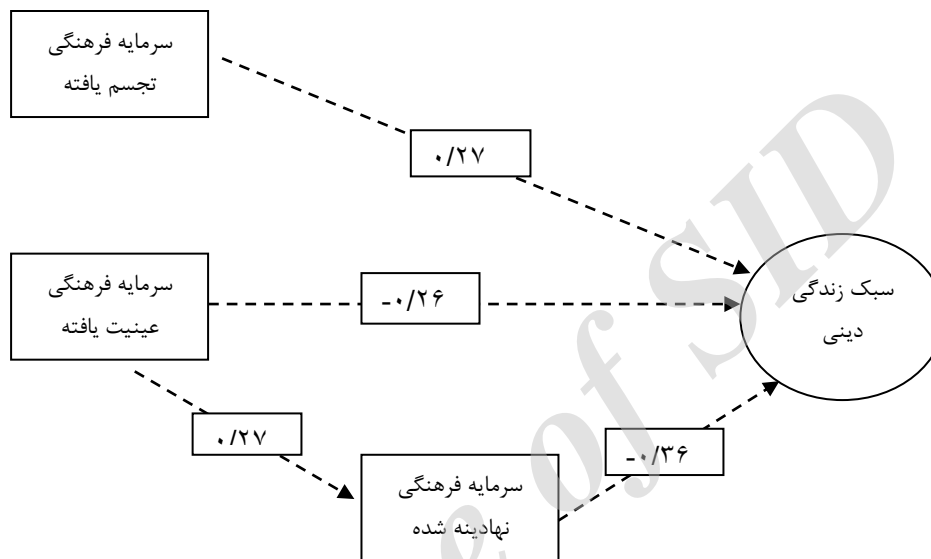

شکل ۴: مدل تجربی تحقیق

۵- بحث و نتیجه گیری

هدف اصلی این پژوهش تبیین رابطه سرمایه فرهنگی دانشجویان دانشگاه مازندران بر سبک زندگی دینی آنان می باشد بر اساس نتایج این تحقیق، سرمایه فرهنگی ۵۰/۰ درصد پاسخگویان به مقدار «کم»، ۴۹/۵ درصد به مقدار «متوسط» و تنها سرمایه فرهنگی ۰/۵ درصد پاسخگویان به مقدار «زیاد» می باشد. این یافته بیانگر سرمایه فرهنگی متوسط رو به پایین جامعه آماری موردنظر می باشد که با یافته های مسلمی پطرودی (۱۳۸۹) مطابقت دارد. این در حالی است که سبک زندگی ۳۹/۷ درصد پاسخگویان به مقدار «متوسط» بر مبنای ارزش های اسلامی و در

واقع دینی می باشد. و سبک زندگی ۶۰/۳ درصد پاسخگویان به مقدار «زیاد» بر مبنای ارزش های اسلامی می باشد. که نشان دهنده این است که سبک زندگی دانشجویان دانشگاه مازندران، به میزان زیادی مبتنی بر ارزش های دینی و اسلامی می باشد. این یافته با یافته های خوش فر و محمدی نیا (۱۳۹۳) و کاویانی (۱۳۹۱) مطابقت دارد.

نتایج حاصل از آزمون رگرسیون، نشان می دهد که سرمایه فرهنگی بر سبک زندگی دینی تاثیر معناداری دارد و ابعاد سرمایه فرهنگی روی هم رفته توانسته اند ۳۱ درصد از تغییرات متغیر وابسته را تبیین نمایند.

همان گونه که گیدنز اشاره می کند، هیچ فرهنگی انتخاب را به طور کلی از زندگی روزمره حذف نمی کند و همه ی سنت ها در حقیقت انتخاب هایی میان انبوهی از الگوهای رفتاری ممکن هستند. فرهنگ دینی کشور ایران هم انتخاب را به طور کلی از زندگی روزمره حذف نمی کند. در واقع فرهنگ های موجود در جوامع مختلف را در یک تقسیم بندی کلان می توان به دو دسته فرهنگ دینی و فرهنگ غیر دینی تقسیم بندی نمود. بر این اساس ما می توانیم یک سنخ شناسی دو گانه از سبک زندگی ارائه دهیم: سبک زندگی برگرفته از فرهنگ دینی (سبک زندگی دینی) و سبک زندگی برگرفته از فرهنگ غیر دینی (سبک زندگی غیر دینی، غربی یا مدرن). که با یافته های بنیامین باربر (۱۹۹۶) مطابقت می کند. نتایج این تحقیق هم بیانگر آن است که سبک زندگی اکثر دانشجویان دانشگاه مازندران تا حد زیادی برگرفته از ارزش ها و الگوهای فرهنگ اسلامی می باشد.

یافته های این پژوهش، حاکی از وجود رابطه بین دو متغیر سرمایه فرهنگی و سبک زندگی دینی است که نشان دهنده مطابقت نظریه بوردیو در مورد رابطه بین سرمایه فرهنگی و سبک زندگی با یافته های این مطالعه می باشد. این یافته با یافته های محمدی و همکاران (۱۳۹۱)، ابراهیمی و بهنویی گدنه (۱۳۸۹) و غائب (۱۳۸۶) مطابقت دارد. بوردیو معتقد است که افراد بر اساس میزان سرمایه فرهنگی خود، بین خودشان با دیگران تمایز قائل می شوند. از آنجایی که سرمایه فرهنگی قریحه فرد را تحت تاثیر قرار می دهد، سبب می شود قریحه های متفاوتی بین افراد شکل بگیرند بر این اساس سرمایه فرهنگی سبب گرایش افراد به سبک های زندگی خاصی می شود. دانشجویان به طور نایکسان به اشکال متفاوت سرمایه فرهنگی (تجسم یافته، عینیت یافته و نهادینه شده) دسترسی دارند و همین امر در متمایز شدن سبک زندگی آن ها موثر است. با وجود گرایش اکثر دانشجویان به سبک زندگی دینی نتایج این تحقیق بیانگر آن است که گروهی رفته رفته در حال فاصله گیری از توجه کامل به ارزش های دینی و اسلامی در رفتار و فعالیت ها و زندگی روزمره خود هستند (۳۹/۷ درصد دانشجویان سبک زندگی آن ها به مقدار

متوسط بر مبنای ارزش‌ها و رهنمودهای دینی است). دلیل این امر آن است که سبک زندگی دینی یک سری محدودیت‌هایی دارد و یک چهارچوب تعریف شده دارد و برای افراد فقط در چهارچوب تعریف شده تنوع انتخابی بودن را تعریف کرده است؛ در صورتی که سبک زندگی مدرن (غربی) که با مفهوم تجدد خودش را معرفی می‌نماید، مدعی است که تنوعی از انتخاب‌ها را در جلوی کنشگر قرار می‌دهد و با بهره‌گیری از امکانات و تبلیغات متعدد سعی می‌کند از طریق اقلام مصرفی و فرهنگ عامه پسند، به همگون‌سازی فرهنگ‌های محلی و ادغام آن‌ها در فرهنگ جهانی بپردازد. و این کار را به حدی خوب انجام داده است که امروزه شاهد آن هستیم که در کشورمان ایران رفته رفته گروهی از دانشجویان الگوهایی را برای زندگی برمی‌گزینند که خارج از محدوده و چهارچوب سبک زندگی دینی می‌باشد. که این یافته درست منطبق با ویژگی‌های یک جامعه در حال گذار است. نتیجه‌ای که می‌توان از یافته‌های تحقیق حاضر استنباط کرد این است که سبک زندگی دانشجویان دانشگاه مازندران بیشتر دینی است تا غیر دینی، ولی هرچه بر سرمایه فرهنگی افراد افزوده می‌شود از سبک زندگی دینی آنان کاسته می‌شود. در واقع این به این معناست که دانشجویان فرهنگ و دین و ارزش‌های مبتنی بر جامعه خود را طرد نمی‌کنند و هنوز برای آن‌ها قابل احترام است، ولی آنها را تعدیل می‌کنند تا با تنوع انتخاب‌های بیشتری روبه‌رو گردند و با موقعیت‌های بیشتری سازگار گردند.

۵-۱- پیشنهادات تحقیق

روشن است که هیچ تحقیق منفردی نمی‌تواند داعیه مطالعه همه رفتارها و فعالیت‌ها را داشته باشد تا به توصیف جامعی از سبک‌های زندگی برسد. چنین هدفی تنها در دراز مدت و در نتیجه انباشته شدن یافته‌های تحقیقاتی قابل حصول است؛ اما با توجه به یافته‌های این پژوهش، پیشنهادات پژوهش را می‌توان در دو دسته پیشنهادات کاربردی و پیشنهادات پژوهشی مطرح کرد.

۵-۱-۱- پیشنهادات کاربردی

۱- یکی از دلایل فاصله گرفتن گروهی از دانشجویان (چه بسا محدود) از سبک زندگی دینی، می‌تواند عدم تنوع کافی در اقلام و کالاهای مصرفی متناسب با ارزش‌های اسلامی باشد. از این رو پیشنهاد می‌گردد که خلاقیت و تنوع در تولید و ارائه کالاها که بتواند ذائقه‌های متفاوتی را به سوی خود جذب کند، مورد توجه بیشتری قرار بگیرد.

- ۲- گسترش تبلیغات فرهنگی در خصوص الگوهای اسلامی- ایرانی سبک زندگی در میان شهروندان.
- ۳- دستگاه های اجرایی ذیربط یافته های این تحقیق را مورد توجه قرار داده تا بتوانند استراتژی های کوتاه مدت و بلند مدتی را برای رفع این مسئله طرح ریزی نمایند.

۵-۱-۲- پیشنهادات پژوهشی

- ۱- درمورد تاثیر سرمایه فرهنگی بر سبک زندگی دینی در بین دانشجویان تحقیق دیگری صورت نگرفته است، پیشنهاد می شود تحقیقات بیشتری در این زمینه صورت گیرد.
- ۲- پیشنهاد می شود این موضوع با همین چهارچوب نظری در جامعه های آماری دیگر (دیگر قشرها) نیز مورد بررسی و مطالعه قرار گیرد؛ تا بتوان جمع بندی مناسب تر و درست تری از این مسئله داشت و برنامه ریزی بهتری انجام داد.
- ۳- پیشنهاد می گردد تحقیقی به دلایل پایین بودن سرمایه فرهنگی در بین دانشجویان بپردازد.
- ۴- به دلیل ارتباط و پیوند نزدیکی که بین سرمایه های اقتصادی، اجتماعی و فرهنگی می باشد، پیشنهاد می گیرد تحقیقات آتی به ارتباط و تاثیر سرمایه های اقتصادی و اجتماعی بر سبک زندگی دینی بپردازد.

منابع

- احمدی، اعظم و شربتیان، محمدحسن (۱۳۹۳). تحلیل جامعه شناختی الگوی سبک زندگی اسلامی- ایرانی شهروندان گرگان، ششمین کنفرانس ملی برنامه ریزی و مدیریت شهری: شهرستان مشهد.
- آزادارمکی، تقی؛ شریفی ساعی، محمدحسین؛ ایثاری، مریم و طالبی، سحر (۱۳۹۱). هم خانگی؛ پیدایش شکل های جدید خانواده در تهران. *مجله جامعه پژوهی فرهنگی پژوهشگاه علوم انسانی و مطالعات فرهنگی*، ۳(۱)، ۷۷-۴۳.
- اسماعیلی، نجمه (۱۳۹۱). *بررسی رابطه سرمایه فرهنگی و سبک زندگی زنان* (پایان نامه کارشناسی ارشد، دانشگاه علامه طباطبایی).
- افشانی، سید علیرضا؛ رسوی نژاد، سید پویا؛ کاویانی، محمد و سمیعی، حمید رضا (۱۳۹۳). *بررسی رابطه سبک زندگی اسلامی با سلامت اجتماعی مردم شهر یزد، دو فصلنامه علمی-پژوهشی مطالعات اسلام و روانشناسی*، ۸(۱۴)، ۸۳-۱۰۳.

- باکاک، روبرت (۱۳۸۱). مصرف. ترجمه خسرو صبری. تهران: انتشارات شیرازه.
- خوش فر، غلامرضا و محمدی نیا، معصومه (۱۳۹۳). بررسی رابطه بین ساختار قدرت در نهاد خانواده با نگرش نسبت به سبک زندگی اسلامی (مورد مطالعه: خانواده های ساکن شهر گرگان). *فصلنامه جامعه شناسی نهادهای اجتماعی*، ۱ (۳)، ۹۵-۱۲۹.
- دواس، دی ای (۱۳۸۵) *پیمایش در تحقیقات اجتماعی* (چاپ هفتم)، ترجمه هوشنگ ناییبی، تهران: نشر نی.
- ذکایی، محمد سعید و فرزانه، حمید (۱۳۸۸). زنان و فرهنگ بدن: زمینه های انتخاب جراحی های زیبایی در زنان تهرانی، *فصلنامه انجمن ایرانی مطالعات فرهنگی و ارتباطات*، ۱۱، ۴۵-۶۵.
- شارع پور، محمود و خوش فر، غلامرضا (۱۳۸۱). رابطه سرمایه فرهنگی با هویت اجتماعی جوانان «مطالعه موردی شهر تهران». *نامه ی علوم اجتماعی*، ۲۰، ۱۴۷-۱۳۳.
- شالچی، وحید (۱۳۸۶). سبک زندگی جوانان کافی شاپ. *فصلنامه تحقیقات فرهنگی*، ۱(۱)، ۹۳-۱۱۵.
- عیساپی خوش، کوروش (۱۳۹۲). *بررسی عوامل اقتصادی، اجتماعی و فرهنگی موثر بر گرایش دانش آموزان به سبک زندگی اسلامی در شهر شیراز* (پایان نامه کارشناسی ارشد، دانشگاه یاسوج).
- فاضلی، محمد (۱۳۸۷). *تصویری از سبک زندگی فرهنگی جامعه دانشجویی، فصلنامه تحقیقات فرهنگی*، ۱(۱)، ۱۷۵-۱۹۸.
- فاضلی، محمد (۱۳۸۲). مصرف و سبک زندگی، تهران: صبح صادق.
- کاویانی، محمد (۱۳۹۲). *سبک زندگی اسلامی و ابزار سنجش آن* (چاپ سوم). قم: پژوهشگاه حوزه و دانشگاه.
- کیوی، ریمون و کامپنهود، لوک وان (۱۳۸۵). *روش تحقیق در علوم اجتماعی* (چاپ دوم). ترجمه عبدالحسین نیک گهر. تهران: نشر توتیا.
- کوهی، کمال؛ عباس زاده، محمد و خواجه بی شک، علی (۱۳۹۳). بررسی تاثیر رسانه های داخلی و خارجی بر میزان پایبندی به سبک زندگی دینی در بین شهروندان ۱۵-۶۵ ساله شهر تبریز. *مجله پژوهش های راهبردی امنیت و نظم اجتماعی*، ۳(۱)، ۹۴-۷۹.

- کوهی، کمال؛ عباس زاده، محمد و خواجه بی شک، علی (۱۳۹۳). مطالعه سبک زندگی دینی شهروندان ۱۵-۶۵ ساله شهر تبریز. *مجله مطالعات علوم اجتماعی ایران*، ۱۱(۴۱)، ۶۷-۸۰.
- گیدنز، آنتونی (۱۳۷۸). *تجدد و تشخیص، جامعه و هویت شخصی در عصر جدید*. ترجمه ناصر موفقیان، تهران: انتشارات نشر نی.
- مجدی، علی اکبر، صدرنبوی، رامپور و بهروان، سعید (۱۳۸۹). سبک زندگی جوانان ساکن شهر مشهد و رابطه آن با سرمایه فرهنگی و اقتصادی والدین. *مجله علوم اجتماعی دانشکده ادبیات و علوم انسانی دانشگاه فردوسی مشهد*، ۲، ۱۶۱-۱۳۱.
- محمدی، جمال، و دادهیر، ابوعلی و محمدی، فردین (۱۳۹۱). مناسبات سرمایه فرهنگی و سبک زندگی: پیمایش در میان شهروندان طبقه متوسط شهر سمنجان. *مجله جامعه شناسی ایران*، ۱۳(۴)، ۱-۲۳.
- مسلمی پطروودی، رقیه (۱۳۸۹). *بررسی تاثیر سرمایه فرهنگی بر اوقات فراغت: مطالعه موردی شهرستان جویبار* (پایان نامه کارشناسی ارشد، دانشگاه مازندران).
- مهدوی کنی، محمد سعید (۱۳۹۳). *دین و سبک زندگی (مطالعه موردی شرکت کنندگان در جلسات مذهبی)*. تهران: دانشگاه امام صادق (ع).
- میری پور فرد، فریبا (۱۳۹۲). *نگرش دینی و سبک زندگی: بررسی رابطه بین نگرش دینی و سبک زندگی دانشجویان دانشگاه گیلان* (پایان نامه کارشناسی ارشد، دانشگاه گیلان).
- نوغانی، محسن (۱۳۸۳). آموزش و پرورش و بازتولید فرهنگی. *مجله رشد علوم اجتماعی*، ۳، ۱-۲۵.
- Bourdieu, P. (2011). The forms of capital (1986). *Cultural theory: an anthology, 1*, 81-93.
- Bourdieu, P., & Passeron, J. C. (1979). *The inheritors: french students and their relation to culture*. University of Chicago Press.
- Cockerham, W. C., Hinote, B. P., Abbott, P., & Haerper, C. (2004). Health lifestyles in central Asia: the case of Kazakhstan and Kyrgyzstan. *Social Science & Medicine*, 59(7), 1409-1421.
- Lane, D. C. (2001). Rerum cognoscere causas: Part II—Opportunities generated by the agency/structure debate and suggestions for clarifying the social theoretic position of system dynamics. *System Dynamics Review*, 17(4), 293-309.