

طراحی الگوی پایدارسازی کسب و کارهای خرد اجتماعی

مددجویان کمیته امداد امام خمینی (ره)

منوچهر رزمجو^{۱*}، طهماسب مقصودی^۲

۱. دانشجوی دکتری گروه مدیریت کارآفرینی پژوهشگاه شاخص پژوه اصفهان، اصفهان، ایران
۲. استادیار گروه مدیریت کشاورزی، واحد شوشتر، دانشگاه آزاد اسلامی، ایران

(تاریخ دریافت: ۱۳۹۷/۰۸/۱۷ - تاریخ پذیرش: ۱۳۹۷/۱۲/۱۹)

چکیده

هدف این تحقیق طراحی الگوی پایدارسازی کسب و کارهای خردی بود که مددجویان کمیته امداد امام خمینی^(ه) ایجاد کرده‌اند. تحقیق از لحاظ هدف کاربردی و از دسته تحقیقات علت - معلولی است. جامعه آماری تحقیق شامل مدیران کسب و کارهای خرد ایجادشده بین سال‌های ۱۳۹۰ تا ۱۳۹۵ و از نظر ارزش بالای ۵ میلیون تومان بود؛ که تعداد آن‌ها برابر ۴۷۰ هزار واحد کسب و کار بود. حجم نمونه، بر اساس جدول مورگان - کرجسی، ۳۸۵ نفر برآورد شد. روش نمونه‌گیری چندمرحله‌ای و ابزار اصلی جمع‌آوری و اندازه‌گیری متغیرهای تحقیق پرسش‌نامه بود. روایی ابزار تحقیق به وسیله پانلی از متخصصان احراز شد. پایایی ابزار تحقیق با محاسبه ضریب آلفای کرونباخ و روش پایایی مرکب به دست آمد؛ که ضرایب پایایی قابل قبولی را نشان می‌دهد. برای دستیابی به مدل نهایی تحقیق از رهیافت مدل معادلات ساختاری استفاده شد که با استفاده از نرم‌افزار LISREL انجام گرفت. بر اساس نتایج به‌دست‌آمده از تحلیل مسیر پایدارسازی کسب و کارهای خرد می‌توان گفت بیشترین تأثیر مستقیم بر پایدارسازی کسب و کارهای خرد اجتماعی مربوط به راهبردها با شدت ۰/۱۸ است. دومین متغیر عوامل مداخله‌گر با شدت ۰/۱۶ - دارای تأثیرگذاری منفی است. عوامل زمینه‌ای با شدت ۰/۱۲ و عوامل علی با شدت ۰/۱۰ دارای تأثیرگذاری مثبت و معنادار بر پایدارسازی کسب و کارهای خرد اجتماعی است. الگوی ارائه‌شده، با ضریب تعیین ۰/۴۷، حدود ۴۷ درصد مجموع تغییرات پایدارسازی کسب و کارهای خرد اجتماعی را تبیین می‌کند.

کلیدواژگان

پایدارسازی، کسب و کار، کسب و کارهای خرد اجتماعی، کمیته امداد امام خمینی (ره).

* نویسنده مسئول، رایانامه: m_razmjo@yahoo.com

مقدمه

اشتغال و دستیابی افراد به شغل مورد نظر از نیازهای اساسی یک جامعه است. یکی از اهداف کلان توسعه در اغلب کشورها، و از جمله ایران، کاهش بی‌کاری و توسعه فعالیت‌های شغلی است. بی‌کاری یک پدیده مخرب اجتماعی، اقتصادی، فرهنگی به شمار می‌رود و رفع آن همواره از دغدغه‌های اساسی برنامه‌ریزان است. اشتغال و بی‌کاری از موضوعات اساسی اقتصاد هر کشور است؛ به گونه‌ای که افزایش اشتغال و کاهش بی‌کاری از شاخص‌های توسعه‌یافتگی جوامع تلقی می‌شود. مرکز آمار ایران در سال ۱۳۹۴ اعلام کرد ۳۹٫۴ درصد جمعیت در سن کار از نظر اقتصادی فعال‌اند و نرخ بی‌کاری حدود ۱۲٫۴ درصد است. در این میان کسب‌وکارهای خرد از عوامل مهم اشتغال‌زایی به شمار می‌روند. ازین‌رو، امروزه توجه به این نوع فعالیت‌ها افزایش یافته است. در بسیاری از کشورها، شرکت‌ها و کسب‌وکارهای خرد در جهت اشتغال‌زایی و توزیع درآمد نقشی قابل توجه ایفا می‌کنند (Dearman 2012). ایجاد و توسعه کسب‌وکارهای خرد سیاستی مهم در ایجاد مشاغل جدید، تسریع بهبود اوضاع اقتصادی، و رشد کشورها به شمار می‌رود (Garavan et al 1994). حمایت از کسب‌وکارهای خرد راهبردی قابل توجه برای اشتغال‌زایی و ابزاری کارآمد برای فقرزدایی، رفاه اجتماعی، کسب درآمد و ارتقای سطح اقتصادی مردم، پیشگیری از مهاجرت به شهرهای بزرگ، افزایش درآمد سرانه، توسعه اقتصادی جامعه، رشد تولید ناخالص داخلی، و ... در کشورهای در حال توسعه است و تجربه بانک گرامین، بانک نبرد، UNDP، و سایر کشورهای توسعه‌یافته نشان از موفقیت آن دارد. در ایران نیز کمیته امداد امام خمینی^(ره) با حمایت از طرح‌های کسب‌وکارهای خرد اجتماعی، در قالب طرح‌های اشتغال، در توسعه این دسته از مشاغل به منظور تحقق اهداف یادشده نقشی محوری دارد. در این زمینه، معاونت اشتغال و خودکفایی کمیته امداد، با اجرای برنامه‌های متنوع آموزش فنی و ارتقای مهارت‌های حرفه‌ای، زمینه اشتغال مددجویان را از طریق توسعه کسب‌وکارهای خرد فراهم کرده است.

بیان مسئله

هدف اصلی توسعه کسب‌وکارهای خرد بین مددجویان توانمندسازی اجتماعی آنان است. نبود یک مدل برای پایدارسازی کسب‌وکارهای خردی که مددجویان ایجاد کرده‌اند باعث از بین رفتن میزان

زیادی از سرمایه‌گذاری‌ها در این حوزه می‌شود. امدادگران این نهاد توانسته‌اند از سال ۱۳۹۰ تا پایان سال ۱۳۹۴ در طرح‌های بالای ۵ میلیون تومان بیش از ۴۷۰ هزار طرح از طریق اجرای طرح اشتغال و خودکفایی برای مددجویان تحت حمایت و سایر نیازمندان بی‌کار ایجاد کنند. این تعداد طرح با هزینه‌ای بالغ بر ۴۸۰۰ میلیارد تومان اجرا شده است که از نظر مبلغ و تعداد قابل تأمل است. بررسی نوع طرح‌های اجرا شده در کمیته امداد امام خمینی^(ره) بر اساس آمار و اطلاعات معاونت خودکفایی و اشتغال در سال ۱۳۹۵ نشان داد حدود ۳۷ درصد طرح‌ها در زمینه دامپروری، ۳۸ درصد در زمینه خدمات، ۸ درصد در زمینه حمل‌ونقل، ۵ درصد در زمینه زراعت و باغبانی، ۴ درصد در زمینه فرش و گلیم، و ۵ درصد در زمینه صنعتی و تولیدی است.

سؤال اساسی این است که با این حجم سرمایه‌گذاری چه میزان از طرح‌های اجرا شده پایدارند و چه عواملی در پایدارسازی آن‌ها اهمیت دارد؟ کمیته امداد امام خمینی^(ره) در حال حاضر، در مقام بزرگ‌ترین نهاد حمایتی کشور، بیش از پنج میلیون نفر از اقشار نیازمند جامعه را تحت پوشش خدمات متنوع خود قرار داده است و تلاش می‌کند با برنامه‌های توانمندسازی امکان استقلال این قشر را از طریق توسعه فرهنگ کار و تلاش و ایجاد بسترهای لازم جهت تبدیل شدن استعدادها بالقوه به بالفعل در میان افراد مورد نظر به وجود آورد. بدیهی است دستیابی به اهداف تعیین شده جز در سایه تدبیر و برنامه جامع و کامل آینده‌نگری در قالب برنامه‌های کوتاه‌مدت و میان‌مدت و بلندمدت میسر نخواهد بود. در این زمینه تدوین الگویی برای پایدارسازی طرح‌های اجرا شده ضروری است. شناسایی ابعاد تأثیرگذار در یک مدل کسب‌وکار اولین شرط پایدارسازی آن‌هاست. سازوکارهایی که کسب‌وکارهای خرد و کوچک برای دستیابی به پایدارسازی خود به کار می‌گیرند موضوعی جدید است که کمتر به آن توجه شده است.

مبانی نظری و پیشینه تحقیق

تأثیرگذاری کسب‌وکارهای خرد در اقتصاد کشورها را همواره صاحب‌نظران بررسی کرده‌اند و نتایج نشان می‌دهد نقش کسب‌وکارهای خرد، به سبب تأثیر عظیم آن‌ها در اقتصادهای ملی کشورها، بسیار پررنگ است (Honjo & Harada 2006). بر اساس مطالعات انجام شده، این‌گونه کسب‌وکارها توانایی پاسخگویی سریع به تغییرات بازار و نیازهای مشتری را دارند

(Zhang et al 2006) و به آسانی می‌توانند خود را با شرایط جدید هماهنگ کنند. در واقع، آن‌ها رفتاری پویا در مواجهه شدن با شرایط متغیر محیطی دارند (Sarosa 2007). عوامل مختلفی از قبیل محیط مساعد، منابع مالی، فعالیت‌های بازاریابی و فروش، به‌کارگیری مناسب فناوری اطلاعات، و ... بر عملکرد و پایداری کسب‌وکارهای خرد تأثیر دارند (Ijose 2010; Rauch & Hatak 2016). همچنین شرکت‌های کوچک و متوسط برخوردار از صفت رشد دارای چالش‌های نیاز به تصمیم‌گیری سریع مدیران، گسترش سریع نیازها و انتظارات شغلی، کارمندیابی و آموزش افراد جدید، تغییرات دائمی در شرکت، و محدودیت منابع هستند. بخش عمده چالش‌های اشاره‌شده ماهیتاً مربوط به «مدیریت منابع انسانی» است (Rauch & Hatak 2016).

کسب‌وکارهای خرد با چهار مجرای کارآفرینی، نوآوری، تغییر فناوری پویایی صنعت، و در نهایت ایجاد فرصت‌های شغلی و افزایش درآمد بر اقتصاد جهانی تأثیر می‌گذارند (غفاری آشتیانی و پیرمحمدی ۱۳۸۷). اما، به دست آوردن وجوه، جهت راه‌اندازی و تداوم و پایداری این نوع مشاغل و کسب‌وکارها، همواره معضلی برای کارآفرینان است (Deakins & Freel 2003). پایداری کسب‌وکار با ایجاد درک مشترک از منطق کسب‌وکار، امکان تجزیه و تحلیل، بهبود مدیریت کسب‌وکار، و ایجاد چشم‌انداز روشن موجب می‌شود شرکت‌ها با طرح‌ها و ایده‌های خود زمینه ورود به بازار را فراهم آورند و در نتیجه امکان حفظ و ارتقای موقعیت شرکت آن‌ها در بازارهای داخلی و جهانی ایجاد شود (Johnson et al 2008: 59).

در یک جمع‌بندی از تحقیقات صورت‌گرفته در زمینه پایداری کسب‌وکارهای خرد مظفر امینی و رمضانی (۱۳۸۵)، مظفر امینی و همکارانش (۱۳۸۷)، نیکویی نایینی و همکاران (۱۳۸۸)، عباسی و همکارانش (۱۳۸۸)، و کلاس و همکارانش (۲۰۱۰) تقویت سرمایه انسانی را دخیل می‌دانند. خفایی (۱۳۸۸) بر آن‌اند که بالا بودن نسبت سرمایه اولیه به وام دریافتی موفقیت کسب‌وکارهای خرد را تضمین می‌کند. عباسی و همکارانش (۱۳۸۸)، فیض‌پور و موید (۱۳۸۷)، خفایی (۱۳۸۸) و مور و مانرینگ (۲۰۰۸) بهبود بازار داخلی و بین‌المللی و حمایت از تحقیقات علمی را در پایداری کسب‌وکارهای خرد مؤثر می‌دانند. همچنین عباسی و همکارانش (۱۳۸۸) و یعقوبی و قاسمی (۱۳۸۸)، نوآوری‌های فنی و مدیریت نوآوری و ارتباطات و دسترسی به دانش

و فناوری، حاجی‌زاده و سلامی (۱۳۸۸) و کلاس و همکارانش (۲۰۱۰) حمایت از برنامه‌های خلاقیت و اجرای فرهنگ نوآوری، فیض‌پور و مؤید (۱۳۸۷)، باکان و یلدز (۲۰۰۹)، ایدیس (۲۰۰۵) نوع طرح (راه‌اندازی، توسعه‌ای، نوسازی)، و بادن فولر و هیفیگر (۱۹۹۹) برگزاری کلاس‌های آموزشی و خدمات مشاوره‌ای را بر پایداری کسب‌وکارهای خرد مؤثر می‌دانند.

از نظر یونیدو مشاغل پایدار حداقل پانزده مشخصه دارند؛ از جمله درآمد کافی و مدت ماندگاری بیش از پنج سال و توسعه مستمر کمی و کیفی و عدم‌ایستایی و تناسب آن با تخصص (UNIDO 2002). علاوه بر آن شاخص‌های تناسب با توانایی‌ها و تخصص افراد، تطبیق با استانداردها، تنوع محصول نهایی، اشتغال‌زا بودن، تناسب با محیط‌زیست، تأمین مواد اولیه، وجود تکنولوژی مناسب، وجود نیروی انسانی متخصص، قابلیت صادرات، وجود ظرفیت مناسب و خالی، تمایل مشتریان به بهره‌گیری از محصول، و وجود مزیت منطقه‌ای مناسب را می‌توان به آن افزود (Baden-Fuller & Haefiger 2013: 423). مؤلفه‌های پایداری کسب‌وکار را باید در قیمت تمام‌شده، تأمین منابع مالی، تأمین نیازهای بازار، بهره‌گیری از تکنولوژی، بهره‌گیری از حداکثر ظرفیت، ضرورت توجه به حوزه‌های بالادستی مشاغل، سازماندهی مشاغل، تخصصی شدن، و ارزیابی و نظارت جست‌وجو کرد. هزینه‌هایی مانند آموزش، تأمین مواد اولیه، هزینه بازاریابی، هزینه تحقیقات، هزینه فروش، هزینه برندسازی، و هزینه بسته‌بندی بخش عمده‌ای از قیمت تمام‌شده را تشکیل می‌دهند. منابع مالی عمدتاً از طریق دولت تأمین می‌شود که ضمن ایجاد تعهدات مالی مانع بهره‌گیری از فرصت‌های موجود می‌شود (Aidis 2005).

با توجه به گستردگی متغیرهای تأثیرگذار بر پایدارسازی کسب‌وکارهای خرد اجتماعی، متغیرها دسته‌بندی شد. متغیرهایی مانند درآمد و جایگاه اجتماعی در مشوق‌های رفتاری و انگیزشی و عواملی مانند بازارهای داخلی و خارجی در مداخله‌گرها، شرایط اجتماعی و اقتصادی در مؤلفه بسترها، آموزش و اعتبارات در قالب راهبردها دسته‌بندی شد. البته، برای این دسته‌بندی از نظر متخصصان حوزه کسب‌وکار، به کمک تحقیق دلفی بهره گرفته شد. با توجه به مبانی نظری تحقیق و پیش‌نگاشته‌ها، الگوی پایدارسازی کسب‌وکارهای خرد اجتماعی شامل ابعاد مشوق‌های رفتاری و نگرشی، بسترها (اقتصادی، اجتماعی، محیطی)، راهبردها (اعتبارات و آموزش)، مداخله‌گرها، و پیامدهاست، که ارتباط بین این مولفه‌ها در نمودار (۱) آمده است.

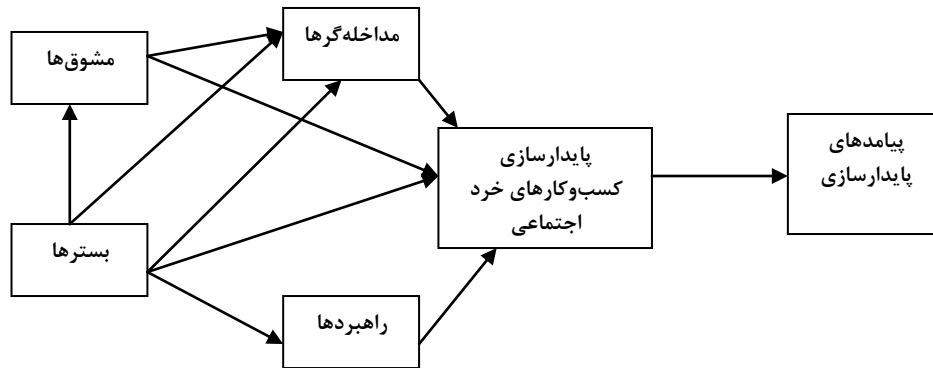

نمودار ۱. چارچوب نظری تحقیق

با توجه به چارچوب نظری، این تحقیق اهداف زیر را دنبال می‌کند:

۱. بررسی وضعیت کسب‌وکارهای خرد اجتماعی ایجادشده توسط مددجویان
۲. شناسایی شاخص‌های پایداری کسب‌وکارهای اجتماعی
۳. شناسایی میزان تأثیرگذاری عوامل اجتماعی، اقتصادی، محیطی، و ... بر الگوی پایداری

روش تحقیق

این پژوهش از حیث هدف کاربردی و از نظر روش از دسته تحقیقات علت و معلولی است. جامعه آماری این تحقیق همه مدیران کسب‌وکارهای خردی بود که مددجویان کمیته امداد امام خمینی^(ره)، از سال ۱۳۹۰ تا سال ۱۳۹۵، ایجاد و از طریق کمیته امداد اعتباری بالاتر از ۵ میلیون تومان دریافت کرده بودند. طبق آمار حدود ۴۷۰ هزار طرح وجود داشت. برای تعیین حجم نمونه از جدول کرجسی و مورگان (۱۹۷۰) استفاده شد و حجم نمونه ۳۸۵ نفر به دست آمد. با توجه به پراکندگی و تنوع حیطه کسب‌وکار، نمونه‌گیری چندمرحله‌ای بود. در مرحله اول، با استفاده از نمونه‌گیری تصادفی، پنج استان گیلان و اصفهان و خوزستان و خراسان رضوی و کرمانشاه انتخاب شد. در مرحله دوم، با توجه به نوع کسب‌وکارهای ایجادشده و تعداد آنها، نمونه‌گیری طبقه‌ای انجام شد. ابزار جمع‌آوری اطلاعات پرسش‌نامه بود و برای سنجش متغیر پایداری کسب‌وکارهای خرد اجتماعی از شاخص‌های مطرح‌شده توسط یونیدو (۲۰۰۲)، بادن فولر و هافینگر (۲۰۱۳)، و راگاف و همکارانش (۲۰۰۴) در قالب یک طیف لیکرت با ۲۰ گویه استفاده

شد. متغیرهای مستقل تحقیق در بخش‌های مشوق‌های رفتاری و انگیزشی، بسترها (اقتصادی، اجتماعی، محیطی)، راهبردها (اعتبارات و آموزش)، و مداخله‌گرها دسته‌بندی شدند. به منظور سنجش روایی پرسش‌نامه از روایی صوری و روایی سازه‌ای و جهت سنجش پایایی و قابلیت اعتماد پرسش‌نامه از ضریب آلفای کرونباخ و پایایی ترکیبی استفاده شد.

جدول ۱. مقادیر روایی و پایایی پرسش‌نامه

عامل	AVE	CR	آلفای کرونباخ
انگیزنده‌های رفتاری	۰,۵۶۳	۰,۸۶۴	۰,۷۷۵
انگیزنده‌های نگرشی	۰,۵۱۲	۰,۷۸۹	۰,۷۰۱
سازه‌های اجتماعی	۰,۵۷۷	۰,۸۸۱	۰,۷۸۷
سازه‌های اقتصادی	۰,۶۲۲	۰,۹۱۲	۰,۸۱۲
سازه‌های محیطی	۰,۶۳۴	۰,۹۴۱	۰,۸۴۴
راهبرد آموزشی	۰,۶۸۰	۰,۷۶۹	۰,۹۰۱
راهبرد اعتبارات	۰,۷۲۳	۰,۹۰۲	۰,۷۸۹
عوامل مداخله‌گر کلان	۰,۵۸۹	۰,۸۸۹	۰,۷۶۵
عوامل مداخله‌گر خرد	۰,۶۰۱	۰,۸۱۲	۰,۸۵۵
پیامدهای اجتماعی	۰,۶۲۳	۰,۷۹۸	۰,۸۳۴
پیامدهای اقتصادی	۰,۶۸۹	۰,۸۶۵	۰,۷۹۵
پیامدهای زیربنایی	۰,۷۰۵	۰,۹۱۱	۰,۸۲۱
پیامدهای نهادی	۰,۵۹۹	۰,۸۲۲	۰,۷۶۵
پایداری سازی	۰,۶۵۴	۰,۷۸۹	۰,۸۸۶

روایی صوری پرسش‌نامه را متخصصان بازننگری و تأیید کردند و برای تعیین پایایی پرسش‌نامه ضریب آلفای کرونباخ و پایایی ترکیبی^۱ (CR) محاسبه شد که میزان آن برای بخش‌های مختلف پرسش‌نامه در جدول (۱) آمده است. محققان مقدار ۰/۵ به بالا را برای مناسب بودن ضریب آلفای کرونباخ تعیین کرده‌اند. برای تعیین پایایی سازه‌ها در این تحقیق از روش پایایی مرکب (CR) استفاده شد که ضرایب آن برای سازه‌هایی که مقدار CR آن‌ها بالاتر از مقدار ۰/۷ باشند، پایایی

1. Composite Reliability

قابل قبولی است و هرچه این مقدار به ۱ نزدیکتر باشد پایایی آن بیشتر است. بنابراین، شاخص‌های فوق همراه بررسی معناداری بارهای عاملی جهت تأیید مناسبت نشانگرهای سازه‌ها استفاده شدند. میانگین واریانس استخراج شده^۱ (AVE) برای تعیین روایی سازه‌ای استفاده شد. با توجه به شاخص میانگین واریانس استخراج شده، مقادیر بالاتر از ۰/۵ روایی مناسب سازه‌های مورد بررسی را نشان می‌دهند. با توجه به نتایج جدول ۱، می‌توان گفت پرسش‌نامه تحقیق از روایی و پایایی قابل قبولی برخوردار است. تجزیه و تحلیل داده‌ها با استفاده از نرم‌افزار SPSS نسخه ۱۹ و همچنین نرم‌افزار LISREL نسخه ۸/۵ با استفاده از الگوسازی معادلات ساختاری انجام شد.

یافته‌های تحقیق

توصیف جمعیت‌شناختی

بررسی ویژگی‌های فردی مجریان کسب‌وکارهای خردی که مددجویان کمیته امداد امام خمینی^(ره) ایجاد کرده‌اند نشان داد میانگین سن آن‌ها ۴۹/۹۵ سال بود. حدود ۶۸/۸ درصد پاسخگویان مرد و ۳۱/۲ درصد آن‌ها زن بودند. بررسی سطح تحصیلات مجریان کسب‌وکارهای خرد نشان داد ۹/۶ درصد آن‌ها بی‌سواد، ۱۵/۳ درصد آن‌ها در حد ابتدایی، ۱۶/۶ درصد آن‌ها در حد راهنمایی، ۲۶/۵ درصد آن‌ها دیپلم و فوق‌دیپلم، ۱۹/۲ درصد آن‌ها لیسانس، و ۱۲/۷ درصد آن‌ها فوق‌لیسانس بودند. بررسی نوع کسب‌وکارهایی که مددجویان کمیته امداد امام خمینی^(ره) ایجاد کردند نشان داد ۳۶/۸ درصد طرح‌ها خدماتی، ۳۵/۸ درصد دامپروری، ۵/۱ درصد صنعتی و تولیدی، ۵/۶ درصد حمل‌ونقل، ۲/۷ درصد کشاورزی، ۳/۵ درصد پرورش طیور، و ۴/۵ درصد آبرزی‌پروری بود. سابقه کار پاسخگویان در کسب‌وکار ایجاد شده ۱۰/۳۵ سال و متوسط درآمد ماهیانه آن‌ها حدود ۸۵۰ هزار تومان بود.

برازش مدل

در پژوهش حاضر، به منظور تدوین عوامل مؤثر بر پایداری در کسب‌وکارهای خردی که کمیته امداد امام خمینی^(ره) ایجاد کرده است، ابتدا مؤلفه‌های مؤثر بر پایداری با مطالعه و بررسی دیدگاه متخصصان و نظریه‌های مختلف و با استناد به پیشینه نظری تعیین شد. برای دستیابی به مدل نهایی

1. Average Variance extracted

تحقیق، از رهیافت مدل معادلات ساختاری استفاده شد که با استفاده از نرم‌افزار LISREL انجام گرفت. در این مرحله هدف برآورد مدل ساختاری یا آزمون معناداری ضرایب مسیر فرض شده در مدل تحقیق و واریانس تشریح شده یا ضریب تبیینی است که به وسیله هر مسیر برآورد می‌شود. در این قسمت، فرضیات اصلی در رابطه با اثر هر یک از متغیرهای مستقل مدل بر متغیرهای وابسته آزموده شد. بر اساس نتایج جدول ۲ و نمودار ۲، که نشان‌دهنده آزمون نقشه مدل است، می‌توان گفت ساختار مدل مناسب است. نمودار ۳ ضرایب مسیر استاندارد شده را نشان می‌دهد.

پس می‌توان بر اساس مدل برازش یافته تحقیق گفت که سازه‌های استفاده شده برای سنجش مدل پایداری واحدهای کسب‌وکار خرد با زیربنای عاملی آن تطابقی قابل قبول دارد. مقادیر t و مدل ساختاری برازش یافته پایداری واحدهای کسب‌وکار خردی که کمیته امداد امام خمینی (ره) ایجاد کرده است در نمودار ۲ و ۳ می‌آید.

در واقع، در این بخش، به منظور آزمون فرضیات تحقیق، از روش تحلیل مسیر در قالب مدل معادلات ساختاری استفاده شد. نمودار مسیر را می‌توان وسیله‌ای برای نمایش این موضوع در نظر گرفت که کدام متغیرها موجب تغییر متغیرهای دیگر می‌شوند. جدول ۳ نتایج آزمون فرضیات در زمینه روابط علی بین متغیرهای تحقیق را نشان می‌دهد.

جدول ۲. شاخص‌های برازندگی مدل ساختاری پایداری واحدهای کسب‌وکار خرد

شاخص برازش	معیار پیشنهاد شده	مقدار گزارش شده
$\frac{x^2}{df}$	≤ 3	۲,۰۴
NFI	$0.90 \leq$	۰,۹۴
NNFI	$0.90 \leq$	۰,۹۵
CFI	$0.90 \leq$	۰,۹۸
GFI	$0.90 \leq$	۰,۹۶
IFI	$0.90 \leq$	۰,۹۲
RMR	≤ 0.05	۰,۰۳۸
RMSEA	≤ 0.10	۰,۰۵۲

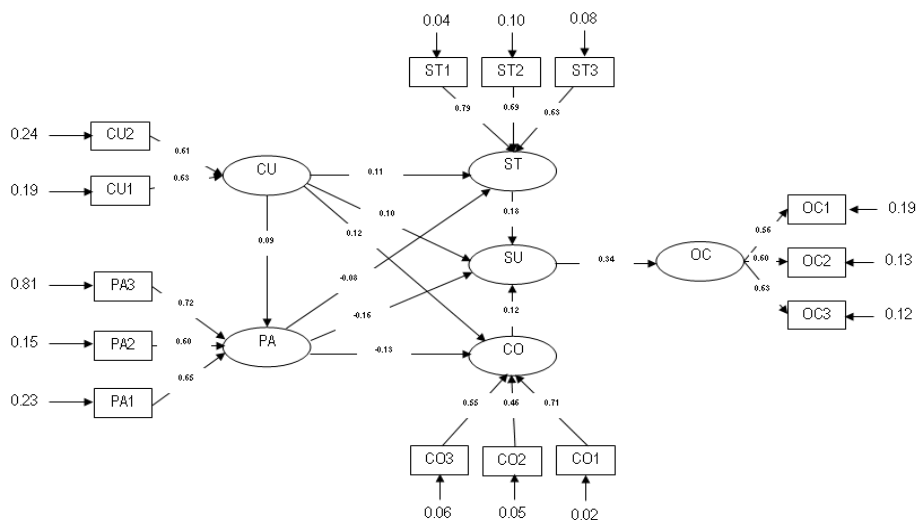

Chi-Square=412.73, df=202, P-value=0.01342, RMSEA=0.052

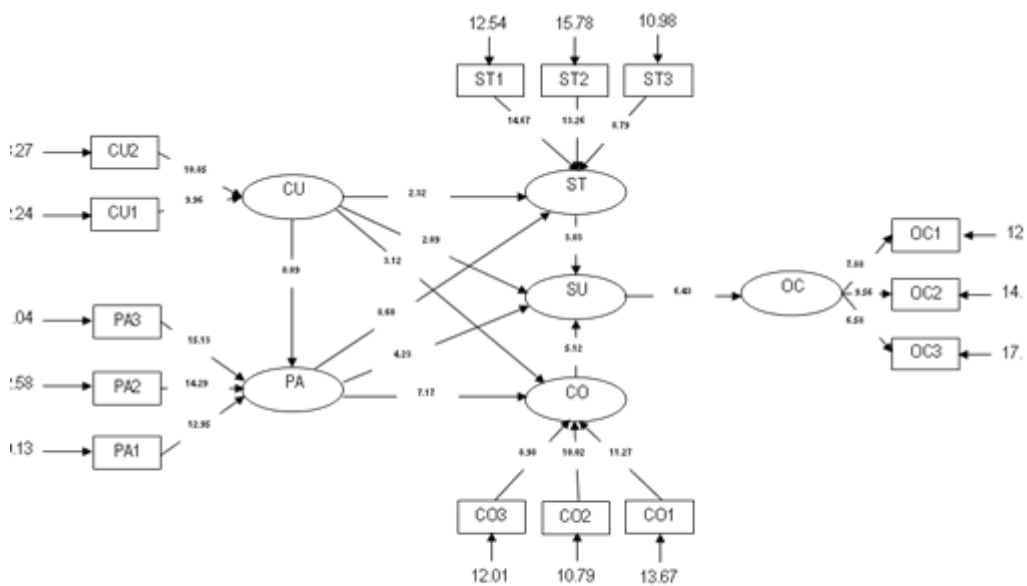

Chi-Square=412.73, df=202, P-value=0.01342, RMSEA=0.052

نمودار ۳. مدل ساختاری برازش یافته پایداری واحدهای کسب و کار خرد ایجاد شده توسط کمیته امداد امام خمینی (ع)

جدول ۳. تحلیل مسیر اثر سازه‌های تحقیق

اثر متغیر	بر متغیر	ضریب مسیر	t	خطای استاندارد	فرضیه
عوامل علی	پایداری	۰٫۱۰	۲٫۳۲**	۰٫۱۲	تایید
عوامل زمینه‌ای	پایداری	۰٫۱۲	۲٫۰۹**	۰٫۱۱	تایید
عوامل مداخله‌گر	پایداری	۰٫۱۶	۲٫۴۴**	۰٫۱۸	تایید
راهبردهای پایداری	پایداری	۰٫۱۸	۸٫۶۹**	۰٫۰۹	تایید
پایداری	پیامدها	۰٫۳۴	۶٫۶۷**	۰٫۰۴	تایید

علاوه بر آزمون فرضیات با استفاده از مدل معادلات ساختاری می‌توان اثر مستقیم و غیرمستقیم و همچنین اثر کل هر یک از متغیرهای مستقل بر متغیرهای وابسته را نشان داد. همان‌طور که نتایج جدول نشان می‌دهد، طراحی راهبردهای پایداری واحدهای کسب و کار خرد به طور مستقیم تحت تأثیر سه متغیر موجبات علی، عوامل مداخله‌گر، عوامل زمینه‌ای قرار دارد. جدول ۴ اثر مستقیم و غیرمستقیم و مجموع آثار متغیرهای مستقل بر متغیرهای وابسته را نشان می‌دهد. بر اساس نتایج تحلیل مسیر پایداری کسب و کارهای خرد، می‌توان گفت بیشترین تأثیر مستقیم بر پایداری کسب و کارهای خرد در کمیته امداد امام خمینی مربوط به راهبردهای اتخاذ شده است. از این رو، توجه ویژه بر راهبردهای آموزشی و اعتباری می‌تواند در پایداری کسب و کارهای خرد تأثیرگذار باشد. دومین متغیر تأثیرگذار بر پایداری عوامل مداخله‌گر است. این عوامل در سطح کلان و خرد بر پایداری تأثیر می‌گذارند. عوامل زمینه‌ای و عوامل علی از متغیرهای دیگر تأثیرگذار بر پایداری است.

در بررسی آثار غیرمستقیم عوامل علی بر راهبردهای پایداری عوامل زمینه‌ای و عوامل مداخله‌گر تأثیرگذار است. همچنین عوامل مداخله‌گر بر عوامل زمینه‌ای و راهبردها تأثیرگذار است و در نهایت عوامل زمینه‌ای بر راهبردها تأثیرگذار است. به منظور دستیابی به این موضوع که مدل علی ارائه شده در دیاگرام تحلیل مسیر چه میزان از واریانس متغیر وابسته را تبیین می‌کند، باید از ضریب تعیین (R²) کمک گرفت. میزان R² به دست آمده برای کلیه متغیرها ۰٫۴۷ است. یعنی حدود ۴۷ درصد مجموع تغییرات متغیر وابسته توسط مدل تحلیل فوق تبیین می‌شود. از طریق R² می‌توان ضریب خطا یا مقدار e را نیز محاسبه کرد. بنابراین، می‌توان گفت مدل علی به دست آمده ۵۳ درصد از واریانس متغیر وابسته را تبیین نمی‌کند.

جدول ۴. تفکیک اثر کل، مستقیم، و غیرمستقیم مدل پایداری کسب و کارهای خرد

متغیر مستقل	متغیر وابسته	اثر مستقیم	اثر غیر مستقیم	کل اثر
شرایط علی		۰٫۱۰	-	۰٫۱۰
عوامل زمینه‌ای		۰٫۱۲	-	۰٫۱۲
عوامل مداخله‌گر	پایداری	-۰٫۱۶	-	-۰٫۱۶
راهبردهای پایداری		۰٫۱۸	-	۰٫۱۸
عوامل علی	راهبردها	-	۰٫۱۱	۰٫۱۱
عوامل علی	زمینه‌ای	-	۰٫۱۲	۰٫۱۲
عوامل علی	عوامل مداخله‌گر	-	۰٫۰۹	۰٫۰۹
عوامل مداخله‌گر	عوامل زمینه‌ای	-	-۰٫۱۳	-۰٫۱۳
عوامل مداخله‌گر	راهبردها	-	-۰٫۰۸	-۰٫۰۸
عوامل زمینه‌ای	راهبردها	-	۰٫۱۲	۰٫۱۲
مجموع		۰٫۲۴	۰٫۲۳	۰٫۴۷

بحث و نتیجه

اهمیت اشتغال‌زایی در ایجاد ثبات اقتصادی جامعه موضوعی انکارنشدنی است. توجه هر چه بیشتر به موضوع اشتغال در جامعه می‌تواند به افزایش سطح رفاه عمومی و توسعه همه‌جانبه در جامعه بینجامد. پایداری مشاغل از موضوعات مهم در مباحث مربوط به کسب و کارهای خرد است که اهمیت بسیار بالایی دارد. همواره پایداری مشاغل یکی از مسائل چالش‌برانگیز بازار کار بوده است. زیرا شرط اصلی برای کاهش بی‌کاری بقای مشاغل و تداوم فعالیت افراد در آنهاست. ازین‌رو، این موضوع برای سیاست‌گذاران و تحلیلگران بازار کار اهمیت دارد. به همین دلیل، این تحقیق با هدف شناسایی و بررسی تأثیر سازه‌های مؤثر بر پایداری کسب و کارهای خرد اجتماعی مددجویان کمیته امداد امام خمینی (ره) انجام شد. نتایج به‌دست‌آمده نشان داد بیشترین تأثیر مستقیم بر پایداری کسب و کارهای خرد در کمیته امداد امام خمینی مربوط به راهبردهای اتخاذشده است. نتایج تحقیق شریف‌زاده و همکارانش (۱۳۸۹) نشان داد سازه‌های اقتصادی از اولویت‌های مطرح در پایداری کسب و کارهای خرد است. یزدان پناه و صمدیان (۱۳۸۸) عوامل مداخله‌گر کلان، انصاری (۱۳۸۰) سازه‌های اقتصادی و محیطی، کاسیا و کلومبلی (۲۰۰۹)

امکان‌سنجی اقتصادی و محیطی، صدری‌نیا و همکارانش (۱۳۸۸) روش‌های مختلف تأمین مالی، موسوی (۱۳۸۲) وضعیت سرمایه‌بنگاه، فیض‌پور و پوش‌دوزباشی (۱۳۸۷) سرمایه‌اولیه، و یعقوبی و قاسمی (۱۳۸۸) عوامل مداخله‌گر کلان - مانند تشریفات زائد و فساد اداری، قانون‌شکنی، رانت‌خواری، عدم‌مشارکت دادن کارآفرینان در فرایندهای اقتصادی - را در ناپایداری مؤثر می‌دانند. نیکویی نایینی و همکاران (۱۳۸۸) به میزان سرمایه‌اولیه و سرمایه‌گذاری و خفای (۱۳۸۸) به بالا بودن کارمزد تسهیلات بانکی و فرایند طولانی و روش‌های اخذ آن از بانک‌ها و مؤسسات مالی و اعتباری و ناچیز بودن سرمایه‌شرکت و عدم‌همکاری مساعد صندوق استان اشاره می‌کنند. انصاری (۱۳۸۸) سه گروه از عوامل ویژگی‌های مجریان، ویژگی‌های طرح و عوامل مرتبط با ریسک سرمایه‌گذاری بانک را در پایداری طرح تأثیرگذار می‌داند. چوروف و اندرسون (۲۰۰۶) نسبت سرمایه‌گذاری مجری طرح به کل تسهیلات دریافتی و ژنگ و فنگیان (۲۰۱۱) سرمایه‌اولیه‌بنگاه‌های تولیدی را بر بقا و پایداری کسب‌وکارها مؤثر می‌دانند؛ که با یافته‌های این تحقیق همخوانی دارد.

پیشنهاد

با توجه به نتایج به‌دست‌آمده پیشنهادهایی ارائه می‌شود:

- تعریف مشاغل خرد بازننگری و به تعاریف کشورهای دیگر نزدیک شود.
- توجه به جایگاه فرهنگی کسب‌وکارهای خرد موضوعی مهم و ضروری است و پیشنهاد می‌شود سیاستگذاران، مسئولان، و مقامات محلی موضع خود را به سمت کسب‌وکارهای خرد سوق دهند و از مزیت‌های آن برای توسعه اقتصادی استفاده کنند.
- با توجه به نقش مهم بنگاه‌ها یا عوامل پشتیبان در پایداری کسب‌وکار خرد، اقدامات مؤثر در زمینه آشنایی متقاضیان کسب‌وکارهای خرد با این بنگاه‌ها صورت گیرد و برای جلب گرایش آن‌ها به فعالیت‌های پشتیبانی مشوق‌هایی قوی‌تر به کار گرفته شود.
- با ارائه راهنمایی و مشاوره در مراحل راه‌اندازی کسب‌وکارهای خرد می‌توان پایداری آن‌ها را تضمین کرد. بنابراین، پیشنهاد می‌شود در خصوص شفافیت اطلاعات و ارائه راهنمایی اقدامات مؤثری صورت گیرد (تهیه کتابچه‌های راهنمای آن‌لاین). همچنین مشاوره مستمر قبل و بعد از شروع مشاغل خرد می‌تواند نقشی مهم در موفقیت این نوع از کسب‌وکارها داشته باشد. ازین‌رو،

ایجاد مراکز مشاوره محلی و بومی در خصوص کسب و کار خرد در ایران و ارائه مشاوره اولیه برای متقاضیان کسب و کارهای خرد می‌تواند گامی مؤثر در راه‌اندازی موفقیت‌آمیز مشاغل خرد باشد.

- با توجه به اهمیت ویژه بازار در حیطه کسب و کارهای خرد، لازم است دولت حمایت‌های خود را در زمینه تأمین مکان‌های مناسب برای عرضه محصولات مشاغل خانگی، به کمک شهرداری‌ها و با به‌کارگیری امکانات و فضاهای موجود سایر دستگاه‌های اجرایی، افزایش دهد.

- با توجه به اینکه میزان سرمایه بر پایداری کسب و کارهای خرد تأثیر می‌گذارد، پیشنهاد می‌شود، قبل از اعطای تسهیلات، تحقیقاتی در زمینه توان مالی مجریان و آنچه به عنوان آورده شخصی در طرح متعهد می‌شوند انجام گیرد تا از توانایی مجریان در سرمایه‌گذاری تعهدشده اطمینان حاصل شود. این کار به کاهش آثار سوء ناشی از ورشکستگی این واحدهای تولیدی کمک می‌کند. از سوی دیگر، به واحدهای دارای توان مالی کمتر، با قبول وثیقه واحد تولیدی، اعتبارات بلندمدت پرداخت شود.

- با توجه به تاثیر تعداد افراد شاغل در موفقیت بنگاه، پیشنهاد می‌شود با اعمال نظارت‌های بیشتر ظرفیت فعلی اشتغال به ظرفیت اسمی آن‌ها نزدیک شود. بدین منظور پرداخت مرحله‌ای وام بانک با توجه به درصد پیشرفت کار و تعداد افراد اشتغال‌یافته صورت پذیرد.

- با توجه به اینکه سازه‌های اقتصادی مهم‌ترین متغیر تأثیرگذار بر پایداری کسب و کارهای خرد است، پیشنهاد می‌شود برای افرادی که جهت دریافت اعتبارات مراجعه می‌کنند مشاور اقتصادی و مالی در نظر گرفته شود تا پیشنهادهای مؤثر به مجریان ارائه کند.

- با توجه به تأثیر شرایط محیطی بر کسب و کارهای خرد پیشنهاد می‌شود سازمان لیستی از کسب و کارهای مناسب برای هر منطقه تهیه کند؛ به نحوی که شرایط محیطی محدودکننده کسب و کارهای خرد نباشد، بلکه نقطه قوت در نظر گرفته شود.

- مقررات بانکی اصلاح و تسهیل شود. بدین منظور توسعه صندوق‌های اعتبارات خرد در مناطق روستایی پیشنهاد می‌شود.

- پیشنهاد می‌شود پس از تشکیل صندوق اعتبارات خرد، یک بخش ا برای حمایت از کسب و کارهای خرد نوآور، اختصاص یابد و به افراد کارآفرین و خلاق، با مشارکت صندوق، سرمایه مورد نیاز پرداخت شود. یعنی صندوق در سود و زیان کسب و کار خرد کارآفرین مشارکت کند.

منابع

۱. انصاری، وحیده. (۱۳۸۰). شناسایی و تعیین نقش عوامل مؤثر بر رکود طرح‌های کشاورزی در ایران. پایان‌نامه کارشناسی ارشد اقتصاد کشاورزی، دانشگاه تهران، دانشکده کشاورزی.
۲. حاجی‌زاده، پیمان. و سلامی، رضا. (۱۳۸۸). به کارگیری سناریوی نوآوری انقلابی در بنگاه‌های کوچک و متوسط. فصلنامه تخصصی پارک‌ها و مراکز رشد، سال نوزدهم، شماره بیست و چهار، ص ۱۹.
۳. خفایی، بهزاد. (۱۳۸۸). عوامل مؤثر بر عدم موفقیت شرکت‌های بخش کشاورزی شهرستان بوشهر و دشتستان، تعاون، س ۲۰، ش ۱۲، ص ۱۸۳.
۴. شریف‌زاده، ابوالقاسم؛ رضوی، مصطفی؛ عربیون، ابوالقاسم و غلام‌رضایی، سعید (۱۳۸۷). تسهیل کارآفرینی جمعی به‌عنوان رفتاری برای پیدایش و توسعه تعاونی‌های کارآفرین، ماهنامه اقتصادی، اجتماعی و فرهنگی تعاون، ش ۱۹۶.
۵. صدردی‌نیا، محمد؛ میراسدی، سمانه و وروانی، محسن (۱۳۸۸). روش‌های مختلف تأمین مالی بنگاه‌های کوچک و متوسط در مراحل مختلف دوره عمر، پارک‌ها و مراکز رشد، س ۱۹، ش ۱۳، ص ۱۳.
۶. عباسی، رسول؛ رسول‌زاده، بهزاد و عباسی، پروین (۱۳۸۸). عوامل مؤثر بر موفقیت و عدم موفقیت تعاونی تولیدی استان اردبیل، تعاون، س ۲۰، ش ۲۰۰، ص ۷۱.
۷. فیض‌پور، محمدعلی و مؤبد، میترا (۱۳۸۷). توقف بنگاه‌های صنعتی و عوامل مؤثر بر آن. مطالعه موردی: بنگاه‌های صنعتی کوچک و متوسط استان یزد طی برنامه سوم توسعه، پژوهش‌های اقتصادی ایران، س ۸، ش ۳، ص ۹۹.
۸. فیض‌پور، محمدعلی و پوش‌دوزباشی، هانیه (۱۳۸۷). بنگاه‌های کوچک و متوسط با رشد سریع و سهم آن‌ها در ایجاد اشتغال، پژوهش‌های اقتصادی ایران، س ۱۲، ش ۳۷، ص ۱۲۰.
۹. کمیته امداد امام خمینی (ره) (۱۳۹۲). گزارش‌های آماری سال ۱۳۹۲ معاونت اشتغال و خودکفایی.
۱۰. مرکز آمار ایران (۱۳۹۱). نتایج سرشماری نفوس و مسکن ۱۳۹۰.
۱۱. _____ (۱۳۹۴). گزارش اشتغال سالیانه استان‌های کشور، آن‌لاین.
۱۲. _____ (۱۳۹۵). گزارش‌های آماری سال ۱۳۹۵ معاونت اشتغال و خودکفایی.
۱۳. مظفر امینی، امیر؛ زنیل همدانی، علی و رضانی، مسعود (۱۳۸۷). ارزیابی مهم‌ترین مؤلفه‌های

- درون‌سازمانی در موفقیت شرکت‌های تعاونی مرغداران تهران، علوم و فنون کشاورزی و منابع طبیعی، ش ۱۲، د ۴۳، ص ۲۸۵.
۱۴. مظفر امینی، امیر و رضانی، مسعود (۱۳۸۵). ارزیابی عوامل مؤثر در موفقیت شرکت‌های تعاونی مرغداران گوشتی استان تهران، *اقتصاد کشاورزی و توسعه*، س ۱۴، ش ۵۵، ص ۶۷.
۱۵. موسوی، رسول (۱۳۸۲). طرح حمایت از گسترش بنگاه‌های اقتصادی زودبازده و موانع اجرای آن. *فصلنامه پارک‌ها و مراکز رشد*، سال هفتم، شماره پانزدهم، ص ۳۱.
۱۶. نکویی نایینی، علی؛ علی بیگی، امیرحسین و زرفشانی، کیومرث. (۱۳۸۸). واکاوی عوامل مؤثر بر موفقیت تعاونی‌های روستایی شهرستان کرمانشاه، *روستا و توسعه*، س ۱۲، ش ۲، ص ۱.
۱۷. یزدان‌پناه، لیلا و صمدیان، فاطمه (۱۳۸۸). عوامل مؤثر بر میزان موفقیت شرکت‌های تعاونی: مطالعه موردی صنایع دستی استان کرمان. *تعاون*، سال بیستم، شماره بیست و دوم، ص ۲۰.
۱۸. یعقوبی، جعفر و قاسمی، جواد (۱۳۸۸). بررسی عوامل مؤثر بر موفقیت کارآفرینان بخش کشاورزی و راهکارهای حمایت از آنها: مطالعه موردی استان زنجان. *تعاون*، سال بیستم، شماره دویست و سه، ص ۲۰.

19. Aidis, R. (2005). Institutional barriers to small and medium sized enterprise operations in transition countries, *small business economics* 17: p. 157.
20. Baden-Fuller, C. & Haefiger, S. (2013). Business Models and Technological Innovation, *Long Range Planning*, 46 (6): pp. 419-426.
21. Bakan, I. & Yildiz, B. (2009). Innovation strategies and innovation problem in small and medium- sized enterprises: an empirical study, *International Studies in Entrepreneurship*, 21(2001): p. 6.
22. Chorev, N. & Anderson, F. (2006). The Economics of Small Business Finance: The Roles of Private Equity and Debt Markets in the Financial Growth Cycle, *Journal of Banking and Finance*, 22(6-8): pp. 613-673.
23. Deakins, K. & Freel, D. (2003). Nordic entrepreneurship research. *Entrepreneurship Theory and Practice*, 32(2): pp. 313-338.
24. Dearman, H. (2012). Factors Influencing Managers Decisions to prepare a Business plan. Available at SSRN 2,33,00.
25. Garavan, T. N., Costine, P., & Heraty, N. (1995). The emergence of strategic human resource development. *Journal of European Industrial Training*, 19(10): pp. 4-10.
26. Honjo, Y. & Harada, N. (2006). SME policy, financial structure and firm growth: evidence from Japan. *Small Business Economics*, 27(4-5): pp. 289-300.
27. Ijose, O. (2010). Strategic human resource management, small and medium sized enterprises and strategic partnership capability. *Journal of Management and Marketing Research*, 5, p. 1.
28. Johnson, M. W., Christensen, C. M., & Kagerman, H. (2008). Reinventing your

- Business Model. *Harvard Business review*, 86(12): pp. 57-68.
29. Klaas, B. S, klimchak, M., & Semadani, M. (2010).The adoption of human capital services by for small and medium- sized enterprises: diffusion of innovation perspective. *Journal of business venturing*, 25(4): 349-360.
30. Moore, S. B. & Manring, S. L. (2009). Strategy development in small and medium-sized enterprises for sustainability and increase viola creation. *Journal of Cleaner Production* 17 (2009) 276–282
31. Rauch, A. & Hatak, I. (2016). A meta-analysis of different HR-enhancing practices and performance of small and medium sized firms. *Journal of business venturing*, 31(5): pp. 485-504.
32. Rogoff, H., Lee, Zh., & Suh, N. (2004). Universal Banking and the Future of Small Business Lending, in A. Saunders and I. Walters, eds., *Financial System Design: The Case for Universal Banking*. Burr Ridge, Ill. Irwin.
33. Sarosa, S. (2007). The information technology adoption process within Indonesian small and medium enterprises. University of Technology, Sydney.
34. UNIDO (2002), UNIDO Business Partnerships for Industrial Development. Available at: https://www.unido.org/fileadmin/user_media/Publications/Pub_free/Partnership_guide.
35. Zhang, M., Macpherson, A., & Jones, O. (2006). Conceptualizing the learning process in SMEs Improving innovation through external orientation. *International Small Business Journal*, 24(3), pp. 299-323.
36. Zheng, Y. & Fengyun, Y. (2011).The necessity and counter measures concerning china small and medium- sized enterprises technology innovation, *Energy Production*, 5, pp. 933-937.