



پژوهشنامه‌ی علوم اقتصادی

علمی - پژوهشی

سال نهم، شماره‌ی ۲ (پیاپی ۳۵)، نیمه‌ی دوم ۸۸

بررسی و نقد مبانی معیار عدالت اقتصادی رالز

ید اله دادگر*

محمد رضا آرمان مهر**

تاریخ پذیرش: ۸۸/۴/۹

تاریخ دریافت: ۸۷/۴/۲۳

چکیده:

موضوع «عدالت» دغدغه‌ی فکری بسیاری از متفکران بوده است. در میان نظریه پردازان و متفکران معاصر، آرای «جان رالز» جایگاه ویژه‌ای دارد. رالز به نوعی در شمار تساوی‌گرایان قرار می‌گیرد؛ اما در عین تساوی‌گرایی به مبانی لیبرالیسم پایبند است. تازگی نظریه‌ی او از این جهت است که فرد گرایی را با مساوات طلبی و وظایف اجتماعی درهم می‌آمیزد که علاوه بر ایجاد تحول در علوم انسانی، منشأ سیاست‌های اقتصادی- اجتماعی جدیدی می‌شود. در این نوشتار با رویکردی تحلیلی و با کمک تئوری‌های عدالت و تئوری‌های اقتصاد بخش عمومی، روش کتابخانه‌ای و تحلیل محتوا، جایگاه و روش شناسی عدالت رالز بررسی و نقد می‌شود.

واژه‌های کلیدی: عدالت اقتصادی، معیار رالزی، روش شناسی، قوانین عدالت

طبقه بندی JEL: B16- B41

* نویسنده مسئول - دانشیار دانشگاه شهید بهشتی

** دانشجوی دکتری اقتصاد دانشگاه مفید

۱- مقدمه: جایگاه و خاستگاه روش شناسی رالز

از زمان افلاطون^۱ تا دوره ی رالز تلاش‌های فکری بشر در بررسی عدالت با فراز و نشیب‌هایی مواجه بوده است؛ به طوری که همواره با تغییر شرایط، نیاز به تجدید نظر در نظریات احساس می‌شده است. در اواخر دهه ی ۶۰ میلادی اهمیت نظریات مربوط به عدالت در حوزه ی علوم انسانی کاهش یافته بود تا این که با افکار رالز، یک رویکرد تحلیلی قوی نسبت به عدالت پا به عرصه گذاشت. در تفکر مدرن برای بشر، حقوق اساسی طبیعی (حق حیات، حق انتخاب نحوه ی زندگی، حق مالکیت و...) تعریف شده است و عملی عادلانه است که منطبق بر حقوق مربوطه باشد. در سنت لیبرالی حاکم، دو گرایش در فلسفه ی اخلاق از یک دیگر متمایز بوده است: ۱- اندیشه غایت گرا، ۲- تفکر وظیفه‌گرا. در رأس اندیشه وظیفه‌گرا، افرادی مثل امانوئل کانت (۱۷۲۴-۱۸۰۴) قرار دارند. از نظر وی ارزش اخلاقی به نتیجه ی عمل بستگی ندارد، بلکه به آیین رفتاری انسان‌ها و وظیفه مندی آنان در انجام عمل وابسته است. او می‌گوید: بر پایه ی آن بینشی رفتار کن که تمایل داری آن بینش به قانونی عمومی بدل شود.^۲ از سوی دیگر کانت با نگرش ابزاری به انسان مخالف است، و به انسان به عنوان غایتی مستقل می‌نگرد. در سنت کانتی عدالت یک مسأله ی اخلاقی تلقی می‌شود که با انصاف و بی‌طرفی درآمیخته است. معیار عدالت جان رالز (۱۹۲۱-۲۰۰۲) در طیف اندیشه‌ورزان وظیفه‌گرای کانتی به شمار می‌آید. در نظر او جامعه‌ای عادلانه است که عدالت ساختار اصلی آن باشد. برای آن که جامعه ای عادلانه باشد، عدالت باید چارچوب خود را به صورت متمایز از احساسات و تمایلات افراد ساماندهی کند. وی عدالت را بنیادی ترین و اصلی ترین فضیلت نهادهای اجتماعی می‌شمارد و اهمیت بحث از عدالت در ساختار اساسی جامعه را هم طراز با بحث حقیقت در مباحث نظری تلقی می‌کند (رالو،^۱ ۱۹۷۱: ۳). رالز در زمینه ی تئوری عدالت خویش دو اصل را پی‌ریزی می‌کند: اصل بیشینه ی آزادی برابر و اصل تفاوت. مطابق معیار رالز، رفاه اجتماعی تابع رفاه محروم‌ترین فرد جامعه است. هر چند رالز در اوان ارائه ی نظریه مدعی اصولی عام با پشتوانه ی اخلاقی و فلسفی برای تحقق عدالت است (که در این پژوهش از آن با عنوان رویکرد رالز پیشین تعبیر می‌شود)، اما در آثار نهایی با طرح عدالت سیاسی از نظریه‌ی عامش عدول کرده و تنها به ارائه ی اصولی متناسب با جوامع لیبرال دموکرات پرداخته است. در این پژوهش از رویکرد اخیر با عنوان رویکرد رالز پسین تعبیر می‌شود.

1-Rawls

(رالز، ۱۹۹۶:۵) آرای رالز واکنش‌های گسترده‌ای در محافل علمی جهانی در پی داشت که سبب تولدی نو در فلسفه‌ی اجتماعی شد، و با گسترش دامنه‌ی رشته‌های حقوق، اقتصاد و... آن‌ها را به هم پیوند زد. از نظر برخی متفکران «ارجاع به رالز در هر بحث دانشگاهی و عالمانه تقریباً اجباری است» (مگی، ۱۳۷۴: ۳۸۴). آمارتیاسن نظریه‌ی عدالت رالز را پرنفوذترین نظریه‌ی عدالت در دوران معاصر می‌داند. رابرت دال درباره‌ی رالز گفته است که او نقطه‌ی مناسب ارشمیدسی^۳ را برای آغاز کار پیدا کرده بود، تا اهرم فلسفه سیاسی را روی آن بگذارد (دال^۱، ۱۹۹۱) از نظر برخی صاحب نظران، رالز بر آن است که به جبران بی عدالتی‌ها و نواقص بازار آزاد سرمایه داری بپردازد، بدون آن که در ساختار اصلی تغییری ایجاد کند (شاپیرو^۲، ۱۹۸۹: ۱۵۲). از بعد روش شناسی، نظریه‌ی وظیفه گرای رالز، در حوزه‌ی احیای اندیشه‌ی قراردادگرایی و رقیب مطلوبیت گرای است (رالز، ۲۰۰۰، ب: ۴۶). در بخش‌های دوم و سوم به توصیف و نقد مبانی عدالت رالزی پرداخته می‌شود.

۲. پایه‌های اولیه‌ی نظریه‌ی عدالت

عدالت در اندیشه‌ی رالز عبارت است از حذف امتیازات بی وجه و ایجاد تعادلی واقعی در میان خواسته‌های متعارض انسان‌ها، تا به این صورت امتیازات و خواسته‌های نابجا از ساختار اجتماعی حذف شود و تعادل در ساختار اجتماعی حاصل شود. در نظر رالز همان طور که هر نظریه‌ی علمی که مخالف حقیقت باشد باید طرد شود، هر نهاد اجتماعی اگر مخالف عدالت باشد باید لغو یا اصلاح گردد. رالز نظریه‌ی خود را «عدالت به مثابه‌ی انصاف» نامید، چون اصول عدالتی که در وضعیت اولیه بر سر آن‌ها توافق می‌شود با روش منصفانه‌ای به دست آمده است نه این‌که عدالت با انصاف یکسان باشد. او معتقد است که عدالت، والاترین فضیلتی است که نهادهای اجتماعی قادر هستند ایجاد کنند^۴ (رالز، ۱۹۷۱). در نظریه‌ی رالز دو اصل در عدالت مطرح هستند: اصل آزادی و اصل تفاوت. اصل تفاوت شامل سه اصل فرعی است: اصل بیشینه-کمینه، اصل برابری منصفانه‌ی فرصت‌ها و اصل پس اندازهای عادلانه که به ترتیب مورد بررسی قرار می‌گیرند.

۲-۱- اصل آزادی: از این اصل با تعبیر گوناگونی یاد شده است، مانند اصل بیشینه-سازای آزادی برابر، یا اصل برابری در آزادی‌های اساسی. براساس آن اگر امکان آزادی

1-Dahl

2-Shapiro

بیشتر برای همگان باشد، در آن صورت گزینش آزادی کمتر، بدون آن که ضرری به دیگری بزند، نامعقول است (رالز، ۲۰۰۰: b: ۲۶۶). در اندیشه ی رالز آزادی را تنها می توان برای آزادی محدود کرد (رالز، ۱۹۷۱، ۲۰۳، ۲۲۱ و ۲۴۸).

آزادی های اساسی: آزادی مورد نظر رالز مطلق نیست و او بین آزادی های اساسی و غیر اساسی (مثل آزادی اقتصادی) تمایز قائل است. در اصل نخست عدالت او، کالاهای اساسی اجتماعی (آزادی ها و حقوق اساسی) عبارتند از: ۱. آزادی مشارکت سیاسی (مانند حق رای دهی و رسیدن به مناصب دولتی)؛ ۲. آزادی بیان و ایجاد اجتماعات یا انجمن ها (مانند آزادی مطبوعات)؛ ۳. آزادی فکر و عقیده (مانند آزادی انتخاب دین)؛ ۴. حق مالکیت فردی و محافظت از دارایی شخصی؛ ۵. عدم هر گونه توقیف یا دستگیری مستبدانه. مهم ترین کالای اساسی مورد نظر وی در قلمرو اصل اول، عزت نفس^۱ است، چرا که هر فرد تنها زمانی از پیگیری برنامه ها خرسند می شود که برنامه ها به وی ارزشمندی بدهد، و بدون عزت نفس انجام هر کاری بی ارزش به نظر می آید. برای حفظ عزت نفس دستیابی به حداقلی از کالاهای اساسی ضروری است (همان منبع: ۴۴۰-۴۴۱)

رالز پسین و اصل اول: رالز پسین به جای تعبیر «وسیع ترین مجموعه کامل از آزادی های اساسی» تعبیر «مجموعه ای مناسب از آزادی های اساسی» را جایگزین می کند. علاوه بر این در نگرش رالز پسین تنها آزادی های سیاسی برابر ارزش تضمین کامل دارند. رالز پسین مانند رالز پیشین، آزادی های اقتصادی را در مقوله آزادی های اساسی قرار نمی دهد، از این رو آزادی های اقتصادی می توانند در اندیشه ی وی در معرض محدودیت قرار گیرند (رالز، ۱۹۹۶، ۲۰۰۰، ب: ۲۷۴)

۲-۲- اصل دوم، تفاوت: اهمیت اصل تفاوت از این جا روشن می شود که ممکن است مصلحت باشد که برخی از مردم ثروت کمتری داشته باشند تا دگران کامیاب باشند، و در مجموع مطلوبیت اجتماعی ارتقا یابد. نابرابری در اندیشه ی رالز تفاوت در منافع و مسؤولیت ها است. نابرابری های مورد نظر رالز دو دسته است: ۱. نابرابری در توزیع درآمد و ثروت، مثل این که افراد دارای تحصیلات بالا به درآمدهای بالایی نیز دست خواهند یافت؛ ۲. نابرابری هایی که توسط نهادهایی مثل نهاد مالیات ایجاد می شود؛ چرا که ممکن است پرداخت مالیات در مواردی باعث ایجاد نابرابری درآمدی شود. از جمله

1-self respect

دلایلی که توجه به نابرابری را طلب می‌کند می‌توان این موارد را برشمرد: ۱. صحیح نیست که عده‌ای در ناز و نعمت باشند و عده‌ی دیگر ضروریات اولیه‌ی زندگی را نداشته باشند؛ ۲. جلوگیری از تسلط بخشی از جامعه بر بخشی دیگر (نابرابری‌های اقتصادی به نابرابری‌های سیاسی منجر می‌شود)؛ ۳. نابرابری‌های سیاسی و اقتصادی به نابرابری در منزلت اجتماعی (و به گسترش روحیه‌ی سلطه) منجر می‌شود؛ ۴. مبارزه با انحصار: مناسب است که جامعه رویه‌های منصفانه مانند بازارهای رقابتی را پیگیری کند اما انحصارات اقتصادی هم عدم کارایی در پی دارد هم بازارها را ناعادلانه می‌کند (رالز، ۱۳۸۳: ۲۱۳-۲۱۵). از نظر رالز محروم‌ترین افراد ممکن است در جایی کم درآمدترین، در جای دیگر کم استعدادترین یا کم شانس‌ترین، و امثال آن باشند. اصل تفاوت، نابرابری در هر بخش از خیرات اولیه‌ی اجتماعی (مثل آزادی‌های اساسی، ثروت و درآمد و مناصب اجتماعی) را به شرطی موجه می‌داند که منافی برای افرادی که کمتر برخوردار شده‌اند داشته باشد. اصل دوم راجع به معقول‌سازی نابرابری‌ها و نه از بین بردن آن‌ها است. وقتی نابرابری معقول است که به نفع همگان باشد. با توجه به اهمیت جایگاه قاعده‌ی حداکثرسازی حداقل‌ها در نظریه‌ی رالز، آن را در بخش مستقلی تحلیل می‌کنیم.

۲-۲-۱- قاعده‌ی بیشینه - کمینه و دیگر زیر مجموعه‌های اصل تفاوت

همان‌طور که اشاره شد، اصل تفاوت خود شامل سه اصل فرعی است که مهم‌ترین آن‌ها اصل «بیشینه کمینه‌ها» است. بر اساس «قاعده یا اصل بیشینه کمینه نابرابری در کالاهای اساسی اجتماعی (قدرت، ثروت و درآمد) وقتی عادلانه است که به ایجاد بیشترین منافع برای محروم‌ترین اعضای جامعه منجر شود. اهمیت راهبرد بیشینه کمینه در این است که علاوه بر این که انتخاب اصل تفاوت را توضیح می‌دهد، مبنای منطقی اصل اول را نیز بیان می‌کند (رالز، ۲۰۰۰، ب: ۱۳۵-۱۳۶). قاعده بیشینه‌سازی کمینه (حداکثرسازی حداقل‌ها) با سه شرط زیر به توافق درباره‌ی اصول عدالت منجر می‌شود: ۱. طبیعی‌ترین قاعده‌ی انتخاب باید منافع هر تصمیمی را حساب کند، و آن گاه عملی انتخاب شود که بالاترین درجه‌ی احتمال در موفقیت را دارد. ۲. برای شخص گزینش‌گر فایده‌ای ندارد که برای نفع بیشتر چیزهای بسیار ضروری را از دست دهد. ۳. طرف‌های ذی‌نفع با پذیرش کمینه رضایت مندی، از پیامدهای ناگوار

احتمالی جلوگیری می کنند. بنابراین سه جنبه در وضعیت اولیه مندرج است که افراد را در پس پرده ی جهل به قاعده ی «بیشینه کمینه» متمایل می کند: اول، اطلاعات کمی که در پرده ی جهل است، و اطلاع از شرایط واقعی را محدود می کند. دوم، این که افراد برای تضمین حقوق مقرر کمیته در موقعیت اولیه اهمیت قائل اند، و در چنین قماری افراد حاضرند که عمده ی آن چه برایشان اهمیت دارد از دست بدهند؛ اما کمیته ها را داشته باشند. سوم، این که هر انتخاب جایگزین، به خصوص انتخابی که بر اساس شکلی از مطلوبیت گرایبی باشد ممکن است نتیجه ای غیر قابل قبول داشته باشد.

در نمودار شماره ی یک، X و Y نماینده ی گروه های مرفه و محروم هستند که سرگرم همکاری موّلد با هم هستند، و طول دو محور بر اساس فهرستی از کالاهای اولیه محاسبه می شود. خط ۴۵ درجه نشانه ی برابری است (همان منبع: ۶۶ - ۶۷).

نمودار شماره ی یک - اصل تفاوت و قاعده بیشینه ی کمیته

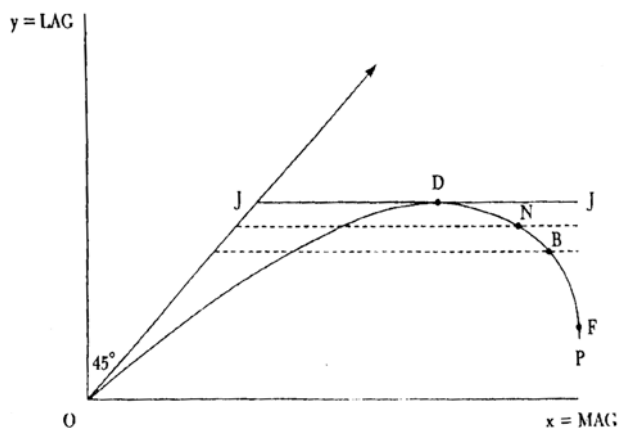

تفاوت دستمزدها ممکن است مقدار تولید را افزایش دهد؛ زیرا در طول زمان کسب عواید بیشتر توسط افراد ثروتمند، به تأمین هزینه های آموزش و محبوبیت مناسب دارای مسؤولیت کمک می کند و افراد را به اشغال این مناسب تشویق می کند. یک منحنی OP با طرح خاصی از همکاری تناسب دارد؛ این منحنی فقط زمانی عایدات دو گروه را نشان می دهد که دستمزدها متفاوت باشند. مبدأ منحنی OP بیان کننده تقسیم برابر است که در آن دستمزد و اجرت هر دو گروه برابر است، منحنی های OP متفاوت برای طرح های همکاری گوناگون وجود دارد، از نظر اقتصادی قسمت نزولی

منحنی op کارا محسوب می شود، برخی طرح ها کارآمد تر از بقیه هستند، در این ناحیه در صورتی یک طرح کارآمدتر از دیگری است که منحنی op آن به ازای هر گونه عایدی افراد محروم، عایدی بیشتری نصیب افراد ثروتمند کند. با ثبات سایر شرایط، اصل تفاوت طرحی را مناسب می داند که به ازای هر گونه عایدی افراد ثروتمند، عایدی بیشتری به افراد محروم جامعه برساند؛ از این رو اصل تفاوت جامعه را به مرتفع ترین نقطه ی روی منحنی op به عنوان بهترین طرح همکاری هدایت می کند، اصل تفاوت به برابری کامل نمی انجامد، اما نقاط کارامدی روی op را انتخاب می کند که بیشترین نزدیکی را به برابری دارد، در این حالت JD بیان کننده ی اختلاف رفاه کمینه است.

خطوط موازی، خطوط عدالت برابر هستند، نه خطوط بی تفاوتی که ارزش یابی های رفاه را نشان می دهند. خطوط عدالت برابر نشان می دهند که چطور دعاوی مربوط به کالاهای تولیدی بر اساس همکاری در بین تولید کنندگان آن ها تقسیم می شود، و ایده ی معامله به مثل را انعکاس می دهد. واقعیت موازی بودن آن ها به این معناست که فهرست طولانی تری از کالاهای اولیه برای یک گروه ثروتمند (MAG) تا آن جا موجه است که به فهرست گروه فقیر (LAG) هم بیفزاید. خط JJ به موازات محور X ، مرتفع ترین خط عدالت برابر است که در بیشینه اش (نقطه ی D) با منحنی op تماس دارد، در این نقطه بیشترین نزدیکی را با برابری دارد (خط ۴۵ درجه). B نقطه ی بنام است که در آن مجموع فایده های فردی بیشینه است^۵. مجموعه ی نقاط کارآمد پارتو از D تا F امتداد دارد، در نقطه ی F منحنی op قائم می گردد. در صورت ثبات سایر شرایط، جامعه مایل است به مرتفع ترین خط عدالت برابر (JJ) برسد. به این منظور تا حد امکان در امتداد منحنی op به طرف شمال شرقی حرکت می کند، و زمانی که این منحنی به سمت جنوب شرقی میل می کند از حرکت باز می ایستد. هر چند در نقطه های فراتر از D فهرست گروه مرفه تر افزایش می یابد، معامله به مثلی که در اصل تفاوت مندرج است بر قرار نیست؛ به طوری که N و B روی خطوط عدالت برابری هستند که از D پایین تر است. خط عدالت برابری که از B می گذرد بیان کننده ی آن است که گروه مرفه تر عایدی بیشتری به دست می آورد؛ هر چند عایدی گروه LAG کاهش یابد. همه ی افراد در حرکت در امتداد OD سود می برند و اصل تفاوت مبین توافق در D (وجود شرط معامله به مثل) و عدم ورود به بخش تضاد DF

است؛ چرا که در پاره خط DF با افزایش شاخص یک گروه، شاخص گروه دیگر کاهش می یابد. ممکن است کسی اعتراض کند که امکان دارد منحنی op قبل از رسیدن به D شیب بسیار کمی داشته باشد، یا پس از رسیدن به نقطه ی D در امتداد خط JJ حرکت کند که این صورت به نفع ثروتمندترهاست. یا این که بعد رسیدن به نقطه ی D به آهستگی نزولی شود به طوری که سهم زیادی را از مرفه ترها سلب کند در حالی که سهم محروم ترها را بسیار کم کاهش دهد و به نظر مرفه ترها نا عادلانه باشد. در پاسخ باید گفت که با توجه به نهادهای زمینه ای مثل آزادی های اساسی برابر و مهارت های آموزشی و برابری منصفانه فرصت ها و آموزش های مولد و رقابت کارآمد آزاد، شیب قبل از نقطه ی D چندان کم نیست، چنان که با مالیات بندی مناسب بعد از نقطه ی D ، شیب نمودار کنترل می شود (رالز، ۱۳۸۳: ۱۰۹-۱۱۲ و ۲۰۳ و ۱۱۷-۱۱۸).

رالز معتقد است اشخاص عقلانی، اصول عدالت را در پس پرده ی جهل با توجه به «قاعده ی بیشینه کمینه» انتخاب می کنند. این قاعده می گوید: «ما باید بدیلی را انتخاب کنیم که بدترین نتیجه ی آن از بدترین نتایج بدیل های دیگر بهتر است.» با توجه به این قاعده درباره ی موردهایی مانند جدول شماره ی یک می توان تصمیم گرفت. شخص باید سه تصمیم بدیل انتخاب کند، و می داند برای هر تصمیم، سه نتیجه یا وضع احتمالی وجود دارد. علامت منفی به معنای از دست دادن درآمد و علامت مثبت به دست آوردن آن است. مثلاً اگر بخواهد تصمیم یک را بگیرد یا هفت هزار پوند از دست می دهد یا هشت هزار یا دوازده هزار پوند به دست می آورد، اگر تصمیم دو را بگیرد، ممکن است هشت هزار پوند زیان کند، یا هفت هزار پوند یا چهارده هزار پوند سود ببرد، اگر تصمیم سه را بگیرد یکی از سه رقم پنج هزار، شش هزار یا هشت هزار پوند را به دست می آورد. جذبه ی تصمیم سه آن است که حتی در بدترین شرایط هیچ چیز از دست نمی دهد، اما مبلغ کم پنج هزار پوند به دست می آورد. تصمیم سه هماهنگ با قاعده ی «بیشینه کمینه» است. علت این انتخاب در وضع اولیه آن است که زیر حجاب جهل آن گاه که از وضع اولیه خارج شود هیچ کس نمی داند چه موقعیت اجتماعی خواهد داشت. چون احتمال می دهد زمانی خود نیز در وضع محرومیت قرار گیرد به قاعده ی بیشینه کمینه ها رأی می دهد.

جدول شماره‌ی یک - مثالی در باره‌ی قاعده بیشینه‌ی کمیته

حالات			تصمیمات
C3	C2	C1	
12000	8000	-7000	D1
14000	7000	-8000	D2
8000	6000	5000	D3

بنابر این رالز به سیاست های نسبی توزیع توجه دارد که توجیهی برای دولت رفاه محسوب می شود. در مقایسه بین سه تصمیم مختلف D1, D2, D3 در سه حالت متفاوت C1, C2, C3، حالتی از نظر وی با عقل و اصول عدالت سازگارتر است که کمترین فاصله را با برابری داشته باشد، که در این جا C3 خواهد بود. (رالز، ۲۰۰۰، ب: ۱۳۳).

۲-۲-۲- اصل برابری منصفانه‌ی فرصت ها

نتایج حاصل بر اساس اصل تفاوت وقتی عادلانه هستند که حق دستیابی به مشاغل و مناصب اجتماعی به صورت فرصت های عادلانه در اختیار همه باشد، و به همه شانس و فرصت توسعه‌ی توانایی ها داده شود. مطابق قاعده‌ی برابری «منصفانه» فرصت ها نه تنها افراد با کیفیت های لازم باید بتوانند به مناصب و مشاغل ممتاز برسند، بلکه باید بهترین آموزش در اختیار همگان قرار گیرد، و به همه فرصت و شانس توسعه‌ی ظرفیت ها داده شود (رالز، ۱۹۷۱: ۸۴). در اندیشه‌ی رالز برابری در تملک امکانات اولیه جایگاه مهمی دارد؛ اما امکان دارد تفاوت های فردی (استعدادها) بین گروهی (بین زن و مرد) سبب تغییر در ارتباط درآمدها با اهداف رفاهی و آزادی شود، اما از نظر رالز توزیع منابع نباید از عوامل غیر ارادی متأثر باشد؛ اموری مثل رنگ و نژاد و استعدادهای بدنی و ذهنی طبیعی و خدادادی لیاقت بهره‌مندی بیشتری ایجاد نمی‌کند (رالز، ۲۰۰۰، ب: ۲۷۴ - ۲۸۹). اهمیت قاعده‌ی برابری منصفانه‌ی فرصت ها از این جهت است که تفاوت بر اساس شایستگی است و تا حدی از نابرابری های غیر ارادی کاسته می شود.

۲-۲-۳- اصل پس انداز عادلانه

این اصل به عدالت بین نسلی پرداخته است؛ در حالی که سایر بخش‌های اصل دوم به درون نسل ها توجه دارد. افراد در وضع نخستین ممکن است بخواهند برای اعقاب خویش پس انداز کنند و انتظار داشته باشند از اسلاف خویش دریافت دارند، به

گونه ای که نوعی طرح پس انداز عادلانه ایجاد کنند. از نظر رالز در اصل پس انداز عادلانه سه نکته وجود دارد: ۱. هدف از این اصل تثبیت نهادهای عادلانه در یک جامعه ی به سامان در طی نسل ها است. ۲. پس انداز می تواند نهادهای تثبیت شده را کنترل کند. به عنوان نمونه نرخ پس انداز مصرف جاری را محدود، و منابع تجدید ناپذیر را حفظ می کند، و تکنولوژی را با افزایش ظرفیت توسعه می دهد. ۳. ثروت عظیم برای تثبیت نهادهای عادلانه ضروری نیست. از لوازم اصل پس انداز عادلانه این است که نرخ پس انداز در مراحل اولیه توسعه که جامعه فقیر است پایین باشد، و با افزایش ثروت و صنعتی شدن در طی نسل های بعد افزایش یابد (رالز، ۱۹۹۹: ۱۴۶).

۲-۳- دیگر ملاحظات اصول عدالت:

رالز اصل آزادی را بر اصل تفاوت مقدم می داند؛ به طوری که با هیچ بهانه ای نمی توان آزادی های اساسی یک فرد را منع کرد، مگر جهت حفظ آزادی های اساسی دیگران. به طوری که آزادی تنها توسط آزادی می تواند محدود گردد. به عنوان نمونه آزادی های اساسی افراد به واسطه حفظ نظم و امنیت عمومی جامعه که یک آزادی اساسی دیگر است می تواند محدود شود؛ در حالی که به واسطه ی اموری مثل اخلاق، مذهب و افزایش رفاه مادی قابل محدود کردن نیست. تقدم این اصل به این معنا است که تا زمانی که مقتضیات این اصل حاصل نشود نوبت به کار گیری اصول دیگر نمی رسد. در این جهت باید در مرحله اجرا ابتدا نهاد های مربوط به این اصل ایجاد شود. به گمان او مردم زمانی به توزیع درآمد و ثروت حساسیت نشان می دهند که نیازهای اساسی تر آنان مثل آزادی های سیاسی ارضا شده باشد. با این حال رالز تنها یک استثنا می پذیرد. در مرحله ی بسیار ابتدایی رشد، زمانی که مردم بسیار فقیرند، امکان دارد که آزادی را به طور موقت ترجیح ندهند، چون وقتی مردم بسیار فقیرند نمی توانند از آزادی ها بهره برند. هر شهروندی باید به قدر کافی از نعمات مادی برخوردار باشد، تا بهره مندی از آزادی های اساسی برایش معنی دار باشد، و نیازهای بنیادین مادی حتی بر آزادی های اساسی تقدم دارد (لسناف، ۱۳۷۸: ۳۸۱). در بین مراحل اصل دوم نیز تقدم ابتدا به اصل برابری منصفانه ی فرصت ها و سپس به اصل پس اندازهای عادلانه می رسد. در ضمن رالز بر ابزارهای قرارداد اجتماعی تکیه دارد که

عبارتند از: ۱. از آن جا که این دو اصل کمینه ای را در بدترین شرایط تضمین می کند، باعث وفاداری افراد به این اصول می شوند؛ ۲. با توجه به این که آزادی های اساسی همه تضمین می شود، سبب جلب حمایت عمومی و تثبیت نظم اجتماعی می شوند؛ ۳. در اصول عدالت، به انسان به عنوان غایت نگاه می شود و نه به عنوان ابزار. با این وجود دلایل رالز در تأیید این دو اصل کافی به نظر نمی رسد، زیرا معلوم نیست که طرف های قرارداد همواره اصول رالز را انتخاب کنند. مثلاً ممکن است آنان در مواردی بهبود وضع اقتصادی را بر آزادی ترجیح دهند (آربلاستر، ۱۳۶۸: ۵۱۷).

۳- نظام، نهاد و تابع رفاه اجتماعی

هر چند رالز از اقتصاد بازار آزاد و رقابتی به جهت کارایی بیشتر حمایت می کند، بر نظام اقتصادی خاصی مثل نظام سرمایه داری یا سوسیالیستی اصرار ندارد. در نظر او پیوند اقتصاد آزاد و رقابتی با نظام سرمایه داری غرب یک حادثه ی تاریخی و اتفاقی است، و نه ضروری. بنابراین از نظر او امکان دارد که رقابت و آزادی حتی با نظام سوسیالیستی^۶ هم تحقق یابد. با این حال رالز پسین، بین پنج نوع رژیم بر اساس این که نهادهای آن عادلانه هستند یا نه، تمایز می گذارد: ۱. سرمایه داری آزاد؛ ۲. سرمایه-داری دولت رفاه؛ ۳. سوسیالیسم دولتی؛ ۴. سوسیالیسم لیبرال؛ و ۵. دموکراسی حاوی حق مالکیت (رالز، ۱۳۸۳: ۲۲۸-۲۲۹). وی پس از توضیح این نظام ها، عدالت به مثابه ی انصاف را در حوزه ی «دموکراسی دربرگیرنده ی حق مالکیت» می داند. رالز پسین بعد ادعا می کند که اصول عدالت یا باید در دموکراسی های دربرگیرنده ی حقوق مالکیت، و مردمی با سواد بالا محقق شود، یا در رژیم های سوسیالیستی برخوردار از نظام بازار (فولادوند، ۱۳۸۱: ۲۵). دو قسمت اصل دوم، هر یک شامل دو مفهوم هستند، که در مجموع چهار حالت امکان دارد، این چهار حالت در جدول شماره ی دو مشخص هستند. عدالت به مثابه ی انصاف با تساوی دموکراتیک انطباق دارد (رالز، ۱۹۹۹: ۱۵۹-۱۵۸). رالز در بین نظام های اقتصادی، نظام حاوی برابری کامل اقتصادی را رد کرده، و نظام حاوی مالکیت خصوصی عوامل تولید را تأیید می کند. رالز، ایده ی مارکس را درباره ی جامعه ی کمونیستی کامل فراتر از عدالت می شمارد؛ به این معنا که در جامعه ی کمونیستی کامل مشکل عدالت توزیعی وجود ندارد و شهروندان دغدغه ی آن

را ندارند. از نظر رالز، برابری اگر به معنای برابری توزیع درآمد و ثروت در جامعه باشد، غیر عقلانی است؛ چرا که به جامعه اجازه نمی دهد ملزومات کارایی و ساماندهی اجتماعی را برآورده سازد. از آن جا که فرض شده افراد تصمیم گیرنده در وضع اولیه رفتار عقلانی دارند، مشکلات برابری کامل را درک خواهند کرد، و این که با توجه به استعداد و کارایی نابرابر افراد، برقراری تساوی کامل با اصل انگیزه تباین دارد، افراد در موقعیت اولیه با شروطی به تفاوت رضایت خواهند داد (تمدن، ۱۳۷۲: ۳۲۱-۳۳۰).

جدول شماره ی دو - چهار نوع نظام ممکن بر اساس حالات اصل دوم

اصل تفاوت ^۷	اصل کارایی	فایده ی فردی تساوی همگانی
اشراف سالاری طبیعی	نظام آزادی طبیعی	برابری به عنوان آزادی انتخاب شغل
تساوی دموکراتیک	تساوی لیبرالی	برابری به عنوان فرصت های مساوی

۳-۱- نهادهای مدل رالز

اخلاقی بودن، عقلانی بودن، جهان شمولی و عینیت از جمله نهادهای اصلی مدل رالز هستند.

۳-۱-۱- اخلاقی بودن: در منظر رالز، اخلاق اهمیت ویژه ای دارد تا آن جا که اصول عدالت خود را اخلاقی می شمارد (رالز، ۱۹۷۱: ۱۲ - ۱۵). او معتقد است که تمامی ابعاد اخلاقی نسبی نیست، و امور ثابتی وجود دارد که هر نظریه ای درباره ی عدالت با آن ها منطبق است. برای نمونه تردیدی نیست که عدم تسامح دینی و تبعیض نژادی غیر عادلانه است. هدف دیگر او ارائه ی نظریه ی جایگزین برای استدلال های مبتنی بر مطلوبیت گرایی است که تنها به افزایش مطلوبیت بدون توجه به اخلاق می پردازد. اصول دوگانه ی عدالت رالز به این معنا اخلاقی هستند که افراد باید درباره ی آن ها ایستادگی کنند، حتی اگر به نفع شخصی آنان نباشد. علاوه بر این با فرض عقلانیت، افراد انگیزه ای ندارند که اصول دور از اخلاق را مطرح کنند (مثل مزیت به قد، رنگ پوست یا مو و تبعیض نژادی). بنابراین اصول بی هدف کنار گذاشته می شوند (همان منبع، ۱۴۹ - ۱۵۰). وی در اصل تفاوت به اخلاق و تقویت روحیه ی برادری اهمیت ویژه ای می دهد، چرا که اصل تفاوت با ایده ی عدم تمنای منافع بیشتر مگر به نفع محروم ترها، باشد که روحیه مبتنی بر برادری را تقویت می کند (فلپز، ۱۹۷۳: بخش

۹). البته رالز پسین با توجه به این که به دنبال رد استیلائی یک دیدگاه اخلاقی صرف است و خواهان اجماع نظریات مختلف در این حوزه است، تلاش دارد که با طرح عدالت سیاسی، لیبرالیسم را از یک دیدگاه اخلاقی خاص به یک ایده‌ی سیاسی صرف محدود کند. بنابراین نه تنها به نبرد با مطلوبیت‌گرایی نمی‌رود، بلکه تکثر‌گرایی فلسفی و اخلاقی را محترم می‌شمارد و حتی جانشین کردن یک نظریه‌ی ارزشی و اخلاقی یگانه را اشتباه و غیر واقع بینانه می‌شمارد (رالز، ۱۹۹۶).

۳-۱-۲- عقلانی بودن: افراد عقلانی در موقعیت اولیه هر چند در پس پرده جهل هستند اما آگاهی آنان برای طراحی یک طرح عقلانی برای زندگی خویش کفایت می‌کند؛ به طوری که در بین گزینه‌های مختلفی که در پیش روی آنان است طرحی را انتخاب خواهند کرد که مجموعه تمایلات و مرجحات آنان را با بیشترین شانس ممکن تحقق بخشد. رالز پسین، چون عقلانی بودن افراد را در زمینه‌ی هدف خود در تحقق اجماع بین مرام‌های فکری مختلف کافی نمی‌بیند، تا حدی در نگرش خود تجدید نظر کرده است و به جای افراد با رفتار عقلانی از افراد معقول یاد می‌کند که دیگر هدف آنان تعیین اصول اخلاقی و ارزشی برای یک زندگی عادلانه نیست؛ بلکه هدف ارائه‌ی نظریه‌ی برای قوام زندگی اجتماعی است. در ضمن، از آن جا که رالز پسین خود را در جایگاه یک نظریه پرداز سیاسی قرار داده است، برای موجه بودن نظریه اش معتبر بودن پایه‌های فلسفی آن را لازم نمی‌داند.

۳-۱-۳- جهان‌شمولی و عینیت: رالز اصول عدالت خویش را برای ساحت‌های مختلف اجتماع قابل تعمیم می‌داند، و علاوه بر حوزه‌ی فرهنگ و سیاست آن را به حوزه‌ی اقتصاد و امثال آن نیز تعمیم می‌دهد. منظور از عینی‌گرایی - در مقابل نسبی‌گرایی - این است که یک حقیقت اخلاقی، مستقل از احساسات، منافع و دیدگاه فردی باشد. رالز معتقد است که اصول عدالت او از این نظر عینی هستند، و همه نسبت به آن دیدگاه مشترکی دارند، به طوری که در کنار عینیت اصول، به استقلال افراد خدشه‌ای وارد نمی‌شود (رالز، ۲۰۰۰، ب: ۴۵۲ - ۴۵۳). رالز پسین برای رفع اشکال نظریه‌اش درباره‌ی عدم توجه به فرهنگ‌ها و نحله‌های مختلف فکری و اجتماعی، با طرح لیبرالیسم سیاسی از تعمیم‌گرایی فاصله گرفته و هدف خود را ارائه‌ی پیشنهادی در زمینه‌ی تحقق عدالت سیاسی در نهادهای اساسی جامعه اعلام می‌کند. علت این امر با

توجه به تغییر مبانی فکری رالز پسین روشن می شود؛ چرا که وی در این دوره ایده ی عقلانیت واقع گرای هگلی را (که عقلانیت دنیای واقعی را عقلانیت تاریخی می داند) در اندیشه خود جایگزین عقلانیت ذهنی کانت (که عقلانیت را انتزاعی و مستقل از منافع فردی فرض می کند) می نماید و در نتیجه معتقد است که اصول عدالت در هر جامعه ای باید متناسب با ساختارهای آن جامعه باشد (رالز، ۱۹۹۶ : ۶۰ - ۶۱).

۳-۲- تابع رفاه اجتماعی رالزین

حقوق اساسی تک تک افراد جامعه نزد رالز اهمیت وافری دارد، به گونه ای که اگر نهادهای اجتماعی از کارایی اجتماعی و اقتصادی برخوردار باشند، و نفع کلی جامعه را افزایش دهند، اما در احقاق حقوق اساسی افراد محروم ناتوان باشند، باید تعویض شوند، و به شکلی ساختار یابند که حقوق اساسی همه ی افراد را در نظر گیرند. رالز به جای اصل کارایی پارتو، اصل تفاوت خود را پیشنهاد می کند؛ چرا که اصل کارایی پارتو نمی تواند به عنوان اصل عدالت مورد توافق باشد. فرض می شود که تابع مطلوبیت گرای رفاه اجتماعی یک تابع وزنی باشد، و جامعه نسبت به توزیع مطلوبیت ها بی تفاوت نباشد، یعنی تابع رفاه اجتماعی به صورت زیر باشد:

$$W = K_1 U_1 + K_2 U_2 + \dots + K_i U_i + \dots + K_n U_n$$

که K_i نشانه ی وزن (اهمیت) اجتماعی مطلوبیت هر فرد است. اگر جامعه برای مطلوبیت فقرای خود اهمیت بیشتری قایل باشد، K های بزرگ تری برای محرومان نسبت به ثروتمندان در نظر خواهد گرفت. لذا در جامعه ی آرمانی رالز بزرگ ترین K متعلق به فردی است که کمترین مطلوبیت را از مصرف کالاها دارد، و بقیه ی K ها صفرند (سیلور^۱، ۱۹۸۹ : ۱۵۱ - ۱۵۵). در این حالت تابع رفاه اجتماعی رالز به این صورت نمایش داده می شود:

$$W(u_1, \dots, u_n) = \min\{u_1, \dots, u_n\}$$

حالت کلی تابع رفاه را می توان به این صورت نمایش داد (Rawls, 1999:243):

$$W = (u_H^a + u_L^a)^{1/a}$$

a=1 یا a<1

1-Silver

با فرض این که a نشانه ی وزن یا اهمیت رفاه افراد باشد، هر چه a بزرگ تر باشد اهمیت افراد ثروتمند در تعیین رفاه جامعه افزایش می یابد. در این حالت اگر $a=1$ باشد تابع مشابه تابع مطلوبیت گرایبی است و اگر $a \rightarrow -\infty$ تابع مشابه حالت تساوی گرایانه خواهد بود. و $a \leq 1$ بیان کننده ی حالت میانه ی این دو خواهد بود. در نمودار شماره ی دو در جامعه ی دو نفری، فرد H ثروتمند و فرد L فقیر فرض می شود، منحنی GG منحنی امکانات مطلوبیت کل است که شرایط کارایی در مصرف را دارد. با توجه به منحنی های رفاه اجتماعی مطلوبیت گرایبی و رالز و هم چنین منحنی GG می توان نقاط مورد نظر از سوی این نگرش ها را تبیین کرد.

نمودار شماره ی دو - نقاط تعادلی در توابع رفاه اجتماعی مطلوبیت گرایبی و رالز

(رالز، ۲۰۰۰، ب: ۶۶ - ۶۷)

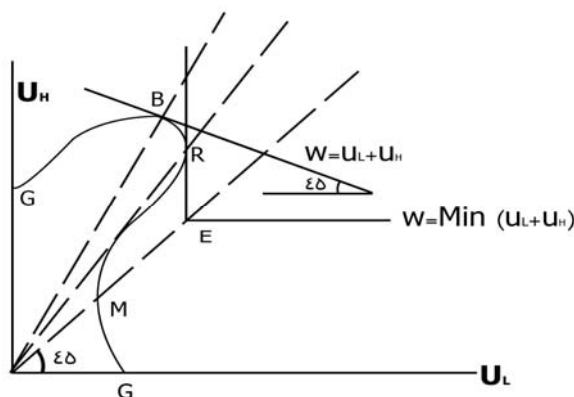

تابع $W = U_L + U_H$ رفاه مطلوبیت گرایبی است که نقطه ی B را به عنوان بهترین توزیع معرفی می کند و رفاه بیشتر به فرد H می رسد. بر اساس نظر رالز رفاه فرد L در نقطه ی R بیشینه می شود، و در این نقطه منحنی رفاه اجتماعی رالز با منحنی GG مماس است و اختلاف رفاه بین اعضای جامعه RE می باشد. بر اساس معیار برابری مطلق، توزیع مطلوب نقطه ی M است که روی خط 45° درجه می باشد و هر دو عضو مطلوبیت کمتری دارند.

۴- نقد و تحلیل تکمیلی و نکات قابل ملاحظه

با استفاده از یافته های این مقاله می توان بیان کرد که مبانی عدالت رالز با مشکلات زیر مواجه است: ۱. در ارتباط با اصل بیشینه سازی آزادی برابر، اولاً معلوم نیست که رالز

فهرست آزادی‌های اساسی را چگونه تنظیم کرده است؛ علاوه بر این رالز بین فهرست آزادی‌ها اولویت‌بندی نکرده است، در حالی که این امر ممکن است چالش‌های زیادی را در پی داشته باشد. مثلاً چه بسا افرادی حاضر باشند در راه آزادی مذهب جان و مال خود را هم فدا کنند، ولی برای افراد دیگر روند عکس باشد. هرچند ممکن است گفته شود که رالز به میانگین خواسته ی افراد نظر داشته است، سؤالی که مطرح می‌شود این است که معیار انتخاب میانگین بر اساس خواسته ی چه گروه یا طبقه یاکشوری بوده است؟ ثانیاً او درباره ی مواردی چون آزادی‌های جنسی، هم چنین آزادی در انتخاب سبک و شیوه ی زندگی، نظری ابراز نکرده است. ۲. در ارتباط با اصل تفاوت، فرد در چه صورت عضو جامعه ای می شود، تامشمول اصل تفاوت و استفاده از بیت المال شود؟ چند ساعت باید کار کند؟ رالز معتقد است افرادی که در تمام روز مشغول موج سواری در کنار ساحل هستند حقی در استفاده از بیت المال ندارند، اما موفق به حل این مسأله نشده است که مثلاً تکلیف کسی که نصف روز موج سواری می کند و نصف روز کار می کند چیست؟ نازیک معتقد است که قاعده ی بیشینه کمینه ی رالز غیر منصفانه و گستاخانه است؛ چرا که همان طور که اشخاصی که از تنعم کمتری برخوردارند می توانند به متنعمین بگویند: «ما تنها در صورتی باشما همکاری می کنیم که بیشینه ی ممکن را به دست آوریم»، متنعم ترها نیز می توانند بگویند: «ما تنها در صورتی باشما همکاری می کنیم که بیشینه ی ممکن را به دست آوریم»، (نازیک، ۱۳۷۶: ۱۰۷). دیگر آن که ممکن است افراد در وضعیت اولیه، ایده ی مطلوبیت‌گرایی بر اساس میانگین مطلوبیت را بر اصل تفاوت رالز ترجیح دهند، و نظر رالز مبنی بر این که افراد برای دوری از خطر احتمالی تن به این اصل نخواهند داد، چندان واقع‌بینانه نیست (کمپ بل^۱، ۱۹۸۸: ۸۲). هم چنین مطابق برخی مطالعات (فلدستین^۲، ۱۹۷۶: ۷-۱۰۴) معیار رالز در مواردی نتایج غیر منطقی به همراه دارد. مثلاً اگر در موردی رفاه فقرا اندکی بهبود یابد اما در مقابل رفاه بیشتر افراد جامعه به میزان زیادی کاهش یابد، این سیاست به نظر منطقی نمی رسد. بر اساس برخی مطالعات دیگر نظریه ی رالز به «شایستگی» توجهی ندارد (مک اینتایر، ۱۳۷۶: ۱۱۲-۱۱۶). مشکل دیگر آن که دلیل رالز اخص از ادعای او است، وی برای استدلال بر اصل تمایز و هم چنین لزوم برابری منصفانه فرصت ها بر مبنای عواملی مثل رنگ و نژاد و استعدادهای طبیعی استدلال می‌کند که خارج از اراده ی بشر است. علاوه بر این رالز بین عوامل طبیعی مثبت

1-Campbell

2-Feldstein

(استعداد ذهنی و بدنی خاص) و عوامل طبیعی منفی (بیماری مادرزادی) و هم چنین بین عوامل نابرابری که ناشی از تفاوت در کیفیت بهره مندی از منابع جامعه باشد (مانند استفاده ی مناسب یا نامناسب از زمین کشاورزی) تمایزی قائل نیست.

۳. رالز با مقدم دانستن اصل آزادی بر اصل تفاوت، پیش فرض انفکاک جنبه های مادی از جنبه های معنوی جامعه را طرح کرده است؛ در حالی که معتقد است با افزایش بهزیستی مادی در جامعه مردم می توانند به اولویت آزادی برسند، از این روز ادعای انفکاک جنبه های مادی از جنبه های معنوی از سوی او سؤال برانگیز است. هم چنین اولویت کامل آزادی با توجه به فشار ملاحظاتی دیگر مانند نیازهای اقتصادی مورد تردید است. به عبارت دیگر چرا باید وضعیت فشار نیازهای شدید اقتصادی، که موضوع مرگ و زندگی انسان ها در میان است از اهمیت کمتری نسبت به آزادی های شخصی بهره مند باشد. وانگهی رالز تبیین نکرده است که چرا آزادی های اساسی را مقدم ترین خواسته ی افراد قرار داده است؛ چه بسا افراد به تقدم تأمین نیازهای اقتصادی گرایش داشته باشند. به نظر می رسد پیشینه ی فکری لیبرالی رالز او را به این سمت سوق داده است که آزادی های اساسی را مقدم بشمارد، در ضمن او در بین خود آزادی های اساسی نیز اولویت بندی نکرده است. از جمله ایرادات وارد به مقوله ی آزادی در نگرش رالز، ایراد عدم هماهنگی معرفت شناسی و فلسفه ی سیاسی است؛ چرا که او معتقد به پلورالیسم، نسبیت و عدم قطعیت علوم است، اما معتقد است در زندگی عمومی اصول لیبرالیسم، آزادی و برابری حاکم است، در حالی که در کشورهای فقیر اولویت با مشکلات غذایی است، نه با آزادی و برابری. برخی از متفکران معتقدند که هر چند کار رالز برای لیبرالیسم آنگلوساکسون جذاب است، اما برای افراد دیگر فرهنگ ها این معنا را نداشته، و رالز را توجیه گر فرد گرایی و اشرافیت می شمارد (بلوم، ۱۳۷۳، ج ۲: ۷۵۷-۷۶۰). گذشته از آن کمینه معینی از استانداردها ضروری زندگی که رالز آن را حتی بر آزادی مقدم می شمارد، در نظریه ی رالز معلوم نیست، و ممکن است از جامعه ای به جامعه ی دیگر فرق کند، در این زمینه رالز معیاری ارائه نکرده است. هم چنین رالز از سویی آزادی را برای همه یکسان می داند و از سوی دیگر یک نظام بازار آزاد همراه با امکان تملک خصوصی ابزار تولید برای اقتصاد پیشنهاد می کند، در حالی که در یک نظام آزاد اقتصادی ثروتمندان دارای نفوذ بر نظامات سیاسی و اجتماعی هستند، و ممکن است آزادی فقرا را در راه تمایلات و منافع خویش محدود سازند، رالز چه تضمینی برای حفظ آزادی فقرا در کنار اقتصاد باز پیشنهاد می کند؟ در واقع نظام بازار آزاد و اقتصاد باز، خود خطری برای آزادی است. ۴. از جمله نقدها به رالز، نقد به نسبی انگاری اوست.

التزام به نسبیت در معرفت شناسی و کثرت گرایی اخلاق، دفاع از مبادی هر نظریه ی اخلاقی را ناممکن می سازد. در تفکر معاصر غرب، نسبی انگاران لیبرالیسم، ارزش را از واقعیت جدا کرده، ادعا می کنند که باورهای محوری یک سنت را نباید حق و باطل تلقی کرد. آنان در اشتباه هستند؛ چرا که ماهیت مطلق و بدون زمان حقیقت را نمی پذیرند و پنداشته اند نهایت چیزی که می توان به آن دست یافت مجوزی است برای اظهار گزاره های مختلف در شرایط گوناگون، و نه حقیقت. حقیقت مفهومی بدون زمان است و اگر نسبی بود در طول تاریخ رومیان، مسیحیت را و ایرانیان اسلام را نمی پذیرفتند، و دلیلی نداشت که این سنت ها را انتخاب کرده و به آن وفادار بمانند. ۵. محدود کردن تئوری عدالت به جوامع لیبرالی پیشرفته مثل آمریکا، با ادعای اطلاقی که رالز درباره ی این نظریه دارد سازگاری ندارد. البته اصول عدالت رالز حتی با وجود پرده ی جهل شکل عام و جهان شمول ندارد؛ چرا که رالز عقیده دارد که اگر عقل ابزاری از منافع فردی فراغت یابد به اصولی که او به آن ها رسیده است خواهد رسید. در حالی که گرایش ها و نیازهای روزگار و تأثیرات محیطی در قالب عقل ابزاری تجلی می یابد، چنان که در مورد رالز، اصول او پاسخی است به نیازهای لیبرالیسم روزگار او. از این رو حتی در پس پرده ی جهل مفروضات محیطی، هر چند ناخواسته، دخالت دارد. و سرانجام ۶. از رالز پسین باید پرسید که آیا یک اجماع فراگیر و موافق با همه ی دکتترین ها می تواند سبب موجه شدن اصول عدالت باشد؟ یا این که تنها نقش ابزاری در جهت ایجاد یک نظم اجتماعی باثبات دارد؟ به عبارت دیگر اجماعی بودن نمی تواند بخشی از نظریه ی عدالت باشد، بلکه این امر به مرحله ی آزمون نظریه مربوط است که برون از خود نظریه و بعد از آن است، و خود نظریه برای موجه بودن در درون خود نیاز دارد که مستند بوده و بر حقیقتی موجه و وجوه معرفتی استوار باشد، اما تنها یک گفتمان واقعی می تواند نتیجه ی آزمون را نشان دهد و آشکار سازد که آیا عدالت یک پیشنهاد مناسب برای جوامع هست یا خیر (هابرماس^۱، ۱۹۹۵ :

۱۱۹-۱۲۱).

۵- نکات قابل ملاحظه

۱. حتی اکنون که دهه اول قرن ۲۱ در حال سپری شدن است، یکی از بحث بر انگیزترین نظریات عدالت، مربوط به رالز می باشد. در عدالت اجتماعی شاید بتوان بین دو نگرش محدود و گسترده تمایز قائل شد. نگرش محدود تنها به عدالت اقتصادی توجه

1-Habermas

می کند، و به سایر شئون اجتماعی بهایی نمی دهد. در مقابل مفهوم وسیع عدالت اجتماعی شامل تمام چیزهایی است که در جامعه می گذرد و پیدایش جامعه نقطه ی آغازین آن است. شاید جان رالز مهم ترین فیلسوفی باشد که با این نگرش به عدالت اجتماعی نگریده است؛ چرا که در نظریه ی عدالت او اولین موضوع، ساختارهای اساسی جامعه است.

۲. هر چند مقوله ی عدالت، حداقل از زمان آدام اسمیت در متن اقتصاد قرار گرفت، با اهمیت یافتن نفع شخصی، و ابعاد مهندسی اقتصاد، مسأله ی عدالت به عنوان عنصری غیر علمی به حاشیه رانده شد. مکتب قرارداد گرایی لاک، روسو و کانت از اواسط قرن نوزدهم به بعد به افول گرایید، و جای خود را به مکتب مطلوبیت گرایی بنتام و میل داد. قراردادگرایان، دولت را نتیجه ی چانه زنی بین کارگزاران در جهت منافع شخصی خویش می شمارند که از راه قانون اساسی، به تلاش های افراد در راه پیگیری منافعشان مشروعیت می بخشد؛ اما مطلوبیت گرایان دولت را سازمانی جهت پیشینه سازی رفاه می دانند. از منظر نئوکلاسیکها بین عدالت اجتماعی و کارایی تقابل وجود دارد. از نیمه ی دوم دهه ی ۱۹۷۰ در بین اقتصاددانان توجه دوباره ای به احیای عدالت اقتصادی پدیدار شد، و اثر مهم رالز در این دوره انتشار یافت، و با ظهور رالز به قراردادگرایی روح تازه ای دمیده شد و او آن را کامل تر و متقاعد کننده تر ارائه داد.

۳. رالز با الهام از اندیشه ی کانت، اخلاق را در دل عدالت می نشاند، و نظریه ی قرارداد اجتماعی لاک و روسو را تکامل می بخشد و رویکردی از قرارداد ارائه می دهد که متمایل به الگوی کانت است که طی آن افراد عقلایی در پس پرده ی جهل درباره ی اصول کلی عدالت به توافق می رسند. اهمیت آموزه ی رالز بر پهنه ی تحقیقات لیبرالیستی از این روست که وی موضوع عدالت اجتماعی را از برزخ تحقیقات جزم گرایانه مارکسیستی و فضای ایدئولوژی های چپگرا به درآورده و در زمینه ای آزاد و نقادانه طرح کرد. او آزادی و برابری را در آمیخت و به اصلاح رهیافت افراطی لیبرالیسم که مبتنی بر اهمال نسبت به برابری و مشارکت بود، همت گماشت. وی تا حدودی توانسته است حداقل در تئوری، بین اصول متناقض نمایی مانند آزادی و برابری سازش ایجاد کند، به طوری که آزادی قربانی نشده و برابری نیز از محتوا تهی نگردد.

۴. نظریه ی عدالت اجتماعی رالز، فصل تازه ای را درباره ی یکی از بحث های قدیمی در فلسفه ی اخلاق و سیاست باز می نماید. در این زمینه دو اصل عدالت را ارائه می دهد

که توسط آن ها ساختار اساسی جامعه، حقوق و وظایف را به صورت عادلانه توزیع نماید، و روابط اجتماعی بر اساس این اصول سامان یابد.

۵. به طور کلی ارزش هایی مثل آزادی های مدنی و سیاسی، استقلال فردی، بازار آزاد و مالکیت خصوصی ارزش های مشترک لیبرالی هستند. رابرت نوزیک و فردریک هایک از جمله لیبرال های معاصر هستند که از بازارهای آزاد و مالکیت خصوصی و حضور کمینه ی دولت در جامعه دفاع می کنند و لیبرال هایی مثل رالز خواستار تعدیلاتی در اصول لیبرالیسم جهت کاهش نابرابری های اجتماعی هستند. رالز در این زمینه از دو جهت با نگرش کلی لیبرالیسم فاصله می گیرد: اول این که آزادی را به دو گونه ی آزادی اساسی مانند آزادی اندیشه و بیان و غیر اساسی مانند آزادی اقتصادی تقسیم می کنند، و در این زمینه بر خلاف جریان رایج، اجازه ی محدودیت آزادی های غیر اساسی را روا می دارد. دوم این که نظر خویش را از لیبرالیسم بر پایه ی ارزش عدالت استوار می کند.

۶. محور اصلی بحث رالز، عدالت توزیعی در ساختارهای اساسی جامعه است، و عدالت، ابزاری جهت رسیدن به ثبات و همکاری سیاسی به شمار می رود. مطابق اصل بیشینه ی آزادی برابر رالز، آزادی، مقوم اصلی آدمی است و با توجه به تساوی انسان ها در کرامت انسانی، آن ها در این که آزادند برابرند؛ به این صورت نظام عدالت اجتماعی بر مبنای برابری به نظام برابری آزادی تبدیل می شود. با توجه به اصل تفاوت، پایه بودن برابری برای عدالت اجتماعی، به مفهوم انکار تفاوت های افراد اجتماع نیست، بلکه تأکیدی بر احترام به تفاوت ها به اسم برابری است و احترام به فردیت افراد جامعه از لوازم اصل برابری است؛ چرا که از نظر رالز، اقتضای برابری انسان ها در کرامت انسانی این است که هر چند انسان ها نیازهای زیست شناختی و روانی و اجتماعی یکسان دارند، اما افراد در برخورد با این نیازها و ارزش دآوری آن ها و پاسخ گویی به آن ها متفاوت است، و هویت ویژه ای می یابد. رالز بر طبق اصل بیشینه کمینه، افزایش نابرابری را تا جایی که چیزی به ضعیفان برسد موجه می داند؛ هر چند فاصله ی طبقاتی زیاد شود، و از این جهت بیشتر به رفع فقر مطلق توجه دارد تا فقر نسبی. غایت نظریه ی عدالت رالز برابری کامل نیست، هر چند بسیاری منتقدان او را مساوات طلب نامیده اند.

۷. هر چند رالز جایگاه عدالت را در نهادهای اجتماعی، همپایه ی حقیقت در نظام های فکری می شمارد، در مقام ارائه ی اصول خویش، به ویژه رالز پسین، آن را تا حد ابزاری جهت همکاری و ثبات سیاسی تنزل داده است.

۸. از آن جا که اصل دوم رالز رنگ سوسیالیستی دارد، و رای چیزی است که در حال حاضر در غرب وجود دارد؛ طوری که مطابق ادعای این اصل ثروتمندترها در هیچ نقطه ای رفاه بیشتر خود را به بهای فقیرترها به دست نمی آورند، و از این جهت مورد انتقاد هایک و نوزیک قرار گرفته است. رالز این اصل را برای تعدیل اصل آزادی اقتصادی و اصلاح لیبرالیسم ارائه کرده است، و تلاش دارد که برابری، آزادی و مالکیت اقتصادی و کارایی اقتصادی را با هم سازگار کند.

۹. نزد رالز آزادی بر نیاز اقتصادی مقدم است؛ رالز روابط اقتصادی و تولیدی را در اصل دوم طرح می کند. این امر نشان می دهد که از نظر او، این مسائل امور ثانویه تلقی می شود که مطابق شرایط موجود قابل تنظیم است. اساساً رالز پیشین بر نظام اقتصادی خاصی تکیه ندارد، اما از اقتصاد بازار آزاد و رقابتی بیشتر حمایت می کند، اما رالز پسین نظریه ی خود را مختص جوامع دارای نظام دموکراسی حاوی حق مالکیت و یا رژیم های سوسیالیستی برخوردار از نظام بازار می داند.

۱۰. رالز به عنصر «شایستگی» که بعداً سن و دیگران مطرح کردند، کمتر توجه دارد. به دیگر سخن، به این نکته کمتر توجه دارد که افرادی که اکنون نیازمند هستند، چگونه نیازمند شده اند؛ آیا شایستگی جایگاهی فراتر از این را دارند، توجه نکرده است.

۱۱. با وجود دشواری های قابل توجه نظریه ی رالز، هنوز می توان آن را یکی از قوی ترین و پاسخ گوترین نظریه های قرن بیستم در باب عدالت دانست که بسیاری از نظریه های بعدی بر اساس آن به رویکردهای جدیدی نایل گشتند.

۱۲- تعدیل لیبرالیسم، تلاش برای حصول به تعادلی پایدار، منضبط ساختن نهادها و ریشه کنی بلند مدت فقر مطلق از خصایص نظریه ی او هستند و لذا تکامل نظریه های عدالت در قرن ۲۱ نیز بر ابعاد محوری نظریه ی رالز استوار هستند.

یادداشت ها :

۱- با وجودی که اندیشمندان قبل از افلاطون و حتی در تمدن های شرق قدیم (مصر، ایران، چین و هند) بحث عدالت جایگاه قابل قبولی را به خود اختصاص داده است، ظهور این بحث در اندیشه ی افلاطون نوعی صورت بندی کارساز پیدا کرد که می تواند به عنوان یک بدنه ی منسجم تئوریک در زمینه ی عدالت، مطلع آغازینی در تحقیقات مربوطه محسوب گردد.

۲- به عبارت دیگر به گونه ای رفتار کن که اگر همه چنان رفتار کنند، نابسامانی خاصی بروز نکند. هم چنین کاری که ارتکاب آن توسط همه مشکل آفرین گردد مطابق اخلاق عملی کانت نیست.

- ۳- ارشمیدس گفته بود: اهرم بی نهایت طولی با نقطه ی اتکای درستی از آن بدهید تا جهان را به حرکت درآورم (Dahl, 1991).
- ۴- انصاف در نظر رالز بی طرفی در روش رسیدن به عدالت بدون ملاحظه منافع فرد یا گروه خاصی است، در حالی که فضیلت همان خیر اجتماعی است که از اجرای یک نگرش و یا یک اصل در جامعه حاصل می شود.
- ۵- از منظر بنتام عدالت زمانی محقق می شود که بیشترین افراد از بیشترین مطلوبیت و رفاه برخوردار باشند.
- ۶- این که می توان آزادی و رقابت را در نظام های غیر سرمایه داری (حتی در سوسیالیسم) هم یافت، بحثی عمیق و چالشی است و نیاز به پژوهش مستقلی دارد ولی در عین حال صاحب نظرانی از اقتصاد به آن عقیده دارند و استدلال تئوریک و تجربی هم برای آن ذکر می کنند در عین حال برای بررسی مستقل می توان به متون مربوطه مراجعه کرد (Lang, 1958 & Heilbroner, 1986).
- ۷- علت این که اصل تفاوت به عنوان فایده ی فردی مطرح شده، این است که این اصل نابرابری در هر بخش از خیرات اولیه ی اجتماعی (مثل ثروت و درآمد) را به شرطی موجه می داند که منافی برای افرادی که کمتر برخوردار شده اند داشته باشد، به این صورت در پی معقول سازی نابرابری ها به نفع همگان است و از این رو نوعی فایده ی فردی برای افراد محسوب می شود.

- منابع

- 1-Arbalester, Anthony (1368) The Rise and Decline of Western Liberalism, Translated by Abbas Mokhber, Tenth ed, Tehran: Markaz (In Persian).
- 2-Bashirie, Hossein (1365), Liberalism, Ideology and Scientific Knowledge, Political and Economic information, No 4 (in Persian).
- 3-Blume, William T (1373) The Theories Of Political System, Translated by Ahmad Tadayyon, Tehran, Aran (In Persian).
- 4-Tamaddon, Mohammad Hosain (1372) justice criteria of John Rawls, Reason and Freedom, Tehran, Bagh-e-Ayeneh (In Persian).
- 5-Daastani, Mohammad Taghi (1384), Political Liberalism of Rawls, Nameh Farhang, Vol 15, No 57 (In Persian).
- 6-Day, John (1380) John Rawls: A Theory of Justice, The Political Classics: Green to Dworkin, Edited by Murray Forsyth and Maurice Keens-Soper, Translated by Abd al

- Rahman Alem., Tehran, Faculty of Law and Political Science Tehran University(In Persian).
- 7-Rawls, John (1383) Justice as Fairness, Translated by Erfan Sabeti, Tehran, ghoghnoos (In Persian).
- 8-Rawls, John (1374) Right or Good, Published in: Sandel, Michael Liberalism and Its Critics, Translated by Ahmad Tadayyon, Tehran, Scientific and Cultural Press (In Persian).
- 9-Rawls, John (1376), Justice and Fairness and Rational Decision, Translated by Mustafa Malekian, Naqd va Nazar, Vol.3, No 2-3 (In Persian).
- 10-Rozen, Harvey S(1378), Public Finance, Translated by Eynollah Alaa, Tehran, Faculty of Economic(In Persian).
- 11-Roemer, John E(1382) Equality of opportunity, Translated by Mohammad Khezri , , Tehran, Faculty of Strategic studies (In Persian).
- 12-Sandel, Michael (1374) Liberalism and Its Critics, Translated by Ahmad Tadayyon, Scientific and Cultural Press (In Persian).
- 13-Sen., Amartya Kumar(1379) Inequality Reexamined, Translated by Hasan Fesharaki, Tehran, Shirazeh Institution of Publication and Research (In Persian).
- 14-Schumpeter, Joseph A (1375) History of Economic Analysis, Translated by Fereidoon Fatemie, Tehran, Markaz Publication (In Persian).
- 15-Shahrestani, Mohammad Ibn Abdolkarim (1395), Nations and Ideologies, Beirut, dar ol marefat (In Persian).
- 16-Chirot, Daniel (1376) What Happened in Eastern Europe in 1989?, Translated by Ezzat ollah Fooladvand, Published in: Wisdom in Politics, Tehran, Tarhe Nou (In Persian).
- 17-Foolad Vand, Ezzat ollah (1381) Philosoph of Fairness, Negah-e-nou, Tehran, Cultural and Artistic Institution of Negareye Aftab, No. 55 (In Persian).
- 18-Kant, Immanuel (1369) Grundlegung zur Metaphysik der Sitten, Translated by Hamid Enayat and Ali Gheysari, Kharazmi Press(In Persian).
- 19-Lasnof, Michael Harry(1378) Political Philosophers of the Twentieth Century, Translated by Khashayar Deyhimi, , Tehran, Nashre Koochak(In Persian).
- 20-Musgrave, Richard A and Musgrave, Peggy B(1372) Public Finance in Theory and Practice, Translated by Masood Mohammadi and Yadollah Ebrahimi Far, Tehran, Organization of Plan and Budget (In Persian).

- 21-Mac Intyre, Alasdair (1376) *After Virtue*, Translated by Mustafa Malekian, Naqd va Nazar, Vol.3, No 2-3 (In Persian).
- 22-Magee, Bryan(1374) *Men of Ideas*, Translated by Ezzatollah Fouladvand, , Tehran, Tarhe Nou (In Persian).
- 23-Nozick, Robert (1376) , *Anarchy, State and Utopia*, Translated by Mustafa Malekian, Naqd va Nazar, Vol.3, No 2-3 (In Persian).
- 24-Barker, Ernest, 1946, (Ed) *the Social contract*, London: Oxford University Press
- 25-Cample, Tom, 1988, *Justice*, Macmillan Education.
- 26- Dahl, Robert, 1991, *Modern Political Analysis*.
- 24- Barker, Ernest(1946) (**Ed**) *the Social contract*, London: Oxford.
- 25- Cample, Tom(1988) *Justice*, Macmillan Education.
- 26- Dahl, Robert(1991), *Modern Political Analysis*.
- 27- Feldstein, Martin, (1976) «On the Theory of Tax Reform.», *Journal of Public Economics* 6.
- 28- Habermas, Jurgen(1995) *The Jurnal of philosophy*, No 92.
- 29- Heilbroner, R(1986) *the worldly philosophers*, New York library of congress.
- 30- MacIntyre, Alasdair(1988) *Who's Justice? Which Rationality?* Notre Dome: University of Notre Dame.
- 31-Lang, O(1958) *on the economic theory of socialism*, London, Macmillan.
- 32- Pettit, Philip and Chandran Kukathas(1990) *Rawls: A theory of Justice and its critics*, polity press.
- 33-Phelps, Edmund.s(1973) *Economic Justics*, penguin Education.
- 34- Pigou, A. C. (1999) *the economics of welfare*, london, macmillan.
- 35- Rawls, John(2000b) *A Theory of Justice*, Harvard University Press, second printing.
- 36- _____ (1971) *A Theory of Justice*, Oxford University Press.
- 37- _____ (1999) *collected paper*, edited by Samuel Freeman, Harvard universitie press.
- 38- _____ (2000a) *justice as fairness*, Harvard university press. _____ , 1980.
- 39- _____ (1996) *political liberalism*, Columbia university press.
- 40- _____ (2000) *The Law of People*, London : Harvard University Press, second.
- 41- Silver, Morris(1989) *Foundations of Economic Justice*, BasilBlackwell.