

عوامل تأثیرگذار بر امنیت اجتماعی شهروندان تبریز

خدیدجه جعفری^۱

سجاد مسگرزاده^۲

محمد میرزاخانی^۳

تاریخ دریافت مقاله: ۱۳۹۶/۸/۱۵

تاریخ پذیرش نهایی مقاله: ۱۳۹۶/۱۲/۲۶

چکیده

مطالعه حاضر با هدف سنجش و شناسایی برخی عوامل تأثیرگذار و مرتبط با امنیت اجتماعی در بین شهروندان کلانشهر تبریز در سال ۱۳۹۵ صورت گرفته است.^۴ این مطالعه از نوع پیمایش و به لحاظ زمانی مقطعی می‌باشد. برای جمع‌آوری اطلاعات مرتبط با متغیرهای تحقیق از تکنیک پرسشنامه ساخت یافته (به صورت مصاحبه با افراد) استفاده شد. جامعه آماری تحقیق حاضر شامل شهروندان ۱۸ تا ۶۴ سال کلانشهر تبریز می‌باشد. حجم نمونه آماری با استفاده از فرمول نمونه‌گیری کوکران ۴۰۰ نفر برآورد گردید. روش نمونه‌گیری در پژوهش حاضر خوشه‌ای چندمرحله‌ای می‌باشد. به این ترتیب که بین مناطق نه‌گانه شهر تبریز ۴۰ بلوک با استفاده از روش نمونه‌گیری تصادفی ساده انتخاب شد و تعداد بلوک‌ها در هر منطقه بر اساس حجم جمعیت منطقه تعیین شد. برای اندازه‌گیری تمام متغیرهای تحقیق از طیف لیکرت و مقیاس فاصله‌ای استفاده شده است. به منظور بررسی پایایی مقیاس‌های تحقیق از شاخص (آلفای کرونباخ) استفاده شد و برای بررسی اعتبار سازه‌ای وسیله اندازه‌گیری، روش تحلیل عاملی تأییدی با استفاده از الگوی معادلات ساختاری (SEM) مورد استفاده قرار گرفته شد. به منظور انجام تحلیل‌های دو متغیره از آزمون تفاوت میانگین و ضریب همبستگی پیرسون استفاده شد و جهت انجام تحلیل‌های

۱. مدیر مرکز افکار سنجی دانشجویان ایران شعبه آذربایجان شرقی، سازمان جهاد دانشگاهی آذربایجان شرقی.

۲. کارشناس پژوهشی مرکز افکارسنجی دانشجویان ایران، سازمان جهاد دانشگاهی آذربایجان شرقی (نویسنده مسئول).

E-mail: mesgarzadeh68@alumni.ut.ac.ir

۳. عضو هیات علمی پژوهشکده توسعه و برنامه‌ریزی، سازمان جهاد دانشگاهی آذربایجان شرقی.

۴. این مقاله برگرفته از طرح پژوهشی «بررسی احساس امنیت اجتماعی و اخلاقی شهروندان تبریزی و عوامل مؤثر بر آن» می‌باشد که با مشارکت سازمان جهاد دانشگاهی آذربایجان شرقی و اداره کل امور اجتماعی و فرهنگی استانداری آذربایجان شرقی در سال ۱۳۹۵ انجام شده است.

چند متغیره و بررسی روابط علی، روش تحلیل مسیر با استفاده از الگوی معادلات ساختاری مورد استفاده قرار گرفت. بسته‌های آماری مورد استفاده در این مطالعه نرم افزارهای SPSS20 و Lisrel 8.8 می‌باشد. یافته‌ها نشان داد که: ۱. میزان امنیت اجتماعی در ابعاد مختلف مادی و معنوی از دیدگاه شهروندان تبریزی در حد متوسط می‌باشد. ۲. در بین متغیرهای زمینه‌ای تحقیق تنها محل سکونت رابطه معناداری با امنیت اجتماعی دارد. ۳. مدل تحقیق نشان داد که عوامل درونی مثل آگاهی از وجود امنیت، رضایت از زندگی و مسئولیت‌پذیری شهروندی در مقایسه با عوامل بیرونی و فیزیکی مثل حضور پلیس و عملکرد آن نقش تعیین کننده‌تری در ایجاد امنیت اجتماعی در بین شهروندان شهر تبریز دارند. ۴. هم‌چنین مشخص شد که رسانه نقش میانجی و کلیدی را در افزایش امنیت اجتماعی در جامعه ایفا می‌کنند. **واژگان کلیدی:** امنیت اجتماعی، رسانه، رضایت از زندگی، مسئولیت‌پذیری اجتماعی، آگاهی از امنیت.

مقدمه

یکی از نیازهای اولیه و اساسی بشر برای زندگی مطلوب و رسیدن به کمال و سعادت، برخورداری از امنیت در ابعاد و انواع مختلف آن از قبیل امنیت و آسایش روحی و روانی، جسمی و اجتماعی، اقتصادی و غیره ... است، تا در پرتو آن بتواند آرامش پیدا کند و در راه سعادت و تکامل خود قدم بردارد. حضرت علی (ع) در این باره بیان زیبایی دارند و می‌فرمایند: «هیچ نعمتی گواراتر از امنیت نیست» (کامران و عبادتی نظرو، ۱۳۸۹). امنیت عملاً تمام ابعاد زندگی بشری را در بر می‌گیرد. جنبه‌های مختلف امنیت از قبیل امنیت فردی، ملی، اجتماعی، هوایی، جاده‌ای، غذایی و غیره ... نشان از فراگیر بودن امنیت در تمام وجوه زندگی فردی است (جهانگیری و مساوات، ۱۳۹۲). مرتفع شدن بسیاری از نیازهای فرد و در نهایت جامعه در گرو تأمین امنیت است؛ به طوری که «آبراهام مازلو» نیز در نظریه سلسله مراتب نیازها، احساس امنیت را بلافاصله پس از ارضای نیازهای اولیه قرار می‌دهد (کاهه، ۱۳۸۴: ۱۸۳). بنابراین، امنیت مقوله‌ای اساسی در هر نظام اجتماعی است و دولت‌ها اولویت اول خود را به برقراری امنیت در جامعه اختصاص می‌دهند.

بدون شک وجود امنیت در جامعه یکی از مهم‌ترین شاخص‌های توسعه انسانی و اجتماعی در یک جامعه محسوب می‌شود. در گزارش سالانه سازمان ملل از وضعیت توسعه انسانی، امنیت انسانی در کنار شاخص‌های روندهای جمعیتی، وضعیت سیستم سلامت و آموزش، درآمد سرانه، پایداری زیست محیطی، اشتغال و مهاجرت بین‌المللی به عنوان یکی از اساسی‌ترین شاخص تشکیل دهنده توسعه انسانی در یک کشور مورد بررسی قرار می‌گیرد. هم‌چنین، در این گزارش احساس امنیت در کنار شاخص‌های کیفیت آموزش، کیفیت سلامت، استاندارد زندگی، انتخاب آزاد، رضایت از زندگی، شغل ایده‌آل، اعتماد به دولت‌های ملی، فعالیت‌های حفظ محیط زیست و اعتماد به سیستم قضایی به عنوان یکی از شاخص‌های رفاه اجتماعی در نظر گرفته شده است (لازم به ذکر است که احساس امنیت در این گزارش بر اساس وجود یا

عدم وجود حس امنیت هنگام حضور در محیط‌های اجتماعی تعریف شده است). در واقع از این گزارش چنین استنتاج می‌شود که، رفاه اجتماعی متشکل از شاخص‌های مرتبط با امنیت اقتصادی، اجتماعی و سیاسی می‌شود. چراکه شاخص‌های ذکر شده در ارتباط با اندازه‌گیری رفاه اجتماعی منجر به افزایش امنیت در جامعه می‌شوند (گزارش توسعه انسانی، ۲۰۱۶).

گیدنز مطرح می‌کند که، امنیت را می‌توان موقعیتی خواند که در آن یک رشته خطرهای خاص، به حداقل رسیده یا با آن‌ها مقابله می‌شود. به این ترتیب گیدنز، مصونیت در برابر خطر را امنیت نامیده است. در نظر او خطر و امنیت دو روی یک سکه را تشکیل می‌دهند؛ به گونه‌ای که وقتی امنیت وجود دارد، خطر رخت بر می‌بندد و بالعکس، هنگام دست و پنجه نرم کردن با خطر، امنیت معشوش و پنهان است. در طول دوران جنگ سرد، امنیت عمدتاً موضوعی مرتبط با حاکمیت دولت، تمامیت ارضی و استقلال سیاسی آن بود. با این حال، از اواخر دهه ۱۹۸۰ موضوع امنیت به عنوان یک رشته مطالعاتی گسترش یافت و به تدریج مفهوم امنیت از حالت تک بعدی و صرف مسائل دولتی و نظامی خارج شد و مطالعات امنیتی بیشتر بر روی مسائل اقتصادی، اجتماعی، سیاسی و زیست محیطی مردم متمرکز شدند. امروزه امنیت پدیده‌ای چند بعدی در نظر گرفته می‌شود که دامنه وسیعی از مفاهیم از جمله امنیت فیزیکی-مالی، امنیت روحی-روانی و احساس امنیت نسبت به آینده را در بر می‌گیرد؛ مفاهیمی که به تدریج در زندگی مردم اهمیت قابل توجهی یافته‌اند و در تعامل با سایر وجوه توسعه اجتماعی اهمیتی مضاعف به خود گرفته‌اند (شی هان، ۲۰۰۵).

یکی از انواع امنیت، امنیت اجتماعی است که تأمین آن تنها با شناخت رفتارهایی صورت می‌گیرد که به افزایش یا کاهش امنیت در سطح "اجتماع" منجر می‌گردد. امنیت اجتماعی مفهومی است که تا حد زیادی با احساس ترس از جرم در محیط اجتماعی گره خورده است. سروستانی (۱۳۸۴)، بیان می‌کند امنیت اجتماعی، چیزی نیست جز حالتی از آسودگی مردم از ترس، تهدید و اضطراب و مصون ماندن جان، مال، ناموس، هویت و اعتقادات آنان از هرگونه تهدید و تعرض مفروض است (به نقل از باپیری و همکاران، ۱۳۹۴). فراستبرگ^۲ (۱۹۷۱)، یکی از نخستین کسانی بود که استدلال کرد که ترس از جرم در محیط اجتماعی یک حالت عاطفی مربوط به نگرانی در مورد امنیت شخصی است. فرارو و لاگرانژ^۳ (۱۹۸۷)، نیز احساس ترس از جرم را به عنوان واکنش‌های احساسی منفی ناشی از جنایت یا نمادهای مرتبط با جرم در محیط اجتماعی تعریف کرده‌اند. هم‌چنین وار^۴ (۲۰۰۰)، این عبارت را معادل با انواع حالت‌های هیجانی، نگرش‌ها و ادراکات از جمله عدم اعتماد به دیگران، اضطراب، خطر درک شده، ترس از غریبه‌ها، یا نگرانی در مورد تنزل اخلاق در سطح محلی و ملی تعریف می‌کند.

1. Michael Sheehan

2. Frustenberg

3. Ferraro, K., & LaGrange

4. Warr

مطالعه در خصوص سنجش امنیت اجتماعی و بررسی عوامل مؤثر بر آن از این جهت اهمیت می‌باید که چنین مطالعه‌هایی منجر به ارائه راهکارهایی جهت ارتقاء آن می‌شود. همچنین، بدون شناخت عوامل مؤثر و مرتبط با احساس ایمنی در افراد، تأمین امنیت اجتماعی و نظم عمومی در سطح جوامع امکان پذیر نخواهد بود. در این بین کلانشهرها برای متولیان سیاسی، امنیتی و اجتماعی جامعه از اهمیت ویژه‌ای برخوردارند؛ چرا که، آنان از دیرباز از این واقعیت آگاه بودند که نطفه پدیده‌ها، رخدادها، کنش‌های جمعی و بحران‌های امنیتی، غالباً در این‌گونه مراکز جمعیتی بسته می‌شود. به همین منظور مطالعه حاضر باهدف سنجش و شناسایی برخی عوامل تأثیرگذار و مرتبط با امنیت اجتماعی در بین شهروندان کلانشهر تبریز در سال ۱۳۹۵ صورت گرفته است. هدف از این مطالعه بررسی میزان امنیت اجتماعی از دیدگاه شهروندان می‌باشد. منظور از مفهوم امنیت اجتماعی این است که افراد با حضور در اجتماع به عنوان یک شهروند و جزئی از جامعه (به طور ویژه در انجام فعالیت‌های روزمره در فضاهای عمومی و خارج از محیط خانوادگی) در ابعاد مادی و معنوی در ارتباط با خود و اعضای خانواده احساس امنیت دارند. یعنی احساسی توأم با اعتماد، آرامش و عدم ترس را تجربه می‌کنند. در واقع، در مطالعه حاضر بیشتر بعد ذهنی امنیت اجتماعی مورد توجه است. با توجه به اهداف و ضرورت مطالعه، سوالات مطرح در این تحقیق این است که میزان امنیت اجتماعی از دیدگاه شهروندان تا چه حدی است؟ و آیا عوامل دورنی نظیر: میزان آگاهی از وجود امنیت، مسئولیت شهروندی، احساس رضایت از زندگی و عوامل بیرونی نظیر: محل سکونت، عملکرد رسانه‌ها و عملکرد پلیس، منجر به ایجاد و تقویت امنیت اجتماعی در بین شهروندان می‌شود یا خیر؟

پیشینه نظری تحقیق

به طور کلی امنیت را می‌توان از نقطه نظر اجتماعی و فرهنگی، وضعیتی آرام تلقی کرد که انسان در نهایت ایمنی نسبت به جان، مال، ناموس، حیثیت، هویت، ارتباطات، تفکرات، ارزش‌ها و غیره ... خود چه در زمان حال و چه در آینده اطمینان داشته باشد و شبانه روز را با حداقل تهدید ریسک سپری کند. واژه امنیت از همان آغاز شکل‌گیری و رشد مطالعات جامعه‌شناسی موضوع مورد توجه جامعه‌شناسان و محققین حوزه علوم اجتماعی بوده است. جامعه‌شناسان اغلب محافظه‌کار اولیه موضوع امنیت را بیشتر در قالب اندیشه‌های محافظه‌کارانه و کارکردگرایی مورد تجزیه و تحلیل قرار داده‌اند. آگوست کنت در تحلیل خود از وضعیت امنیت و ناامنی، به بررسی عواملی می‌پردازد که در روند تحول طبیعی جوامع اختلال ایجاد کرده و استقرار مرحله اثباتی را به تعویق می‌اندازد. از دید وی، امنیت فکری وجهی از امنیت اجتماعی است که در واقع جامعه برای دستیابی به نظم اجتماعی پایدار نیازمند تبادل افکار و عقاید در شرایط آرام و بدون دغدغه و هراس است که این امر در گرو امنیت فکری است. پارسونز جامعه را متشکل از اجزایی می‌دانست که اصطلاحاً پایگاه نقش‌ها می‌شود. بنابراین، وقتی خرده سیستم‌های اقتصادی، سیاسی، حقوقی و فرهنگی به ایفای نقش‌های خویش بپردازند و آسیبی متوجه آنان نباشد؛ همچنین امکان کسب فرصت‌ها برای

انسجام آنان فراهم باشد، امنیت اجتماعی برقرار می‌شود. فقدان یا اختلال در کارکرد هر یک از این خرده سیستم‌ها، نظم اجتماعی را دچار اختلال می‌نماید و دنیای کارکردها را مختل و جامعه را در کلیت خود دچار عدم تعادل و پریشان حالی می‌کند. از نظر دورکیم امنیت معلول نظم اخلاق یا اخلاقیات مشترک است، به گونه‌ای که با حضور ارزش‌ها و باورهای مشترک به همان نسبت که پیوند و علقه‌های جمعی افزایش می‌یابد، امکان تعدی به حقوق یکدیگر و تجاوز به مال و جان دیگران کاهش پیدا می‌کند. از این رو می‌توان در رویکرد دورکیم وضعیتی را توصیف کرد که در آن همبستگی اجتماعی وجود داشته باشد و افراد به جهت پای‌بندی به مجموعه‌ای از عقاید و احساسات مشترک، ملزم به رعایت حق و حقوق دیگران باشند. دورکیم وجود حقوق ترمیمی را جهت حفظ همبستگی و برقراری نظم و وجود امنیت الزامی می‌داند (برای مثال مراجعه کنید به: کرایپ، ۱۳۷۸؛ کوزر، ۱۳۸۶؛ صالحی امیری و افشاری نادری، ۱۳۹۰؛ باپیری و همکاران، ۱۳۹۴؛ نویدنیا، ۱۳۸۵).

در قرن بیستم و به ویژه در طول دو جنگ جهانی تفکرات سنتی امنیت بر مسائل نظامی و استفاده از نیروی نظامی تمرکز داشت. نگرشی که تا پایان جنگ سرد محور غالب موضوع امنیت تلقی می‌شد. این نوع برداشت از امنیت مانع درک درست از امنیت می‌شود زمانی که بخواهیم امنیت را خارج از حوزه نظامی در نظر بگیریم متوجه می‌شویم که، به عنوان مثال، نگرانی‌های امنیتی افراد در ارتباط با مسائل مراقبت‌های بهداشتی مناسب، آموزش طبقه پایین دست، ظلم سیاسی، حقوق بشر، فقر و حقوق اقلیت‌ها در قسمت امنیت نظامی نادیده گرفته می‌شود (صالح، ۲۰۱۰). بنابراین، به نظر می‌رسید که رویکرد سنتی به امنیت ناکافی بوده و رویکرد گسترده‌تر و چندگانه برای شناسایی سایر حوزه‌های امنیتی مورد نیاز بود. این تغییر پارادایمی که در دهه ۱۹۸۰ اتفاق افتاد مفهوم امنیت را در دو راه مختلف گسترش داد. اول، امنیت فقط به حوزه نظامی تعلق ندارد بلکه بایستی مسایل اقتصادی، اجتماعی و محیط زیست و همچنین حوزه‌های سیاسی که هر دو علل و اثرات امنیت هستند را شامل شود. دوم، مسائلی که باید مورد توجه قرار گیرند نباید تنها در رابطه با دولت باشد بلکه به مردم، بخش‌های غیر دولتی و جامعه بین‌المللی نیز اشاره شود (شاو، ۱۹۹۴: ۶۲).

اما در باب نظریه‌های امنیت اجتماعی، «باری بوزان»^۱ از مکتب کپنهاک برای اولین بار اصطلاح امنیت اجتماعی را در کتاب «مردم، دولت‌ها و هراس» به کار برد امنیت اجتماعی از نظر بوزان به حفظ ویژگی‌هایی اشاره دارد که بر اساس آن افراد خود را به عنوان عضو یک گروه اجتماعی قلمداد می‌کنند. بوزان بر این باور است که امنیت اجتماعات بشری به پنج مقوله تقسیم می‌شود: نظامی، سیاسی، اقتصادی، اجتماعی و زیست محیطی. امنیت اجتماعی به قابلیت حفظ الگوهای سنتی زبان، فرهنگ، مذهب و هویت و عرف ملی، با شرایط قابل قبولی از تحول مربوط است. این پنج بخش، جدا از یکدیگر عمل نمی‌کنند. هریک از

¹. Saleh

². Shaw

³. Buzan

آن‌ها دارای کانون مهمی در درون مسأله امنیت و روشی برای تنظیم اولویت‌ها بوده و از طریق ارتباطات قوی به یکدیگر متصل هستند. در واقع هر بخش الگوهای متمایزی برای عمل دارند، اما همه آن‌ها، بخش‌های جداگانه‌ای از یک کل پیچیده می‌باشند (صالح، ۲۰۱۰). بوزان کاملاً مشخص نمی‌کند که امنیت اجتماعی در ارتباط با تهدید واقعی مطرح می‌شود یا در مواقعی که تصور یا احساسی بر تهدید یا خطر وجود دارد؟ او استدلال می‌کند که ممکن است بین چیزی که به عنوان یک تهدید احساس و یا درک می‌شود با چیزی که می‌تواند به صورت عینی تهدید ارزیابی شود تفاوت معناداری وجود داشته باشد. یعنی ممکن است تهدید واقعی صورت نگرفته نباشد ولی با این وجود به لحاظ ذهنی و روانی اثرات بسیار واقعی داشته باشد. از این رو بوزان معتقد است که امنیت می‌تواند هم به طور عینی (یک تهدید واقعی) و ذهنی (یک تهدید درک شده است)، وجود داشته باشد و هیچ شاخص دقیقی برای تفکیک این دو وجود ندارد (بوزان، ۱۹۹۷).

بر خلاف بوزان "ویور"^۱ معتقد است که امنیت اجتماعی نباید در کنار مقولاتی نظیر؛ امنیت نظامی، اقتصادی، سیاسی و زیست محیطی که نسبت به امنیت ملی فرع محسوب می‌شوند، قرار گیرد و جایگاه و اهمیت آن در حد امنیت ملی است. وی معتقد است در شرایط اجتماعی و سیاسی کنونی جهان، امنیت اجتماعی مرجع امنیت ملی به حساب می‌آید. در حالی که امنیت ملی به تهدیدات مختلف در رابطه با حاکمیت و دولت می‌پردازد، امنیت اجتماعی به هویت اعضای جامعه راجع است. بنابراین امنیت اجتماعی با نیاز به هویت در ارتباط می‌باشد (ترابی و گودرزی، ۱۳۸۲: ۳۷۶).

مولر نیز در تعریف امنیت اجتماعی می‌گوید توانایی یک جامعه برای تداوم ویژگی‌های اساسی آن در فرآیند تغییرات محیطی و در برابر تهدیدات واقعی یا احتمالی و به طور خاص امنیت اجتماعی توانایی محافظت و شرایط قابل پذیرش برای تکامل الگوهای سنتی زبان، فرهنگ، پیوندهای اجتماعی، هویت ملی، مذهبی (مذاهب) و رسوم اجتماعی می‌باشد (صالحی امیری و افشاری نادری، ۱۳۹۰). وی با الهام از نقطه نظرات بوزان و ویور، اشکال نامنی را طرح نموده است و آن‌ها را از باب هدف مرجع امنیت و نوع تهدیدات و خطرات و آسیب‌هایی که مبارزه با آن‌ها هدف امنیت محسوب می‌شود، از یکدیگر متمایز نموده است. او امنیت را در سه شکل ملی، اجتماعی و انسانی در نظر گرفته است. از نظر مولر امنیت اجتماعی مسئول تأمین امنیت برای گروه‌های اجتماعی جامعه است (نویدینیا، ۱۳۸۵).

دبلیو کارل دویچ^۲ در تعریف امنیت اجتماعی می‌گوید منظور از امنیت اجتماعی گروه همبسته‌ای از مردم در یک سرزمین (قلمرو) در امتداد زمانی است که دارای احساس جمعی بسط یافته و نهادی شده، آداب و رسوم فراگیر و قدرت مند و به اندازه کافی قابل اطمینان بوده است و حیات اجتماعی را در زمانی

¹ Weaver

² Karl W. Deutsh

³ Gechs

طولانی بیمه می‌کند و تغییرات آرام و توأم با انتظارات قابل پیش‌بینی را در میان مردم تجربه می‌کند. وی در تعریف کاربردی خویش امنیت اجتماعی را برابر با سطح توسعه انسانی و سطح نابرابری اقتصادی در نظر می‌گیرد. گکز^۳ معتقد است امنیت اجتماعی در مفهوم وسیع، حقوق بشر، توسعه، مسائل جنسیتی و موارد دیگری را که به آن برچسب امنیت انسانی زده می‌شود در برمی‌گیرد. وی علاوه بر مؤلفه‌های اخیر، مؤلفه‌های دیگری نظیر عدالت در سطح ملی، ریشه‌کن کردن فقر، آزادی نسل‌های آتی برای به ارث بردن یک محیط سالم را مطرح می‌کند (صالحی امیری و افشاری نادری، ۱۳۹۰).

شعبانی امنیت اجتماعی را غالباً به امنیت شغلی، اقتصادی، سیاسی و قضایی تقسیم می‌کنند. امنیت شغلی، یعنی ایجاد آرامش و آسایش برای انسان از طریق تأمین شغل در برابر تلاش عادلانه او. امنیت اقتصادی، یعنی ایجاد آن چنان نظم در اجزا و بخش‌های اقتصادی جامعه که افراد را از احساس خطر نسبت به کمبود و فقدان لوازم و امکانات اساسی مورد نیاز فرد مصون دارد. امنیت سیاسی، یعنی امکان اظهار نظر افراد، پیرامون چگونگی اداره امور جامعه و شرکت در این گونه امور بدون احساس بیم، هراس، خطر و تهدید. امنیت قضایی، نوعی «مصونیت قضایی» شهروندان مطرح می‌شود که آنان را از هر گونه تجاوز و تعرضی نظیر: قتل، ضرب و جرح، حبس، شکنجه‌های روحی و جسمی، و سایر مجازات‌های غیر قانونی و به تعبیر دیگر، هر عملی که منافی شئون و حیثیت انسانی او است، نظیر فحشا، بهره‌کشی و ... که براساس موازین، منطقی و قانونی نباشد، در امان می‌دارد. در واقع امنیت اجتماعی یک موضوع هویتی و نوعی تئوری مطرح در سیاست داخلی کشورها و حتی روابط بین‌الملل است. بنابراین امنیت اجتماعی بیشتر با مفهوم هویت اجتماعی در ارتباط است. هویت اجتماعی به مجموع ویژگی‌هایی گفته می‌شود که فرد به واسطه آن‌ها خودش را به عنوان عضو یک گروه قلمداد می‌کند و احساس همبستگی و اعتماد نسبت به آن دارد. نتیجه این که امنیت اجتماعی را می‌توان چنین تعریف نمود «عدم ترس، خطر و هراس در حفظ و نگهداری ویژگی‌های مشترک و احساس اعتماد به گروه» (هزار جریبی و صفری شالی، ۱۳۹۰).

پیشینه تجربی تحقیق

در مطالعات تجربی متعددی عواملی از قبیل، سن، جنسیت، تحصیلات، محل سکونت، رسانه‌های جمعی، عملکرد پلیس، سبک زندگی، قانون‌گرایی، مسئولیت شهروندی و پایگاه اقتصادی - اجتماعی به عنوان متغیرهای تعیین‌کننده امنیت و امنیت اجتماعی در نظر گرفته شده‌اند. برای مثال اغلب یافته‌های مرتبط با موضوعات "احساس امنیت و ترس از جرم" در ارتباط با ویژگی‌های فردی، نشان می‌دهد که احساس ترس زنان در موقعیت‌های رسیک‌پذیر اجتماعی نسبت به مردان بیشتر است. هم‌چنین، سالمندان (افراد واقع در سن ۶۵ سال و بالاتر) تمایل به نشان دادن احساس ترس بیشتری نسبت به قربانی شدن

در موقعیت‌های رسیک‌پذیر اجتماعی در مقایسه با گروه‌های سنی جوانتر دارند(شافر و همکاران^۱، ۲۰۰۶؛ اسکاربورگ و همکاران^۲، ۲۰۱۰).

مطالعه هزار جریبی و حامد(۱۳۹۱)، با عنوان، رابطه اعتماد اجتماعی و احساس امنیت در میان ساکنین مناطق ۲۲ گانه شهر تهران نشان می‌دهد که، احساس امنیت شهروندان تهرانی در سطح متوسط به پایین بوده و بین اعتماد اجتماعی و احساس امنیت اجتماعی نیز رابطه معنی‌داری وجود دارد. یافته‌های دیگر این مطالعه حاکی از آن است که احساس امنیت از حیث سن و تحصیلات متفاوت است. هم‌چنین سن با احساس امنیت رابطه مثبت، اما تحصیلات با احساس امنیت رابطه منفی دارد. اما در میان زنان و مردان تفاوت معنی‌داری در احساس امنیت مشاهده نگردیده است.

مطالعه هاشمیان‌فر و کشاورز(۱۳۹۱)، با عنوان، بررسی جامعه‌شناختی گستره احساس امنیت اجتماعی در شهر اصفهان در بین شهروندان بالای ۱۸ سال نشان می‌دهد که، احساس امنیت شهروندان اصفهانی در سطح پایین قرار دارد. کمترین احساس امنیت مربوط به احساس امنیت فکری، پس از آن امنیت مالی و بیشترین آن احساس امنیت جانی است. افراد در سنین مختلف دارای احساس امنیت یکسانی بوده ولی بین مردان و زنان از نظر احساس امنیت تفاوت معنی‌داری وجود داشته و زنان احساس امنیت کمتری می‌کنند. هم‌چنین، تحصیلات با احساس امنیت رابطه معنی‌داری دارد. یافته دیگر این مطالعه حاکی از آن است که بین نظم اجتماعی با احساس امنیت اجتماعی رابطه معنی‌داری وجود دارد.

نتایج مطالعه رخشانی نسب و اسفندیاری مهنی(۱۳۹۳)، با عنوان، تحلیل عوامل مؤثر بر احساس امنیت در بین شهروندان بالای ۱۵ سال شهر زاهدان؛ نشان می‌دهد که، احساس امنیت مردم زاهدان از حد متوسط پایین‌تر است. هم‌چنین بر اساس یافته‌های دیگر این تحقیق، بین پایگاه اقتصادی - اجتماعی، بی‌نظمی اجتماعی، سرمایه اجتماعی و درک از میزان بروز جرایم با احساس امنیت رابطه معنی‌داری وجود دارد. در ضمن متغیرهای حمایت اجتماعی و اعتماد اجتماعی اثر مثبت معنی‌دار و در مقابل متغیرهای ریسک و مخاطره و درک از میزان بروز جرایم اثر منفی معنی‌دار بر احساس امنیت اجتماعی دارند. نبوی و همکاران(۱۳۸۹)، در تحقیقی با عنوان، بررسی عوامل اجتماعی و اقتصادی مؤثر بر احساس امنیت اجتماعی در بین ساکنین ۱۶ سال و بالاتر شهر اهواز نشان دادند که، علاوه بر پایگاه اجتماعی - اقتصادی متغیرهای گرایش مشارکت در تأمین امنیت و تلقی از عملکرد پلیس به صورت مستقیم و متغیر احساس محرومیت نسبی به طور معکوس احساس امنیت اجتماعی افراد را تحت تأثیر قرار می‌دهند(هم‌چنین مراجعه کنید به طاهری و همکاران، ۱۳۹۱).

¹. Schafer and et al

². Scarborough and et al

در برخی از مطالعات متغیرهای رضایت از زندگی، انتظار قدرت در روابط اجتماعی، تجربه قدرت در روابط اجتماعی، تصور مثبت از خود و رفاه اجتماعی با احساس امنیت اجتماعی رابطه معنی‌داری وجود دارد و نقش تعیین کننده‌ای را ایفا می‌کنند (غریب خواجه و میرزاخانی، ۱۳۸۷). در ارتباط با شاخص‌های رضایت از زندگی و رفاه اجتماعی یافته‌های محسنی تبریزی و حیدری (۱۳۹۰)، نیز نشان می‌دهد که بین امنیت اجتماعی و میزان رضایت از زندگی رابطه معنی‌داری وجود دارد. همچنین بین امنیت شغلی، امنیت اقتصادی و رضایت از زندگی نیز رابطه معنی‌داری وجود دارد (مطالعه موردی دانشجویان دانشکده علوم اجتماعی و مدیریت دانشگاه آزاد اسلامی تهران شمال).

محل سکونت یکی دیگر از عوامل مهمی است میان محققان مورد توجه قرار گرفته است که اذعان می‌کنند که احساس امنیت و ترس از جرم، مانند جرم، بر حسب جایی که افراد زندگی می‌کنند متفاوت است. این تحقیقات بر روی ادراکات افراد از محیط زندگی (یا محله) و همچنین شرایط ساختاری تمرکز دارند. البته دو بحث مجزا در مورد چگونگی سنجش معیارهای ادراکی از شرایط محل زندگی در ارتباط با احساس امنیت و ترس از جرم وجود دارد. ۱. فرضیه پنجره شکسته و ۲. دیدگاه کارآیی جمعی، که هر دو به شرایط تضعیف یکپارچگی اجتماعی اشاره دارند. فرضیه پنجره شکسته فرض می‌کند که نشانه‌های بصری از هرج و مرج مانند نقاشی‌های دیواری، مست‌کردن در انزار، زباله و ماشین‌های رها شده می‌توانند به مجرمانی اشاره کنند که ساکنین نسبت به آن چه آنان انجام می‌دهند بی‌تفاوت هستند و عدم همبستگی اجتماعی را نشان دهد، که تهدیدی جدی برای جامعه از قبیل جنایت‌های خشونت‌آمیز است. همین‌طور، دیدگاه کارآیی جمعی بر اهمیت همبستگی اجتماعی به عنوان راه‌حلی برای مواجهه با مشکلات محلی (و فرم‌های جدی‌تر جرم) تأکید دارد و توصیه می‌کند که جوامع این کار را مستقل از عوامل رسمی کنترل اجتماعی به عنوان مثال پلیس، انجام دهند (اسکاربورگ و همکاران، ۲۰۱۰).

بر اساس نظریه فشار اجتماعی که رفتارهای انحرافی را نتیجه فشارهایی می‌داند که بعضی از مردم را وادار به کجروی و بروز ناامنی می‌کند، تأثیر شرایط محیطی بر روی ابعاد امنیت اجتماعی یعنی امنیت جانی، امنیت مالی و غیره یکسان و یک جهت نیست. در این زمینه، مرتون استدلال می‌کند که ساکنان مناطق محروم اغلب به دلیل نوع تربیت، یادگیری و تجربه زیاد ناکامی، رفتارهای خشونت‌آمیز بیشتری از خود نشان می‌دهند و با خطرات و آسیب‌های جانی بیشتری مواجه هستند و از این رو امنیت جانی کمتری دارند. در مقابل مناطق مرفه به دلیل وجود ثروت و منابع مالی فراوان، تعداد سرقت‌ها بیشتر بوده و ساکنان این مناطق از امنیت مالی پایین‌تری برخوردار هستند. اما به طور کلی در ارتباط با احساس امنیت اجتماعی و بعد ذهنی و عاطفی امنیت، از دیدگاه پارک و سالتز، ساکنان مناطق محروم اغلب به دلیل انتخاب محدود به روابط خویشاوندی اکتفا می‌کنند و از این طریق هویت‌های اجتماعی در میان آن‌ها شکل گرفته و سازمان می‌یابد. این وضعیت موجب می‌شود که معاشرت‌های شخصی و روابط خانوادگی تقویت گردد. به همین دلیل، امنیت عاطفی خانواده‌های ساکن در مناطق قدیمی و محروم بالاست؛ در

حالی که در مناطق جدید شهری، چون به دلیل برخورداری از منابع قادرند شبکه‌های اجتماعی غیر خویشاوندی را توسعه داده و آن را حفظ کنند از دید روابط غیر شخصی در این مناطق، از ایجاد روابط دوستانه و صمیمانه می‌کاهد که این امر کاهش امنیت عاطفی را به دنبال دارد (شارون، ۱۳۷۹؛ به نقل از ساروخانی و نویدنیا، ۱۳۸۵). نتایج مطالعه‌ای تحت عنوان، امنیت اجتماعی خانواده و محل سکونت در تهران، با روش پیمایش در بین خانواده‌های ساکن در شمال و جنوب تهران نشان می‌دهد که محل سکونت بر امنیت اجتماعی خانواده اثرات مؤثر و معنی‌داری دارد. همچنین سطح برخورداری خانواده از امنیت جانی، امنیت مالی، امنیت عاطفی و امنیت اخلاقی به نوبه خود تأثیر زیادی بر امنیت اجتماعی داشته و به عنوان شاخص ترکیبی از سطوح گوناگون امنیت در اجتماع را نشان می‌دهد (ساروخانی و نویدنیا، ۱۳۸۵). بررسی احساس امنیت زنان ۳۹-۱۵ ساله شهر تهران و عوامل اجتماعی مؤثر بر آن، نیز نشان داد که، بین محل سکونت، پایگاه اقتصادی- اجتماعی و احساس نظم اجتماعی با احساس امنیت اجتماعی رابطه معنی‌داری وجود دارد (نوروزی و فولادی سپهر، ۱۳۸۸). همچنین نتایج مطالعه احمدی و کلدی (۱۳۹۲)، در بین نمونه‌ای از زنان ۱۸ تا ۶۵ شهر سنندج و تازیکی (۱۳۹۳)، در شهر بجنورد نشان داد که بین محل سکونت، حمایت اجتماعی و نظم اجتماعی با امنیت اجتماعی رابطه معنی‌داری وجود دارد. در ارتباط با محیط فیزیکی و کالبدی محل زندگی نیز یافته‌های مطالعه رفیعیان (۱۳۹۱)، تحت عنوان ارزیابی احساس امنیت شهروندان با رویکرد منظر شهری نمونه موردی محله اوین تهران، نشان می‌دهد که ادراک بصری و کالبدی در افزایش احساس امنیت اجتماعی در محیط نقش به سزایی دارد. نفوذپذیری بصری با وجود بافت متراکم و معابر باریک از عوامل موجد عدم احساس امنیت محسوب می‌شود. منظر به عنوان یکی از سطوح تعامل کالبدی با شهروندان، نقش سازنده‌ای در افزایش احساس امنیت ایفا می‌نماید.

در ارتباط با مسئولیت و وظایف شهروندی، مهساتی‌زاده (۱۳۹۱)، و همچنین محسنی‌تبریزی و همکاران (۱۳۹۰)، مطرح می‌کنند که، از جمله مسائل اساسی جامعه کنونی ما، قانون‌گریزی در عرصه‌های مختلف جامعه به خصوص در زندگی شهری و قوانین شهروندی است. این امر موجب شده است که بخش اعظم برنامه‌ریزی‌های شهری و اجتماعی به نتایج مطلوب و مورد انتظار نرسد. در ارتباط با نقش مسئولیت شهروندی در ایجاد احساس امنیت اجتماعی هزار جریبی و صفری شالی (۱۳۹۰)، بیان می‌کنند که تحقق امنیت اجتماعی (در دو بعد عینی و ذهنی) در جامعه نیازمند دو عنصر حقوق افراد و تکالیف آن‌ها می‌باشد. شهروندی شامل مسئولیت‌پذیری شهری، قانون‌مند بودن شهروندان و هنجارپذیری از الگوها می‌شود. نتایج یافته‌های وی نشان می‌دهد برای شکل گرفتن امنیت اجتماعی در جامعه، لازم است که شهروندی تعریف و رعایت گردد. شهروندی یک ضرورت اجتماعی است که به صورت سازه اجتماعی ناشی از بسترهای اجتماعی و فرهنگی جامعه همراه با تنوع فرهنگ‌ها، معانی مختلفی را در جامعه شکل می‌دهد. بر این

¹ Adler and seek-woo

اساس به طور کلی شهروندی و امنیت اجتماعی یک نوع قرارداد متقابل اجتماعی و یک سلسله حقوق متقابل (دولت بر مردم و مردم بر دولت) است. آدلر و سوک هو (۲۰۰۲)، نیز مطرح می‌کنند که مفهوم امنیت اجتماعی با تأکید بر عوامل فرهنگی و اجتماعی نقش چشمگیری در توسعه جامعه به خصوص توسعه اجتماعی دارد. تحقق امنیت اجتماعی نیز در جامعه نیازمند دو عنصر حقوق افراد و تکالیف اجتماعی آنها می‌باشد و این عناصر اجتماعی امروزه در ذات مفهوم اخلاق شهروندی قرار دارد.

علاوه بر موارد اشاره شده برخی از مطالعات نیز بر نقش رسانه‌ها در ایجاد احساس امنیت اجتماعی تأکید کرده‌اند. مرتون و لازار سفلد در مقاله مشهور خود «رسانه‌های جمعی، سلیقه مردم و کنش سازمان یافته اجتماعی» کارکرد تقویت هنجارهای اجتماعی از طریق رسانه‌ها را به خوبی مطرح می‌کنند. رسانه‌ها از طریق ارائه درست و یا نادرست مطالب، موجب جهت‌گیری افراد می‌شوند و به نوعی قادرند یک طرز تفکر عمومی در جامعه ایجاد کنند. به دلیل ارائه پیام از طریق رسانه‌ها، افراد عقیده فردی خود را در مقابل عقیده اجتماعی (رسانه) می‌بینند و در بسیاری موارد در جهت پیام رسانه تغییر عقیده می‌دهند. رسانه‌های جمعی (رادیو، تلویزیون، مطبوعات و ...) نقش بسیار مهمی در ارائه و اجرای برنامه‌های سیاسی - امنیتی و بسترسازی افکار عمومی و تأمین امنیت عمومی ایفا می‌کنند. آن چه مسلم است این که، رسانه‌ها با توجه به توسعه کمی و کیفی که یافته‌اند، در عمل می‌توانند هم فرصت و هم تهدیدی برای دوام و قوام امنیت اجتماعی باشند. به طور کلی رسانه‌ها در تقابل با امنیت نیستند، بلکه مکمل و مهم‌ترین عامل تقویت کننده امنیت، به ویژه امنیت اجتماعی در جامعه به حساب می‌آیند. رسانه‌ها از طریق ایفای نقش فرهنگ‌پذیری، آموزشی، اطلاع رسانی و ایجاد احساس امنیت و مشارکت اجتماعی زمینه‌ساز توسعه امنیت خواهد بود. در این رابطه یافته‌های تجربی نشان می‌دهد که استفاده از وسایل ارتباط جمعی تأثیر مثبتی در احساس امنیت اجتماعی دارد و منجر به افزایش آن در بین زنان می‌شود (مراجعه کنید به: شربتیان و همکاران، ۱۳۹۴؛ مظلوم خراسانی و اسمعیلی، ۱۳۸۹؛ خواجه نوری و کاوه، ۱۳۹۲).

با این وجود برخی از یافته‌های تجربی حاکی از کارکرد منفی رسانه‌ها در ایجاد احساس امنیت دارند. برای مثال یافته‌های مطالعه اسماعیل‌زاده و همکاران (۱۳۹۲)، در بین زنان و دختران بالای ۱۸ سال شهر اهواز نشان می‌دهد که رسانه جمعی (بسته به نوع انعکاس حوادث و اخبار) توانایی تشدید احساس ناامنی را دارد، و طرز نگرش و نگاه مردم به جرم به آن چه از طریق رسانه‌های جمعی چاپ و پخش می‌شود، بستگی دارد، بنابراین بر اساس یافته‌های پژوهش بین رسانه جمعی و احساس امنیت رابطه معناداری وجود دارد. در همین رابطه (نوع رسانه و نوع انعکاس حوادث و اخبار)، یافته‌های متانی و همکاران (۱۳۹۶)، در بین شهروندان ۱۸ سال به بالای شهر تهران نشان می‌دهد که بین میزان استفاده از تلویزیون و احساس امنیت اجتماعی همبستگی مثبت و معنی‌دار وجود دارد در حالی که بین رسانه‌های ماهواره‌ای، سایت‌های اینترنتی و شبکه‌های اجتماعی مجازی با احساس امنیت اجتماعی رابطه معکوس وجود دارد.

روش تحقیق

این مطالعه از نوع پیمایش و به لحاظ زمانی مقطعی می‌باشد که در سال ۱۳۹۵ انجام شده است. برای جمع‌آوری اطلاعات مرتبط با متغیرهای تحقیق از تکنیک پرسشنامه ساخت یافته (به صورت مصاحبه با افراد) استفاده شد. جامعه آماری تحقیق حاضر شامل شهروندان ۱۸ تا ۶۴ سال کلانشهر تبریز می‌باشد. حجم نمونه آماری براساس جمعیت آماری، خطای نمونه‌گیری، واریانس و فرمول نمونه‌گیری کوکران و با نسبت مساوی بین q و p ، ۴۰۰ نفر برآورد گردید. روش نمونه‌گیری در پژوهش حاضر خوشه‌ای چند مرحله‌ای می‌باشد. به این ترتیب که بین مناطق نه‌گانه شهر تبریز ۴۰^۱ بلوک با استفاده از روش نمونه‌گیری تصادفی ساده انتخاب شد. تعداد بلوک‌ها در هر منطقه بر اساس حجم جمعیت منطقه تعیین شد و در نهایت از هر بلوک ۱۰ خانوار به طور تصادفی انتخاب و از افراد ۶۴-۱۸ سال در هر خانوار مصاحبه به عمل آمد.

متغیر وابسته: متغیر وابسته در این مطالعه امنیت اجتماعی می‌باشد. امنیت اجتماعی به فقدان هراس از این که ویژگی‌های اساسی و ارزش‌های انسانی مورد تهدید قرار گیرند و یا به مخاطره افتند اطلاق می‌شود (افشار، ۱۳۸۵). در این مطالعه منظور از امنیت اجتماعی این است که افراد با حضور در مکان‌های عمومی و شرایط مختلف تا چه حد در ابعاد مادی و معنوی احساس امنیت دارند. این ابعاد در قالب ۱۳ وضعیت به این ترتیب عملیاتی شده‌اند: ۱. حمل پول نقد به مقدار زیاد ۲. خالی گذاشتن منزل به مدت چند روز، ۳. تردد با ماشین‌های مسافرکش شخصی، ۴. فرستادن کودکان به مدرسه در مسیر طولانی، ۵. پارک اتومبیل برای زمان طولانی در خیابان، ۶. به همراه داشتن کیف پول همراه با سایر لوازم قیمتی، ۷. رفتن یا نشستن در پارک‌ها در ساعات پایانی شب، ۸. اشتغال زنان و دختران در بخش خصوصی، ۹. حضور در برخی تجمعات ورزشی و نا آرامی‌ها، ۱۰. حضور و تردد بانوان و کودکان در خیابان به ویژه در ساعات پایانی شب، ۱۱. اعتماد به غریبه‌ها و افراد ناشناس در مجاورت خود در اتوبوس و تاکسی، ۱۲. آراستن کودکان به زیور آلات در بیرون از منزل، ۱۳. قدم زدن و تردد در خیابان بدون حضور یک نفر از اعضای خانواده.^۱

متغیرهای مستقل: در این مطالعه متغیرهای جنسیت، سن، سطح تحصیلات، وضعیت تأهل، وضعیت اشتغال و محل سکونت (منطقه شهرداری) به عنوان عوامل زمینه‌ای تأثیرگذار بر میزان امنیت اجتماعی در نظر گرفته شدند. علاوه بر عوامل زمینه‌ای پنج متغیر به عنوان متغیرهای اصلی و تأثیرگذار بر امنیت اجتماعی در جامعه سنجیده شده‌اند. این پنج متغیر عبارتند از:

۱. در ارتباط با مناطق شهرداری تبریز لازم به توضیح است که مناطق نهم، یازدهم و دوازدهم شهرداری تبریز به دلیل خالی از سکنه بودن، از مطالعه کنار گذاشته شدند و در نهایت نه منطقه شهرداری مورد مطالعه قرار گرفت.

- احساس آگاهی از وجود امنیت: هدف از اندازه‌گیری این متغیر این است که مشخص شود افراد تا چه حد از اقدامات، طرح‌ها و برنامه‌های نهادهای امنیتی به منظور ارتقاء امنیت در جامعه اطلاع و آگاهی دارند. این متغیر از طریق ۸ گویه مورد اندازه‌گیری قرار گرفته است.

- رضایت از زندگی: مفهوم رضایت از زندگی به نگرش فرد درباره زندگی خود اطلاق می‌شود و کسی که رضایت از زندگی او در سطح بالایی باشد به زندگی‌اش نگرش مثبت دارد ولی کسی که از زندگی‌اش ناراضی است نگرش وی نسبت به زندگی‌اش منفی است. رضایت از زندگی در واقع همسویی توقعات انسان با پاداش‌هایی است که زندگی برای او فراهم می‌کند (حیدری و محسنی، ۱۳۹۱). رضایت از زندگی به عنوان یکی از شاخص‌های رفاه اجتماعی در این مطالعه مورد بررسی قرار گرفته است. این شاخص در شش بعد: ۱. رضایت از زندگی فردی (خانوادگی، سلامت، تحصیلات و اوقات فراغت) ۲. رضایت از محیط زندگی، ۳. رضایت از وضعیت اقتصادی (امنیت شغلی و درآمد) ۴. امید به آینده فرزندان مثلاً ازدواج آسان، یافتن شغل مناسب، تأمین مسکن و تحصیل ۵. رضایت از دوستان، همکاران و همسایگان و ۶. رضایت از اوضاع سیاسی و اجتماعی جامعه مورد سنجش قرار گرفته است.

- رسانه: رسانه‌های جمعی (از مطبوعات، سینما، رادیو و تلویزیون، اینترنت و شبکه‌های ماهواره‌ای) ابزار ارتباطی هستند که در شکل دادن به پندارهای افراد درباره جهان پیرامونی‌شان نقش مهمی ایفا کرده‌اند. رسانه یا ارتباطات جمعی در دو معنای مصطلح به کار رفته‌اند؛ نخست، در معنای وسیله یا حامی که چیزی (مثل اطلاعات، افکار، اندیشه‌ها، نشانه‌ها، تصویر و در کل پیام) از طریق آن جریان می‌یابد. دوم، چیزی که محتوایش بیشتر معطوف به فعل یا عمل است تا وسیله یا حامل؛ به این معنا که گاه می‌تواند خود به عنوان عامل مؤثر یا تأثیرگذار بر وقایع یا رخدادها باشد (کازنو، ۱۳۸۴: ۴؛ به نقل از مصطفوی کهنگی، ۱۳۹۴). در این مطالعه عملکرد رسانه در ارتباط با فرهنگ‌سازی و اطلاع‌رسانی لازم به شهروندان در مورد مسائل روز جامعه (مثلاً رعایت حقوق شهروندی و مسائل آموزشی مرتبط با امنیت) و همچنین پخش و تولید برنامه‌های با نشاط و ایجاد آرامش روانی برای شهروندان از طریق ۵ گویه مورد ارزیابی قرار گرفته است.

- مسئولیت شهروندی: مسئولیت شهروندی را می‌توان به خودآگاهی مردم به حقوق شهروندی و احساس نیاز همگانی برای اجرای این حقوق و مشارکت در آن تعریف و تعبیر کرد (نوروزی، ۱۳۸۵؛ به نقل از هزارجریبی و شالی، ۱۳۹۰). در این مطالعه منظور از مسئولیت شهروندی بیشتر در ارتباط با مفهوم شهروندی جمع‌گرایانه می‌باشد. به این معنی که تأکید بر مجموعه قواعد رفتاری، تکالیف و تعهداتی است که هم از سوی دستگاه‌های رسمی و هم از سوی جامعه، انتظاراتی مبنی بر رعایت و اجرای آنان وجود دارد. این متغیر در قالب پنج بعد و از طریق ۱۰ گویه مورد اندازه‌گیری قرار گرفته است: ۱. تعهد درونی نسبت به رعایت انضباط اجتماعی ۲. احساس مسئولیت نسبت به دیگران ۳. رعایت حقوق دیگران ۴. احساس پیوستگی به دیگران ۵. داشتن احساس خوشنودی و آرامش در صورت رعایت قانون.

- عملکرد پلیس: به عنوان ابزار کنترل بیرونی افراد می‌تواند در ایجاد امنیت اجتماعی مؤثر باشد که شامل در دسترس بودن، حضور مستمر در محیط‌های عمومی و رضایت از عملکرد می‌باشد (افشار، ۱۳۸۵؛ به نقل از نبوی و همکاران، ۱۳۸۹). در این مطالعه نگرش فرد از عملکرد پلیس مورد سنجش قرار گرفته است. جهت عملیاتی نمودن این مفهوم از ۱۱ گویه مورد سنجش قرار گرفته است.

برای اندازه‌گیری تمام متغیرهای تحقیق از طیف لیکرت و مقیاس فاصله‌ای استفاده شده است. به منظور بررسی پایایی (Reliability) مقیاس‌های تحقیق از شاخص همبستگی درونی مقیاس اندازه‌گیری (آلفای کرونباخ) استفاده شد. جدول شماره (۱) و برای بررسی اعتبار سازه‌ای (Construct Validity) وسیله اندازه‌گیری، روش تحلیل عاملی تأییدی با استفاده از الگوی معادلات ساختاری (SEM) مورد استفاده قرار گرفته شد اشکال (۱) و (۲) و (۳). همان طور که مشاهده می‌شود اعتبار سازه‌ای وسیله اندازه‌گیری در حد قابل قبول می‌باشد و گویه‌های اندازه‌گیری شده تا حد بالایی تداعی کننده مفاهیم تحقیق می‌باشند ($t > 2$).

جدول شماره (۱): ضرایب آلفای کرونباخ محاسبه شده برای پایایی متغیرها

ضریب آلفا	تعداد گویه	متغیر
۰,۹۰	۱۳	امنیت اجتماعی
۰,۷۴	۸	آگاهی از امنیت اجتماعی
۰,۸۲	۱۰	مسئولیت شهروندی
۰,۶۸	۶	رضایت از زندگی
۰,۴۵	۵	عملکرد رسانه
۰,۸۵	۱۱	عملکرد پلیس

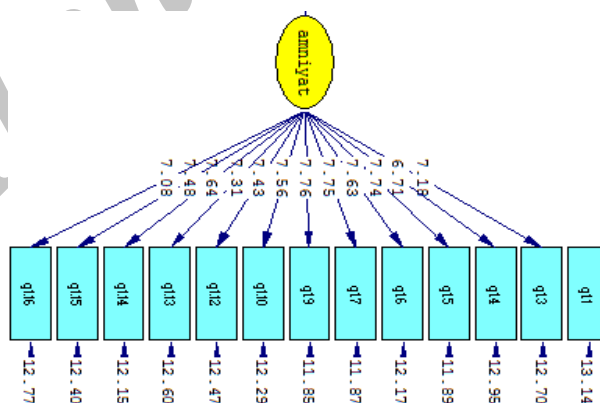

شکل شماره (۱): مدل اندازه‌گیری متغیر امنیت اجتماعی و ضرایب لاندای

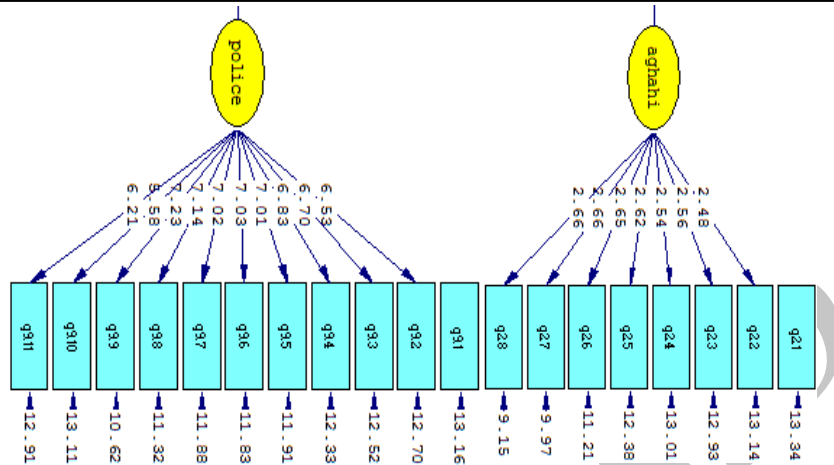

شکل شماره (۲): مدل اندازه‌گیری متغیرهای آگاهی از امنیت و عملکرد پلیس و ضرایب لاندای y

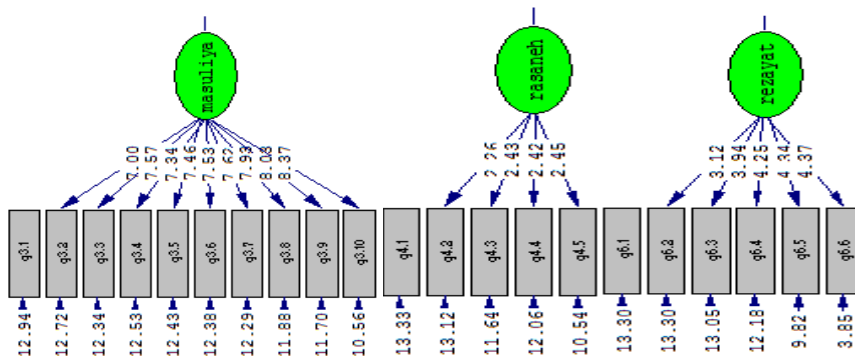

شکل شماره (۳): مدل اندازه‌گیری به ترتیب متغیرهای رضایت از زندگی، عملکرد رسانه و مسئولیت شهروندی و ضرایب لاندای x

در مطالعه حاضر به منظور انجام تحلیل‌های دو متغیره از آزمون تفاوت میانگین و ضریب همبستگی پیرسون استفاده شد و به منظور انجام تحلیل‌های چند متغیره و بررسی روابط علی بین متغیرهای تحقیق، روش تحلیل مسیر (Path Analysis) با استفاده از الگوی معادلات ساختاری مورد استفاده قرار گرفت. بسته‌های آماری مورد استفاده در این مطالعه نرم افزارهای SPSS 20 و Lisrel 8.8 می‌باشد.

یافته‌های تحقیق

یافته‌های توصیفی در ارتباط با متغیرهای زمینه‌ای تحقیق نشان می‌دهد که ۵۲٫۲ درصد از پاسخگویان (۲۰۹ نفر) مرد و ۴۷٫۸ درصد از پاسخگویان (۱۹۱ نفر) زن می‌باشند. وضعیت سنی پاسخگویان نشان

می‌دهد که به ترتیب ۳۱ درصد از پاسخگویان در گروه سنی ۲۸-۳۷ سال، ۲۷ درصد در گروه سنی ۱۸-۲۷ سال، ۱۸ درصد در گروه سنی ۳۸-۴۷ سال، ۱۲ درصد از پاسخگویان در گروه سنی ۴۸-۵۷ سال و ۱۱ درصد از پاسخگویان در سنین ۵۸ سال و بالاتر قرار دارند. ۲۴ درصد از افراد نمونه مجرد و ۷۴٫۲ درصد از آنان متأهل می‌باشند (۱٫۸ درصد بی‌پاسخ). اکثریت پاسخگویان (یعنی ۷۸٫۶ درصد) دارای تحصیلات دیپلم و زیر دیپلم هستند و ۲۱٫۵ درصد از پاسخگویان دارای تحصیلات دانشگاهی و عالی‌تر می‌باشند. ۳۷٫۵ درصد از پاسخگویان بیکار هستند یعنی فعالیتی ندارند. ۲۷٫۵ درصد از پاسخگویان کارگر، ۱۷٫۲ درصد خانه‌دار، ۱۲٫۲ درصد دانشجو، ۷٫۵ درصد کارمند بخش دولتی و ۴٫۵ درصد در مشاغل آزاد فعالیت می‌کنند.

نتایج آزمون فرضیه در ارتباط با رابطه متغیرهای زمینه‌ای با میزان امنیت اجتماعی نشان می‌دهد که تنها متغیر محل سکونت با میزان امنیت اجتماعی رابطه معنادار دارد. به طوری که یافته‌های آزمون تحلیل واریانس یک طرفه جدول (۲) نشان می‌دهد که میانگین میزان امنیت اجتماعی در بین مناطق نه‌گانه شهرداری تبریز به شکل معناداری متفاوت است. در این بین به ترتیب ساکنان مناطق پنج، ده، شش، سه، هشت، دو، یک، هفت و چهار به ترتیب دارای بیشترین تا کمترین میزان امنیت اجتماعی هستند.

جدول شماره (۲): نتایج آزمون تحلیل واریانس یک طرفه بین محل زندگی با میزان امنیت اجتماعی

معناداری	F مقدار	میانگین مجذورات	درجه آزادی	مجموع مجذورات	واریانس بین گروهی
**	۱۱٫۳۱	۷۴۳٫۰۶	۸	۵۹۴۴٫۴۷	واریانس بین گروهی
		۶۵٫۶۷	۳۶۶	۲۴۰۳۸٫۵۱	واریانس درون گروهی
			۳۷۴	۲۹۹۸۲٫۹۹	واریانس کل

توضیح: ** معنادار در سطح ۹۹٪

در ارتباط با متغیرهای تحقیق، یافته‌های توصیفی جدول (۳) نشان می‌دهد که میزان امنیت اجتماعی در نمونه مورد مطالعه در حد متوسط می‌باشد (۴۸٫۵۲). به این معنی که افراد مورد مطالعه با حضور و فعالیت در مکان‌های عمومی تاحدودی در مورد خود و اعضای خانواده احساس امنیت دارند. در ارتباط با دیگر متغیرهای تحقیق نیز نتایج نشان داد که میزان مسئولیت‌پذیری شهروندی و میزان رضایت از زندگی نیز در حد متوسط می‌باشد. همچنین پاسخگویان عملکرد پلیس و رسانه‌ها را در ارتباط با امنیت اجتماعی متوسط ارزیابی کرده‌اند.

جدول شماره (۳): یافته‌های توصیفی متغیرهای تحقیق

متغیر	میانگین	انحراف معیار
امنیت اجتماعی	۴۸٫۵۲	۴٫۹
آگاهی از امنیت اجتماعی	۵۴٫۶۷	۳٫۷
مسئولیت شهروندی	۵۴٫۷۲	۵٫۱۳
رضایت از زندگی	۵۶٫۲۳	۲٫۶۸
عملکرد رسانه	۵۷٫۹۶	۲٫۰۱
عملکرد پلیس	۵۶٫۹۰	۵٫۷

نتایج آزمون فرضیه در ارتباط با رابطه متغیرهای مستقل تحقیق با میزان امنیت اجتماعی (جدول (۴) نشان می‌دهد که متغیرهای آگاهی از امنیت اجتماعی (۵۷ درصد)، مسئولیت شهروندی (۰,۵۴)، عملکرد رسانه (۰,۴۰) و رضایت از زندگی (۰,۳۳) دارای بیشترین تا کمترین همبستگی مثبت معنادار با میزان امنیت اجتماعی هستند. به این معنی که افزایش این متغیرها منجر به افزایش امنیت اجتماعی در بین شهروندان مورد مطالعه می‌شود. در این بین متغیر عملکرد پلیس دارای همبستگی معنادار با میزان امنیت اجتماعی نمی‌باشد.

جدول شماره (۴): نتایج ضریب همبستگی ۲ پیرسون

بین متغیرهای مستقل تحقیق با میزان امنیت اجتماعی

متغیر	ضریب همبستگی	معناداری
آگاهی از امنیت اجتماعی	۰,۵۷	**
مسئولیت شهروندی	۰,۵۴	**
رضایت از زندگی	۰,۳۳	**
عملکرد رسانه	۰,۴۰	**
عملکرد پلیس	۰,۰۱	غیر معنادار

متغیر وابسته: میزان امنیت اجتماعی

توضیح: ** معنادار در سطح ۹۹٪

بررسی روابط چند متغیره و علی بین متغیرهای تحقیق با استفاده از الگوی معادلات ساختاری نیز تا حد زیادی مطابق با نتایج آزمون همبستگی و تحلیل‌های دو متغیره می‌باشد. جدول (۵) روابط بین متغیرهای مدل مسیر تحقیق را نشان می‌دهد. نتایج نشان می‌دهد که متغیرهای آگاهی از امنیت اجتماعی، رضایت از زندگی و مسئولیت شهروندی تأثیر مستقیم و معنادار بر روی امنیت اجتماعی دارند و متغیر عملکرد پلیس تأثیر معناداری بر روی امنیت اجتماعی ندارد. اما نکته‌ای که در تحلیل‌های چندمتغیره آشکار می‌شود این است که بر خلاف نتایج آزمون همبستگی بین عملکرد رسانه با میزان امنیت اجتماعی رابطه مستقیم معنادار وجود ندارد. بررسی همبستگی‌های تفکیکی در مدل تحقیق نشان داد که تأثیر عملکرد رسانه‌ها بر میزان امنیت اجتماعی غیر مستقیم و از طریق افزایش آگاهی از امنیت صورت می‌پذیرد.

جدول شماره (۵): روابط بین متغیرهای مدل تحقیق و وضعیت معناداری

روابط بین متغیرها	مقدار t	وضعیت معنی داری
امنیت اجتماعی - مسئولیت شهروندی	۴,۲۷	معنادار
امنیت اجتماعی - رضایت از زندگی	۲,۸۱	معنادار
امنیت اجتماعی - عملکرد رسانه	۱,۳۷	غیر معنادار
آگاهی از امنیت - عملکرد رسانه	۲,۲۳	معنادار
عملکرد پلیس - عملکرد رسانه	۲,۳۱	معنادار
امنیت اجتماعی - آگاهی از امنیت	۲,۲۷	معنادار
امنیت اجتماعی - عملکرد پلیس	۰,۸	غیر معنادار

توضیح: معنادار = $t > 2$

با توجه به این که هدف ما در این مطالعه ارائه مدلی است که بیشترین قدرت تبیین را داشته باشد، بنابراین با حذف رابطه‌های غیر معنادار می‌توان مدل نهایی تحقیق را در قالب شکل (۴) نشان داد. در این مدل فلش‌ها جهت رابطه و ضرایب مسیر میزان تأثیر هریک از متغیرها را بر میزان امنیت اجتماعی نشان می‌دهد. جدول (۶) شاخص‌های نیکویی برازش مدل را نشان می‌دهند. بررسی و مقایسه این شاخص‌ها نشان می‌دهد که مدل تحقیق تا حد مطلوبی مناسب و یا به اصطلاح fit می‌باشد. به این معنی که بین یافته‌های تجربی و مشاهده شده با مدل مفهومی تفاوت چشمگیری وجود ندارد.

جدول شماره (۶): شاخص‌های نیکویی برازش مدل

شاخص‌های نیکویی برازش	مقدار به دست آمده	دامنه قابل قبول
χ^2/df	۳,۴	۲-۳
RMSEA	۰,۰۵۲	۰,۰۵-۰,۰۸
NFI	۰,۹۵	۰,۹۰-۰,۹۵
CFI	۰,۹۴	۰,۹۵-۰,۹۷
GFI	۰,۸۹	۰,۹۰-۰,۹۵
AGFI	۰,۸۲	۰,۸۵-۰,۹۰

منبع: Schermelleh-Engel, Karin & Moosbrugger, H (2003)

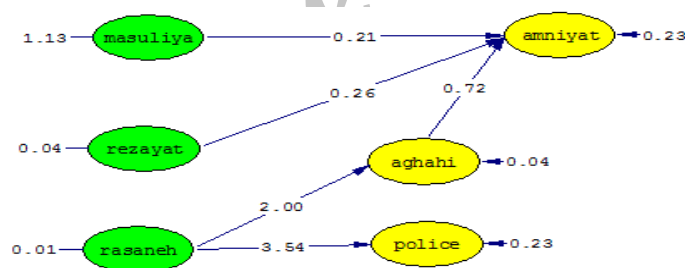

شکل شماره (۴): مدل نهایی - جهت و شدت تأثیر گذاری متغیرهای مستقل تحقیق بر امنیت اجتماعی

با مقایسه نتایج آزمون فرضیه‌ها و مدل مسیر تحقیق می‌توان استنتاج کرد که آگاهی از وجود امنیت، رضایت از زندگی و مسئولیت‌پذیری شهروندان در روابط و محیط اجتماعی از عوامل تأثیرگذار بر میزان امنیت اجتماعی در بین شهروندان کلانشهر تبریز هستند. مدل تحقیق همچنان نشان داد که رسانه هرچند تأثیر مستقیمی بر امنیت اجتماعی ندارند اما می‌توانند از طریق آگاهی بخشی در مورد مسائل امنیتی امنیت اجتماعی در جامعه را افزایش دهد. این متغیر همچنین منجر به افزایش آگاهی از عملکرد و فعالیت‌های پلیس در بین شهروندان می‌شود.

بحث و نتیجه‌گیری

بدون شک امنیت در جامعه یکی شاخص‌های کلیدی درجه توسعه انسانی در بین جوامع مختلف می‌باشد. براساس آخرین گزارش توسعه انسانی سازمان ملل در سال ۲۰۱۶ ایران جزو کشورهای توسعه یافته در ارتباط با شاخص توسعه انسانی (HDI) قرار دارد و همچنین به طور مجزا در ارتباط با شاخص امنیت انسانی و شاخص رفاه اجتماعی نیز جزو کشورهای توسعه یافته قرار می‌گیرد (رتبه ۶۹ در میان ۱۸۸ کشور مورد بررسی). اما با این وجود به منظور بهبود وضعیت امنیت اجتماعی در جامعه جا دارد تا مطالعات بیشتری در جهت شناسایی عوامل تأثیرگذار بر افزایش آن صورت گیرد. مطالعه حاضر با هدف سنجش میزان امنیت اجتماعی از دیدگاه شهروندان (سنجش بعد ذهنی امنیت) در شهرستان تبریز انجام شد. همچنین در این مطالعه تلاش شد تا عوامل تأثیرگذار بر امنیت اجتماعی در بین شهروندان شهر تبریز مورد بررسی قرار بگیرند. شناسایی این عوامل از این جهت مهم است که می‌تواند مسئولان ذی‌ربط را در ارائه راهکارهای مناسبی جهت ارتقاء هر چه بیشتر امنیت اجتماعی کمک کند. با توجه به چهارچوب نظری و تجربی تحقیق، در این مطالعه، محل سکونت، آگاهی از وجود امنیت، مسئولیت شهروندی، عملکرد رسانه‌ها، رضایت از زندگی و عملکرد پلیس به عنوان متغیرهای تأثیرگذار بر امنیت اجتماعی مورد آزمون قرار گرفتند.

یافته‌های توصیفی مطالعه حاضر نشان داد که میزان امنیت اجتماعی در ابعاد مختلف مادی و معنوی در بین شهروندان تبریزی تقریباً پنجاه درصد می‌باشد. به این معنی که با توجه به وضعیت‌های اجتماعی مختلف که مورد سنجش قرار گرفت، به ویژه در ارتباط با فاکتورهای اعتماد اجتماعی (اعتماد به محیط اجتماعی و افراد آن) به طور میانگین احساس امنیت بالایی از سوی شهروندان تبریزی گزارش نشد. بنابراین نتایج به دست آمده در ارتباط با میزان امنیت اجتماعی از دیدگاه شهروندان تبریزی متفاوت با یافته‌های پیشین در این زمینه نیست و در تحقیقات پیشین نیز تقریباً نتایج مشابهی حاصل شده است. برای مثال همان طور که در پیشینه نظری و تجربی تحقیق نیز اشاره شد، در مطالعه هاشمیان‌فر و همکاران (۱۳۹۲)، هاشمیان‌فر و کشاورز (۱۳۹۱)، هزار جریبی و حامد (۱۳۹۱)، رخشانی نسب و اسفندیاری (۱۳۹۳) و نبوی و همکاران (۱۳۸۹)، نیز میزان امنیت اجتماعی در نمونه‌های مورد مطالعه در حد متوسط و متوسط به پایین گزارش شده است. در ارتباط با دیگر متغیرهای تحقیق نیز، وضعیت مطلوبی از سوی پاسخگویان گزارش نشد و امتیاز اکثریت شاخص‌های مورد مطالعه در حد متوسط می‌باشند.

در ارتباط با عوامل زمینه‌ای تأثیرگذار میزان امنیت اجتماعی نیز یافته‌های استنباطی تحقیق نشان داد که متغیرهای زمینه‌ای از جمله سن، جنسیت، سطح تحصیلات، وضعیت تأهل و وضعیت فعالیت رابطه معنی‌داری با امنیت اجتماعی در بین شهروندان تبریزی ندارد؛ در حالی که نتایج تحقیقات پیشین نشان می‌دهند که متغیرهای زمینه‌ای به ویژه سن، جنسیت و فعالیت رابطه معناداری با امنیت اجتماعی دارند (برای مثال مراجعه کنید به: هزار جریبی و حامد، ۱۳۹۱؛ محسنی‌تبریزی و وحیدی، ۱۳۹۰؛ باپیری و همکاران،

۱۳۹۴: ۱۳۸۸). یکی از یافته‌های قابل توجه در ارتباط با متغیرهای زمینه‌ای بررسی شده در این مطالعه، تفاوت معنادار میزان امنیت اجتماعی باتوجه به منطقه محل سکونت (مناطق نه‌گانه شهرداری شهر تبریز) است. مطالعات پیشین نیز از جمله یافته‌های ساخوانی و نویدنیا (۱۳۸۵)، تازیکی (۱۳۹۳)، رفیعیان (۱۳۹۱)، و احمدی و کلدی (۱۳۹۲)، نشان می‌دهند که میزان امنیت بر اساس محل زندگی و ویژگی‌های محیطی، فرهنگی، اقتصادی و اجتماعی آن متفاوت است. همچنین یافته‌های این مطالعه تا حدودی مطابق با تئوری پارک و سالتز می‌باشد. چرا که یافته‌ها نشان داد، ساکنان مناطق قدیمی و تا حدودی محروم (مثل مناطق پنج، ده، هشت و سه) در مقایسه با مناطق و شهرک‌های جدید و تا حدودی طبقه بالا (مثل مناطق یک، هفت، و دو) امنیت اجتماعی بیشتری را تجربه می‌کنند. به نظر می‌رسد که بیشتر بودن معاشرت‌های شخصی و روابط خانوادگی در مناطق سنتی و محروم یکی از عوامل اصلی چنین تفاوتی باشد.

در ارتباط با مدل تحقیق نتایج نشان داد که آگاهی از وجود امنیت نقش بسیار مهم و تعیین کننده در ایجاد امنیت اجتماعی دارد. البته نقشی که تا حدودی زیادی به وسیله عملکرد رسانه‌ها ایفا می‌شود. نتیجه‌ای که از مدل تحقیق استنباط می‌شود این است که هر چه نقش صدا و سیما و دیگر رسانه‌های جمعی در ایجاد آگاهی و اطلاع رسانی از وجود و اجرای طرح‌های امنیت اجتماعی - اخلاقی در سطح جامعه و آموزش در خصوص مسائل امنیتی پر رنگ باشد، آگاهی شهروندان از وجود امنیت اجتماعی افزایش می‌یابد و متعاقباً منجر به افزایش احساس امنیت در بین شهروندان می‌شود. به طوری که نتایج همبستگی نیز نشان داد که عملکرد رسانه‌های جمعی همبستگی مثبتی با امنیت اجتماعی دارند هر چند که این رابطه غیر مستقیم است و اثرگذاری آن از طریق افزایش آگاهی از وجود امنیت اجتماعی امکان‌پذیر می‌شود. در مطالعات پیشین نیز نشان داده شده که رسانه‌ها می‌توانند تأثیر مثبت بر افزایش احساس امنیت در بین افراد جامعه داشته باشند (برای مثال مراجعه کنید به: شربتیان و همکاران، ۱۳۹۴؛ خواجه نوری و کاوه، ۱۳۹۲؛ مظلوم خراسانی و اسمعیلی، ۱۳۸۹). همچنین یافته‌های مدل نشان داد که رسانه‌ها می‌توانند با ایفا نقش اطلاع رسانی و آگاهی بخشی در خصوص عملکرد پلیس و نقش آن در تأمین امنیت، منجر به افزایش نگرش مثبت به عملکرد پلیس در جامعه شود. با این وجود عملکرد پلیس رابطه و تأثیر معنی‌داری بر بعد ذهنی و احساس امنیت اجتماعی در بین شهروندان ندارد. در این رابطه هینکل و ویزبرد (۲۰۰۸)، معتقدند، در حالی که چنین تصور می‌شود (به ویژه در رویکرد پنجره شکسته) که حضور پلیس منجر به کاهش احساس ترس از جرم و در نتیجه افزایش احساس امنیت می‌شود، مداخله پلیس ممکن است به طور غیر عادی احتمال ایجاد احساس ناامنی را افزایش دهد. حضور بیشتر پلیس ممکن است نشان دهنده مشکلات جدی‌تری باشد که به نوبه خود می‌تواند نارضایتی از پلیس را افزایش دهد.

¹ Hinkle and Weisburd

مدل تحقیق نشان داد که احساس رضایت از زندگی و مسئولیت‌پذیری شهروندی عواملی هستند که می‌توانند احساس امنیت و آرامش اجتماعی را در جامعه افزایش دهند. بنابراین می‌توان چنین استنباط کرد که زمانی که افراد به لحاظ روانی نسبت به زندگی و آینده خود در ابعاد مختلف فردی، اجتماعی، معنوی و اقتصادی نگرش مثبت داشته باشند، احساس امنیت بیشتری را در ارتباط با محیط اجتماعی تجربه خواهند کرد. بدون شک وضعیت رفاه اجتماعی و رضایت از زندگی از شاخص‌های نشان دهنده سطح امنیت اجتماعی و احساس آن در جامعه می‌باشند. در مطالعات پیشین نیز (برای مثال غریب خواجه و میرزاخانی، ۱۳۸۷؛ محسنی تبریزی و وحیدی، ۱۳۹۰)، نشان داده شده است که، زمانی که رفاه اجتماعی و رضایت از زندگی در سطح بالایی باشد متعاقباً امنیت و احساس آن در جامعه افزایش می‌یابد. در ارتباط با مسئولیت‌پذیری شهروندی نتیجه به دست آمده دلالت بر این موضوع دارد که، افراد با رعایت قانون و داشتن حس مسئولیت اجتماعی احساس امنیت بیشتری را تجربه می‌کنند. یافته‌های این مطالعه در این زمینه تا حد زیادی مطابق با نتایج بررسی هزار جریبی و صفری شالی (۱۳۹۰)، می‌باشد.

در یک جمع‌بندی کلی می‌توان گفت، یافته‌های مطالعه حاضر نشان داد که عوامل درونی مثل آگاهی از وجود امنیت، رضایت از زندگی و مسئولیت‌پذیری شهروندی در مقایسه با عوامل بیرونی و فیزیکی مثل حضور پلیس و عملکرد آن نقش تعیین‌کننده‌تری در ایجاد امنیت اجتماعی در بین شهروندان شهر تبریز دارند. هم‌چنین مشخص شد که رسانه نقش میانجی و کلیدی را در افزایش امنیت اجتماعی در جامعه ایفا می‌کنند.

منابع

- احمدی، محمد؛ و علیرضا، کلدی. (۱۳۹۲). احساس امنیت اجتماعی زنان و عوامل اجتماعی مؤثر بر آن: مطالعه موردی شهر سمنجان. **فصلنامه رفاه اجتماعی**. سال سیزدهم، شماره ۴۹، صص ۳۲۱-۳۰۵.
- اسماعیل‌زاده، حسن؛ هواسی، علی؛ دلفان، معصومه؛ و محمدرضا، حکمت. (۱۳۹۲). بررسی تأثیر رسانه جمعی (ملی) بر احساس امنیت زنان و دختران، **فصلنامه دانش انتظامی استان خوزستان**. شماره ۶ زمستان، صص ۸۸-۷۳.
- بایبری، امیدعلی، و همکاران. (۱۳۹۴). بررسی میزان احساس امنیت اجتماعی و برخی عوامل مرتبط با آن: مطالعه موردی دانشجویان دانشگاه‌ها و مراکز آموزش عالی استان ایلام. **فرهنگ ایلام**. دوره شانزدهم، شماره ۴۶ و ۴۷، بهار و تابستان، صص ۹۰-۷۵.
- تازیکی، طلعت. (۱۳۹۲). عوامل مؤثر بر افزایش احساس امنیت زنان در پارک‌های شهر: مطالعه موردی زنان ۵۰-۱۸ سال شهرستان بجنورد. **فصلنامه دانش انتظامی خراسان شمالی**. صص ۱۳۶-۱۱۱.
- ترابی، یوسف؛ و گودرزی، آیت. (۱۳۸۲). ارزش‌ها و امنیت اجتماعی، **فصلنامه دانش انتظامی**. سال ششم، شماره ۲. تهران: دانشگاه علوم انتظامی.
- جهانگیری، جهانگیر؛ و مساوات، ابراهیم. (۱۳۹۲). بررسی عوامل مؤثر بر امنیت اجتماعی زنان: مطالعه موردی زنان ۴۰-۱۵ سال شهر شیراز. **پژوهش‌های راهبردی امنیت و نظم اجتماعی**. سال دوم، شماره پیاپی ۶، شماره ۲، پاییز، صص ۵۵-۴۱.
- خواجه نوری، پیژن؛ و کاوه، مهدی. (۱۳۹۲). مطالعه رابطه بین مصرف رسانه‌های و احساس امنیت اجتماعی، **پژوهش‌های راهبردی امنیت و نظم اجتماعی**. سال دوم، شماره پیاپی ۶، شماره دوم، پاییز و زمستان.
- رخشانی نسب، حمیدرضا، و اسفندیاری مهتی، حمیده. (۱۳۹۳). تحلیل عوامل مؤثر بر احساس امنیت در بین شهروندان شهر زاهدان؛ با تأکید بر سرمایه اجتماعی، **فصلنامه رفاه اجتماعی**. سال چهاردهم، شماره ۵۵، صص ۱۳۴-۱۰۹.

- رفعیان، محسن؛ و همکاران. (۱۳۹۱). ارزیابی احساس امنیت شهروندان با رویکرد منظر شهری: نمونه موردی محله اوین. **فصلنامه مطالعات شهر ایرانی اسلامی**. شماره ۸، تابستان، صص ۶۴-۵۱.
- ساروخانی، باقر؛ و نویدنیا، منیژه. (۱۳۸۵). امنیت اجتماعی خانواده و محل سکونت در تهران، **فصلنامه رفاه اجتماعی**. سال ششم، شماره ۸۷، صص ۱۰۶-۲۲.
- شربتیان، محمدحسن؛ و همکاران. (۱۳۹۴). مطالعه جامعه‌شناختی عوامل مؤثر بر امنیت اجتماعی زنان کلانشهر مشهد، **فصلنامه زن و جامعه**. سال ششم شماره ۱، بهار، صص ۱۶۶-۱۴۳.
- صالحی امیری، سیدرضا؛ و افشاری نادری، افسر. (۱۳۹۰). مبانی نظری و راهبردی مدیریت ارتقای امنیت اجتماعی و فرهنگی در تهران. **فصلنامه راهبرد**. سال بیستم، شماره ۵۹، تابستان، صص ۷۶-۴۹.
- طاهری، زهرا؛ و همکاران. (۱۳۹۱). رابطه نقش پلیس و احساس امنیت در شهر اصفهان، **پژوهش‌های راهبردی امنیت و نظم اجتماعی**. سال اول، شماره ۱، بهار، صص ۳۸-۲۱.
- غریب‌خواجه، سعیده؛ و میرزاخانی، محمد. (۱۳۸۷). **بررسی میزان احساس امنیت اجتماعی و اقتصادی در میان همسران (شاهد، آزاده و جانباز) شهر تبریز و عوامل مؤثر بر آن**. معاونت پژوهشی سازمان بنیاد شهید و امور ایثارگران آذربایجان شرقی، طرح پژوهشی.
- کامران، فریدون؛ و عبادتی نظولو، سمیه. (۱۳۸۹). بررسی عوامل اقتصادی اجتماعی مؤثر بر احساس آرامش و امنیت اجتماعی زنان دانشجوی کارشناسی ارشد رشته جامعه‌شناسی دانشگاه‌های شهر تهران. **فصلنامه پژوهش اجتماعی**. سال سوم، شماره ۶، بهار، صص ۵۶-۴۳.
- کاهه، احمد. (۱۳۸۴). **مجموعه مقالات همایش امنیت اجتماعی**. (جلد اول)، تهران: انتشارات گپونه.
- کرایبی، یان. (۱۳۷۸). **نظریه‌های جامعه‌شناسی از پارسونز تا هابرماس**. ترجمه: محبوبه، مهاجر. تهران: سروش.
- کوزر، لوئیس. (۱۳۸۶). **زندگی و اندیشه بزرگان جامعه‌شناسی**. ترجمه: محسن، ثلاثی. نشر علمی.
- متانی، مهرداد؛ قلی‌زاده، تقی؛ فلاح، علی؛ و رشیدی، احتشام. (۱۳۹۶). بررسی نقش انواع رسانه‌های جمعی در احساس امنیت اجتماعی شهروندان شهر تهران، **فصلنامه علمی - پژوهشی علوم اجتماعی دانشگاه آزاد اسلامی واحد شوشتر**. سال یازدهم، شماره سوم، پیاپی (۹۳)، پاییز.
- محسنی تبریزی، علیرضا؛ و حیدری، مهلقا. (۱۳۹۰). بررسی تأثیر امنیت اجتماعی بر میزان رضایت از زندگی در میان دانشجویان: مطالعه موردی دانشجویان علوم اجتماعی و مدیریت دانشگاه آزاد تهران شمال، **فصلنامه برنامه‌ریزی رفاه و توسعه اجتماعی**. شماره ۱۰۳، صص ۱۳۶-۱۰.
- محسنی تبریزی، علیرضا؛ قهرمانی، سهراب؛ و یامک، سجاد. (۱۳۹۰). فضاهای بی‌دفاع شهری و خشونت مطالعه موردی فضاهای بی‌دفاع شهر تهران، **مجله جامعه‌شناسی کاربردی**. شماره پیاپی ۴۴، زمستان، صص ۷۰-۵۱.
- مظلوم خراسانی، محمد؛ و اسمعیلی، عطاء. (۱۳۸۹). بررسی میزان احساس امنیت اجتماعی زنان شهر مشهد در سال ۸۶-۱۳۸۵ و عوامل مؤثر بر آن، **مجله علوم اجتماعی دانشکده ادبیات و علوم انسانی دانشگاه فردوسی مشهد**. پاییز و زمستان، صص ۲۵۱-۲۱۹.
- مهبستانی‌زاده، عبدالعلی. (۱۳۹۱). نقش محرومیت نسبی در افزایش خشونت‌های شهری مناطق حاشیه‌نشین، **فصلنامه مطالعات شهری**. سال دوم، شماره سوم، تابستان، صص ۶۴ تا ۲۱.
- نبوی، سید عبدالحسن؛ و همکاران. (۱۳۸۹). بررسی عوامل اجتماعی و اقتصادی مؤثر بر احساس امنیت اجتماعی، **فصلنامه جامعه‌شناسی کاربردی**. سال بیست و یکم، شماره پیاپی ۴۰، شماره ۴، زمستان، صص ۹۶-۷۳.
- نوروزی، فیض‌اله؛ و فولادی سپهر؛ سارا. (۱۳۸۸). بررسی احساس امنیت اجتماعی زنان ۱۵-۲۹ ساله شهر تهران و عوامل اجتماعی مؤثر بر آن، **فصلنامه راهبرد**. سال هجدهم، شماره ۵۳، زمستان، صص ۱۵۹-۱۲۹.

نویسنده، منیژه. (۱۳۸۵). تأملی نظری در امنیت اجتماعی؛ با تأکید بر گونه‌های امنیت، **فصلنامه مطالعات راهبردی**. سال نهم، شماره ۱، بهار.

هاشمیان فر، سیدعلی؛ و سادات کشاورز، زهرا. (۱۳۹۱). بررسی جامعه‌شناختی گستره احساس امنیت اجتماعی در شهر اصفهان، **پژوهش‌های راهبردی امنیت و نظم اجتماعی**. سال اول، شماره ۳، پاییز، صص ۶۲-۳۹.

هزار جریبی، جعفر؛ و حامد، محبوبه. (۱۳۹۱). رابطه اعتماد اجتماعی و احساس امنیت در میان شهروندان تهرانی، **فصلنامه برنامه‌ریزی رفاه و توسعه اجتماعی**. شماره ۱۲، صص ۵۷-۳۱.

هزار جریبی، جعفر؛ و صفری شالی، رضا. (۱۳۹۰). بررسی تعامل دو مفهوم شهروندی و امنیت اجتماعی، **فصلنامه نظم و امنیت انتظامی**. شماره سوم، سال سوم، پاییز ۱۳۸۹.

Adler, pauL. S, & seok- woo kwon. (2002). social capital: prospects for a new concept, **Academy of management Review**. Vol. 27, No. 1.

Buzan, Barry. (1997). **Rethinking Security after the Cold War**. Co- operation and Conflicts, 32/ 1.

Ferraro, K., & LaGrange, R. (1987). **The measurement of fear of crime**. Sociological Inquiry, 57, P.p: 70-101.

Frustenberg, F. (1971). **Public reaction to crime in the streets**. American Scholar, 40, P.p: 601-610.

Hinkle, J., & Weisburd, D. (2008). The irony of broken windows policing: A micro-place study of the relationship between disorder, focused police crackdowns and fear of crime. **Journal of Criminal Justice**. 36, P.p: 503-512.

Human Development Report. (2015). **Published for the United Nations Development Programme**.

Saleh, Alam. (2010). Broadening the Concept of Security: Identity and Societal Security, **Geopolitics Quarterly**. Volume: 6, No 4. P.p: 228-241.

Scarborough, Brittney K., Toya Z. Like- Haislip, Kenneth J. Novak, Wayne L. Lucas, Leanne F. Alarid b. (2010). Assessing the relationship between individual characteristics, neighborhood context, and fear of crime, **Journal of Criminal Justice**. 38, P.p: 819-826

Schafer, J., Huebner, B., & Bynum, T. (2006). Fear of crime and criminal victimization: Gender- based contrasts. **Journal of Criminal Justice**. 34, P.p: 285-301.

Shaw, Martin. (1994), **Global Society and International Relations**. Cambridge: Polity Press.

Sheehan, Michael. (2005). **International Security, an Analytical survey**. London, Lynne Rienner Publishers.

Warr, M. (2000). Fear of crime in the United States: Avenues for research and policy. **Journal of Criminal Justice**. 4, P.p: 451-483.

Schermelleh- Engel, Karin & Moosbrugger, H. (2003). **Evaluating the Fit of Structural Equation Models: Tests of Significance and Descriptive Goodness- of- Fit Measures**.