

بررسی عوامل اجتماعی و اقتصادی موثر بر ارتقاء فرهنگ شهروندی (مورد مطالعه: شهر بوشهر)

سیدمحمدصادق مهدوی^۱، علی عاشوری^۲

چکیده

فرهنگ شهروندی دریافت نوین زندگی جمعی انسانی می باشد که حاوی تعاملات پایدار انسانی بوده و متاثر از مفاهیم فرهنگ و شهروندی در طول تاریخ بوده است که از دیدگاه جامعه شناسی، باشناسی اجتماعی و فرهنگی، جایگاه مفاهیم فرهنگ و شهروندی و به تبع آن فرهنگ شهروندی ضروری به نظر می رسد. از اینرو مطالعات فرهنگ شهروندی روند تازه ای گرفته و با بازیابی مفاهیم دوگانه فرهنگ و شهروندی و اهمیت آنها در زندگی جمعی شهروندی، شکل و روح جدیدی در مطالعات فرهنگ شهروندی دمیده است. تحقیق حاضر درصدد شناسایی و بررسی عوامل اجتماعی و اقتصادی موثر بر ارتقاء فرهنگ شهروندی است. از این منظر ضمن مروری بر فضای مفهومی موضوع از تئوری شهروندی پارسونز، مارشال، ترنر و هابرماس برای تبیین موضوع بهره گرفته شده است و با عنایت به فرضیاتی که از این تئوریها اخذ شده درصدد شناسایی تاثیر عوامل اجتماعی و اقتصادی بر ارتقاء فرهنگ شهروندی است. با کاربرد روش پیمایش و با استفاده از تکنیک پرسشنامه بر روی ۴۵۸ نفر از شهروندان شهر بوشهر از طریق نمونه گیری خوشه ای با سطح خطای ۰/۰۵ و ضریب اطمینان ۰/۹۵ انتخاب شده اند، اطلاعات و داده های مورد نیاز جمع آوری گردید. نتایج بدست آمده حاصل از تجزیه و تحلیل داده ها بیانگر آن است که متغیرهای آگاهی از حقوق شهروندی، آگاهی از رویدادها و مناسبات داخلی و خارجی، مسئولیت پذیری و رسانه بر ارتقای فرهنگ شهروندی تاثیر دارند همچنین متغیرهای قانون مداری، منافع جمعی، عام گرایی، دسترسی به مراکز فرهنگی، درآمد و مسکن رابطه معنی داری را با متغیر وابسته نشان ندادند.

واژگان کلیدی: شهروندی، فرهنگ شهروندی، حقوق شهروندی، عام گرایی، قانون گرایی.

تاریخ پذیرش مقاله: ۱۳۹۳/۰۵/۱۰

تاریخ دریافت مقاله: ۱۳۹۳/۰۲/۱۲

۱. استاد گروه جامعه شناسی دانشگاه آزاد اسلامی واحد علوم و تحقیقات

۲. دانشجوی دکتری جامعه شناسی دانشگاه آزاد اسلامی واحد علوم و تحقیقات (نویسنده مسئول) Email: aliashoori51@yahoo.com

مقدمه

فرهنگ شهروندی^۱ مفهومی نوین است که با ورود به هزاره سوم، اهمیتی ویژه یافته است تا آن جا که می توان آن را از جدیدترین مفاهیم دنیای مدرن تلقی نمود. و شاید بتوان گفت که فرهنگ و شهروندی^۲ هر دو از مفاهیم پرمناقشه وجدال بر انگیز میان صاحب نظران جامعه شناسی و دیگر حوزه های وابسته است. نکته قابل ذکر در ابتدای بحث فرهنگ شهروندی اینکه بحثی فراتر از بحث شهرنشینی است و باید این نکته را مورد توجه قرار داد که شهروند لزوماً شهرنشین نیست بلکه کسی است که دارای حقوق مدنی، سیاسی، اجتماعی و تکالیف مرتبط با آن حقوق است.

در عصر حاضر فرهنگ شهروندی یک ضرورت است که به صورت سازه ای چند بعدی، ناشی از بسترهای اجتماعی، اقتصادی، سیاسی و فرهنگی جامعه همراه با تنوع فرهنگ ها، معانی مختلفی را در جامعه شکل می دهد.

یکی از ملزومات حل مسائل مبتلا به شهروندان و اصلاح رفتار شهروندان، وجود یک فرهنگ مناسب شهروندی است، که این مقولات جزء پایه های اساسی و داوم شهروندی می باشند، پس نکته اساسی که در تبیین فرهنگ شهروندی باید به آن اشاره شود این است که نمی توان شهروندی را صرفاً از منظر حقوقی و قانون یا صرفاً از منظر رابطه شهروند و دولت بررسی کرد، همان طور که که فالكس می گوید، «شهروندی یک مفهوم پویا است، که برای تأمین واقعی اش باید به فراسوی دولت بسط یابد و فرهنگ را در بررسی آن مورد توجه قرار داد». (فاضلی، ۱۳۸۶: ۳۲)

از طرفی یکی از اساسی ترین پیش نیازهای داشتن جامعه ای ایده آل داشتن فرهنگی ایده آل است و این مسئله محقق نمی شود مگر با رعایت اصول، قوانین و مقررات مورد نیاز زندگی شهروندان که عدم رعایت این اصول توسط بعضی از افراد، شهروند را از ماهیت شهروندی خارج می سازد.

با نگاهی به جهان معاصر و تعاملات اجتماعی پیچیده بین انسانها، ضرورت پرداختن به مقوله فرهنگ شهروندی را بیش از پیش بارز ساخته است. امروزه، وجود افرادی با ویژگی هایی چون مسئولیت پذیری، انتقاد گری، وطن دوستی و خلاصه در یک کلام شهروندی مسول، از مولفه های حیاتی و با اهمیت می باشد. اهمیت این عوامل تا آنجاست که بسیاری از استراتژیست های جامعه، فقدان چنین عواملی را مهمترین دلیل اجرایی نشدن برنامه ها و طرح هایی می دانند که با کارشناسی ها و دقت نظرهای بسیاری تدوین شده است. (فتحی و اجارگاه، ۱۳۸۸: ۳)

اما آنچه که می توان به عنوان مساله یا مشکل، باعث انتخاب این موضوع در این مقاله گردیده است این که با توجه به اینکه جامعه ایرانی در طول ۱۰۰ سال گذشته با وضعیت آشفته ای در زمینه آداب و رسوم شهرنشینی و عدم رعایت حقوق و تکالیف شهروندی مواجه بوده است که با توجه به اینکه زندگی در عصر حاضر که عمدتاً از نوع شهری است نیاز به قوانین، ارتباطات و تعاملات خاص خود دارد و هرگونه وقفه، کوتاهی و نادیده گرفتن قوانین و ملزومات فرهنگ شهروندی و رعایت نکردن حقوق دیگران، تنش ها، خشونت ها و ناملایمات اجتماعی، اقتصادی و فرهنگی بسیاری را دامن می زند. هر شخصی هم به یقین در حین عبور از کوچه و خیابان شاهد کارهایی که مخل نظم اجتماعی و مغایر با فرهنگ شهروندی است بوده است. دیدن رفتارهایی نامتعارف همچون پرت کردن زباله یا ته سیگار از داخل خودرو به بیرون یا عبور راننده متخلف از چراغ قرمز و دهها رفتار غیراجتماعی که هر روزه از سوی برخی شهروندان سر می زند این سؤال را در ذهن به وجود آورده است که چرا مردمی با هزاران سال تمدن و فرهنگ غنی، سبک کلی زندگی خود را این گونه انتخاب کرده اند. بدیهی است با انجام این پژوهش، اطلاعاتی درباره کمیت و کیفیت، مولفه ها و عوامل موثر در شکل گیری فرهنگ شهروندی در جامعه شهری در اختیار قرار می گیرد که مردم، محققین و مدیران اجرایی می توانند با استفاده از آن، گامی مثبت در راستای حل مشکلات شهروندان بر دارند. بر همین اساس می توان این گونه استنباط نمود که مسئله فرهنگ شهروندی که توأم با مفاهیم شهروندی و حقوق و تکالیف شهروندی است یکی از مهمترین ضروریات هر جامعه ای است.

چهارچوب مفهومی و نظری

۱- تعریف مفاهیم

شهروندی: شهروند از واژه «سوتیاس»^۳ مشتق شده است. این واژه در زبان لاتین تقریباً معادل کلمه «پولیس»^۴ در زبان یونانی است. پولیس یا شهر تنها مجتمعی از ساکنین نیست، بلکه واحدی سیاسی است و مستقل به شمار می‌آید. شهروند کسی است که به آن واحد سیاسی تعلق دارد و شرایط لازم را برای مشارکت در اداره امور عمومی در شهر دارد. (پللو، ۱۳۷۰: ۲۱) سابقه مفهوم شهروندی به دولت شهرهای یونان باستان برمی‌گردد که بر حسب آن به دولت شهروند گفته می‌شده است. مفهوم شهروندی در انقلاب فرانسه به نهایت شکوفایی خود رسید و در اعلامیه حقوق انسان و شهروند سال ۱۷۸۹ بروز کامل یافت.

جانوسکی از شهروندی تعریف روشنتری ارائه نموده است. «شهروندی عضویت فعال یا غیرفعال افراد در (ملت-دولت)^۶ با حقوق و تکالیف عام گرایانه مشخص و در یک سطح مشخص از برابری است. (جانوسکی، ۱۹۹۷: ۹) به نظر او شهروندی به مثابه فرایند اجتماعی و سیاسی از قرن نوزدهم در جوامع مدنی به صورت تعامل جدی بین دولت و ملت مطرح و به طور همزمان با مساله عضویت در دولت - ملتها از مباحث مهم اجتماعی و سیاسی شده است.

در تعریف جانوسکی، چهار نکته اساسی مطرح گردیده است: اول: شهروندی با عضویت در ملت - دولت شروع می‌شود. دوم: شهروندی دارای حقوق و تکالیف معینی است. سوم: حقوق شهروندی^۷ عام است این حقوق شامل حقوقی است که در قالب قانون آمده و برای کلیه شهروندان جاری است. چهارم: شهروندی حاکی از برابری حقوق و تکالیف در محدوده‌ای خاص است. (همان ۱۲،

در حوزه مباحث مربوط به شهروندی دو رویکرد کلی را می‌توان از هم تمیز داد: رویکرد لیبرالیسم و رویکرد جمهوری خواهی مدنی. تاکید رویکرد لیبرالیسم بر حقوق شهروندی است و تاکید رویکرد جمهوری خواهی بر تکالیف و تعهدات شهروندی است. در مکتب لیبرالیسم شهروندی موقعیتی فرض می‌شود که فرد با قرار گرفتن در آن صاحب حق می‌شود و در مکتب جمهوری خواهی شهروندی، موقعیتی فرض می‌شود که فرد با قرار گرفتن در آن متعهد به انجام تکالیفی می‌شود. در واقع لیبرالیسم و جمهوری خواهی معرف دو سر طیفی هستند که دیگر نظریه‌های شهروندی در میان آن جای دارند. تفکرات لیبرالها که بر پایه فردگرایی^۸ استوار است و به قرن هفدهم برمی‌گردد.

فرهنگ شهروندی: برای تبیین این مفهوم ضروریست که تعریف وانگاره‌ای از مفهوم کلیدی فرهنگ داشته باشیم. فرهنگ را به ۲ بخش مادی و معنوی می‌توان تقسیم کرد. فرهنگ مادی به دستاوردهای مادی یعنی ابزارآلات و فناوری مربوط می‌شود و فرهنگ معنوی شامل؛ اندیشه‌ها، باورها، ارزش‌ها و به طور کلی دستاوردهای غیرمادی بشر است. آنچه شهرها را از یکدیگر متمایز می‌سازد، فرهنگ‌هایی است که هر شهر در خود دارد. بعضی از آن شهرها، شهرهای فرهنگی هستند و بعضی فرهنگ شهروندی دارند.

اما آنچه حائز اهمیت است فرهنگ شهروندی است. این فرهنگ شهروندی است که با مجموعه‌ای از هنجارها، ارزش‌ها و باورها نوع زندگی انسان رادر شهر تعیین می‌کند، فرهنگ شهروندی مانند سایر عناصر فرهنگ با توجه به موقعیت، کارکرد یا وظیفه اجتماعی که بر آن محول شده، باید بررسی گردد. پس هنگامی که صحبت از فرهنگ شهروندی می‌شود بهتر است که به رابطه آن با سایر پدیده‌های فرهنگی و اجتماعی توجه کنیم. در فرهنگ شهروندی، تنها با هنجارهای قانونی و اشکال از قبل تعیین شده و سخت همانند حقوق شهروندی روبرو نمی‌شویم، بلکه با مجموعه‌ای از هنجارها و ارزشهایی روبرو هستیم که انعطاف‌پذیری بسیاری دارند، که این امر ناشی از وجود تفاوتها و تنوع فرهنگ شهری یا خرده فرهنگهای شهری می‌باشد. این مسئله باعث شده است تاروش شناسی مطالعه فرهنگ شهروندی بانوعی تطبیق که امکان مقایسه بین تفاوتها و تنوع فرهنگ شهروندی یک شهر را بیان می‌کند، همراه باشد.

از مجموع مطالعات و بررسی‌های صورت گرفته پیرامون فرهنگ و فرهنگ شهروندی می‌توان چند ویژگی کلیدی رادارخصوص ارتباط فرهنگ و فرهنگ شهروندی بیان نمود. پس می‌توان گفت که: فرهنگ شهروندی یک کلیت است؛ زیرا فرهنگ از عناصر مختلف و متعدد تشکیل شده است. فرهنگ شهروندی یک محصول جمعی است؛ زیرا فرهنگ توسط جامعه شناخته می‌شود. فرهنگ شهروندی تاریخ مند است؛ زیرا که از نسل‌های گذشته به نسل‌های امروزی میرسد. فرهنگ شهروندی پایدار است؛ زیرا که عناصر فرهنگ به سختی و در درازمدت دستخوش تغییر می‌گردند. فرهنگ شهروندی یک طیف است؛ زیرا که این فرهنگ در مقابل بی‌فرهنگی قرار نمی‌گیرد، بلکه از جنبه‌های مختلف و درجات متفاوتی برخوردار است. (فاطمی‌نیا، ۱۳۸۶: ۳۹)

در این بخش سعی بر این است تا با ارائه برخی از تعاریف فرهنگ شهروندی فضای مفهومی لازم برای تعریف نهایی فرهنگ شهروندی در این نوشتار فراهم گردد. از اهم تعاریف ارائه شده توسط متخصصین و پژوهشگران پیرامون فرهنگ شهروندی می‌توان به طور خلاصه به موارد زیر اشاره نمود:

فرهنگ شهروندی مجموعه‌ای از ارزشها، نگرشها، قوانین مشترک بنیادی است که در بردارنده احساس تعلق، تعهد و احترام به میراث مشترک و همچنین تشخیص حقوق و تعهدات شهروندی است. در تعریف دیگری فرهنگ شهروندی فعالیت (فعال بودن) و تعهد شهروندی است. فرهنگ شهروندی اشاره به یادگیری زندگی جمعی دارد و شامل کسب ارزشها، نگرشها و مهارتها و وفاداری به تعهدات شهروندی است. در برخی از تعاریف فرهنگ شهروندی با نام شهروند دموکراتیک^۹ شناخته می‌شود. (همان، ۱۰)

در تعریفی دیگر فرهنگ شهروندی سبک کلی زندگی انسان در قالب سوژه شهروند و در بافت شهری متاثر از نیازهای حال و آینده است.

تعریف یونسکو از فرهنگ شهروندی عبارت است از: سبک کلی تعاملات انسانی که از ارزشها و هنجارها که از فرهنگ سرچشمه می‌گیرند. سازه‌ای انسان ساخت و جمعی که الزاماتی را در قالب ارزشها و هنجارها به زندگی انسان وارد ساخته است. ارزشها و هنجارهایی که بیانگر شیوه زندگی و شکل دهنده تعاملات انسانی در بافت نوین زندگی جمعی و روی هم رفته قابلیت‌های اکتسابی است. (UNESCO, 2010: 25)

جهت دستیابی به مهمترین مولفه‌ها و ویژگیهای فرهنگ شهروندی به ارائه برخی از ویژگیها که از طرف برخی محققین مورد مطالعه قرار گرفته پرداخته می‌شود:

جوکواک به ارزشهای زیر تعریف فرهنگ شهروندی اشاره دارد: صداقت، اعتماد، ثبات قدم، آزادی، وفاداری، قدرت تحمل دیگران، مسئولیت اجتماعی، مسئولیت اخلاقی، ارتباطات سیاسی. (Joo kwak, 2007: 56) گیسون مهمترین ارزشهای فرهنگ شهروندی را مهربانی و دوستی، اعتماد، صداقت می‌داند. (GIBSON, 2009: 9) اسکوجن به مولفه‌های زیر اشاره دارد: آزادی و مسئولیت پذیری (SKOGEN, 2010: 34). یونسکو به مولفه‌های فرهنگ شهروندی اشاره دارد که عبارتند از: استقلال، دموکراسی، توسعه مناسب، برابری، حقوق بشر، گفتگو، صلح و عدالت. (UNESCO, 2010: 28)

کافی ولیبی در مطالعاتی که در اروپای شرقی انجام داده اند، فرهنگ شهروندی را با دو ویژگی وظیفه شهروندی و تعهد شهروندی مورد سنجش قرار داده اند که عبارتند از: وظیفه شهروندی: فعالیت داوطلبانه در انجمنها، فعالیت سیاسی، استقلال اندیشه. تعهد شهروندی: تعهد و الزام به قانون، رای دادن در انتخابات. کافی ولیبی هنجارهای فرهنگ شهروندی را به شرح ذیل معرفی نموده‌اند: مشارکت (سیاسی) عضویت داوطلبانه در انجمنها، آموزش، اعتماد اجتماعی، التزام به قانون. (Coffe: 2009, 56)

به نظر می‌آید فرهنگ شهروندی دارای ویژگی‌های زیر است:

اولین ویژگی این است که شهروندی باید ابتدا بر یک الفبای مقدماتی استوار باشد، یعنی بر اساس شناخت‌های حداقلی از تاریخ و محیط به شیوه‌ای هوشمند پی‌ریزی شود. به عبارت دیگر شهروند باید قادر باشد تا به سوی بیرون بنگرد، پنجره را بگشاید، در انزوای زندگی نکند و فقط با همسایگان نزدیک خود به معاشرت نپردازد.

دومین ویژگی کلی فرهنگ شهروندی، تحصیل قواعد و سلوک دموکراتیک حقیقی است، چه از لحاظ رفتار و چه از نظر ارزشهای اخلاقی. شهروند نه تنها باید به حقوق خود بلکه به وظایف خود نیز آگاه باشد.

سومین ویژگی دیگر که اهمیت بنیادی دارد، سطح اخلاق مدنی است که ناشی از همان وحدت و اهمیت دو ویژگی قبلی است و نوعی ویژگی تکلیف مدارانه است. در جامعه‌ای که به نظر پوپر^{۱۰} شرایط دموکراتیک حاکم باشد، وجود کثرت‌گرایی و آزادی حاکم باشد، اخلاق مدنی روحیه مدارانه بیشتر با جامعه سازگاری دارد. (ارمه: ۱۷۲، ۱۳۷۶)

ملاحظات نظری

ترنر تاریخ مدرن شهروندی را به مثابه یک سلسله دایره‌های گسترش‌یافته‌ای تلقی می‌کند که بوسیله نیروی حرکت، برخورد و مبارزه به پیش رفته‌اند. ترنر چهار منبع را برای تحقق شهروندی و فرهنگ شهروندی در نظر می‌گیرد. این چهار منبع شامل "هویت، حقوق و منابع اقتصادی، فرهنگی، سیاسی و جماعت" است. این چهار مولفه در فرایند متقابل با فرهنگ شهروندی متعالی همراه است. منظور ترنر از منابع اقتصادی، سیاسی و فرهنگی بهره‌مندی هر شهروند از این منابع در جامعه است، که باید به نوعی مساوات طلبانه و عدالت‌گونه، این منابع، توسط نظام حاکم برای هر شهروند تقسیم گردد. حقوق اقتصادی مربوط می‌شود به نیازهای اساسی مانند؛ غذا و سلامتی که باید نظام اجتماعی تمهیداتی را برای آن فراهم کند، و حقوق فرهنگی به امکان دسترسی همگانی شهروندان به رفاه و آموزش از سوی دولت مربوط می‌شود و در نهایت حقوق سیاسی به آزادی‌های متعارف و حق بیان شهروندان توجه می‌کند. باید مجموعه این حقوق را حقوق اجتماعی نامید که از حقوق انسانی متمایز است، حقوق اجتماعی شامل کسانی می‌شود که عضو دولت و ملت یک جامعه می‌باشند. آخرین عنصر این الگو جماعت سیاسی است، که زمینه ساز شهروندی در تمام ابعاد است. جماعت از نظر سیاسی به طور مشخص همان دولت و ملت یک جامعه است. وقتی افرادی شهروند یک کشوری شوند، نه فقط ملتزم به رعایت یک سلسله حقوق و الزامات و تعهدات اجتماعی هستند و هویت خاصی را پذیرفته‌اند و به نوعی در شهر به صورت خوب و متعالی جامعه پذیر شده‌اند، بلکه به جماعت سیاسی خاصی وارد شده‌اند که دارای قلمرو جغرافیایی، تاریخی و سیاسی مشخص می‌باشند که در قالب احزاب و گروههای سیاسی، گروههای اقلیت (اعم از دینی، سیاسی و...) است و می‌توان شهروندی سیاسی و فرهنگ آنرا بررسی کرد و حقوق و وظایف شان را از این بعد مورد مطالعه قرارداد. (فالكس، ۱۳۸۱: ۱۲)

مارشال در مورد فرهنگ شهروندی، اشاره به سه نوع حقوق شهروندی کرده، که در طی سه قرن این حقوق شکل گرفته است.

۱- حقوق مدنی: حقی است که در جامعه بوجود آمده است. حقوق مدنی عبارت از حقی است که امکان تملک دارایی‌ها، التزام به قراردادها، آزادیهای حزبی، و آزادی فکر و اندیشه را فراهم می‌کند. ایجاد توقعات برابر و قضاوت بیطرفانه در نظام حقوقی نسبت به همه شهروندان از جمله حقوق شهروندی مدنی است. از نظر مارشال درجایی که حقوق مدنی وجود ندارد. امکان آزادی فردی و سرمایه‌گذاری اقتصادی نیز وجود ندارد.

۲- حقوق سیاسی: عبارتست از حقوقی که امکان مشارکت مردم را در تصمیمات عمومی کشور با تشکیل احزاب سیاسی و برگزاری انتخابات فراهم میکند. شهروندی سیاسی همچنین این امکان را فراهم می‌کند که هر یک از شهروندان امکان دسترسی مستقیم به موقعیت‌های سیاسی در مقام رهبری احزاب، دولت و یا سایر حلقه‌های قدرت را بدست آورند.

۳- حقوق اجتماعی: عبارت از حقوقی است که امکانات رفاهی حمایتی از فرد و خانواده‌های آسیب‌پذیر را به منظور ایجاد تعادل در زندگی رفاهی آنها فراهم می‌آورد. به طور معمول حقوق اجتماعی شامل کمکهای مالی و رفاهی به افراد کهنسال، معلول و افراد و

خانواده های بیکار می شود. حقوق اجتماعی همچنین شامل فراهم آوردن شرایط مساوی بهره‌مندی امکانات آموزشی، مسکن و سلامتی برای همه اعضای جامعه می‌باشد. (Marshall, 1981: 34)

پارسونز^{۱۱} با طرح دوگانه عام‌گرایی و خاص‌گرایی سعی در تشریح فرهنگ شهروندی داشته است. در واقع وی به دنبال تحلیل و تشریح «شهروندی کامل»، شهروندی مبتنی بر برخورداری از کلیه حقوق اجتماعی شامل امنیت اجتماعی، رفاه اجتماعی، تامین اجتماعی، آموزش همگانی، بهداشت همگانی و مانند آن بود. (نجاتی حسینی، ۱۳۸۳: ۹۹)

پارسونز در حوزه شهروندی، تأکید بر ارزش‌های فرهنگی ریشه دار جامعه و استمرار پیاپی آن در حوزه زندگی اجتماعی دارد. به نظر او مهمترین ارزش‌هایی که باعث تقویت فرهنگ شهروندی در جامعه می‌گردد شامل: برخورد دار بودن از روحیه عقلانی، انتقادی و دانش علمی، احترام به قانون، بهره‌مندی از آزادی‌های مدنی در قانون و درک همه جانبه از مفهوم شهروندی. (گی روشه: ۱۳۷۶، ۶۷)

هابرماس، جامعه شناس انتقادی شهروندی را بر پایه اجتماع سیاسی، جامعه مدنی و حوزه عمومی تعریف و تبیین کرده است. وی با نقد مدل‌های رایج دموکراسی به پردازش ایده دموکراسی گفتگویی پرداخته است. نزد هابرماس شهروندی قالبی است که از طریق آن دواصل تضمین کننده مشروعیت یعنی حکومت مردم و حقوق بشر به یکدیگر پیوند می‌خورند. (نجاتی حسینی، ۱۳۸۳: ۲۲) بنا بر نظریه هابرماس، امکان گفتگوی آزاد و خردمندانه به دور از سلطه اقتصادی، سیاسی و فرهنگی بایستی به وجود بیاید. به لحاظ جامعه شناختی، مکان اصلی بروز دموکراسی واقعی و عمیق که ورود کنش استراتژیک در آن ممنوع است، حوزه عمومی است. در حوزه عمومی آنچه مهم است، روند و فرایند گفتگو است و پیامد و نتیجه آن مهم نیست، بلکه مهم این است که روند و فرایند گفتگو یا گفتگو و عقلانیت حاکم بر آن دموکراتیک باشد.

حوزه عمومی عرصه ای است که در آن افراد به منظور مشارکت در مباحث باز و علنی گرد هم می‌آیند. (هولاب، ۱۳۸۶: ۲۶) در حوزه عمومی اصول برابری و امکان دسترسی، اصولی غیرقابل حذف هستند، حوزه عمومی برخلاف نهادهایی که تحت سلطه خارجی قرار دارند و یادارای روابط قدرت درونی هستند، از اصول مشارکت و نظارت دموکراتیک نوید می‌دهد. (همان، ۵۶) در یک برداشت جامع، شهروندی مستلزم آنست که همه اعضای جامعه در نهادهای حکومتی مشارکت نموده و نسبت به آن وفادار باشند. در جامعه اگر افراد، عمل به مسئولیت و حقوق خود را به عنوان شهروند بپذیرند، بایستی قادر به بیان نظرات و عقاید خود در حوزه عمومی باشند. به این ترتیب، شهروندی متشکل از شبکه روابط مساوات طلبانه شناخت و درک متقابل است که کنش‌های فعالانه افراد را ضروری می‌سازد. (Habermas, 2002: 43)

روش شناسی

در این مقاله از روش اسنادی و روش پیمایش استفاده گردیده است. از روش اسنادی، برای بررسی مفاهیم کلیدی و نظریات مربوط به موضوع پژوهش و از روش پیمایش، برای بررسی چگونگی توزیع روابط متغیرهای پژوهش استفاده شده است و از آنجا که تعمیم پذیری نتایج، یکی از ویژگی‌های اصلی و عمده پژوهش‌های پیمایشی است، بنا بر این برای این پژوهش با این حجم نمونه مناسب‌ترین روش می‌باشد. جامعه و نمونه آماری این پژوهش افراد ساکن در شهر بوشهر است که بر اساس سرشماری نفوس و مسکن ۱۳۸۵ تعداد آنها ۱۶۹۹۶۶ نفر می‌باشد. در این پژوهش به منظور تعیین تعداد مناسب افراد نمونه، که معرف جامعه آماری باشد، از فرمول کوکران استفاده شده است. نکته قابل ذکر اینکه بر اساس محاسبات صورت گرفته بر اساس فرمول کوکران و میزان جامعه آماری، حجم نمونه برابر با ۳۸۳ نفر بوده که به منظور افزایش روایی و پایایی تحقیق حجم نمونه اولیه در یک دوم ضرب گردید و حجم نمونه نهایی به تعداد ۴۵۸ نفر تعیین گردید. روش نمونه‌گیری انتخابی در این پژوهش، روش نمونه‌گیری خوشه‌ای چند مرحله‌ای می‌باشد. در مرحله اول به استناد طرح تفصیلی شهر بوشهر مصوب سال ۱۳۸۹ و مورد تایید سازمان مسکن شهرسازی استان بوشهر و شهرداری بوشهر، شهر بوشهر به دو بخش شمالی با ۶ ناحیه و ۲۸ محله و بخش جنوبی با ۴ ناحیه و ۱۵ محله تقسیم گردیده

که با توجه به اینکه بخش شمالی دارای کاربری بیشتر مسکونی بوده و بیشتر جمعیت ساکن در شهر بوشهر در این بخش ساکن می باشند از بین دویخش ذکر شده بخش شمالی انتخاب گردید و از میان ۶ ناحیه سه ناحیه به طور تصادفی انتخاب گردید و از درون این نواحی سه گانه که هر کدام به چندین محله تقسیم می شدند ۷ محله به ظاهر متفاوت از لحاظ، اجتماعی - اقتصادی انتخاب شدند در این پژوهش روش گردآوری اطلاعات با استفاده از ابزار پرسشنامه محقق ساخته ای است که از سه بخش تشکیل شده، در بخش نخست، متغیرهای زمینه ای شامل ویژگیهای جمعیت نمونه «پاسخگویان» نظیر سن، جنس، وضعیت تاهل، تحصیلات و منطقه محل سکونت و در بخش دوم به سئوالات مربوط به عوامل اقتصادی به عنوان متغیر مستقل پژوهش و در بخش سوم به سئوالات مربوط به فرهنگ شهروندی به عنوان متغیر وابسته و عوامل اجتماعی به عنوان متغیرهای مستقل پرداخته شده و بر اساس اطلاعات جمع آوری شده، تاثیر متغیرهای مستقل بر وابسته بررسی شده است.

مقادیر آلفای کرونباخ برای هریک از متغیرهای اصلی پژوهش به شرح ذیل می باشد: فرهنگ شهروندی (۰/۹۰)، آگاهی از حقوق شهروندی (۰/۸۱)، قانون مداری و نظم پذیری (۰/۷۹)، ترجیح منافع جمعی (۰/۷۸)، آگاهی از رویدادها و وقایع داخلی و خارجی (۰/۸۵)، مسئولیت پذیری (۰/۸۰)، عام گرایی (۰/۸۷)، استفاده از مراکز فرهنگی (۰/۸۴)، استفاده از رسانه ها (۰/۷۶)

تعریف عملیاتی متغیرها

مهمترین متغیرهای مورد نظر در این پژوهش عبارتند از: متغیرهای زمینه ای شامل جنس، سن، وضعیت تاهل، وضعیت تحصیلی پاسخگو، وضعیت تحصیلی پدر، وضعیت تحصیلی مادر و منطقه محل سکونت.

متغیرهای مستقل در این پژوهش عبارتند از دودسته عوامل تحت عنوان عوامل اقتصادی و عوامل اجتماعی به شرح زیر: عوامل اقتصادی: وضعیت اشتغال، نوع شغل، سابقه اشتغال، درآمد ماهیانه خانواده، نوع تصرف مسکن، نوع مسکن، داشتن مسکن غیر از محل سکونت، شغل دوم، داشتن پس انداز ماهیانه، میزان پس انداز ماهیانه، میزان مخارج خانواده، داشتن وسیله نقلیه و نوع و قیمت وسیله نقلیه عوامل اجتماعی: آگاهی از حقوق شهروندی، قانون مداری و نظم پذیری، منافع جمعی، آگاهی از وقایع و رویدادهای خارجی و داخلی، مسئولیت پذیری، عام گرایی، استفاده از مراکز فرهنگی و استفاده از رسانه ها .

متغیر وابسته که فرهنگ شهروندی می باشد که دارای چهار بعد بوده به نحوی که بعد اول بعد صفات اخلاقی و انسانی و به تعبیری فضیلت های اخلاقی می باشد که با ۱۱ مولفه به شرح ذیل مورد سنجش قرار گرفته است: (مهربانی، شجاعت، تعقل و خردگرایی، امانت داری، صداقت، نظم، خیرخواهی، پایبندی به تعهدات، مدارا و تساهل، احساس تعلق به شهر، اعتماد به یکدیگر، آگاهی، بینش، بصیرت)

بعد دوم بعد آزادی های مدنی است که با شش مولفه به شرح ذیل: (آزادی عقیده و بیان، برگزاری مراسمات مذهبی آزاد، حق رای و حق انتخاب کردن، حق انتخاب شدن در تمام مناصب انتخابی بدون توجه به جنسیت، قومیت و مذهب، آزادی مطبوعات، حق عزل کردن)

بعد سوم بعد برابری های جنسیتی است که با شش مولفه به شرح ذیل میانگین هر مولفه مورد سنجش قرار گرفته است. (برخورداری زنان از حق طلاق و حضانت، بکارگماری زنان در برخی مشاغل خاص به، آغاز زمان مسئولیت کیفری برای دختران و پسران به صورت یکسان، حق قضاوت زنان، ارث زنان و مردان، اعتبار شهادت زنان)

بعد چهارم و آخرین متغیر فرهنگ شهروندی، بعد سرمایه اجتماعی است که با پنج مولفه به شرح ذیل مورد سنجش قرار گرفته است. (شرکت در عزا و سوگواری محل، کمک اهالی به یکدیگر، انتخاب مجدد محله سکونت قبلی، بیان عیب و نقص، اعتماد مردم به یکدیگر)

یافته ها

۱- ویژگیهای جمعیتی: یافته‌های تحقیق نشان می‌دهد که در پژوهش انجام شده، ۵۳،۳ درصد شهروندان را مردان و ۴۶،۷ درصد آنها را نیز زنان تشکیل می‌دهند. بیشترین درصد پاسخگویان در سنین بین ۱۸ تا ۲۹ سالگی قرار دارند. ۲۹ درصد آنها را نیز شهروندان ۳۰ تا ۴۵ سال تشکیل می‌دهند و ۱۴،۸ درصد نیز در گروه سنی ۴۶ تا ۶۰ ساله قرار دارند. همچنین میانگین سنی پاسخگویان ۳۳ سال بوده است. ۵۵ درصد از شهروندان متأهل هستند، ۴۰،۲ درصد آنها نیز وضعیت تأهل خود را مجرد اعلام کرده‌اند و ۴،۸ درصد آنها نیز به سایر موارد اشاره کرده‌اند و یا پاسخی ارائه نداده‌اند. بیشتر پاسخگویان یعنی ۴۶ درصد دارای تحصیلات با ما مدرک فوق دیپلم و کارشناسی هستند، ۳۹،۳ درصد آنها نیز تحصیلات خود را دیپلم اعلام کرده‌اند. ۴،۱ درصد آنها نیز مدرک دکتری یا فوق لیسانس داشتند. پدربیشتر پاسخگویان یعنی ۴۶،۷ درصد دارای تحصیلات زیر دیپلم هستند، ۲۸،۴ درصد آنها نیز تحصیلات خود را دیپلم اعلام کرده‌اند. ۲۱،۸ درصد فوق دیپلم/لیسانس و ۴،۱ درصد آنها نیز مدرک دکتری یا فوق لیسانس داشتند. بر طبق اطلاعات بدست آمده، وضعیت تحصیلی مادر بیشتر پاسخگویان یعنی ۵۶،۸ درصد بیسواد و یا سایر سطوح تا راهنمایی هستند، ۲۹،۳ درصد آنها نیز تحصیلات خود را دیپلم اعلام کرده‌اند. ۱۳،۵ درصد آنها نیز مدرک فوق دیپلم و لیسانس داشتند. هر منطقه انتخاب شده از شهر بوشهر فراوانی متفاوتی در حجم نمونه دارد که بیشترین حجم نمونه مربوط به منطقه سنگی با ۲۳،۴ درصد بوده است. ۱۴/۶ درصد (۶۷ نفر) از بی‌سیم، ۱۲ درصد از منطقه باهنر، ۱۶/۸ درصد (۷۷ نفر) از منطقه باغ زهرا، ۱۸/۸ درصد (۸۶ نفر) از منطقه آشوری، ۶/۳ درصد (۲۹ نفر) از منطقه جفره، ۸/۱ درصد (۳۷ نفر) نیز از منطقه بافت قدیم بوده‌اند.

۲- توصیف داده‌ها: به منظور توصیف داده‌های مربوط به هریک از متغیرها با توجه به ضرورت پرهیز از اطاله کلام سعی براین است تا به در قالب جداول ترکیبی به توصیف متغیرها پرداخته شود. در ابتدا به توصیف متغیرهای مستقل (شاخص‌های ساخته شده از عوامل اجتماعی) براساس جدول زیر پرداخته می‌شود

جدول ۱: شاخص‌های ساخته شده از عوامل اجتماعی

متغیر	شاخص	فراوانی	درصد	میانگین از ۱۰۰
آگاهی از حقوق شهروندی	کم	۰	۰	۷۷،۰۹
	متوسط	۱۰۷	۲۳،۴	
	زیاد	۳۵۱	۷۶،۶	
قانون مداری و نظم پذیری	کم	۳۲	۷،۰	۶۱،۷۸
	متوسط	۲۳۲	۵۵،۷	
	زیاد	۱۹۴	۴۲،۴	
منافع فردی و منافع جمعی	کم	۲۷	۵،۹	۶۳،۲۵
	متوسط	۲۱۷	۴۷،۴	
	زیاد	۲۱۴	۴۶،۷	
آگاهی از وقایع داخلی و خارجی	کم	۹۴	۲۰،۵	۴۹،۷۰
	متوسط	۲۸۷	۶۲،۷	
	زیاد	۷۷	۱۶،۸	
مسئولیت پذیری	کم	۰	۰	۷۷،۴۴
	متوسط	۱۱۲	۲۴،۵	
	زیاد	۳۴۶	۷۵،۵	
عام‌گرایی	کم	۱۲۶	۲۷،۵	۵۱،۴۲
	متوسط	۲۲۷	۴۹،۶	
	زیاد	۱۰۵	۲۲،۹	
استفاده از مراکز فرهنگی	کم	۱۴۲	۳۱،۰	۳۹،۴۱
	متوسط	۳۰۹	۶۷،۵	

	۱,۵	۷	زیاد	
۳۸,۵۳	۴۲,۵	۱۹۵	کم	استفاده از رسانه‌ها
	۴۸,۵	۲۲۲	متوسط	
	۹,۰	۴۱	زیاد	

همانگونه که در جدول نیز مشاهده می شود از میان عوامل اجتماعی عامل یا متغیر مسئولیت پذیری (۷۷,۴۴) و متغیر آگاهی از حقوق شهروندی (۷۷,۰۹) دارای بیشترین میانگین از ۱۰۰ می باشند و متغیرهای استفاده از مراکز فرهنگی (۳۹,۴۱) و استفاده از رسانه ها (۳۹,۴۱) دارای کمترین میانگین از ۱۰۰ می باشند. در پژوهش حاضر ۵۴/۸ درصد (۲۵۱ نفر) از پاسخگویان شاغل و ۴۵/۲ درصد (۲۰۷ نفر) غیر شاغل بوده‌اند. بیشترین درصد افراد شاغل در بخش دولتی با ۲۲,۱ درصد و مشاغل آزاد با ۲۰,۶ درصد می باشد. در بین افراد غیر شاغل نیز بیشترین درصد مربوط به افراد خانه دار با ۱۲,۷ درصد و افراد بیکار با ۱۰,۷ درصد می باشد طبق یافته‌های مربوط به سابقه اشتغال، ۳۶/۴ درصد (۹۱ نفر) تا ۵ سال، ۲۵/۴ درصد (۶۴ نفر) ۶ تا ۱۰ سال، ۱۱/۲ درصد (۲۸ نفر) ۱۱ تا ۱۵ سال، ۲۶/۸ درصد (۶۷ نفر) بیشتر از ۱۵ سال سابقه اشتغال داشته‌اند. حدود نیمی از شهروندان میزان درآمد ماهیانه خود را بین ۶۰۰ هزار و یک میلیون تومان اظهار کرده‌اند. میانگین درآمد ماهیانه در بین ۲۱,۴ درصد شهروندان بین یک تا دو میلیون تومان می باشد. میانگین درآمد ماهیانه کل شهروندان بوشهری د حدود ۹۱۰ هزار تومان می باشد. نیمی از پاسخگویان مسکن ملکی - شخصی داشتند که میانگین ارزش تقریبی آن برابر با ۲۱۴ میلیون می باشد، مسکن پدری یا فامیلی با ۱۵,۳ درصد شهروندان و با ارزش تقریبی ۱۸۵ میلیون تومان در مرتبه بعدی قرار دارد. از طرفی، مسکن ویلایی با ۴۳/۲ درصد (۱۹۸ نفر) و مسکن آپارتمانی با ۵۶/۸ درصد (۲۶۰ نفر) را به خود اختصاص داده است. طبق یافته‌های تحقیق، ۲۷/۳ درصد (۱۲۵ نفر) دارای مسکن غیر از محل سکونت، ۷۲/۷ درصد (۳۳۳ نفر) دارای مسکن غیر از محل سکونت نبوده‌اند. در پاسخ به سؤال دارا بودن یا نبودن شغل دوم ۱۶/۲ درصد (۷۴ نفر) با درآمد ماهیانه ۳۷۴ هزار تومان دارای شغل دوم بوده‌اند. بر اساس یافته‌های تحقیق، ۳۷/۶ درصد از شهروندان اظهار کرده‌اند پس انداز ماهیانه دارند و ۲۶/۴ درصد (۲۸۶ نفر) دارای پس انداز ماهیانه نبوده‌اند.

داده‌های تحقیق میزان پس انداز ماهیانه ۳۷/۶ درصد پاسخگویان را نشان می دهد بیشتر آنها یعنی ۶۲/۲ درصد این میزان را کمتر از ۲۰۰ هزار اعلام نموده‌اند. ۲۳,۳ درصد از پاسخگویانی که پس انداز دارند میزان آن را بین ۲۰۰ تا ۴۰۰ هزار اشاره کرده‌اند. از طرفی طبق یافته‌های موجود، نیمی از پاسخگویان، میزان مخارج خانواده خود را بین ۶۰۰ هزار تا یک میلیون تومان اظهار کرده‌اند. حدود ۲۱ درصد بین ۴۰۰ تا ۶۰۰ هزار تومان اشاره کرده‌اند. میانگین مخارج ماهیانه شهروندان بوشهری برابر با ۸۱۲ هزار تومان برآورد شده است.

بر اساس یافته‌های تحقیق، ۶۶,۴ درصد از شهروندان اظهار کرده‌اند که وسیله نقلیه دارند و ۳۳,۶ درصد آنها وسیله نقلیه ندارند و از بین ۶۶ درصد پاسخگویان که وسیله نقلیه دارند حدود ۵۰ درصد از این میان، خودرو داخلی دارند که ارزش تقریبی آنها به طور میانگین برابر با ۲۰ میلیون تومان می باشد این در حالی است که میانگین ارزش تقریبی وسائل نقلیه صاحبان اتومبیل‌های خارجی برابر با ۱۲۳ میلیون می باشد.

۳- آزمون فرضیه های تحقیق: در این قسمت به منظور مشخص شدن تاثیر هریک از متغیرهای مستقل وزمینه ای بر متغیر وابسته به ارائه گزارشی از آزمون فرضیات پرداخته می شود.

جدول ۲: بررسی روابط بین متغیرهای زمينه ای و فرهنگ شهروندی

متغیرهای جمعیتی	فرهنگ شهروندی		نوع آزمون	مقدار آزمون	سطح معنی داری (Sig)
	میانگین	تعداد معتبر			
سن	-	-	پیرسون	۰,۱۳	۰,۰۱
جنس	مرد	۶۰,۷۴	T مستقل	-۲,۷۳	۰,۰۰۱
	زن	۵۸,۱۲			
تحصیلات	پایین (پیسواد تا راهنمایی)	۵۸,۶۱	تحلیل واریانس F	۳,۰۰۱	۰,۰۰۵
	متوسط (متوسطه تا کاردانی)	۶۲,۰۸			
	بالا (لیسانس به بالا)	۶۲,۳۳			
وضعیت تأهل ^۱	مجرد	۵۷,۴۳	T مستقل	-۳,۵۹	۰,۰۰۱
	متاهل	۶۰,۹۹			
تحصیلات والدین	-	-	پیرسون	۰,۱۱	۰,۰۲۵
منطقه محل سکونت	بی سیم	۶۷	تحلیل واریانس F	۰,۴۸	۰,۷۲
	باهنر	۵۵			
	باغ زهرا	۷۷			
	سنگی	۱۰۷			
	آشوری	۸۶			
	جفره	۲۹			
	بافت قدیم	۳۷			

در جدول فوق، ارتباط بین متغیرهای جمعیتی یا زمينه ای با متغیر اصلی تحقیق یعنی فرهنگ شهروندی میان شهروندان با استفاده از آزمون های ناپارامتریک مورد بررسی قرار گرفته است. بررسی همبستگی پیرسونی بین سن و فرهنگ شهروندی، رابطه ۱۳ درصدی را نشان می دهد یعنی احتمال اینکه افراد با افزایش سن، فرهنگ شهروندی را رعایت کنند ۱۳ درصد است و هر چه سن افزایش یابد این انتظار وجود دارد که افراد در سنین بالا بیشتر فرهنگ شهروندی را رعایت می کنند تا در سنین پایین (جوانی و نوجوانی). اختلاف میانگین فرهنگ شهروندی بین زنان و مردان نشان می دهد که این نسبت به میزان ۲,۶۲ در بین مردان بیشتر از زنان است و مردان به نسبت زنان بیشتر پایند فرهنگ شهروندی هستند. نتایج آزمون F نشان می دهد فرهنگ شهروندی در میان افرادی که تحصیلات پایینی دارند نسبت به افراد با تحصیلات متوسط و بالا، کمتر فرهنگ شهروندی را رعایت می کنند هر چند که این اختلاف مشاهده شده چندان محسوس نیست. نتایج آزمون T اختلاف معنی داری را بین افراد مجرد و متاهل از حیث فرهنگ شهروندی نشان می دهد یعنی این نسبت در بین افراد مجرد کمتر از افراد متاهل است و اختلاف معنی داری در فرهنگ شهروندی این دو گروه وجود دارد.

مقایسه میانگین فرهنگ شهروندی در بین مناطق مختلف شهر بوشهر نیز نشان می دهد که علی رغم تفاوت های ناچیز در فرهنگ شهروندی مناطق مذکور، اختلاف معنی داری در بین آنها وجود ندارد.

۱. با توجه به اینکه تعداد افراد بدون همسر قابل توجه نبود تعداد آنها در بررسی رابطه بین وضعیت تأهل و فرهنگ شهروندی حذف شدند.

- مدل نظری تحقیق

با عنایت به رویکرد و تئوری های مطرح شده دو عامل وهشت متغیر را که به نوعی قابل انطباق با جامعه آماری می باشد شناسایی کرده و در قالب یک مدل نظری تحلیلی معرفی وارائه کنیم. عوامل اجتماعی شامل متغیرهای : آگاهی از حقوق شهروندی، قانون مداری و نظم پذیری، منافع جمعی، منافع فردی و منافع اجتماعی، آگاهی از وقایع داخلی و خارجی، مسئولیت پذیری، عام گرایی، استفاده از مراکز فرهنگی و استفاده از رسانه ها و عوامل اقتصادی شامل متغیرهای : وضعیت اشتغال، نوع شغل، سابقه اشتغال، درآمد ماهیانه خانواده، نوع تصرف مسکن، نوع مسکن، داشتن مسکن غیر از محل سکونت، شغل دوم، داشتن پس انداز ماهیانه، میزان پس انداز ماهیانه، میزان مخارج خانواده، داشتن وسیله نقلیه و نوع و قیمت وسیله نقلیه می باشد نمودار مدل نظری عوامل تاثیر گذار بر فرهنگ شهروندی را براساس مبانی نظری تحقیق نشان می دهد:

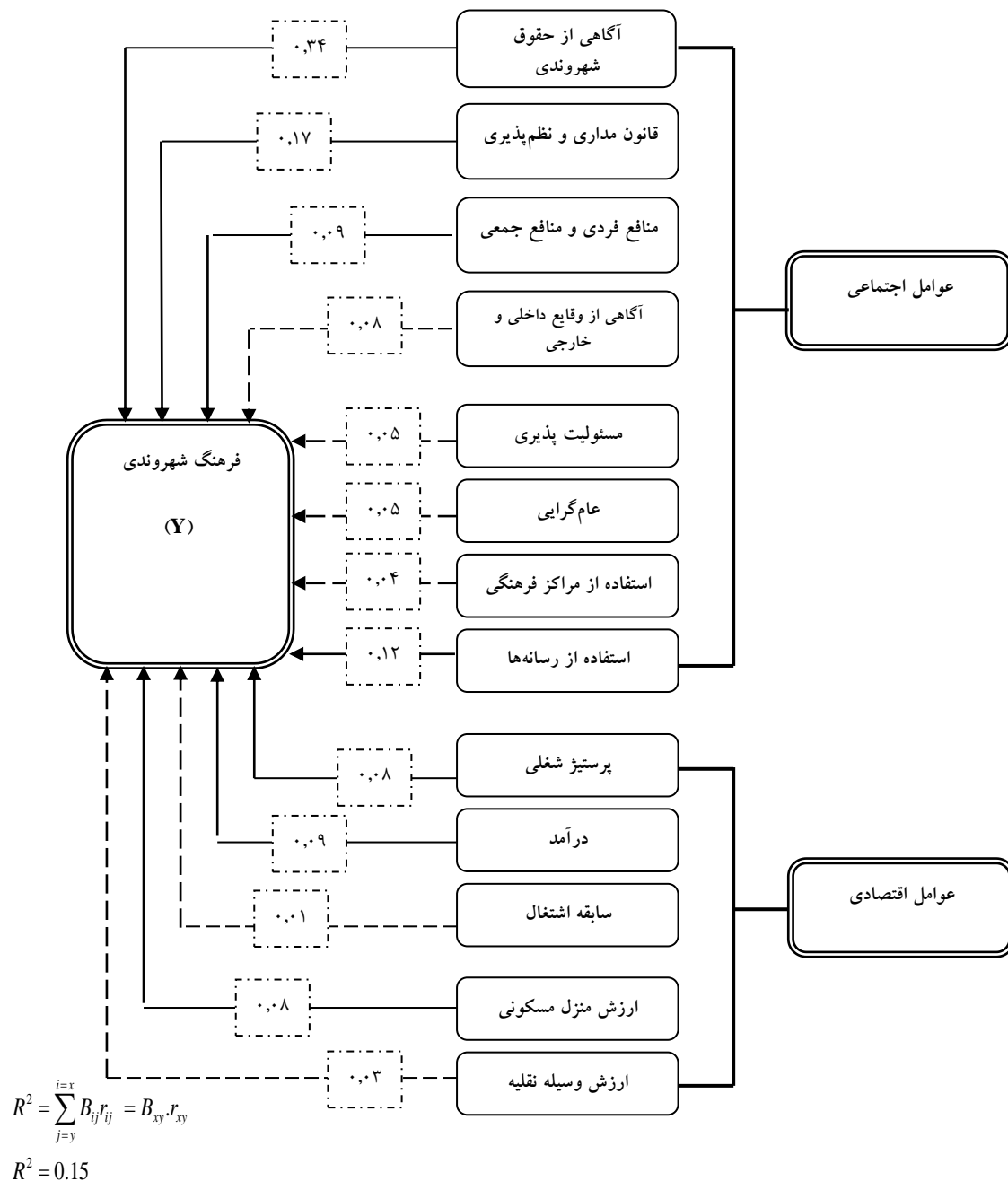

نمودار ۱: آزمون مدل نظری تحقیق با استفاده از رگرسیون چند متغیره و تحلیل مسیر

در نمودار فوق، متغیرهای مستقل در دو بخش اجتماعی و اقتصادی همزمان وارد تحلیل رگرسیون گردیدند که از بین عوامل اجتماعی، آگاهی از حقوق شهروندی با ضریب رگرسیونی ۳۴ درصد بیشترین تأثیر را بر فرهنگ شهروندی داشته است. یعنی به ازای یک واحد تغییر در میزان آگاهی پاسخگویان از حقوق شهروندی، ۳۴ درصد تغییر در فرهنگ شهروندان کنشگران شهری قابل برآورد است. یعنی هر چقدر کنشگران نسبت به حقوق شهروندی آگاهی و اطلاع داشته باشند به احتمال ۳۴ درصد، در فرهنگ شهروندی آنها تاثیر گذاشته و فرهنگ مربوطه را رعایت کنند. سپس قانون مداری و نظم‌پذیری به میزان ۱۷ درصد در کنار سایر متغیرهای اجتماعی، بر فرهنگ شهروندی تأثیر دارد. علاوه بر دو عامل فوق، استفاده از رسانه‌ها به میزان ۱۲ درصد و منافع فردی و منافع جمعی به میزان ۹ درصد بر فرهنگ شهروندی تأثیر دارند. بنابراین بر طبق مدل تجربی فوق، در خصوص عوامل اجتماعی، آنجا که شهروندان از حقوق خود آگاه باشند، قانون‌مدار باشند، با رسانه‌ها در ارتباط باشند و به دنبال منافع جمعی باشند می‌توان در جامعه شهری، شاهد رعایت فرهنگ شهروندی بود. سایر عوامل اجتماعی (آگاهی از وقایع داخلی و خارجی، مسئولیت‌پذیری، عام‌گرایی و استفاده از مراکز فرهنگی) تأثیر معنی‌داری بر فرهنگ شهروندی نداشتند.

در کنار عوامل اجتماعی تأثیرگذار، از بین عوامل اقتصادی نیز، درآمد، پرستیژ شغلی و ارزش منزل محل سکونت به ترتیب ۸ و ۹ درصد بر فرهنگ شهروندی اثرگذار هستند.

جدول ۳: ضرایب بتای رگرسیونی واریانس تبیین شده

Model Summary			Anova		Coefficients		تحصیلات
Adjusted R Square	R Square	R	sig	F	sig	Beta	
۰,۱۳	۰,۱۵	۰,۳۸	۰,۰۰	۶,۹۱	۰,۰۰	۰,۳۴	آگاهی از حقوق شهروندی
					۰,۰۰۱	-۰,۱۷	قانون مداری و نظم‌پذیری
					۰,۰۰۵	-۰,۰۹	منافع فردی و منافع جمعی
					۰,۰۰۱	۰,۱۲	استفاده از رسانه‌ها
					۰,۰۰۵	۰,۰۸	پرستیژ شغلی
					۰,۰۰۵	۰,۰۹	درآمد
					۰,۰۰۵	-۰,۰۸	ارزش منزل مسکونی

با توجه به ضرایب بتای رگرسیونی و مقدار واریانس تبیین شده (R^2) برابر با ۱۵ درصد شده است. یعنی چهار متغیر از عوامل اجتماعی و سه متغیر از عوامل اقتصادی توانسته‌اند به میزان ۱۵ درصد از واریانس فرهنگ شهروندی را تبیین کنند به عبارت دیگر علت تغییرات فرهنگ شهروندی در شهر بوشهر به میزان ۱۵ درصد مربوط به متغیرهای مستقل در تحقیق حاضر یعنی آگاهی از حقوق شهروندی، قانون مداری، استفاده از رسانه‌ها و منافع جمعی (عوامل اجتماعی) و درآمد، پرستیژ شغلی و ارزش منزل محل سکونت (عوامل اقتصادی) است.

نسبت F معنی‌دار بودن کاهش ناشی از کنار گذاشتن متغیر مرتبط با آن را به لحاظ آماری نشان می‌دهد. در این روش (backward)، آخرین متغیری که از معادله خارج می‌شود، دارای بیشترین کاهش روی مجذور R می‌باشد (ساعی، ۱۳۸۱: ۱۷۸). طبیعی است در این حالت متغیرهای مهم شناخته می‌شوند و در معادله نهایی باقی می‌مانند.

نتیجه‌گیری

زندگی در محیطهای شهری، مستلزم پذیرش و نهادینه سازی فرهنگی می باشد که شامل انواعی از ارزشها و هنجارهایی است که به شکلی پایدار ضمن تامین نیازهای مختلف افراد روابط پایدار اجتماعی را باعث می شود که این روابط زندگی شهروندان را در

بررسی عوامل اجتماعی و اقتصادی موثر بر ارتقا فرهنگ شهروندی / ۳۵

عرصه های خصوصی، عمومی و دولتی تحت الشعاع قرار می دهد. از طرفی فرهنگ شهروندی و مولفه های اجتماعی و اقتصادی آن از متغیرها و عوامل بنیادین در توسعه جوامع بشری است که اهمیت یافتن آن در مطالعات اجتماعی و فرهنگی بخصوص جامعه شناسی فرهنگی به وضوح قابل مشاهده است. تنظیم روابط اجتماعی در گستره پیچیده و متنوع کلانشهرها، ابعاد گوناگون و بسیار مهمی دارد. نحوه ورود، تعریف، تثبیت و نهادینه شدن این روابط چند سویه، روند شهروندسازی و به دنبال آن فرهنگ شهروندی را معین می سازد و میزان موفقیت این روند امکان جامعه ای شهروندمدار را میسر می سازد.

با توجه به آنچه گفته شد در پژوهش حاضر سؤال اصلی مورد مطالعه این بوده است که مهمترین عوامل اجتماعی و اقتصادی موثر بر ارتقای فرهنگ شهروندی چیست لذا تمام سعی و تلاش در این پژوهش بر این بوده است که مشخص شود که چه عواملی و به چه میزانی بر متغیر وابسته تاثیر دارند. براساس یافته های تحقیق از بین عوامل اجتماعی، آگاهی از حقوق شهروندی با ضریب رگرسیونی ۳۴ درصد بیشترین تاثیر را بر فرهنگ شهروندی داشته است. یعنی به ازای یک واحد تغییر در میزان آگاهی پاسخگویان از حقوق شهروندی، ۳۴ درصد تغییر در فرهنگ شهروندان کنشگران شهری قابل برآورد است. یعنی هر چقدر کنشگران نسبت به حقوق شهروندی آگاهی و اطلاع داشته باشند به احتمال ۳۴ درصد، در فرهنگ شهروندی آنها تاثیر گذاشته و فرهنگ مربوطه را رعایت کنند. سپس قانون مداری و نظم پذیری به میزان ۱۷ درصد در کنار سایر متغیرهای اجتماعی، بر فرهنگ شهروندی تاثیر دارد. علاوه بر دو عامل فوق، استفاده از رسانه ها به میزان ۱۲ درصد و منافع فردی و منافع جمعی به میزان ۹ درصد بر فرهنگ شهروندی تاثیر داشته اند. بنابراین بر طبق مدل تجربی فوق، در خصوص عوامل اجتماعی، آنجا که شهروندان از حقوق خود آگاه باشند، قانونمدار باشند، با رسانه ها در ارتباط باشند و به دنبال منافع جمعی باشند می توان در جامعه شهری، شاهد رعایت فرهنگ شهروندی بود. سایر عوامل اجتماعی (آگاهی از وقایع داخلی و خارجی، مسئولیت پذیری، عام گرایی و استفاده از مراکز فرهنگی) تاثیر معنی داری بر فرهنگ شهروندی نداشتند. در کنار عوامل اجتماعی تاثیر گذار، از بین عوامل اقتصادی نیز، درآمد، پرستیژ شغلی و ارزش منزل محل سکونت به ترتیب ۹ و ۸ درصد بر فرهنگ شهروندی اثرگذار هستند.

نتیجه گیری نهایی اینکه با توجه به اینکه، ضرائب بتای رگرسیونی و مقدار واریانس تبیین شده (R^2) برابر با ۱۵ درصد شده است. یعنی چهار متغیر از عوامل اجتماعی و سه متغیر از عوامل اقتصادی توانسته اند به میزان ۱۵ درصد از واریانس فرهنگ شهروندی را تبیین کنند به عبارت دیگر علت تغییرات فرهنگ شهروندی در شهر بوشهر به میزان ۱۵ درصد مربوط به متغیرهای مستقل در تحقیق حاضر یعنی آگاهی از حقوق شهروندی، قانون مداری، استفاده از رسانه ها و منافع جمعی (عوامل اجتماعی) و درآمد، پرستیژ شغلی و ارزش منزل محل سکونت (عوامل اقتصادی) است.

منابع

کتاب:

- ارمه، گگی؛ فرهنگ دموکراسی، ترجمه مرتضی ثاقب فر، تهران، انتشارات ققنوس ۱۳۷۶.
- پللو، روبر؛ شهروندی و دولت، ترجمه ابوالفضل قاضی، تهران: انتشارات دانشگاه تهران، ۱۳۷۰.
- فالكس، كیث؛ شهروندی، ترجمه محمد تقی دلفروز، تهران، انتشارات کویر، ۱۳۸۱.
- کاتلان، رابرت، آمار پایه برای علوم رفتاری، (علوم تربیتی، علوم اجتماعی، علوم زیستی) ترجمه ایرج ساعی ارسی. تهران: انتشارات دواقین، ۱۳۸۱.
- گگی، ریشه؛ جامعه شناسی تالکوت پارسونز، ترجمه عبدالحسین نیک گهر، تهران، انتشارات تبیان، ۱۳۸۶.
- هولاب، رابرت؛ یورگن هابرماس و نقد در حوزه عمومی: مجادلات فلسفی هابرماس، ۱۳۸۷.
- نجاتی حسینی، سید محمود. بررسی جایگاه مفهوم شهروندی در قانون شهرداری ایران، تهران، سازمان شهرداری های کشور، ۱۳۸۳.

مقالات:

۸- فاطمی نیا، سیاوش؛ غرهنگ شهروندی محصول و محمل حاکمیت خوب، سازمان کاراوشهروند فعال، فصلنامه علمی و پژوهشی رفاه اجتماعی، سال هفتم، شماره ۱۳۸۶، ۲۶.

۹- فتحی واجار گاه، کورش و سکینه واحد چوکده، شناسایی آسیبهای تربیت شهروندی در برنامه درسی پنهان، نظام آموزش متوسطه نظری از دیدگاه معلمان زن شهر تهران و ارائه راهکار برای بهبود وضعیت آن، فصلنامه نوآوری آموزشی، سال پنجم، شماره ۱۷، ۱۳۸۳.

منابع الکترونیک:

۱۰- فاضلی، نعمت، ۱۳۸۶، شهروندی فرهنگی و فرهنگی شدن، (سایت www.farhangshenasi.com)

منابع لاتین:

11-Coffe, hilde and lippe, T. (2009). Citizenship Norms in Eastern Europe, published online Springer link from www.springer.com.

12-Gibson, Kay L. (2009). Moral development in preparing Gifted students for Global citizenship, Morality, and Gifted minds springer us, Pp 1-12.

13-Habermas, Jurgen; (2002) Religion and rationality: essays on reason, God, and modernity, Studies in contemporary German social thought old catalog edited and with an introduction by Eduardo Mendieta, Cambridge: Polity Press

14-Joo kwak, duck. (2007). challenges for Values education Today: In search of a Humanistic Approach for the cultivation of the virtue of private citizen ship, values edaction and lifelong learning, Konkuk university, seoul, korea Pp 147-159.

15-Janoski, Thomas. Gran, brian (2002). political Citizenship : foundations of rights, Handbook of citizenship studies, SAGE Publications New Delhi Pp 13-53.

16-Marshall, t, h (1981) after thought on value-problem of welfare, new York: routledge

17-SKogen, Rochelle. (2010). the missing Element to Achieving a Citizenship – as Practic: Balancing Free dom and responsibilitu in schools To the ay, University of Alberta Interchange, Vol. 4, Springer 2010.

18-Unesco. (2010) c, teaching and learning for a Sustainable Future teaching and learning , 20 values eduation: pdf from <http://www.unesco.org/education/TLSF/pdf-list.htm>.