

# ارائه الگوی علی کیفیت محیط دانشگاه، تسهیم دانش و عملکرد تحصیلی دانشجویان علوم پزشکی دانشگاه شیراز

رحمت‌اله مرزوقی\*، مهدی محمدی، فهیمه کشاورزی

## چکیده

**مقدمه:** محیط دانشگاه به عنوان محیط فکری و اخلاقی با ایجاد و انتشار دانش موجب افزایش انگیزه و تقویت تعاملات سازنده دانشجویان می‌گردد و بر بروز و ظهور استعدادها درخشان شخصیت انسانی تأثیر می‌گذارد. هدف پژوهش حاضر بررسی رابطه بین کیفیت محیط دانشگاه، تسهیم دانش و عملکرد تحصیلی دانشجویان است.

**روش‌ها:** این پژوهش از نوع همبستگی و جامعه آماری شامل تمامی دانشجویان دانشگاه علوم پزشکی شیراز در سال تحصیلی ۹۲-۹۳ است. نمونه‌ای با حجم ۱۷۵ نفر بر اساس روش نمونه‌گیری تصادفی انتخاب شد. ابزارهای این پژوهش، پرسشنامه ارتباطات دانشگاه و دانشکده و مقیاس رفتار تسهیم دانش با اقتباس از پژوهش ون دن هوف و دی رایدنر نقل از سلیمی بود که پس از محاسبه روایی و پایایی آن‌ها، بین نمونه‌ها توزیع و داده‌ها توسط آزمون رگرسیون چندگانه به روش هم‌زمان و بر اساس مدل بارون و کنی تحلیل شد.

**نتایج:** یافته‌ها نشان داد کیفیت محیط دانشگاه پیش‌بینی‌کننده مثبت و معنادار عملکرد تحصیلی دانشجویان است ( $p < 0/0001$ )،  $(f^2 = 83/50)$ . کیفیت محیط دانشگاه ۶۱ درصد از واریانس کل ارائه دانش دانشجویان را پیش‌بینی می‌نماید. مؤلفه‌های کیفیت محیط دانشگاه اثر معناداری بر دریافت دانش دارند ( $p < 0/0001$ )،  $(f^2 = 134/33)$ . کیفیت محیط دانشگاه ۷۶ درصد از واریانس کل دریافت دانش دانشجویان را پیش‌بینی می‌نماید. مؤلفه‌های کیفیت محیط دانشگاه و تسهیم دانش اثر معناداری بر عملکرد تحصیلی دانشجویان دارند ( $p < 0/0001$ )،  $(f^2 = 74/76)$ . همچنین کیفیت محیط دانشگاه به واسطه تسهیم دانش پیش‌بینی‌کننده مثبت و معنادار عملکرد تحصیلی دانشجویان است.

**نتیجه‌گیری:** با توجه به نتایج، به منظور بهبود و ارتقای کیفیت محیط دانشگاه و تسهیم دانش دانشجویان پیشنهاد می‌گردد ارتقای کیفیت محیط دانشگاه در راستای هدف‌مداری، توسعه روابط علمی و اخلاقی اعضا، حفظ احترام به دانشجویان و افزایش امکانات فیزیکی دانشگاه، جلب مشارکت دانشجویان در تسهیم و به اشتراک‌گذاری دانش انجام گردد.

**واژه‌های کلیدی:** کیفیت محیط دانشگاه، دانشگاه، تسهیم دانش، عملکرد تحصیلی، دانشجویان

مجله ایرانی آموزش در علوم پزشکی / آبان ۱۳۹۳؛ ۱۴(۸): ۶۹۸ تا ۷۱۰

## مقدمه

دانشگاه، یکی از محیط‌هایی است که بر بروز و ظهور استعدادها درخشان شخصیت انسانی تأثیر می‌گذارد. کیفیت محیط دانشگاه نه تنها منجر به پیشرفت و اصلاح یادگیری می‌شود، بلکه می‌تواند موجب ارائه برنامه‌های منحصر به فرد در جهت تنوع، ترویج وحدت و کاهش نابرابری اجتماعی در دانشگاه شود. بر این اساس،

\* نویسنده مسؤول: دکتر رحمت‌اله مرزوقی (دانشیار)، گروه علوم تربیتی، دانشکده

علوم تربیتی و روانشناسی دانشگاه شیراز، شیراز، فارس، ایران.

marzoghi@rose.shirazu.ac.ir

دکتر مهدی محمدی (استادیار)، گروه علوم تربیتی، دانشکده علوم تربیتی و

روانشناسی دانشگاه شیراز، شیراز، فارس، ایران. (m48r52@yahoo.com)؛ فهیمه

کشاورزی (دانشجوی دکتری مطالعات برنامه درسی)، گروه علوم تربیتی، دانشکده

علوم تربیتی و روانشناسی دانشگاه شیراز، شیراز، فارس، ایران.

(fahimehkesavarz@yahoo.com)

تاریخ دریافت مقاله: ۹۲/۱۲/۲۶، تاریخ اصلاحیه: ۹۳/۵/۲۵، تاریخ پذیرش: ۹۳/۷/۷

گستر و قانونمند با فرهنگ کشور ما همخوانی دارد، لذا در این پژوهش به بررسی سه محیط مذکور در محیط دانشگاهی دانشجویان علوم پزشکی پرداخته می‌شود.

منظور از محیط هدف‌مند؛ محیطی است که در آن استادان و دانشجویان با به اشتراک‌گذاری اهداف دانشگاهی و همکاری با یکدیگر به تقویت آموزش و یادگیری می‌پردازند. بویر این بعد را مأموریت سازمانی و برنامه درسی در دانشگاه می‌نامد. منظور از محیط عدالت‌گستر، فضایی است که به فردیت افراد احترام گذاشته می‌شود و در عین حال تنوع و دگرگونی در آن بسیار مهم است و تمامی افراد فرصت برابری برای استفاده از امکانات و پیشرفت دارند. احترام به دانشجویان و استادان از قومیت‌های مختلف و ادیان گوناگونی که در دانشگاه در کنار هم مشغول به تحصیل هستند و دستیابی به برابری در حیطه این محیط قرار می‌گیرد. منظور از محیط قانونمند، محیطی است که افراد به گروه تعهد دارند، با صداقت و درست‌کاری با گروه همکاری می‌کنند، و تابع قانون و مقررات حاکم هستند و این بعد استانداردها و مقررات سازمانی نام‌گذاری شده است (۵).

منظور از مکان فیزیکی و تعامل سازمانی موقعیتی است که دانشجو در دانشگاه در آن قرار می‌گیرد و قادر به برقراری ارتباط می‌گردد و این نوع تعاملات در وی احساس مثبت یا منفی می‌گذارد (۱۱). این بعد را نیز مک دونالد به ابعاد بویر در جهت تکمیل ابعاد مذکور اضافه کرده است، در این پژوهش نیز مورد توجه قرار می‌گیرد. لذا از آنجایی که دانشجویان به عنوان رکن اساسی نظام آموزشی کشور، در دستیابی به اهداف نظام آموزشی نقش و جایگاه ویژه‌ای دارند، توجه به این قشر از جامعه، موجب باروری و شکوفایی هر چه بیشتر نظام آموزشی و تربیتی جامعه می‌گردد (۱۲). در این میان، نقش و رسالت محیط دانشگاه بارز می‌گردد زیرا محیط‌های دانشگاهی موظف به ایجاد، انتشار و استفاده از دانش و همچنین متعهد به ایجاد و پرورش یک محیط فکری و

دانشگاه‌ها عقل منفصل جامعه هستند و از آنها انتظار می‌رود نقش راهبردی مبتنی بر دانایی را ایفا کنند (۱). لذا در زندگی مبتنی بر دانش، دانشگاه به یک نهاد خاص و یک محیط محدود نیست، بلکه بر حسب تولید فکر، معنا، ظرفیت‌های مشاوره تخصصی، خدمات علمی، فنی، نقد و روشننگری اجتماعی، در همه بخش‌ها حضور و مشارکت فعال دارد (۲). به همین دلیل نظام آموزش عالی از موقعیت ویژه‌ای برخوردار است، زیرا مخاطبان متعدد و متنوعی از محصولات و تولیدات این نظام بهره‌مند می‌شوند و این موضوع نشان می‌دهد که نظام دانشگاهی با حجم وسیعی از نیازها و تقاضا روبروست و بهبود و تضمین کیفیت در آن نیز از اهمیت به‌سزایی برخوردار است (۳).

به علاوه کیفیت محیط‌های دانشگاه، منجر به ایجاد حس خلاقیت و انگیزه در دانشجویان، رشد ذهنی مناسب، برقراری تعاملات سازنده با اعضای هیأت‌علمی و تعاملات اجتماعی پویا و اثرگذار در جامعه، تسهیم و به اشتراک‌گذاری دانش در بین دانشجویان و استادان می‌گردد. لذا به دلیل اهمیت موضوع در این زمینه، تحقیقات بسیاری صورت گرفته است و صاحب‌نظران و محققان از دیدگاه‌های مختلفی این مسأله را مورد بررسی قرار داده‌اند (۴ تا ۱۰).

از نظر هترینگتون کیفیت محیط دانشگاه با هویت‌های چندگانه، پناهگاهی امن برای باورها و هویت‌های دانشجویی مرتبط می‌داند (۷). پاسکارلا و همکاران، بر این باوراند که، کیفیت محیط دانشگاه بر دیدگاه‌های سیاسی و اجتماعی دانشجویان تأثیرگذار است و تجارب آنها را شکل می‌دهد (۸). بویر (Boyer) از جمله کسانی است که عمده مطالعاتش در این خصوص متمرکز بر آموزش عالی است. او همواره به مطالعه کمپ‌های دانشجویی پرداخته است. از نظر وی محیط دانشجویی به شش زیر نظام که دارای ابعادی همچون محیط‌های هدف‌مند، باز، عدالت‌گستر، قانونمند، مراقبتی و محیط جشن و تقدیس تقسیم می‌شود (۵). در این میان محیط هدف‌مند، عدالت

داوطلبانه مهارت‌ها و تجربیات اکتسابی به سایر افراد است. به بیان دیگر، تسهیم دانش به عنوان اقدامی است که افراد طی آن اطلاعات مربوط را میان دیگران منتشر می‌کنند (۱۷). هانگ (Huang) معتقد است، که اهمیت بالقوه دانش منبع اساسی و مهمی برای موفقیت یک سازمان نسبت به سایر سازمان‌ها است و این امر زمینه ساز یک جو رقابتی می‌گردد (۱۹).

از سوی دیگر باید گفت که مهم‌ترین مانع اجرای اثربخش مدیریت دانش در سازمان، فقدان فرهنگ تسهیم دانش و عدم درک مزایای بی‌شمار مدیریت دانش در میان اعضا می‌باشد (۲۰). دانشگاه به عنوان یک سازمان آموزشی و پژوهشی نیز چنین است. بر این اساس، بایستی محیطی برای اشتراک، انتقال و تقابل دانش در میان اعضا به وجود آید و دانشجویان و سایر اعضا را در جهت با معنا و پر بار کردن تعاملاتشان، آموزش دهند (۲۴). پاکویت (Paquette)، در تحقیق خود به این نتیجه دست یافت که تسهیل تسهیم دانش بین افراد و گروه‌های داخلی امری ضروری است و ایجاد ساختارهای اجتماعی و فرآیندهای فن آوری می‌تواند به عنوان راه حلی برای تسهیل جریان دانش افراد تأثیر چشم‌گیری بر بهبود عملکرد سازمانی و فردی داشته باشد (۲۱). تحقیقات مختلفی بر روی سایر سازمان‌ها از جمله سازمان‌های تجاری نیز شکل گرفته است، به عنوان نمونه هارلو (Harlow)، در پژوهشی تأثیر دانش ضمنی را بر روی عملکرد ۱۰۸ شرکت آمریکایی و کانادایی که از مدیریت دانش استفاده کرده‌اند، بررسی نمود. نتایج ضریب همبستگی و تحلیل رگرسیون داده‌ها نشان داد که رابطه معناداری بین دانش ضمنی و عملکرد شرکت وجود دارد (۲۵). مسمر (Mesmer) و دی چارچ (De Church)، معتقدند تسهیم دانش تأثیر مثبتی بر کاهش هزینه‌های تولید، تکمیل سریع تر پروژه‌های توسعه‌ای جدید، عملکرد تیمی، قابلیت‌های نوآوری و عملکرد شرکت از جمله رشد فروش و درآمد از محصولات و خدمات جدید دارد (۲۲).

اخلاقی مبتنی بر صداقت، اخلاق و کمال علمی هستند (۱۳). با این تعابیر عوامل مختلفی در کیفیت محیط دانشگاه نقش ایفا می‌کند، پژوهشگران از زوایای مختلفی به توسعه و تبیین این عوامل اهتمام ورزیده‌اند. دستیابی به این عوامل زمینه ساز تحول و ارتقای دانشگاه در ابعاد مختلف می‌گردد.

به عبارت دیگر، کیفیت محیط دانشگاه تأثیر بسیار زیادی بر عواملی مانند تسهیم دانش بین دانشجویان دارد. زیرا یکی از عوامل مؤثر بر میزان تسهیم و به اشتراک‌گذاری دانش در بین دانشجویان، کیفیت محیط دانشگاه است. بر این اساس عمده‌ترین سرمایه سازمان‌ها به طور کلی و دانشگاه‌ها به طور خاص، دانشی است که به آن دسترسی دارند. سازمان‌هایی می‌توانند موفق باشند که قادر باشند مفیدترین، معتبرترین و به روزترین دانش بشری را در حوزه کسب و کار خود در اختیار گیرند و از آن به نحو احسن استفاده نمایند. در این میان، تسهیم دانش به عنوان یک فعالیت پیچیده اما ارزش آفرین، پایه و اساس بسیاری از راهبردهای سازمانی است (۱۴).

در زمینه تسهیم و به اشتراک‌گذاری دانش تحقیقات بسیاری صورت گرفته است که بیان‌کننده تأثیر مثبت تسهیم دانش بر کیفیت عملکرد محیط و سازمان‌های آموزشی است (۱۵ تا ۲۳). تسهیم و استفاده از دانش به منظور دستیابی به یادگیری سازمانی است و با تسهیم و به اشتراک گذاشتن آن دانش ارزش بیشتری پیدا می‌کند. افراد با تسهیم دانش می‌توانند به نتایج فراتر از نتایج انفرادی خود دست یابند (۱۵). تانگ و چانگ نیز معتقدند که تسهیم دانش ابزاری مهم برای دستیابی به عملکرد مناسب در سازمان است (۱۶). تسهیم دانش به اندازه‌ای اهمیت دارد که گفته می‌شود موفقیت مدیریت دانش به تسهیم دانش بستگی دارد (۱۵). در این باره گیل (Gill)، معتقد است که با توجه به پویایی محیط سازمان، دستیابی به اهداف در گرو دستیابی به دانش نو و تسهیم آن بین اعضا است (۱۸). بنابراین، تسهیم دانش انتشار

فعالیت‌های مشارکتی در این رشته در مقایسه با سایر رشته‌ها است. لذا پرسش‌های پژوهش آن است که آیا کیفیت محیط دانشگاه، عملکرد تحصیلی دانشجویان را به صورت معناداری پیش‌بینی می‌کند، آیا کیفیت محیط دانشگاه، تسهیم دانش دانشجویان را به صورت معناداری پیش‌بینی می‌کند، آیا تسهیم دانش، با کنترل کیفیت محیط دانشگاه، عملکرد تحصیلی دانشجویان را به صورت معناداری پیش‌بینی می‌کند و آیا تسهیم دانش نقش واسطه‌ای در ارتباط بین کیفیت محیط دانشگاه و عملکرد تحصیلی دانشجویان ایفا می‌کند. مدل مفهومی پژوهش نیز در نمودار (۱) نشان داده شده است. در این مدل کیفیت محیط دانشگاه به عنوان متغیر برون‌زاد (مستقل)، تسهیم دانش به عنوان متغیر واسطه‌ای و عملکرد تحصیلی به عنوان متغیر درون‌زاد (وابسته) مورد مطالعه قرار گرفت.

به علاوه، تسهیم دانش در بین اعضای هیأت‌علمی و دانشجویان فعالیتی داوطلبانه است که به دو شیوه ارائه و دریافت دانش صورت می‌گیرد (۲۶). بر این اساس، تسهیم دانش در میان دانشجویان امری ضروری و لازمه آن داشتن نگرش مثبت به تسهیم دانش است تا دانشجویان با فراغت خاطر و بدون تردید اقدام به اشتراک‌گذاری دانش کنند (۲۶) و این زمانی امکان‌پذیر است که دانشگاه متعهد به ایجاد محیطی با کیفیت در همه زمینه‌ها به ویژه در ابعاد علمی گردد. بدین منظور پژوهش حاضر با درک اهمیت نقش محیط دانشگاه در تسهیم و به اشتراک‌گذاری دانش در بین دانشجویان و در نتیجه تأثیر آن بر عملکرد تحصیلی دانشجویان در قالب مدلی علی و در یک مطالعه موردی به بررسی رابطه بین کیفیت محیط دانشگاه، تسهیم دانش و عملکرد تحصیلی دانشجویان دانشگاه علوم پزشکی شیراز پرداخته است. علت انتخاب دانشجویان علوم پزشکی به دلیل ضرورت انجام

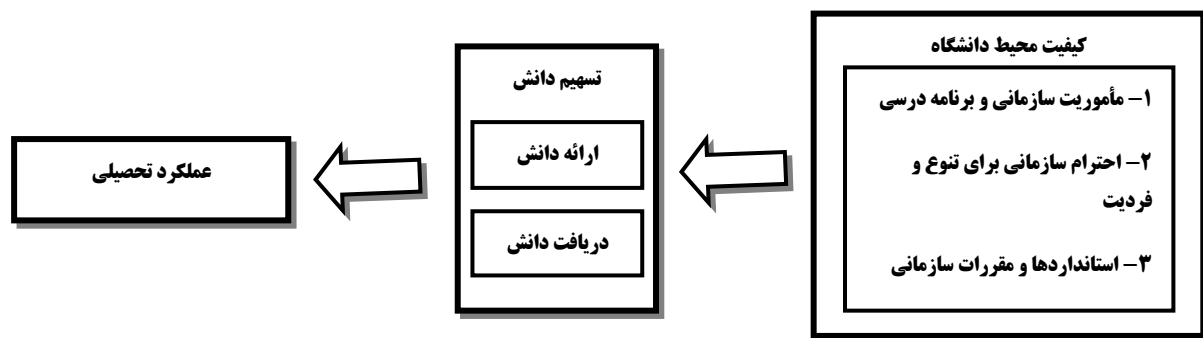

شکل ۱: مدل مفهومی عملکرد تحصیلی دانشجویان

توصیفی از نوع همبستگی است. جامعه آماری تحقیق شامل دانشجویان علوم پزشکی دانشگاه شیراز در سال تحصیلی ۹۲-۹۳ است. نمونه‌ای با حجم ۱۷۵ نفر به روش تصادفی طبقه‌ای انتخاب شد. با توجه به اهمیت موضوع تسهیم دانش بین دانشجویان نمونه مورد نظر شامل

## روش‌ها

با توجه به این که هدف کلی از انجام این پژوهش ارائه الگوی علی کیفیت محیط دانشگاه، تسهیم دانش و عملکرد تحصیلی دانشجویان در دانشگاه علوم پزشکی شیراز در سال تحصیلی ۹۲-۹۳ است، پژوهش از نظر روش

ضرایب پایایی با روش آلفای کرونباخ به این شرح حاصل گردید: کل پرسشنامه محیط دانشگاه (۰/۹۶)، مأموریت سازمانی و برنامه درسی (۰/۹۲)، احترام سازمانی برای تنوع و فردیت (۰/۸۶)، استانداردها و مقررات سازمانی (۰/۹۱)، مکان فیزیکی و تعامل سازمانی (۰/۷۷).

ب) مقیاس رفتار تسهیم دانش: این مقیاس مشتمل بر دو بعد ارائه دانش و دریافت دانش و شامل ۷ عبارت است که به قصد سنجش رفتار تسهیم دانش توسط ون دن هوف و دی رایدر تهیه شده است. گویه‌های پرسشنامه بر پایه طیف ۵ درجه‌ای لیکرت، از بسیار کم (۱) تا بسیار زیاد (۵) تنظیم شده است. روایی محتوایی پرسشنامه توسط سلیمی سنجیده شده و میزان آلفای کرونباخ توسط این محقق مقدار ۰/۹۰ گزارش شده است (۲۶). محاسبه پایایی پرسشنامه نیز با استفاده از روش آلفای کرونباخ انجام پذیرفت که نتایج به این شرح حاصل گردید: کل پرسشنامه تسهیم دانش (۰/۸۹)، ارائه دانش (۰/۷۳)، دریافت دانش (۰/۸۷). همچنین، در این تحقیق شاخص عملکرد تحصیلی، معدل کل ترم تحصیلی گذشته دانشجویان در نظر گرفته شده است و این شاخص، در تحلیل آماری به نمره Z تبدیل شد.

برای بررسی ارتباطات موجود در مدل پیشنهادی تحقیق از تحلیل رگرسیون چندگانه به روش هم‌زمان بر اساس مدل بارون و کنی استفاده شد و برای بررسی مسیرهای موجود در مدل، مراحل زیر اجرا شد:

مرحله اول- بررسی رابطه متغیر برون‌زاد با متغیر درون‌زاد نهایی: در این مرحله متغیر کیفیت محیط دانشگاه به عنوان متغیر پیش‌بین و متغیر عملکرد تحصیلی دانشجویان به عنوان متغیر ملاک در نظر گرفته شده است.

مرحله دوم- بررسی رابطه متغیرهای برون‌زاد با متغیرهای واسطه‌ای: در این قسمت متغیر کیفیت محیط دانشگاه به عنوان پیش‌بین و متغیر تسهیم دانش به عنوان متغیر ملاک در نظر گرفته شده است.

دانشجویان ترم سوم، پنجم و هفتم که بر اساس نسبت تعداد دانشجویان هر نیمسال به کل دانشجویان، به صورت تصادفی نمونه‌گیری انجام شد. دانشجویان سال اول به دلیل جدید الورد بودن در مطالعه وارد نشدند. روش جمع آوری اطلاعات به این شکل بود که محقق با حضور در کلاس‌های درس به صورت تصادفی، پس از بیان اهداف و کسب رضایت دانشجویان پرسشنامه مورد نظر را بین دانشجویان توزیع و پس از ۱۵ دقیقه اقدام به جمع آوری آنها می‌نمود. لازم به ذکر است، جهت رعایت اخلاق پژوهش از دانشجویان خواسته شد تا به صورت داوطلبانه به سؤالات پاسخ دهند و از ذکر مشخصات فردی‌شان خودداری کنند.

برای بررسی متغیرهای مورد پژوهش از ابزارهایی به شرح زیر استفاده گردید:

الف) پرسشنامه ارتباطات دانشگاه و دانشکده: این پرسشنامه در چهار حیطه مأموریت سازمانی و برنامه درسی (۷ گویه)، احترام سازمانی برای تنوع و فردیت (۷ گویه)، استانداردها و مقررات سازمانی (۶ گویه)، مکان فیزیکی و تعامل سازمانی (۶ گویه) است. پرسشنامه مذکور ۲۶ ماده دارد که از مقیاس ۵ درجه‌ای لیکرت استفاده شده است و نمره‌گذاری هر سوال از پنج به یک (کاملاً موافقم ۵ و کاملاً مخالفم ۱) انجام می‌شود (۵). در پژوهش مک دونالد، ضریب آلفای ۰/۹۲ برای نمره کل پرسشنامه گزارش شده است و معتقد است که این پرسشنامه از روایی سازه بالایی برخوردار است (۱۱). نتایج بررسی روایی پرسشنامه توسط آنان نشان داد که همبستگی مؤلفه‌های پرسشنامه با یکدیگر و با نمره کل رابطه مثبت و معناداری داشته است. در پژوهش حاضر محاسبه پایایی پرسشنامه نیز با استفاده از روش آلفای کرونباخ انجام پذیرفت به این منظور مطالعه‌ی آزمایشی بر روی یک نمونه ۳۵ نفره از جامعه‌ی پژوهش انجام شد. سپس بر اساس داده‌های به دست آمده از این پرسشنامه‌ها و به کمک نرم‌افزار آماری SPSS-18 میزان

نرم‌افزار lisrel8.54 استفاده گردید.

### نتایج

جهت سنجش میزان ارتباط بین متغیرها از ضریب همبستگی پیرسون استفاده گردید. جدول (۱) ضرایب همبستگی بین متغیرهای پژوهش را نشان می‌دهد. بر این اساس، بین متغیرهای کیفیت محیط دانشگاه و عملکرد تحصیلی دانشجویان، بین متغیرهای کیفیت محیط دانشگاه و تسهیم دانش و همچنین بین متغیرهای تسهیم دانش و عملکرد تحصیلی دانشجویان رابطه مثبت و معنادار ( $p < 0.05$ ) وجود دارد.

مرحله سوم- بررسی رابطه متغیرهای واسطه‌ای با متغیر درون‌زاد با کنترل متغیرهای برون‌زاد: در این قسمت متغیرهای کیفیت محیط دانشگاه و تسهیم دانش به عنوان متغیرهای پیش‌بین و عملکرد دانشجویان به عنوان متغیر ملاک در نظر گرفته شده است.

مرحله چهارم- مقایسه ضرایب رگرسیون متغیرهای برون‌زاد از مرحله یک به مرحله سه: در این مرحله مقدار ضریب پیش‌بینی متغیر کیفیت محیط دانشگاه از مرحله یک به مرحله سه مقایسه شده است. اگر این مقدار از مرحله یک به مرحله سه به صفر تقلیل یابد واسطه‌گری کامل است.

در تحلیل اطلاعات از نرم‌افزارهای آماری SPSS-18 استفاده شد. همچنین جهت محاسبه جدول برازش از

جدول ۱: ضریب همبستگی متغیرهای کیفیت محیط، تسهیم دانش و عملکرد تحصیلی دانشجویان

مؤلفه‌ها	۱	۲	۳	۴	۵	۶	۷
کیفیت محیط دانشگاه	۱						
۱- مأموریت سازمانی و برنامه درسی							
۲- احترام سازمانی برای تنوع و فردیت	۰/۸۷**	۱					
۳- استانداردها و مقررات سازمانی	۰/۸۶**	۰/۸۵**	۱				
۴- مکان فیزیکی و تعامل سازمانی	۰/۸۱**	۰/۷۹**	۰/۷۳**	۱			
تسهیم دانش							
۵- ارائه دانش	۰/۷۵**	۰/۷۴**	۰/۷۳**	۰/۶۶**	۱		
۶- دریافت دانش	۰/۸۳**	۰/۸۱**	۰/۷۰**	۰/۷۹**	۰/۷۴**	۱	
عملکرد تحصیلی							
۷- عملکرد تحصیلی دانشجویان	۰/۸۰**	۰/۷۲**	۰/۷۳**	۰/۷۳**	۰/۷۶**	۰/۷۷**	۱

عملکرد تحصیلی دانشجویان دارند ( $F=83/50, p < 0.0001$ ). همچنین نتایج تحلیل رگرسیون حاکی از آن بود که مأموریت سازمانی و برنامه درسی ( $\beta=0.052, p < 0.0001$ )، مکان فیزیکی و تعامل سازمانی ( $\beta=0.22, p < 0.0001$ ) به نحو مثبت و معناداری عملکرد تحصیلی دانشجویان را پیش‌بینی می‌کنند. اما احترام سازمانی برای تنوع و فردیت و استانداردها و مقررات سازمانی پیش‌بینی‌کننده عملکرد تحصیلی دانشجویان نمی‌باشد. علاوه بر این، کیفیت محیط دانشگاه ۶۶ درصد از واریانس کل عملکرد تحصیلی

ضرایب ارائه شده در جدول ۱ نشان از ارتباط بین متغیرهای برون‌زاد، واسطه‌ای و درون‌زاد مدل است که شرط لازم را برای تحلیل مسیر تأمین می‌نماید. برای بررسی ارتباطات موجود در مدل پیشنهادی تحقیق، بر اساس مدل بارون و کنی، از رگرسیون چند متغیره به روش متوالی هم‌زمان استفاده شد.

در مورد اثر کیفیت محیط دانشگاه بر روی عملکرد تحصیلی دانشجویان با توجه به نتایج تحلیل رگرسیون، می‌توان گفت مؤلفه‌های کیفیت محیط دانشگاه اثر معناداری بر روی

دانشجویان را پیش‌بینی می‌نماید. ضرایب رگرسیون در شکل ۱ آورده شده است.

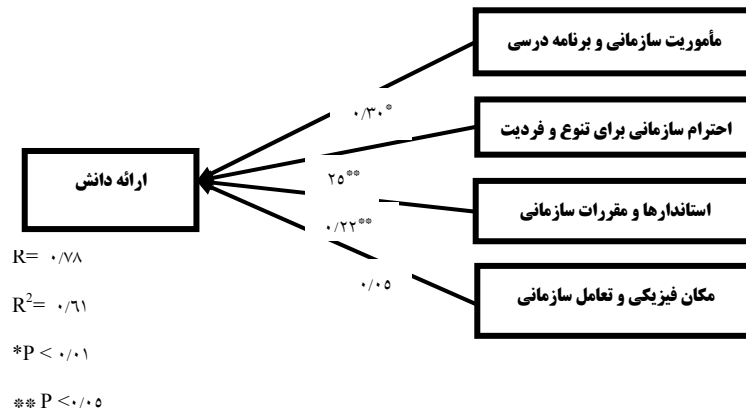

شکل ۱: نتایج تحلیل رگرسیون پیش‌بینی عملکرد تحصیلی دانشجویان بر اساس کیفیت محیط دانشگاه

از آن بود که؛ مأموریت سازمانی و برنامه درسی از آن بود که؛  $(\beta=0.30, p<0.01)$ ، احترام سازمانی برای تنوع و فردیت  $(\beta=0.25, p<0.05)$ ، استانداردها و مقررات سازمانی  $(\beta=0.22, p<0.05)$  به نحو مثبت و معناداری ارائه دانش را در دانشجویان پیش‌بینی می‌کنند. اما مکان فیزیکی پیش‌بینی‌کننده میزان ارائه دانش در دانشجویان نمی‌باشد. علاوه بر این، کیفیت محیط دانشگاه ۶۱ درصد از واریانس کل ارائه دانش دانشجویان را پیش‌بینی می‌نماید. ضرایب رگرسیون در شکل ۲ آورده شده است.

همچنین در این پژوهش متغیر کیفیت محیط دانشگاه به عنوان متغیر پیش‌بین و مؤلفه‌های تسهیم دانش به عنوان متغیر ملاک در نظر گرفته شدند. به این منظور دو تحلیل رگرسیون چند گانه به شیوه هم‌زمان اجرا گردید. نتایج رگرسیون به تفکیک ابعاد تسهیم دانش عبارتند از:

الف) ارائه دانش

با توجه به نتایج تحلیل رگرسیون، مؤلفه‌های کیفیت محیط دانشگاه اثر معناداری بر ارائه دانش دارند  $(F=68/13, p<0.0001)$ . همچنین نتایج رگرسیون حاکی

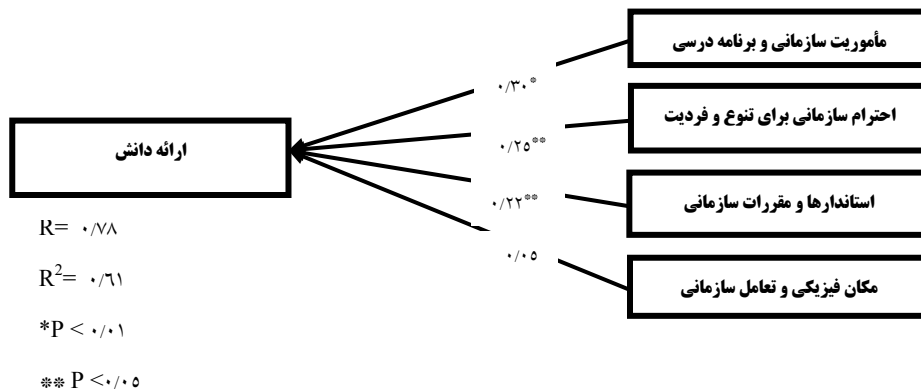

شکل ۲: نتایج تحلیل رگرسیون ارائه دانش بر اساس مؤلفه کیفیت محیط دانشگاه

استانداردها و مقررات سازمانی ( $\beta=0/22, p<0/0001$ ) و مکان فیزیکی و تعامل سازمانی ( $\beta=0/26, p<0/0001$ ) به نحو مثبت و معناداری میزان دریافت دانش در دانشجویان پیش‌بینی می‌کنند. علاوه بر این، کیفیت محیط دانشگاه ۷۶ درصد از واریانس کل دریافت دانش دانشجویان را پیش‌بینی می‌نماید. ضرایب رگرسیون در شکل ۳ آورده شده است.

ب) دریافت دانش با توجه به نتایج تحلیل رگرسیون، مؤلفه‌های کیفیت محیط دانشگاه اثر معناداری بر دریافت دانش دارند ( $p < 0/0001$ ،  $F=134/33$ ). همچنین نتایج رگرسیون حاکی از آن بودند که: مأموریت سازمانی و برنامه درسی ( $\beta=0/48, p<0/0001$ )، احترام سازمانی برای تنوع و فردیت ( $\beta=0/37, p<0/0001$ )،

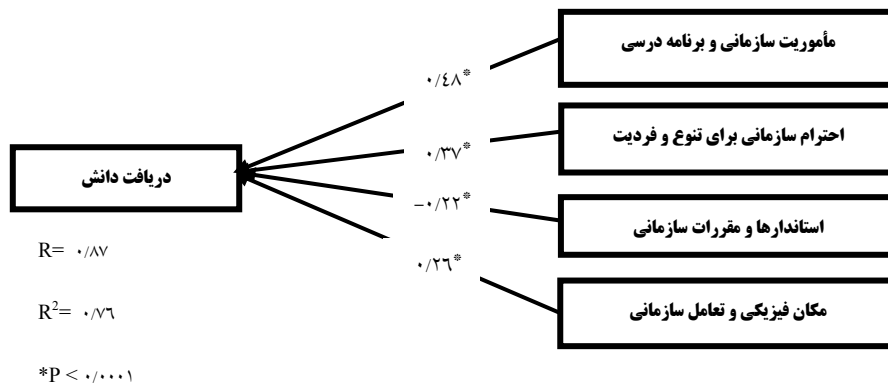

شکل ۳: نتایج تحلیل رگرسیون مولفه دریافت دانش بر اساس مؤلفه کیفیت محیط دانشگاه

در این پژوهش، کیفیت محیط دانشگاه و تسهیم دانش به عنوان متغیر پیش‌بین و متغیر عملکرد تحصیلی دانشجویان به عنوان متغیر ملاک در نظر گرفته شدند. یافته‌ها نشان دادند که مؤلفه‌های کیفیت محیط دانشگاه و تسهیم دانش اثر معناداری بر عملکرد تحصیلی دانشجویان دارند ( $F=74/76, p<0/0001$ ). همچنین نتایج رگرسیون حاکی از آن بودند که مأموریت سازمانی و برنامه درسی ( $\beta=0/30, p<0/0001$ ) به نحو مثبت و معناداری عملکرد تحصیلی دانشجویان را پیش‌بینی می‌کند. علاوه بر این، کیفیت محیط دانشگاه و تسهیم دانش ۷۳ درصد از واریانس کل عملکرد تحصیلی دانشجویان را پیش‌بینی می‌نماید. ضرایب رگرسیون در شکل ۴ آورده شده است.

در این پژوهش، کیفیت محیط دانشگاه و تسهیم دانش به عنوان متغیر پیش‌بین و متغیر عملکرد تحصیلی دانشجویان به عنوان متغیر ملاک در نظر گرفته شدند. یافته‌ها نشان دادند که مؤلفه‌های کیفیت محیط دانشگاه و تسهیم دانش اثر معناداری بر عملکرد تحصیلی دانشجویان دارند ( $F=74/76, p<0/0001$ ). همچنین نتایج رگرسیون حاکی از آن بودند که مأموریت سازمانی و برنامه درسی ( $\beta=0/30, p<0/0001$ ) به نحو مثبت و معناداری عملکرد تحصیلی دانشجویان را پیش‌بینی می‌کند اما احترام سازمانی برای تنوع و فردیت، مکان

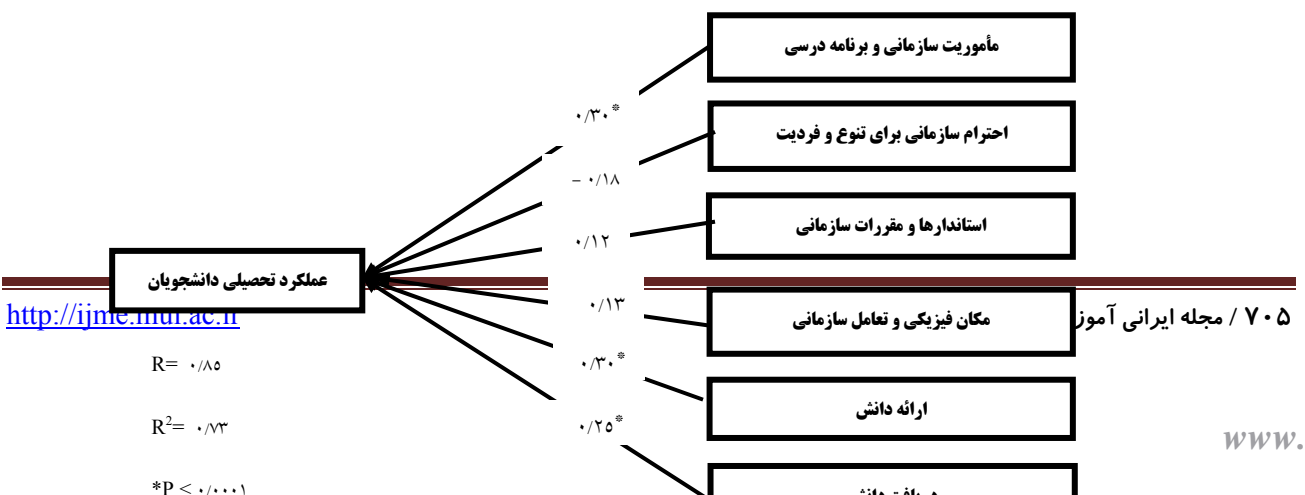



شکل ۴: نتایج تحلیل رگرسیون عملکرد تحصیلی دانشجویان بر اساس تسهیم دانش با کنترل کیفیت محیط دانشگاه

متغیر مکان فیزیکی و تعامل سازمانی و عملکرد تحصیلی دانشجویان دارد. این نتایج نشان دهنده نقش واسطه‌گری تسهیم دانش (ارائه دانش، دریافت دانش) در ارتباط بین مؤلفه‌های کیفیت محیط دانشگاه (به استثناء احترام سازمانی برای تنوع و فردیت، استانداردها و مقررات سازمانی) و متغیر عملکرد تحصیلی دانشجویان است. با حذف مسیرهای غیر معنادار مدل نهایی به صورت شکل ۵ به دست آمده است.

با بررسی و مقایسه میزان ضرایب رگرسیون مؤلفه‌های کیفیت محیط دانشگاه در مرحله اول و مرحله سوم مشخص گردید که ضریب رگرسیون مأموریت سازمانی و برنامه درسی از ۰/۵۲ به ۰/۳۰ کاهش یافته است، در این مورد تسهیم دانش، نقش واسطه‌گری کامل بین متغیر مأموریت سازمانی و برنامه درسی و عملکرد تحصیلی دانشجویان دارد؛ با توجه به این که ضریب رگرسیون مکان فیزیکی و تعامل سازمانی از ۰/۲۲ به ۰/۱۳ کاهش یافته است، تسهیم دانش نقش واسطه‌گری کامل بین

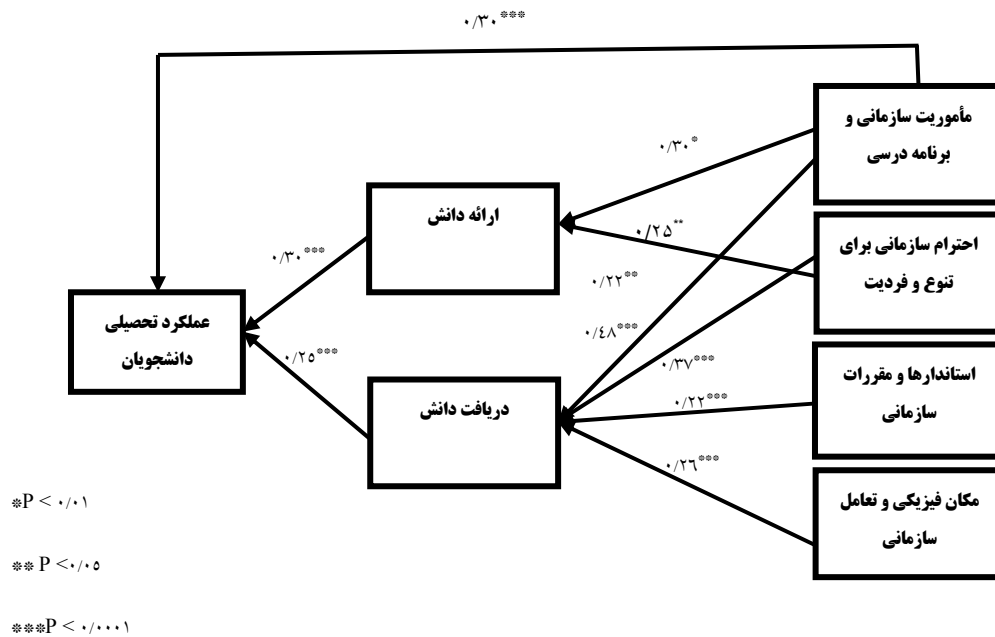

شکل ۵: مدل نهایی عملکرد تحصیلی دانشجویان بر اساس نتایج تحلیل رگرسیون

تحصیلی دانشجویان پزشکی تأثیر دارد (۴). با توجه به این که دانشجویان پزشکی موظف به گذراندن دروس عملی بسیاری هستند مکان فیزیکی مناسب و ایجاد شرایط لازم جهت برقراری تعامل سازنده موجب افزایش عملکرد دانشجویان در این رشته می‌گردد. منظور از مکان فیزیکی، مکانی جهت گردهمایی استادان، دانشجویان است، مکانی که موجب تعامل استادان با دانشجویان، تعامل دانشجویان با دانش‌آموختگان گردد، همچنین دسترسی به امکانات لازم از جمله سیستم‌های الکترونیکی از جمله کامپیوتر، کلاس‌های چند رسانه‌ای زمینه‌ساز کیفیت محیط دانشگاه است. بر این اساس، به اشتراک‌گذاری اهداف دانشگاهی و همکاری با یکدیگر منجر به تقویت آموزش و بهبود یادگیری در نتیجه بهبود عملکرد تحصیلی دانشجویان می‌گردد (۱۰). با توجه به نتایج پژوهش حاضر، موارد فوق در بهبود عملکرد تحصیلی دانشجویان نقش اساسی دارد و ذکر مواردی همچون توجه صرف به قومیت‌ها و ادیان گوناگون، توجه به قوانین و مقررات، استانداردها در بهبود عملکرد تحصیلی دانشجویان علوم پزشکی در درجه دوم اهمیت قرار دارد، این یافته با نتایج تحقیقات (۱ و ۳ و ۱۰) هم راستا است.

نتایج بخش دیگر پژوهش که به بررسی رابطه بین متغیرهای برون‌زاد و متغیرهای واسطه‌ای می‌پردازد، نشان داد که مؤلفه‌های کیفیت محیط دانشگاه، تسهیم دانش دانشجویان را به صورت معناداری پیش‌بینی می‌کند. دانشگاه با ایجاد فرصت‌های علمی و پژوهشی زمینه‌ساز بروز خلاقیت و نوآوری‌ها است. لازمه تسهیم دانش در چنین محیطی دسترسی به امکانات و داشتن شرایط لازم و کافی است (۱۷). دانشجویانی که در محیط غنی و پویا مشغول به گذراندن دروس تخصصی

برای تعیین برازش مدل، با استفاده از نرم‌افزار Lisrel، مقادیر مختلف برازش محاسبه شد (جدول ۲). طبق جدول و با توجه به بالا بودن شاخص‌های برازش NF، NNFI و پایین بودن شاخص خطای RMSER می‌توان دریافت که مدل مذکور از برازش بالایی برخوردار است.

جدول ۲: شاخص‌های برازش مدل نهایی

مقدار	شاخص
۱۰/۳۲	$\chi^2$
۱۰	df
۰/۴۱۲	P-VALUE
۰/۰۱۴	RMSEA
۰/۹۲	NFI
۱	NNFI

## بحث

بررسی رابطه متغیر برون‌زاد کیفیت محیط کلاس و متغیر برون‌زاد عملکرد تحصیلی دانشجویان نشان داد که مؤلفه‌های مأموریت سازمانی و برنامه درسی، مکان فیزیکی و تعامل سازمانی پیش‌بینی‌کننده مثبت و معنادار عملکرد تحصیلی دانشجویان است. کیفیت محیط دانشگاه، منجر به ایجاد حس خلاقیت و انگیزه در دانشجویان، رشد ذهنی مناسب، برقراری تعاملات سازنده با اعضای هیأت‌علمی می‌گردد و بازده آن در قالب عملکرد تحصیلی مناسب در دانشجویان نمود پیدا می‌کند. از جمله مؤلفه‌های کیفیت محیط دانشگاه، از نظر بویور متعهد بودن دانشگاه نسبت به امور تحصیلی و علمی دانشجویان و همچنین آموزش خلاقانه، مشارکت و تعامل سازنده با استادان، ایجاد محیط حمایتی، ایجاد فرصت مناسب برای دانشجویان، سازمان‌دهی دروس تخصصی، برقراری ارتباط با محیط بیرون است، که مستقیماً بر روی عملکرد

اشتراک‌گذاری دانش و مهارت‌ها با یکدیگر دارند و در ارائه و دریافت دانش تمایل مثبت نشان می‌دهند از عملکرد بسیار بالایی برخوردار می‌گردند (۱۵ و ۱۶ و ۱۸ و ۲۲). با توجه به نتایج به دست آمده راهکارهای زیر به منظور بهبود و ارتقای کیفیت محیط دانشگاه و تسهیم دانش دانشجویان پیشنهاد می‌گردد:

۱) ارتقای کیفیت محیط دانشگاه در راستای هدف‌مداری، توسعه روابط علمی و اخلاقی اعضا، حفظ احترام به همه دانشجویان در سطوح مختلف فرهنگی و افزایش امکانات فیزیکی دانشگاه

۲) جلب مشارکت دانشجویان در تسهیم و به اشتراک‌گذاری دانش

۳) برگزاری کارگاه‌های آموزشی به منظور افزایش انگیزه و مهارت دانشجویان در تسهیم و به اشتراک‌گذاری دانش

### نتیجه‌گیری

نتایج مطالعه حاضر نشان داد، تسهیم دانش امری ارزش‌آفرین است و به عنوان سرمایه دانشگاه محسوب می‌گردد، کیفیت محیط دانشگاه می‌تواند تأثیر بسیار زیادی بر تسهیم دانش بین دانشجویان داشته باشد. کیفیت محیط دانشگاه با تولید فکر و معنا منجر به گسترش علم و دانش می‌گردد. بنابراین، محیط دانشگاه به عنوان محیطی فکری و اخلاقی با ایجاد و انتشار دانش موجب افزایش انگیزه و تقویت تعاملات سازنده و در نهایت منجر به عملکرد تحصیلی بسیار بالایی در دانشجویان می‌گردد.

### قدردانی

از کلیه دانشجویان دانشگاه علوم پزشکی شیراز و همه عزیزانی که با مشارکت و همراهی خود، پژوهشگران را در انجام این پژوهش یاری نمودند صمیمانه سپاس‌گزاری می‌شود.

می‌گردند، برقراری تعامل با استادان و هم‌ترازان خود را شرط لازم جهت پیشبرد کارهایشان می‌دانند و در این راستا از امکانات و تسهیلات بیشتری در جهت ارتقا علمی برخوردارند و میل به تسهیم دانش بیشتری در آنها وجود دارد تا دانشجویانی که در محیطی فاقد امکانات و زمینه‌های تعهد علمی و تخصصی مشغول به فعالیت هستند (۱۸).

همچنین احترام به استادان و دانشجویان با قومیت‌های مختلف، توجه کردن به استانداردها و قوانین و مقررات، داشتن صداقت و تعهد کاری در گروه زمینه‌ساز بیشتری برای برقراری روابط سازنده و تسهیم و به اشتراک‌گذاری دانش دانشجویان است (۵). در چنین محیطی دانشجویان زمانی که تجارب جدیدی کسب می‌نمایند میل به در میان گذاشتن آن دانش با سایر همکلاسان خود را ضروری دانسته و سهیم شدن در اطلاعات، مهارت‌ها، تجارب یکدیگر را امری عادی و مورد قبول در نظر می‌گیرند. بنابراین، این یافته با نتایج تحقیقات میکائیلی و همکاران، لی، گیل، رنزی هم‌سو است (۱۲ و ۱۵ و ۱۷ و ۱۸).

مرحله سوم رگرسیون (بررسی رابطه بین متغیرهای کیفیت محیط دانشگاه و متغیر عملکرد تحصیلی دانشجویان با کنترل متغیر واسطه‌ای تسهیم دانش)، نشان داد که تسهیم دانش به طور مستقیم پیش‌بینی‌کننده مثبت و معنادار متغیر عملکرد تحصیلی دانشجویان است. ضمن آن که کیفیت محیط دانشگاه نیز به واسطه تسهیم دانش پیش‌بینی‌کننده مثبت و معنادار عملکرد تحصیلی دانشجویان است. بر اساس کاهش محسوس به دست آمده از مرحله اول به مرحله سوم، می‌توان به جایگاه مهم و کلیدی متغیر واسطه تسهیم دانش در رابطه بین کیفیت محیط دانشگاه و عملکرد تحصیلی دانشجویان پی برد. بر این اساس می‌توان گفت اگرچه کیفیت محیط دانشگاه می‌تواند منجر به عملکرد تحصیلی مناسبی در دانشجویان گردد اما در حقیقت زمانی که دانشجویان تمایل به

## منابع

1. Tahmasebi HA, Vahedi A, Tavakoli- moghadam R. [Chaleshha va rahbordhaye arzyabiye grouhaye amouzeshe dar rastaye behboude kayfeyat va towseeeye elmiye keshvar]. Tehran: Institute of Tehran University Press; 2010. [Persian]
2. Farasatkah M. [Chegoune mitavan daneshgahhaye ba kayfeyat dasht?]. Nashriye payame amouzeshe. 2010; (8): 4-2. [Persian] [cited 2014 November 2 ] Available from: <http://farasatkah.blogspot.com/1389/11/10/post-31/>
3. Zeinabadi HR, Poop Karimi J. [Jayegahe arzyabiye darouni dar behboude kayfeyate amalkarde marakeze amouzeshe ali va daneshgahha]. Tehran: Performance Management Conference; 2005. [Persian]
4. Byrd WC. Assessing campus community in the twenty- first century [Dissertation]. Virginia Polytechnic Institute and State University; 2007.
5. Boyer EL. Campus Life: In Search of Community (Special Report (Carnegie Foundation for the Advancement of Teaching)). Jossey-Bass Inc Pub; 1990.
6. Roper LD. Do Students Support Diversity Programs?. Change. 2004; 36(6): 48-51.
7. Hetherington K. Identity Formation, Space and Social Centrality. Theory, Culture & Society. 1996; 13(4): 33-52.
8. Pascarella ET, Terenzini PT. How College Affects Students: A Third Decade of Research. 1<sup>th</sup> ed. San Francisco: Jossey-Bass; 2005.
9. Astin AW. What Matters in College: four Critical Years Revisited. San Francisco: Jossey-Bass. 1997.
10. Campbell CD. Social Structure Space and Sentiment: Searching for Common Ground in Sociological Conceptions of Community. Community Structure and Dynamics at the Dawn of the New Millennium. Stamford CT: JAI Press Stamford; 2000.
11. McDonald WM. The College and University Community Inventory: Assessing Student Perceptions of Community in Higher Education. College Student Affairs Journal. 1999; 18(2).
12. Mikaili N, Afroz G, Gholizadeh L. [The relationship of self-concept and academic burnout with academic performance of girl students]. Journal of School Psychology. 2013; 1(4): 124-130. [Persian]
13. Academic integrity policy. University of California: San Diego Extension; 2013. [cited 2014 November 2 ] Available from: <http://extension.ucsd.edu/student/pdf/academicIntegrityPolicy.pdf>
14. Mansuri H, Taheri-demna M, Konjkav- monfared A. [Arzyabiye rahborde modireyate danesh bar karkardhaye modireyate manabe ensani dar ketabkhanehaye daneshgahi va moasesate amouzeshe ali ba estefade az rouykarde BSC]. Information Sciences & Technology. 2010; 27 (1): 279- 299. [Persian]
15. Renzle B. Trust in Management and Knowledge Sharing: The Mediating effects of fear and Knowledge Documentation. Omega. 2008; 36(2): 206 - 220.
16. Tung HL, Change YH. Effects of empowering leadership on performance in management team: Mediating effects of knowledge sharing and team cohesion. Journal of Chinese Human Resource Management. 2011; 2(1): 43 – 60.
17. Lee H. Knowledge Management Enablers, Processes and Organizational Performance: an Integrative View and Empirical Examination. Journal of Management Information Systems. 2003; 20(1): 179-228.
18. Gill R. Theory & practice of leadership. 2 nd. British: Sage Publication; 2012.
19. Huang KT. Capitalizing on intellectual assets. IBM Systems Journal. 1998; 37(4): 570-583.
20. Pauleen D, Mason D. Newzealand knowledge management: barriers and drivers of knowledge management uptake. Journal of knowledge management. 2002; 8(5): 23-54.
21. Paquette S. Customer knowledge management. Canada; 2008. [cited 2014 November 2 ] Available from: <http://www.igi-global.com/chapter/customer-knowledge-management/25089>
22. Mesmer-Magnus JR, De Church LA. Information sharing and team performance: A meta-analysis. Journal of Applied Psychology. 2009; 94(2): 535-546.
23. Wang Z, Wang N. Knowledge sharing, innovation and firm performance. Expert Systems with Applications. 2012; 39(10): 8899-8908.
24. Nonaka I, Takeuchi H. The knowledge creating company: How Japanese Companies Create the Dynamics of Innovation. New York: Oxford University Press; 1995.

25. Harlow H. The effect of tacit knowledge on firm Performance. Journal of knowledge management. 2008; 12(1): 148-163.
26. Salimi G. [Tashime danesh bayne aezaye hayaate elmi dar mohithaye daneshgahi: negahi meyan reshteei][Dissertation]. Tehran: University of Shahid Beheshti; 2011 [Persian]

# Presentation of a Causal Model of Campus Community Quality, Knowledge Sharing and Academic Performance among Students of Shiraz University of Medical Sciences

Rahmatollah Marzoghi<sup>1</sup>, Mehdi Mohammadi<sup>2</sup>, Fahimeh Keshavarzi<sup>3</sup>

## Abstract

**Introduction:** As an intellectual and ethical environment, university campus increases motivation and enhances constructive interactions among students by creating and disseminating knowledge and leads to emergence of talents. The purpose of this study was to examine the relationship among university Campus community quality, knowledge sharing and students' academic performance.

**Methods:** This descriptive-correlational study was performed on all students of Shiraz University of Medical Sciences in 2013-14 academic years. 175 students were selected through random sampling method. Research tools were the College and University Community Inventory Ernest Boyer and the knowledge sharing behavior scale derived from the work of Van den Hooff and De Ridder cited in Salimi. The questionnaires were distributed among subjects after calculating the validity and reliability. Data were analyzed through simultaneous multiple regression analysis according to Baron and Kenny's model.

**Results:** Results showed that: 1) Campus community quality was a significant positive anticipant of students' academic performance ( $p < 0.0001$ ,  $f = 50.83$ ). 2) Campus community quality anticipated 61% of students' total knowledge sharing variance. 3) Campus community quality components had a significant influence on knowledge reception ( $p < 0.0001$ ,  $f = 33.134$ ). 4) Campus community quality anticipated 76% of students' total knowledge reception variance. 5) Knowledge sharing and Campus community quality components had significant effects on students' academic performance ( $p < 0.0001$ ,  $f = 76.74$ ). 6) Due to the mediating role of knowledge sharing, Campus community quality also was a significant positive anticipant of students' academic performance.

**Conclusion:** According to the results, in order to enhance and promote campus community quality and students' knowledge sharing, the following are suggested: improving the quality of campus community in line with target-orientation, promoting scientific and ethical relations among the members, maintaining respect for students and enhancing university physical facilities, and encouraging students participation in knowledge sharing.

**Keywords:** Campus community quality, university, knowledge sharing, academic performance, students.

## Addresses:

1. (✉) Associate professor, Department of Educational Sciences, Faculty of Educational Sciences and Psychology, University of Shiraz, Shiraz, Iran. Email: rmarzoghi@rose.shirazu.ac.ir.
2. Assistant professor, Department of Educational Sciences, Faculty of Educational Sciences and Psychology, University of Shiraz, Shiraz, Iran. Email: m48r52@yahoo.com
3. PhD student in Curriculum Planning, Department of Educational Sciences, University of Shiraz, Shiraz, Iran. E-mail: fahimehkeshavarz@yahoo.com