

پیش بینی نرخ ارز با مدل های عصبی - فازی ANFIS، شبکه عصبی - خودرگرسیونی NNARX و خودرگرسیونی ARIMA در اقتصاد ایران (۸۷-۱۳۸۱)

صادق بافنده ایمان دوست

استادیار گروه اقتصاد، دانشگاه پیام نور مشهد

سید محمد فهیمی فرد *

کارشناس ارشد گروه مهندسی اقتصادکشاورزی

دانشگاه زابل

سمیه شیرزادی

دانشجوی کارشناسی ارشد گروه مهندسی

اقتصادکشاورزی دانشگاه زابل

چکیده

سیاست گذاران پولی به منظور جلوگیری از زیان های ناشی از تغییرات از هم گسیخته نرخ ارز، همواره درصدد یافتن روشی مناسب برای پیش بینی نرخ ارز بوده اند. لیکن ویژگی های چند بعدی نرخ ارز باعث رفتار پیچیده و غیرخطی آن شده و مدل های غیرخطی از عمل کرد بهتری در پیش بینی آن برخوردار می باشند. لذا، در این مطالعه کارایی مدل های غیرخطی ANFIS و NNARX و مدل خطی ARIMA در پیش بینی برابری نرخ ارز ریال/دلار آمریکا و ریال/یورو برای ۲، ۴ و ۸ روز آتی با استفاده از مهمترین معیارهای ارزیابی کارایی مدل ها و داده های روزانه مربوط به دوره ۱۳۸۷/۹/۱-۱۳۸۱/۱/۱ مقایسه شد. نتایج نشان داد که مدل های ANFIS و NNARX در مقایسه با مدل ARIMA و مدل ANFIS در مقایسه با مدل NNARX در همه افق های مورد نظر، از کارایی بیشتری در پیش بینی نرخ ارز ریال/دلار آمریکا و ریال/یورو برخوردار می باشد.

واژه های کلیدی: نرخ ارز، پیش بینی، ANFIS، NNARX، ARIMA

طبقه بندی JEL: C22, C45, E47, F31.

Iran's Exchange Rate Forecasting Using ANFIS, NNARX & ARIMA Models (2002-2008)

Sadegh Bafandeh Imandoust

*Assistant Professor of Economics,
Payame Noor University*

Seyed Mohammad Fahimifard

*MA in Agricultural Economics
Engineering, University of Zabol*

Somayeh Shirzady

*MA Student in Agricultural Economics
Engineering, University of Zabol*

Abstract

Monetary policy makers have been engrossed continually to discover the suitable method for exchange rate forecasting in order to preventing its disruptive movements. But exchange rate movement's manifold determinants cause to its complex and nonlinear behavior. Nonlinear models have better performance for its forecasting. Therefore, in this study the performance of nonlinear models such as ANFIS and NNARX and linear model such as ARIMA were compared in Iran's Rial/US\$ & Rial/€ for 2, 4 and 8 days ahead via most important forecast performance criteria and daily data related to 20 March 2002- 21 November 2008. Results indicated that ANFIS and NNARX models have better performance in comparison with ARIMA model, and ANFIS model outperforms NNARX model in all horizons of Iran's Rial/US\$ & Rial/€ exchange rate forecasting.

Keywords: Exchange Rate; Forecasting; ARIMA; NNARX; ANFIS.

JEL: C22, C45, E47, F31.

مقدمه

آگاهی از تغییرات آتی نرخ ارز، می‌تواند مقامات پولی را برای طراحی یک سیاست پولی کارا به منظور تثبیت قیمت‌ها و افزایش سطح اشتغال، مهیا کند. علاوه بر این، نرخ ارز یک نوع دارایی بوده که در صورت داشتن اطلاع به هنگام از شرایط اقتصادی و اتخاذ سیاست مناسب، می‌تواند افزایش یابد. از طرف دیگر، صاحبان شرکت‌ها و سرمایه‌گذاران به منظور تصمیم‌گیری در مورد چگونگی تخصیص دارائی‌هایشان علاقه‌مندند از تغییرات آتی نرخ ارز آگاهی داشته باشند. از اینرو پیش‌بینی نرخ ارز همواره برای سالهای متمادی در کانون توجهات بسیاری از سیاست‌گذاران،

اقتصاددانان و عاملان اقتصادی بوده است (Pilbeam, 1998). با وجود این، برخی معتقدند که پیش‌بینی نرخ ارز امکان‌پذیر نبوده و سیر تکاملی هر نوع نرخ ارزی از فرضیه بازار کارا^۱ (EMH) تبعیت می‌کند. بر اساس این فرضیه، بهترین روش برای پیش‌بینی نرخ ارز روز آتی، اتکا به نرخ کنونی آن بوده و نرخ ارز واقعی از فرآیند گام تصادفی پیروی می‌کند. این بدبینی در پیش‌بینی نرخ ارز، پس از انتشار مقاله میس و رگف (Meese & Rogoff, 1983) به وجود آمد. آنان در مطالعه خود نشان دادند که هیچ نوع مدل تک معادله‌ای، برای پیش‌بینی نرخ ارز، بهتر از مدل گام تصادفی نمی‌باشد. لیکن، تمامی مدل‌های بررسی شده آنان خطی بوده و امروزه، این حقیقت توسط بسیاری از محققین^۲ پذیرفته شده که تغییرات نرخ ارز خطی نمی‌باشد (Pilbeam, 1998). بنابراین مدل‌های غیرخطی از جمله هوش مصنوعی (AI^۳)، می‌توانند برآزش بهتری از مدل‌های خطی داشته باشند (Racine, 2001). در بین مدل‌های هوش مصنوعی، مدل‌های عصبی یک فرآیند توزیع موازی گسترده بوده و مهمترین ویژگی آن‌ها توانایی مدل‌سازی روابط غیرخطی و پیچیده بدون نیاز به فرضیات قبلی از ماهیت ارتباط بین داده‌ها می‌باشد (Hykin, 1994).

هم‌چنین، در زمینه کاربرد مدل‌های عصبی در پیش‌بینی سری‌های زمانی، فهیمی فرد و همکاران (Fahimifard, et al, 2009)، فهیمی فرد (Fahimifard, 2008)، نجفی و همکاران (Najafi, et al, 2006)، اینس و ترافالیس (Ince & Trafalis, 2005)، روشن (Roshan, 2004) و مشیری و کامرون (Moshirin & Cameron, 2000)، به مطالعه و بررسی پرداخته و نتیجه گرفتند که مدل‌های عصبی در مقایسه با مدل‌های خطی از عملکرد بهتری برخوردار می‌باشند. در مطالعه حاضر، هدف مقایسه کارایی مدل‌های جدید ANFIS^۴ و NNARX^۵ با مدل خطی ARIMA^۶ در پیش‌بینی نرخ ارز ریال/دلار آمریکا (Rial/US\$) و ریال/یورو (Rial/€) برای ۲، ۴ و ۸ روز آتی بوده که برای این منظور در بخش دوم به معرفی مدل‌های مورد بررسی و توضیح مختصر معیارهای

1- Efficient Market Hypothesis (EMH).

2- (Brooks, 1996; Drunat, Dufrenot Dunis & Mathiew, 1996; De Greuwe, Dewachter, & Embrechts, 1993; Hsieh, 1989)

3- Artificial Intelligence.

4- Adaptive Neuro-Fuzzy Inference System.

5- Neural Network Auto-Regressive model with eXogenous inputs.

6- Auto-Regressive Integrated Moving Average.

ارزیابی کارایی مدل‌ها، در بخش سوم به توضیح نرم‌افزارها و داده‌های مورد استفاده، در بخش چهارم به ارائه نتایج حاصل از مقایسه مدل‌های مورد بررسی و نهایتاً در بخش پنجم به ارائه جمع‌بندی و نتیجه‌گیری کلی پرداخته می‌شود.

مواد و روش‌ها

مدل خودرگرسیون میانگین متحرک انباشته (ARIMA)

روش باکس-جنکینز یکی از ابزارهای پیش‌بینی بوده که به متدلوژی ARIMA شهرت یافته است. به‌طور کلی این روش دارای ۴ مرحله است. در مرحله اول شناسایی آزمایشی با استفاده از تابع خودهمبستگی نمونه و تابع جزئی خودهمبستگی نمونه، انجام می‌گیرد (شناسایی آزمایشی). در مرحله دوم به تخمین پارامترها پرداخته می‌شود (تخمین). در مرحله سوم کفایت شناسایی آزمایشی و تخمینی ارزیابی می‌شود (تشخیص دقت برازش). اگر نامناسب بودن مدل به اثبات برسد، مدل باید تعدیل شود. در غیر این صورت می‌توان از مدل نهایی به‌منظور پیش‌بینی مقادیر آینده سری زمانی استفاده کرد (پیش‌بینی) (Box & Jenkins, 1970).

در این مطالعه مدل $ARIMA(p, d, q)$ برای پیش‌بینی نرخ ارز به‌صورت زیر تعریف می‌شود:

$$E_t = f(t) + \phi_1 E_{t-1} + \dots + \phi_p E_{t-p} + e_t + \theta_1 e_{t-1} + \dots + \theta_q e_{t-q} \quad (1)$$

E_t ، p و q به ترتیب نرخ ارز در زمان t ، وقفه خودرگرسیونی (AR) و وقفه میانگین متحرک (MA) می‌باشند.

مدل شبکه عصبی-خودرگرسیونی با متغیرهای برونزا (NNARX)

شبکه‌های عصبی پویا در محیط‌های مختلفی مانند پیش‌بینی در بازارهای مالی، سیستم‌های مکاتبه، سیستم‌های قدرت، طبقه‌بندی، عیب‌یابی، تشخیص صدا و حتی ژنتیک کاربرد دارند. در این مدل، خروجی به مقدار جاری و گذشته ورودی‌ها، خروجی‌ها و ساختار شبکه بستگی دارد. هم‌چنین این شبکه‌ها حافظه دارند و می‌توانند برای الگوهای آموزشی متناوب و منقطع پرورش یابند (Medsker & Jain, 2000).

مدل NNARX از جمله مدل‌های شبکه عصبی پویا می‌باشد که دارای یک بخش خطی و

یک بخش غیرخطی است. بخش غیرخطی آن به وسیله شبکه عصبی مصنوعی پیشخور (Feedforward) با یک لایه میانی تخمین زده می شود و بخش خطی آن شامل یک مدل خود رگرسیون می باشد. هم چنین معادله مشخصه برای این مدل به منظور پیش بینی نرخ ارز (E)، به صورت زیر می باشد:

$$E(t) = f(E(t-1), E(t-2), \dots, E(t-n_y), u(t-1), u(t-2), \dots, u(t-n_u)) \quad (2)$$

که در آن مقدار آینده سیگنال خروجی درون $E(t)$ ، بر روی مقادیر گذشته سیگنال خروجی و مقادیر گذشته سیگنال ورودی برونزا رگرس می شود. همان طور که در شکل زیر نشان داده شده است، خروجی این مدل یک پیشخور برای ورودی مدل شبکه عصبی پیشخور (Feedforward)، به عنوان بخشی از ساختار NNARX استاندارد می باشد (Rosenblatt, 1961).

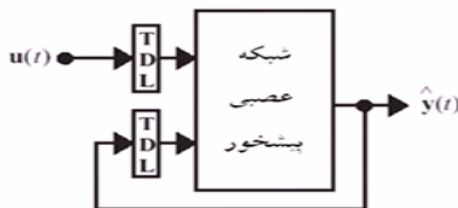

شکل (۱)- ساختارهای موازی مدل NNARX
(منبع: Rosenblatt, 1961)

هم چنین گرچه اساس آموزش شبکه های پویا همانند شبکه های ایستا، الگوریتم شیب نزولی (Gradient descent) می باشد، اما نحوه آموزش شبکه های پویا کاملاً متفاوت بوده و با روش پیچیده تری انجام می گیرد (De Jesus & Hagan, 2001). شکل زیر مدل NNARX با شبکه پیشخور دو لایه را نشان می دهد.

مدل استنتاجی تطبیقی فازی- عصبی (ANFIS)

این مدل که توسط یانگ در سال ۱۹۹۶ بسط یافت، اجازه می دهد سیستم های فازی در مباحث آموزش پارامترها، از الگوریتم آموزش انتشار خطا به عقب تطبیقی استفاده نمایند (Morgan, 1998). از یک ساختار ANFIS که از مجموعه ای از قواعد IF-THEN فازی نوع TSK (فقط

برای یک قانون) تشکیل گردیده است می‌توان جهت مدل سازی و نگاهت داده‌های ورودی-خروجی استفاده کرد. تعریف معمولی از این مدل شناسایی یک تابع \hat{f} (به طوری که تقریباً بتواند بجای تابع اصلی f مورد استفاده قرار گیرد) می‌باشد. سیستم فازی با مجموعه‌ای شامل N قاعده فازی، برای پیش‌بینی نرخ ارز به صورت زیر بیان می‌گردد (Morgan, 1998):

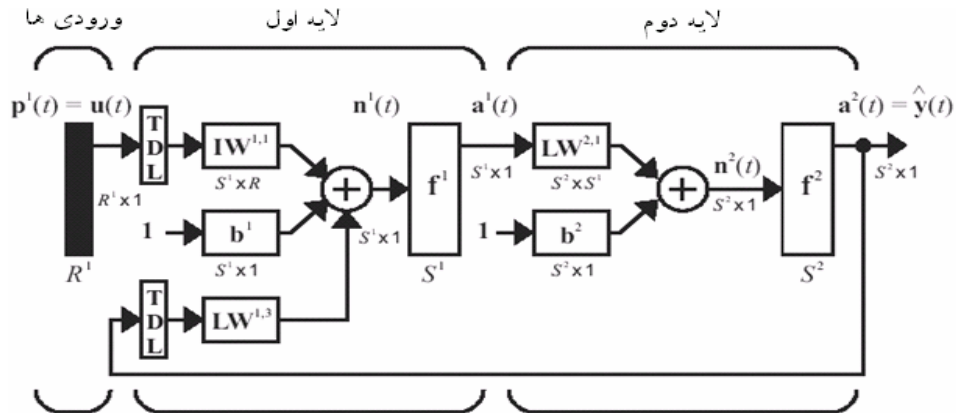

شکل (۲) - مدل شبکه عصبی - خود رگرسیونی با متغیرهای برونزا (NNARX)
(منبع: De Jesus & Hagan, 2001)

$$f(x) = \frac{\sum_{i=1}^N E_t \left(\prod_{j=1}^n \mu_{A_i^{(ji)}}(E_{t-p_i}) \right)}{\sum_{i=1}^N \left(\prod_{j=1}^n \mu_{A_i^{(ji)}}(E_{t-p_i}) \right)} \quad (3)$$

که در رابطه فوق، E_{t-p} ، μ ، A و i به ترتیب عبارتند از: وقفه‌های نرخ ارز تا مرتبه p مرتبه عضویت، مجموعه فازی و قاعده فازی. هم‌چنین $\mu_{A_i^{(ji)}}(x_i)$ بیانگر مرتبه عضویت از ورودی x_i مربوطه به مقدار قاعده فازی i ام $A_i^{(ji)}$ می‌باشد. شکل (۳) ساختار مدل ANFIS را نشان می‌دهد (Tanaka, 1998):

- لایه اول: در این لایه x یا y ورودی به گره i و A_i یا B_{i-2} اسامی متغیرهای زبانی منطبق با این گره می‌باشند.
- لایه دوم: هر گره در این لایه، یک گره ثابت به نام P می‌باشد که خروجی آن‌ها محصول تمام

سیگنال‌های ورودی می‌باشد:

$$O_{2,i} = w_i = \mu A_i(x_i) \mu B_i(y_i), \quad i = 1, 2. \quad (۳)$$

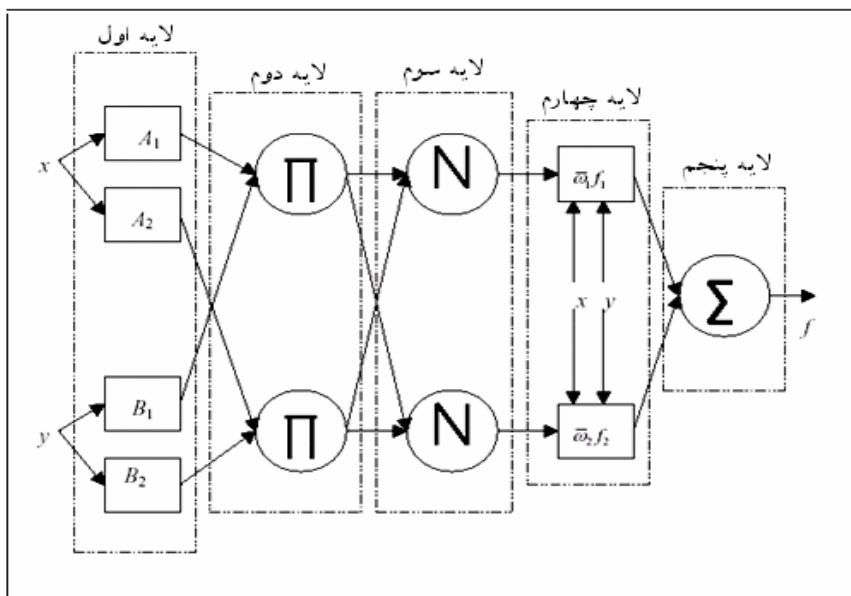

شکل (۳) - ساختار مدل ANFIS

(منبع: Tanaka, 1998)

هر گره خروجی بیانگر شدت برانگیختگی^۱ یک قاعده می‌باشد.

- لایه سوم: هر گره در این لایه، یک گره ثابت به نام N می‌باشد و i امین گره، نسبت i امین قاعده شدت برانگیختگی را برای تمام قاعده‌های شدت برانگیختگی به صورت زیر محاسبه می‌کند:

$$O_{3,i} = \bar{w}_i = \frac{w_i}{w_1 + w_2}, \quad i = 1, 2. \quad (۵)$$

- لایه چهارم: هر گره i در این لایه، یک گره منطبق با تابع گره، به صورت زیر می‌باشد:

$$O_{4,i} = \bar{w}_i f_i = \bar{w}_i (p_i x + q_i y + r_i), \quad i = 1, 2. \quad (۶)$$

1- Firing Strength.

که در آن w_1 یک شدت برانگیختگی نرمال شده از لایه سوم بوده و p_i ، q_i و r_i مجموعه پارامترهای این گره می‌باشند. هم‌چنین، پارامترهای این لایه، به پارامترهای استنتاجی موسومند.

- لایه پنجم: تنها گره این لایه، یک گره ثابت به نام \sum می‌باشد که تمامی خروجی‌ها را به‌عنوان مجموع همه سیگنال‌های ورودی، به‌صورت زیر محاسبه می‌کند:

$$O_{s,i} = \sum_i \bar{w}_i f_i = \frac{\sum_i w_i f_i}{\sum_i w_i}, \quad i = 1, 2. \quad (7)$$

معیارهای ارزیابی کارایی مدل‌ها

هایکین (Hykin, 1994)، به منظور بررسی کارایی مدل‌های پیش‌بینی سری‌های زمانی، معیارهایی معرفی کرد که نام و فرمول برخی از مهمترین آن‌ها در ذیل آمده است:

جدول (۱) - معیارهای ارزیابی کارایی مدل‌ها

فرمول	معیار
$MSE = \frac{\sum (\hat{y}_t - y_t)^2}{n}$	میانگین مربع خطا (Mean Squared Error)
$RMSE = \sqrt{\frac{\sum (\hat{y}_t - y_t)^2}{n}}$	ریشه میانگین مربع خطا (Root Mean Square Error)
$MAD = \frac{\sum \hat{y}_t - y_t }{n}$	میانگین قدر مطلق انحراف (Mean Absolute Deviation)
$MAPE = \frac{\sum \frac{ \hat{y}_t - y_t }{y_t}}{n}$	میانگین قدر مطلق درصد خطا (Error Mean Absolute Percentage)
$R^2 = 1 - \frac{\sum (\hat{y}_t - y_t)^2}{\sum \hat{y}_t^2}$	مجذور ضریب همبستگی R^2
$U = \frac{\sqrt{\frac{\sum (\hat{y}_t - y_t)^2}{n}}}{\sqrt{\frac{\sum (y_{t-1} - y_t)^2}{n}}}$	آماره U تایل (Theil U Statistic)

منبع: (Hykin, 1994)

در روابط فوق y_t ، \hat{y}_t و n به ترتیب مقدار هدف (مشاهده واقعی)، مقدار خروجی مدل و

تعداد مشاهدات می‌باشند. واضح است که بهترین مقدار برای معیار R^2 و U تاویل برابر ۱ و برای سایر معیارها صفر می‌باشد. هم‌چنین، در این مطالعه از معیارهای R^2 ، MAD، و RMSE استفاده می‌شود.

داده‌ها

داده‌های مورد نیاز به منظور مقایسه مدل‌های مذکور، شامل سری زمانی روزانه برابری نرخ ارز ریال/دلار آمریکا (Rial/US\$) و ریال/یورو (Rial/€) برای دوره ۱۳۸۷/۹/۱-۱۳۸۱/۱/۱ بوده که از پایگاه اینترنتی بانک مرکزی جمهوری اسلامی ایران گرد آوری شده و در تمام موارد دوره ۱۳۸۵/۸/۳۰-۱۳۸۱/۱/۱ (۷۰٪ مشاهدات) به آموزش^۱ و دوره ۱۳۸۷/۹/۱-۱۳۸۵/۸/۳۰ (۳۰٪ مشاهدات) به تست^۲ مدل‌ها، اختصاص داده شد. هم‌چنین، جهت طراحی مدل ARIMA از نرم افزار 4.1 Microfit و طراحی مدل‌های NNARX و ANFIS از نرم افزار Matlab2007_a استفاده شده است.

نتایج و بحث

بررسی کارایی مدل ARIMA در پیش‌بینی نرخ ارز

به‌منظور بررسی کارایی مدل ARIMA در پیش‌بینی سری‌های زمانی مذکور، ابتدا ایستایی سری‌های زمانی با آزمون ریشه واحد دیکی فولر تعمیم یافته و به کارگیری معیار شوار-بیزین بررسی شد. جدول ۲ خلاصه‌ای از نتایج این آزمون را نشان می‌دهد:

جدول ۲ نشان می‌دهد که وقفه بهینه برای نرخ‌های ارز مورد بررسی برابر یک می‌باشد. چون ماکزیمم این معیار (۹۴۳۶,۳ و ۹۲۴۷,۶) در وقفه یک بدست آمده و آماره محاسباتی در وقفه یک ۱۱,۳۴- می‌باشد

1- Train.

2- Test.

جدول (۲) - آزمون ریشه واحد بر روی نرخ ارز ریال/دلار آمریکا و ریال/یورو

Rial/US\$			Rial/€		
مرتبۀ تفاضل	آماره t دیکی فولر	شوارتز- بیزین	مرتبۀ تفاضل	آماره t دیکی فولر	شوارتز- بیزین
DF	-۱۱,۲۶۴۲	۹۴۱۱,۷	DF	-۱۱,۲۵۲۹	۹۲۲۳,۵
ADF(1)	-۱۱,۳۳۸۱	۹۴۳۶,۳	ADF(1)	-۱۱,۳۳۷۸	۹۲۴۷,۶
ADF(2)	-۱۱,۶۲۷۶	۹۴۱۰,۰	ADF(2)	-۱۱,۶۱۶۰	۹۲۲۱,۸
ADF(3)	-۱۲,۱۲۴۹	۹۴۱۸,۶	ADF(3)	-۱۲,۱۱۲۸	۹۲۳۰,۲
ADF(4)	-۱۲,۶۳۳۱	۹۴۳۰,۷	ADF(4)	-۱۲,۶۲۰۴	۹۲۴۲,۱
مقدار بحرانی آماره دیکی فولر تعمیم یافته در سطح ۹۵٪ = -۲,۸۶۳۴			مقدار بحرانی آماره دیکی فولر تعمیم یافته در سطح ۹۵٪ = -۲,۸۶۳۴		

منبع: نتایج تحقیق

که با مقایسه آن با مقدار بحرانی (۲,۸۷-) فرضیه مقابل یعنی پایایی را می‌پذیریم. هم‌چنین، برای افق‌های ۲، ۴ و ۸ روز آتی، درجه خود رگرسیونی (p) به ترتیب برابر ۲، ۴ و ۸ در نظر گرفته شده و برای هر یک از افق‌های زمانی، مدل‌هایی با درجه فرآیند MA برابر ۱، ۲ و ۳ تخمین و از مدل دارای بیشترین مقدار شوارتز- بیزین برای تعیین درجه میانگین متحرک (q) استفاده شد. سپس ساختار تعیین شده در انجام پیش‌بینی‌های خارج از نمونه بکار رفته و در نهایت این پیش‌بینی‌ها با به کارگیری معیارهای ارزیابی مدل‌ها با داده‌های واقعی مقایسه شد. جدول ۳ خلاصه‌ای از این نتایج را نشان می‌دهد:

جدول (۳) - کارایی مدل ARIMA در پیش‌بینی نرخ ارز

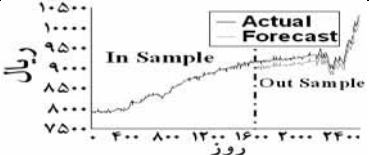
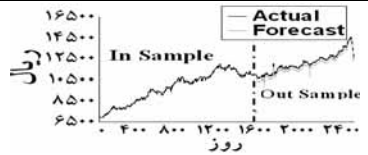
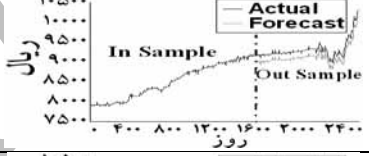
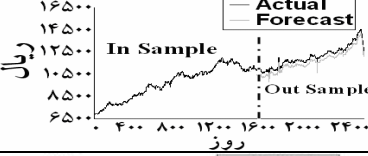
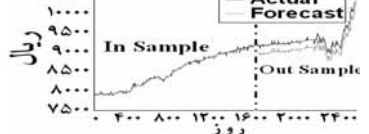
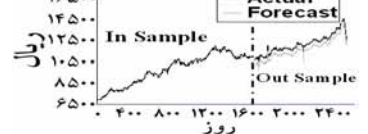
ARIMA	Rial/US\$	Rial/€
۲ روز آتی ساختار (۲,۱,۲)		
R^2	R^2	R^2
۰,۹۲۲۸	۰,۹۲۲۸	۰,۹۲۲۸
MAD	MAD	MAD
۰,۰۱۱۷	۰,۰۱۱۷	۰,۰۱۱۷
RMSE	RMSE	RMSE
۰,۰۱۰۱	۰,۰۱۰۱	۰,۰۱۰۱
۴ روز آتی ساختار (۴,۱,۱)		
R^2	R^2	R^2
۰,۹۲۱۹	۰,۹۲۱۹	۰,۹۲۱۹
MAD	MAD	MAD
۰,۰۱۱۷	۰,۰۱۱۷	۰,۰۱۱۷
RMSE	RMSE	RMSE
۰,۰۱۰۱	۰,۰۱۰۱	۰,۰۱۰۱
۸ روز آتی ساختار (۸,۱,۱)		
R^2	R^2	R^2
۰,۹۲۱۰	۰,۹۲۱۰	۰,۹۲۱۰
MAD	MAD	MAD
۰,۰۱۱۸	۰,۰۱۱۸	۰,۰۱۱۸
RMSE	RMSE	RMSE
۰,۰۱۰۱	۰,۰۱۰۱	۰,۰۱۰۱

منبع: نتایج تحقیق

سمت راست جدول ۳ نمایش هندسی پیش‌بینی نرخ ارز ریال/دلار آمریکا و ریال/یورو را که در بردارنده In Sample و Forecast می‌باشد نشان می‌دهد (محور عمودی برابری نرخ ارز و محور افقی روز). سمت چپ جدول بیانگر مقادیر معیارهای ارزیابی و ساختار مدل ARIMA برای افق‌های زمانی ۲، ۴ و ۸ روز آتی می‌باشد. مقادیر بیشتر R^2 ، مقادیر کمتر RMSE و MAD بیانگر، کارایی بیشتر مدل‌ها می‌باشد. بنابراین با افزایش افق پیش‌بینی کارایی این مدل در پیش‌بینی نرخ کاهش می‌یابد.

بررسی کارایی مدل NNARX در پیش‌بینی نرخ ارز

به منظور بررسی کارایی این مدل در پیش‌بینی نرخ ارز برای افق‌های زمانی ۲، ۴ و ۸ روز آتی، به ترتیب از وقفه‌های ۲، ۴ و ۸ داده‌های نرمال شده استفاده شد. هم‌چنین، برای افق‌های مذکور، ساختارهای مختلف شبکه انتشار برگشتی پیش‌خور (۱، ۲، ۳، ۴ و ۵ گره در لایه پنهان) با تابع فعال‌سازی \logsig ، الگوریتم آموزشی Levenberg-Marquardt، نرخ آموزش ۰،۰۱ و ۱۰۰ تکرار^۱ طراحی شد. نهایتاً برای بررسی کارایی این مدل، با استفاده از معیارهای ارزیابی مدل‌ها، داده‌های خروجی هر شبکه با داده‌های واقعی مقایسه شد. جدول ۴ خلاصه‌ای از این نتایج را نشان می‌دهد:

بطور مشابه، سمت راست جدول فوق نمایش هندسی پیش‌بینی نرخ ارز ریال/دلار آمریکا و ریال/یورو را که شامل Train و Test می‌باشد نشان می‌دهد. هم‌چنین، سمت چپ جدول بیانگر مقادیر معیارهای ارزیابی و ساختار مدل NNARX برای افق‌های زمانی ۲، ۴ و ۸ روز آتی می‌باشد. ساختار شبکه‌های طراحی شده به گونه‌ای می‌باشد که اولین عدد از سمت چپ بیانگر تعداد ورودی‌ها و آخرین عدد بیانگر تعداد خروجی بوده و اعداد بین آن‌ها نشان دهنده تعداد گره‌ها و نرون‌های موجود در هر گره می‌باشد. همانطور که جدول فوق نشان می‌دهد، با افزایش افق زمانی کارایی این مدل در پیش‌بینی نرخ ارز کاهش می‌یابد.

1- Epoch.

جدول (۴) - کارایی مدل NNARX در پیش‌بینی نرخ ارز

NNARX						Rial/US\$		Rial/€	
۲ روز آتی									
ساختار ۵-۲-۱-۱									
R ²		MAD		RMSE					
Train	Test	Train	Test	Train	Test				
۰.۹۹۷	۰.۹۸۲	۰.۰۰۸	۰.۰۰۸	۰.۰۰۹	۰.۰۰۹				
۴ روز آتی									
ساختار ۵-۳-۱-۱									
R ²		MAD		RMSE					
Train	Test	Train	Test	Train	Test				
۰.۹۷۷	۰.۹۶۱	۰.۰۰۹	۰.۰۰۹	۰.۰۱۰	۰.۰۰۹				
۸ روز آتی									
ساختار ۵-۴-۳-۱-۱									
R ²		MAD		RMSE					
Train	Test	Train	Test	Train	Test				
۰.۹۶۱	۰.۹۴۲	۰.۰۰۹	۰.۰۱۱	۰.۰۱۱	۰.۰۱۰				

منبع: نتایج تحقیق

بررسی کارایی مدل ANFIS در پیش‌بینی نرخ ارز

به منظور بررسی کارایی این مدل در پیش‌بینی نرخ ارز برای افق‌های زمانی ۲، ۴ و ۸ روز آتی، به ترتیب از وقفه‌های ۲، ۴ و ۸ داده‌های نرمال شده استفاده شد. از الگوریتم آموزشی هیبریدی برای تعیین پارامترهای تابع عضویت سیستم‌های استنتاج فازی از نوع سوگنوی^۱ یک خروجی استفاده شده و به منظور آموزش پارامترهای تابع عضویت سیستم استنتاج فازی مجموعه مفروض داده‌های ورودی-خروجی، ترکیب روش‌های حداقل مربعات و شیب نزولی انتشار برگشتی بکار گرفته شد. هم‌چنین، برای افق‌های مورد نظر، مدل‌های مختلفی با توابع عضویت gauss2، gauss و تعداد تابع عضویت (۲، ۳، ۴) با شبکه عصبی انتشار برگشتی پیش‌خور، تابع فعال‌سازی logsig، نرخ آموزش ۰.۰۱ و ۱۰۰ تکرار طراحی شد. نهایتاً برای بررسی کارایی این مدل، با استفاده از معیارهای ارزیابی مدل‌ها، داده‌های خروجی هر مدل با داده‌های واقعی مقایسه شد. جدول ۵

1- Sugeno.

خلاصه‌ای از این نتایج را نشان می‌دهد:

جدول (۵) - کارایی مدل ANFIS در پیش‌بینی نرخ ارز

ANFIS						Rial/US\$		Rial/€	
۲ روز آتی									
ساختر ۱۰۰-۴-gauss									
R^2		MAD		RMSE					
Train	Test	Train	Test	Train	Test				
۰,۹۹۸	۰,۹۸۴	۰,۰۰۷	۰,۰۰۸	۰,۰۰۸	۰,۰۰۹				
۴ روز آتی									
ساختر ۱۰۰-۳-gauss									
R^2		MAD		RMSE					
Train	Test	Train	Test	Train	Test				
۰,۹۹۳	۰,۹۷۹	۰,۰۰۷	۰,۰۰۸	۰,۰۰۸	۰,۰۰۹				
۸ روز آتی									
ساختر ۱۰۰-۲-gauss									
R^2		MAD		RMSE					
Train	Test	Train	Test	Train	Test				
۰,۹۷۵	۰,۹۶۶	۰,۰۰۷	۰,۰۰۸	۰,۰۰۹	۰,۰۰۹				

منبع: نتایج تحقیق

بطور مشابه، سمت راست جدول فوق نمایش هندسی پیش‌بینی نرخ ارز ریال/دلار آمریکا و ریال/یورو را که شامل Train و Test می‌باشد نشان می‌دهد. سمت چپ جدول بیانگر مقادیر معیارهای ارزیابی و ساختار مدل ANFIS برای افق‌های مورد نظر می‌باشد. ساختار شبکه‌های طراحی شده به گونه‌ای می‌باشد که گزاره اول از سمت چپ بیانگر نوع تابع عضویت و اعداد بعدی به ترتیب بیانگر تعداد تابع عضویت و تکرار می‌باشد. به‌طور مشابه، با افزایش افق زمانی کارایی این مدل نیز در پیش‌بینی نرخ ارز کاهش می‌یابد.

مقایسه کارایی مدل‌های NNARX، ARIMA و ANFIS در پیش‌بینی نرخ ارز

به‌منظور مقایسه کارایی مدل NNARX و مدل ARIMA، معیارهای ارزیابی کارایی مدل‌های مختلف طراحی شده NNARX یعنی RMSE، MAD و R^2 بر معیارهای ارزیابی کارایی مدل ARIMA در هر افق زمانی تقسیم شد. هم‌چنین، جهت مقایسه کارایی مدل NNARX و مدل ANFIS، معیارهای ارزیابی کارایی مدل‌های مختلف طراحی شده ANFIS بر معیارهای ارزیابی کارایی بهترین مدل طراحی شده NNARX در هر افق زمانی تقسیم شد. جدول ۶ خلاصه‌ای از

این نتایج را نشان می‌دهد:

جدول (۶) - مقایسه مدل‌های ARIMA، NNARX و ANFIS در پیش‌بینی نرخ ارز

C _{NNARX} /C _{ARIMA}					
RMSE	MAD	R ²	ساختار		افق زمانی
			NNARX	ARIMA	
۰.۸۹۲۸	۰.۶۸۴۲	۱.۰۶۴۱	۵-۲-۱-۱	(۲,۱,۲)	روز ۲
۰.۹۰۱۷	۰.۷۰۸۲	۱.۰۵۸۸	۵-۳-۲-۱-۱	(۲,۱,۲)	
۰.۹۱۰۷	۰.۷۳۳۰	۱.۰۵۳۵	۵-۴-۳-۲-۱-۱	(۲,۱,۲)	
۰.۹۱۹۸	۰.۷۵۸۶	۱.۰۴۸۳	۵-۵-۴-۳-۲-۱-۱	(۲,۱,۲)	
۰.۹۳۵۵	۰.۸۱۰۲	۱.۰۳۶۷	۵-۲-۱-۱	(۴,۱,۱)	روز ۴
۰.۹۲۶۲	۰.۷۸۲۸	۱.۰۴۲۰	۵-۳-۲-۱-۱	(۴,۱,۱)	
۰.۹۴۴۸	۰.۸۳۸۶	۱.۰۳۱۶	۵-۴-۳-۲-۱-۱	(۴,۱,۱)	
۰.۹۵۲۴	۰.۸۶۵۳	۱.۰۲۷۴	۵-۵-۴-۳-۲-۱-۱	(۴,۱,۱)	
۰.۹۹۱۱	۰.۹۹۱۱	۱.۰۰۷۰	۵-۲-۱-۱	(۸,۱,۱)	روز ۸
۰.۹۸۱۲	۰.۹۵۷۵	۱.۰۱۲۱	۵-۳-۲-۱-۱	(۸,۱,۱)	
۰.۹۶۱۹	۰.۸۹۳۹	۱.۰۲۲۳	۵-۴-۳-۲-۱-۱	(۸,۱,۱)	
۰.۹۷۱۵	۰.۹۲۵۲	۱.۰۱۷۲	۵-۵-۴-۳-۲-۱-۱	(۸,۱,۱)	
C _{ANFIS} /C _{NNARX}					
RMSE	MAD	R ²	ساختار		افق زمانی
			ANFIS	NNARX	
۰.۹۷۰۰	۰.۹۷۵۰	۱.۰۰۱۰	gauss-۳-۱۰۰	۵-۵-۴-۳-۲-۱-۱	روز ۲
۰.۹۷۹۷	۰.۹۸۴۸	۱.۰۰۰۱	gauss2-۳-۱۰۰	۵-۵-۴-۳-۲-۱-۱	
۰.۹۵۵۶	۰.۹۹۴۶	۱.۰۰۱۵	gauss-۴-۱۰۰	۵-۵-۴-۳-۲-۱-۱	
۰.۹۷۷۸	۱.۰۰۰۰	۱.۰۰۱۲	gauss2-۴-۱۰۰	۵-۵-۴-۳-۲-۱-۱	
۰.۹۵۰۰	۰.۸۸۰۲	۱.۰۱۹۵	gauss-۳-۱۰۰	۵-۳-۲-۱-۱	روز ۴
۰.۹۶۰۴	۰.۸۸۹۰	۱.۰۱۵۴	gauss2-۳-۱۰۰	۵-۳-۲-۱-۱	
۰.۹۶۹۲	۰.۸۹۷۸	۱.۰۱۱۳	gauss-۴-۱۰۰	۵-۳-۲-۱-۱	
۰.۹۷۸۰	۰.۹۰۶۸	۱.۰۰۷۳	gauss2-۴-۱۰۰	۵-۳-۲-۱-۱	
۰.۹۵۶۰	۰.۸۰۸۵	۱.۰۲۱۵	gauss-۳-۱۰۰	۵-۴-۳-۲-۱-۱	روز ۸
۰.۹۶۴۷	۰.۸۱۶۶	۱.۰۱۷۴	gauss2-۳-۱۰۰	۵-۴-۳-۲-۱-۱	
۰.۹۷۳۵	۰.۸۳۴۷	۱.۰۱۳۴	gauss-۴-۱۰۰	۵-۴-۳-۲-۱-۱	
۰.۹۴۷۴	۰.۸۰۰۵	۱.۰۲۵۶	gauss2-۴-۱۰۰	۵-۴-۳-۲-۱-۱	

منبع: نتایج تحقیق

شرط کاراتر بودن یک مدل نسبت به مدل دیگر، بزرگتر از یک بودن کمیته حاصل از تقسیم R^2 و کوچکتر از یک بودن کمیته حاصل از تقسیم RMSE و MAD یک مدل بر مدل دیگر می‌باشد. بنابراین، بر اساس نتایج جدول ۶، بزرگتر از یک بودن کمیته حاصل از تقسیم R^2 و

کوچکتر از یک بودن کمیت حاصل از تقسیم RMSE و MAD مدل NNARX بر مدل ARIMA بیانگر کارایی بیشتر مدل NNARX نسبت به مدل ARIMA در پیش‌بینی نرخ ارز ریال/دلار و ریال/یورو در افق‌های زمانی مورد بررسی می‌باشد. هم‌چنین، بزرگتر از یک بودن کمیت حاصل از تقسیم R^2 و کوچکتر از یک بودن کمیت حاصل از تقسیم RMSE و MAD مدل ANFIS بر مدل NNARX بیانگر کارایی بیشتر مدل ANFIS نسبت به مدل NNARX در پیش‌بینی نرخ ارز ریال/دلار و ریال/یورو در افق‌های زمانی مورد بررسی می‌باشد. نهایتاً مقادیر واقعی و پیش‌بینی شده نرخ ارز برای ۱، ۴ و ۸ روز آتی، در جدول ۷ آورده شده است:

جدول (۷) - مقادیر واقعی و پیش‌بینی شده نرخ ارز

افق زمانی	مقدار واقعی		پیش‌بینی مدل ANFIS		پیش‌بینی مدل NNARX		پیش‌بینی مدل ARIMA	
	ریال/دلار	ریال/یورو	ریال/دلار	ریال/یورو	ریال/دلار	ریال/یورو	ریال/دلار	ریال/یورو
۲ روز آتی	۱۰۲۴۹	۱۲۹۰۰	۱۰۲۴۷٫۸۳	۱۲۸۹۷٫۱۴	۱۰۲۴۴٫۹۶	۱۲۸۹۵٫۹۸	۱۰۲۳۷٫۷۹	۱۲۸۸۶٫۹۵
۴ روز آتی	۱۰۱۱۸	۱۳۰۰۴	۱۰۱۱۶٫۷۶	۱۳۰۰۱٫۰۴	۱۰۱۱۳٫۹۳	۱۲۹۹۹٫۸۷	۱۰۱۰۶٫۸۵	۱۲۹۹۰٫۷۷
۸ روز آتی	۱۰۱۰۴	۱۲۸۲۵	۱۰۱۰۲٫۸۴	۱۲۸۲۱٫۹۳	۱۰۱۰۰٫۰۱	۱۲۸۲۰٫۷۸	۱۰۰۹۲٫۹۴	۱۲۸۱۱٫۸۰

منبع: نتایج تحقیق

نتیجه‌گیری

در این مطالعه کارایی مدل‌های عصبی- فازی ANFIS، شبکه عصبی- خودرگرسیون NNARX و خودرگرسیونی ARIMA در پیش‌بینی نرخ ارز ریال/دلار آمریکا و ریال/یورو برای سه افق زمانی ۲، ۴ و ۸ روز آینده، با استفاده از مهمترین معیارهای ارزیابی مدل‌ها و داده‌های روزانه نرخ ارز مربوط به دوره ۱۳۸۷/۹/۱-۱۳۸۱/۱/۱ مقایسه شد. بر این اساس مهمترین نتایج حاصله عبارتند از:

- هر سه مدل روند مشابهی را برای نرخ‌های ارز ریال/دلار آمریکا و ریال/یورو پیش‌بینی می‌کنند.

- کمیت حاصل از تقسیم R^2 مدل NNARX بر مدل ARIMA، برای هر یک از افق‌های زمانی مورد بررسی، همواره بزرگتر از یک و حداقل برابر ۱،۰۰۷۰ (مربوط ساختار ۱-۱-۱-۲-۵)

می‌باشد. هم‌چنین کمیت حاصل از تقسیم RMSE و MAD این مدل بر مدل ARIMA، برای هر یک از افق‌های زمانی مورد بررسی، همواره کوچکتر از یک بوده و حداکثر برابر ۰,۹۹۱۱ (مربوط به ساختار ۱-۱-۲-۵) می‌باشد. بنابراین، مدل NNARX بر مدل ARIMA در پیش‌بینی نرخ ارز ریال/دلار آمریکا و ریال/یورو در افق‌های مورد بررسی برتری دارد.

- کمیت حاصل از تقسیم R^2 مدل ANFIS بر مدل NNARX، برای هر یک از افق‌های زمانی مورد بررسی، همواره بزرگتر از یک و حداقل برابر ۱,۰۰۰۱ (مربوط ساختار ۱۰۰-۳-۱) می‌باشد. هم‌چنین کمیت حاصل از تقسیم RMSE و MAD این مدل بر مدل NNARX، برای هر یک از افق‌های زمانی مورد بررسی، همواره کوچکتر یا مساوی یک بوده و حداکثر به ترتیب برابر ۰,۹۷۹۷ و ۱,۰۰۰ (به ترتیب مربوط به ساختارهای ۱۰۰-۳-۱ و gauss2-۱۰۰-۴) می‌باشد. بنابراین، مدل ANFIS بر مدل NNARX در پیش‌بینی نرخ ارز ریال/دلار آمریکا و ریال/یورو در افق‌های زمانی مورد بررسی برتری دارد.

References

- 1- Box, G. E. P. and Jenkins, G. M. (1970), **Time Series Analysis: Forecasting and Control**, San Francisco: Holden-Day.
- 2- Central Bank of Iran's website: <http://www.cbi.ir/>
- 3- De Jesús, O., Horn, J.M. and Hagan, M.T. (2001), "Analysis of Recurrent Network Training and Suggestions for Improvements", *Proceedings of the International Joint Conference on Neural Networks*, Washington, DC, July 15-19, 2632-2637.
- 4- Fahimifard, S. M. (2008), "The Comparison of Artificial-Neural and Auto-Regressive Models for Forecasting Agricultural Product Price of Iran", Dissertation for M.Sc Degree in Agricultural Economics Engineering, University of Zabol.
- 5- Fahimifard, S. M. Homayounifar, M. Salarpour, M. Sabuhi, M., and Shirzady, S. (2009), "Application of ANFIS to Exchange Rate Forecasting", *China-USA Business Review*, 8(6): 22-30.
- 6- Haykin, S. (1994), **Neural Networks A Comprehensive Foundation**. Macmillan, New York.
- 7- Ince, H. and Trafalis, T. B. (2005), "A Hybrid Model for Exchange Rate Prediction", [online] <<http://www.sicencedirect.com/>> [20 May 2008].
- 8- Medsker, L.R., and Jain, L.C. (2000), **Recurrent Neural Networks: Design and Applications**, Boca Raton, FL: CRC Press
- 9- Meese, R. A. and Rogoff, K. (1983), "Empirical Exchange Rate Models of the Seventies: Do they Fit Out of Sample?", *Journal of international Economics*, 14: 3-24.

- 10- Morgan, G. C. (1998), **Fuzzy Logic**, Routledge Encyclopedia of Philosophy, 3, first edition, Craig, E. Routledge, London.
- 11- Moshiri, S. and Cameron, N. (2000), “**Neural Network versus Econometric models in forecasting inflation**”, *Journal of forecasting*, 19: 201-217.
- 12- Najafi, B., and Tarazkar, M. (2006), “**Forecasting of Iran’s export of pistachio: ANN application**”, *Quarterly of Trade Research*, 39: 191-214.
- 13- Pilbeam, K. (1998), **International Finance** (2nd ed.). Palgrave.
- 14- Racine, J. S. (2001), “**On the Nonlinear Predictability of Stock Returns Using Financial and Economic Variables**”, *Journal of Business and Economic Statistics*, 19(3): 380-382.
- 15- Rosenblatt, F. (1961), “**Principles of Neurodynamics**”, Washington, D.C.: Spartan Press.
- 16- Roshan, R. (2004), “**Iran’s inflation Forecasting Using ARCH, GARCH, ARIMA and ANN Models and the Comparison of Mentioned Models Performance**”, Dissertation for M.Sc degree in Economics, University of Zahedan.
- 17- Tanaka, K. (1998), **An Introduction to Fuzzy Logic for Practical Applications**, Prantice-Hall International Editions.

Received: 2 Dec 2008

Accepted: 16 Aug 2009

Archive of SID