

# تدوین الگوی مؤلفه‌های اخلاقی مشارکت در رفتار آوایی کارکنان

محمدفائق محمدی<sup>۱</sup>، دکتر سیروس قنبری<sup>۱\*</sup>

۱. گروه علوم تربیتی، دانشکده علوم انسانی، دانشگاه بو علی سینا

(تاریخ دریافت: ۹۸/۱۰/۰۵، تاریخ پذیرش: ۹۸/۱۲/۰۶)

## چکیده

**زمینه:** مشارکت کارکنان در سازمان و شنیدن صدای آنها، یکی از راه‌های هم‌افزایی و تقویت روحیه انتقادپذیری و کار تیمی با هدف افزایش بهره‌وری در سازمان‌هاست. هدف از پژوهش حاضر تدوین الگوی مؤلفه‌های اخلاقی مشارکت در رفتار آوایی کارکنان است.

**روش:** روش پژوهش آمیخته اکتشافی است. جامعه آماری شامل کلیه کارکنان، دانشگاه‌های کرمانشاه، همدان و کردستان بود (۱۵۸۵ نفر). در بخش کیفی به صورت هدفمند و بر مبنای اصل اشباع نظری تعداد ۳۵ نفر از کارکنان مورد مصاحبه قرار گرفتند. در بخش کمی بر اساس جدول کرجسی و مورگان ۳۱۰ نفر به عنوان نمونه انتخاب شدند. ابزار مورد استفاده در بخش کیفی مصاحبه نیمه ساختار یافته و در بخش کمی پرسشنامه محقق ساخته بود. برای تحلیل داده‌ها از تحلیل عاملی اکتشافی جهت شناسایی عامل‌های زیر بنایی مشارکت کارکنان در رفتار آوایی، سپس تحلیل عاملی تاییدی به منظور تعیین میزان مدل عاملی استفاده شد.

**یافته‌ها:** نتایج بخش کیفی در قالب ۳۸ مضمون فرعی، و ۱۰ مضمون اصلی دسته‌بندی شد. بر اساس تحلیل عاملی اکتشافی مضامین فرعی، در قالب ۷ عامل زیربنایی توانمندی و قابلیت حرفه‌ای، معیارهای ارزیابی عادلانه، سبک رهبری اخلاقی، عدالت سازمانی پایدار، وجدان کاری، جو اخلاقی حامی مشارکت و اعتقادات و باورهای فردی مشخص شدند. در بخش تاییدی نیز مدل ارتباط عامل‌ها با رفتار آوایی، برازش مناسبی داشت، که نشان از مناسب بودن عامل‌ها در توسعه رفتار آوایی دارد.

**نتیجه‌گیری:** توسعه آوا و استفاده از مزایای آن نیازمند تقویت مؤلفه‌های اخلاقی و ترغیب کارکنان به مشارکت سازمانی و کاربست مؤلفه‌های اخلاقی در آوا و بیان نظرات آنان است.

**کلیدواژه‌گان:** رفتار آوایی کارکنان، مؤلفه‌های اخلاقی، مشارکت سازمانی

## سر آغاز

علی‌رغم مقرراتی که توسط دولت‌ها در سازمان‌ها اجرا می‌شود، نگرانی‌های جدی در مورد اخلاقی بودن شیوه‌های فعالیت و کسب و کار وجود دارد و این امر موجب تردید بسیاری از افراد در مورد استانداردهای اخلاقی و بحران اخلاقی در آینده سازمان‌ها شده است. با این حال ادبیات در حال توسعه اخلاقیات، برخی از بینش‌های امیدوار کننده را در مورد تاثیر مهمی که شناخت مؤلفه‌های اخلاقی سازمان می‌توانند در چنین شرایطی داشته باشند ارائه می‌دهد (۱). بنا بر گفته‌ی برخی از صاحب‌نظران ایجاد قواعد اخلاقی و سازماندهی کمیته‌های مرتبط برای تضمین استانداردهای اخلاقی در سازمان اهمیت زیادی دارد با این وجود، توسعه این رفتارهای نیازمند سیاست ساخت یک جو اخلاقی<sup>۱</sup> در سازمان است (۲).

پژوهشگران این عرصه جو اخلاقی سازمان را به عنوان استدلال اخلاقی جمعی مطرح می‌کنند. آنها بیان می‌دارند که جو اخلاقی با بازتاب هنجارهای حاکم بر استدلال اخلاقی سازمان بر تصمیم‌گیری افراد تاثیر می‌گذارد و این هنجارهای اخلاقی نوظهور از اهداف اخلاقی فردی و قضاوت‌های عاطفی افراد در مورد شرایط محیط کار متمایز است (۳).

از جمله رفتارهای مهم سازمانی که برآمده از جو اخلاقی در سازمان‌هاست، مشارکت کارکنان است. مشارکت کارکنان فرآیند توانمندسازی آنها و استفاده از آن برای دستیابی به عملکرد فردی و سازمانی بالاتر می‌باشد. مشارکت در واقع به همکاری کارکنان در تصمیم‌گیری و حل مسئله و افزایش استقلال در فرآیندهای کاری اشاره دارد، که در آن هر کارمندی به عنوان یک شخص منحصر به فرد، در

نظر گرفته می‌شود که با توانمندی بخصوص خود در کمک به سازمان برای رسیدن به اهدافش دخیل است (۴). به اعتقاد پژوهشگران عرصه مدیریت مشارکت، انگیزه کارکنان را افزایش می‌دهد، زیرا سهم آنها در دستیابی به اهداف سازمانی افزایش می‌یابد. رضایت شغلی و کار گروهی موفق با سرپرست نیز افزایش می‌یابد، زیرا کارکنان کمتر تحت فشار و کنترل قرار می‌گیرند، منازعه کمتر و آوا و ابراز عقاید بیشتری نسبت به اهداف سازمان وجود دارد و در نهایت تغییر و تحولات سازمانی بهتر پذیرفته می‌شود (۵).

یکی از مصادیق مهم مشارکت سازمانی آوایی کارکنان<sup>۲</sup> است. آوایی کارکنان ارتباطات خارج از نقش و اختیاری یک کارمند می‌باشد، که در آن ایده‌ها، پیشنهادات، نگرانی‌ها، اطلاعات در مورد مشکلات و یا نظرات مربوط به مسائل مرتبط به شغل و سازمان را با هدف بهبود و تغییر، به افرادی که قادر به اقدام مناسب باشند ارائه می‌دهد (۶). آوایی کارکنان بر این منطبق مبتنی است که در فضای آزاد سازمانی که در آن مشارکت تشویق می‌شود، چنانچه کارکنان به این باور برسند که می‌توانند با ابراز نظر و ایده‌های خود تغییرات مهمی در محیطشان ایجاد کنند، از آن مضایقه نخواهند نمود و با بیان آنها سازمان خود را بهره‌مند خواهند کرد (۷). پژوهش‌های صورت گرفته درباره‌ی آوا، آن را شامل ۴ هدف می‌دانند، در مرحله اول؛ آوایی کارکنان بیان نارضایتی در سازمان است که هدف آن اصلاح مشکلات موجود در سازمان است، در مرحله دوم مشارکت و تعامل جمعی کارکنان سازمان است که هدف آن مقابله با قدرت نامشروع مدیران است، سومین هدف از آوایی کارکنان، کمک به تصمیم‌گیری مدیران، در جهت بهبود کیفیت کار و بهره‌وری در سازمان است و در نهایت آوا یک اظهارنظر متقابل و همکاری سازنده در جهت توسعه سازمان در طولانی مدت می‌باشد (۸).

همراستا با اهداف فوق، پژوهشگران دیگری آوا را شامل دو دسته ارتقاء دهنده (بیان ایده‌ها یا پیشنهادات جدید از سوی کارکنان برای بهبود عملکرد کلی سازمان یا واحد کاری خود) و منع‌کننده (ابراز نگرانی کارکنان در مورد شیوه‌های کار، حوادث و یا رفتار کارکنان که برای سازمان مضر می‌باشد) می‌دانند (۹).

با توجه به گسترده شدن سازمان‌ها و افزایش مشکلات اخلاقی سازمانی و در بسیاری از موارد عدم مسئولیت‌پذیری مدیران، سازمان‌ها باید به صراحت و صداقت مدیران و کارکنان توجه بیشتری داشته باشند. تقویت جایگاه رهبر و درونی کردن استانداردهای اخلاقی، استفاده از توانمندی روانشناختی کارکنان، ارتباط شفاف با کارکنان، سبک‌های مدیریت اخلاقی و ترویج جو اخلاقی می‌توانند نگرش کارکنان به آوا و میزان اعتماد آنها به رفتار سازمانی خود را افزایش دهد (۱۰).

سوی کارکنان مطرح می‌شود، می‌تواند پیامدهای مهمی برای بقای سازمانی داشته باشد (۱۱). آوایی کارکنان علی‌رغم ظاهر مثبت و سازنده آن می‌تواند جنبه مخرب و منفی نیز داشته باشد. پژوهشگران جنبه مخرب رفتار آوایی را بیان داوطلبانه و خودخواهانه عقاید و نظرات فردی با هدف بهبود جایگاه فردی و منافع شخصی در سازمان می‌دانند که در آن فرد منافع شخصی را به منافع سازمانی ترجیح می‌دهد (۱۲). نکته مهم در ارتباط با بروز رفتار آوایی این است که، آوا یا عدم آن (سکوت) انتخاب فرد است و به متغیرهای متعددی وابسته هستند، کسانی که انتخاب می‌کنند صحبت کنند می‌توانند این کار را به صورت آشکارا یا پنهان انجام دهند. در این زمینه شدت درک سوء رفتار مشاهده شده، قدرت و اعتقاد به ارزش‌های فردی و انتظار عواقب مثبت یا منفی، همه عناصری هستند که احتمالاً بر روی انتخاب بین "سکوت" و "آوا" تأثیر می‌گذارد (۱۳).

بنابراین شناخت و تشخیص این گونه رفتارها و نیات خیرخواهانه و یا بدخواهانه‌ی بروز رفتار آوایی، در بسیاری از موارد به چالشی برای سازمان‌ها و مدیران تبدیل می‌شود. مدیران با توجه به نقش وسیعی که در پذیرش آوا و عملیاتی کردن آن در سازمان دارند، می‌توانند زمینه ساز توسعه اخلاق حرفه‌ای و تسری آن به رفتار آوایی کارکنان<sup>۳</sup> با هدف کاهش آوایی مخرب<sup>۴</sup> باشند. درک و ارتقای رفتار اخلاقی کارکنان نیازمند بررسی علل و میزان ارتباط مؤلفه‌های مختلف سازمانی با آن است (۱۴). لذا شناخت مؤلفه‌های اخلاقی<sup>۵</sup> در ارتباط با آوایی کارکنان و روابط بین این متغیرها با توسعه مشارکت در رفتار آوایی در سازمان‌ها بخصوص دانشگاه‌ها به عنوان نهاد علمی - آموزشی و سرآمد در زمینه تحولات اجتماعی و اخلاقی، می‌تواند زمینه توسعه رفتار آوایی سازنده<sup>۶</sup> را فراهم و پیامدهای مثبت آن را همگام با توسعه اخلاقیات<sup>۷</sup>، در سازمان‌ها گسترش دهد. بر این اساس هدف اصلی پژوهش حاضر تدوین الگوی مؤلفه‌های اخلاقی مشارکت در رفتار آوایی کارکنان می‌باشد.

## روش

پژوهش حاضر از لحاظ هدف کاربردی، و از لحاظ روش، پژوهش توصیفی - پیمایشی با رویکرد آمیخته (کمی - کیفی) اکتشافی می‌باشد. جامعه آماری شامل کلیه کارکنان، دانشگاه‌های کرمانشاه، همدان و کردستان بود (۱۵۸۵ نفر). روش پژوهش در بخش کیفی داده‌بنیاد مبتنی بر رهیافت سیستماتیک بود. نمونه آماری در این بخش به صورت هدفمند و بر مبنای اصل کفایت داده‌ها و اشباع نظری تعیین شد و تعداد ۳۵ نفر (۱۱ نفر دانشگاه کردستان، ۱۳ نفر دانشگاه همدان، ۱۱ نفر دانشگاه رازی) مورد مصاحبه قرار گرفتند. برای گردآوری اطلاعات، از مصاحبه‌های نیمه ساختاریافته استفاده شد و تحلیل همزمان مصاحبه‌ها نیز با استفاده از کدگذاری باز و منتخب صورت گرفت. در بخش کمی نیز جهت اعتباریابی یافته‌های بخش کیفی، از تحلیل عاملی اکتشافی برای شناسایی عامل‌های زیر بنایی مشارکت کارکنان در رفتار آوایی با استفاده از داده‌های کمی استفاده شد. در مرحله بعد تحلیل عاملی

انتخاب و بررسی شدند. داده‌های به دست آمده در بخش کمی پژوهش با روش‌های آماری تحلیل عاملی اکتشافی و سپس تحلیل عاملی تاییدی و با استفاده از نرم افزارهای SPSS22 و LISREL 8.8 تحلیل شدند (تعداد جامعه و نمونه آماری به تفکیک دانشگاه و جنسیت در جدول شماره ۱ گزارش شده است).

تاییدی به منظور تعیین میزان مدل عاملی بخش اکتشافی صورت گرفت. جامعه آماری در این بخش کلیه کارکنان دانشگاه های مذکور بودند. مجموع کارکنان این دانشگاه ها شامل ۱۵۸۵ نفر بودند. که با توجه به جدول نمونه گیری کرجسی و مورگان و بر اساس روش نمونه‌گیری تصادفی طبقه‌ای نسبتی تعداد ۳۱۰ نفر به عنوان نمونه

جدول ۱: جامعه و نمونه آماری در بخش کمی پژوهش

شاخص دانشگاه	تعداد کل جامعه و نمونه آماری		جامعه و نمونه به تفکیک جنسیت	
	جامعه	نمونه	مرد	زن
بوعلی سینا(همدان)	۶۵۰	۱۲۷	۴۴۷	۸۷
رازی(کرمانشاه)	۵۰۰	۹۸	۳۳۵	۶۶
کردستان(کردستان)	۴۳۵	۸۵	۲۹۶	۵۸
جمع(کل)	۱۵۸۵	۳۱۰	۱۰۷۸	۲۱۱

با توجه به زیاد بودن کدهای فرعی، پس از حذف کدهای تکراری و مشابه ۳۸ کد فرعی غیر تکراری انتخاب شدند. در جدول شماره ۲ مضامین فرعی مستخرج از مصاحبه‌ها و نیز دسته‌بندی آنها در قالب مضمون‌های کلی‌تر متناسب با مضامین فرعی مرتبط گزارش شده است. همچنین کد مصاحبه‌های مربوط به هر دسته از کدهای مستخرج در مقابل آنها مشخص شده است.

## یافته‌ها

مؤلفه‌های اخلاقی موثر بر مشارکت کارکنان در رفتار آوایی کدامند؟ به منظور پاسخگویی به این سوال و شناسایی عوامل و متغیرهای اخلاقی موثر بر رفتار آوایی و مشارکت کارکنان در فرایندهای سازمانی، تحلیل محتوای مصاحبه‌های انجام شده صورت گرفت. پس از تحلیل مصاحبه‌ها و دسته‌بندی و کدگذاری با رویکرد تحلیل سیستماتیک در مجموع ۶۸ کد باز یا مضمون فرعی، و ۱۰ مضمون اصلی به دست آمد.

جدول ۲: مؤلفه‌های اخلاقی مشارکت در رفتار آوایی

کد	کد مصاحبه	مضامین اصلی	مضامین فرعی
۱	۸م، ۱۱م، ۱۶م	جو اخلاقی حامی	گرایش مدیران و کارکنان به رفتارهای اخلاقی
۲	۲۸م، ۲۶م، م	مشارکت کارکنان	تشویق خلاقیت و نوآوری در سازمان
۳	۲۴		فراهم بودن زمینه و داده‌های مورد نیاز مشارکت
۴			حمایت و تشویق مادی و معنوی
۵	۲م، ۷م، ۹م	سبک رهبری و میزان گرایش به مشارکت	استفاده از سبک‌های رهبری اخلاق مدار
۶	۱۷م، ۲۲م، م		گسترش کانال‌های ارتباطی رهبر و پیروان
۷	۳۴		کاربست نظرات کارکنان در تصمیمات سازمانی
۸			مدیران متعهد و ملتزم به وجدان کاری و فردی
۹	۲م، ۳م، ۱۹م	عدالت سازمانی و مؤلفه‌های آن	برخورد یکسان با کارکنان و رعایت احترام فردی
۱۰	۲۷م، ۳۰م، ۳۵م		انطباق استانداردهای غالب با عدالت و اخلاقیات
۱۱	۳۲م،		توجه به فرد و توانمندی او بجای جایگاه سازمانی
۱۲			سازگاری رویه‌های انجام کار با قواعد اخلاقی
۱۳	۲م، ۷م، ۹م	ساختار سازمانی	ارتباطات عمودی آسان و قوانین نرم و منعطف
۱۴	۱۵م، ۲۲م، م	مشوق مشارکت	ارتقاء کارکنان و مدیران شایسته و توانمند
۱۵	۲۸م، ۳۴م		تضمین امنیت روانی و شغلی مشارکت کارکنان
۱۶			واضح بودن اهداف و کنترل‌های مناسب شغلی
۱۷	۲م، ۱۴م، ۲۹م	معیارهای ارزیابی عملکرد عادلانه	میزان رضایت از شغل و تناسب کار- دستمزد
۱۸	۱۰م، ۲۱م		ارزیابی معکوس (ارزیابی کارکنان از مدیران)
۱۹			ارزشیابی گروهی مقدم بر ارزشیابی فردی
۲۰			شایسته‌سالاری، بخصوص در سمت‌های مدیریتی
۲۱	۷م، ۴م، ۱۰م	خودکارآمدی و خودکارآمدی و توانمندی فردی و درونی	

۲۲	۱۷م، ۲۹م، ۱۱م	روحیه مشارکت و تعاملات بین فردی	ویژگی‌های
۲۳	۲۰م، ۳۰م	صداقت و پرهیز از چاپلوسی و دروغ	شخصیتی
۲۴		اعتماد و تعهد به مدیران و همکاران	
۲۵	۱۶م، ۲۱م، م	انجام وظایف شغلی فراتر از نقش سازمانی	رفتار شهروندی
۲۶	۸م، ۲۳م	کمک به همکاران بدون چشم داشت	سازمانی
۲۷	۱۳م، ۱۸م	گرایش به معنویت و استانداردهای اخلاقی	اعتقادات و
۲۸	۲۶م، ۳۱م، ۴م	دیدگاه مثبت به شغل و موقعیت سازمانی خود	باورهای فردی و
۲۹		تغییر پذیری و پذیرش اهداف و راهکارهای نو	درونی
۳۰		اعتقاد به رسالت سازمان و اهداف آن	
۳۱	۲۲م، ۲م، ۸م	وجدان کاری و صداقت در کار	و وجدان کاری و
۳۲	۳م، ۲۵م، ۲۷م	مسئولیت پذیری نسبت به سازمان و همکاران	انگیزه خیر خواهانه
۳۳	۸م، ۱م	کمک به همکاران در انجام وظایف سنگین	
۳۴		میزان درگیر شدن در شغل و علاقه به سازمان	
۳۵	۱۴م، ۸م، م	توانمندی و بلوغ شغلی و حرفه ای	توانمندی و
۳۶	۱۱م، ۲۳م، ۲۷م	انتقادپذیری و پذیرش دیدگاه‌های مخالف	قابلیت حرفه‌ای و
۳۷	۳۶م، ۳۰م	همگامی با سازمان و تغییرات آن	شغلی
۳۸		پاسخگویی در قبال شغل و پیامدهای آن	

عامل‌های زیربنایی مشارکت کارکنان در رفتار آوایی کدامند؟ در ادامه به منظور تعیین ماهیت عامل‌های مشترک و دسته‌بندی گویه‌ها و مضامین فرعی در قالب مضمون‌های مشترک مبتنی بر داده‌های کمی از تحلیل عاملی اکتشافی استفاده شد. هدف از این بخش کاهش مؤلفه‌های شناسایی شده به عامل‌های مشترک جهت درک بهتر این عوامل است. در جدول شماره ۳ مقادیر بارهای عاملی و نیز ضریب واریانس تبیین شده هر عامل شاخص‌های تناسب داده‌ها در تحلیل عاملی اکتشافی گزارش شده است.

با توجه به نتایج کیفی پژوهش مؤلفه‌های اخلاقی موثر بر مشارکت در رفتار آوایی کارکنان، در سازمان در قالب ۱۰ مضمون اصلی شناسایی شدند. این مضامین با توجه مشترکات کدهای فرعی دسته‌بندی شدند. بر اساس نتایج مهمترین عامل‌های اخلاقی موثر بر مشارکت در رفتار آوایی کارکنان، جو اخلاقی حامی مشارکت<sup>۸</sup> کارکنان، سبک رهبری و گرایش به مشارکت، عدالت سازمانی و مؤلفه‌های آن، ساختار سازمانی مشوق مشارکت، معیارهای ارزیابی عملکرد عادلانه، خودکارآمدی و ویژگی‌های شخصیتی، رفتار شهروندی سازمانی، اعتقادات و باورهای فردی<sup>۹</sup> و درونی، وجدان کاری و انگیزه خیر خواهانه، توانمندی و قابلیت حرفه‌ای<sup>۱۰</sup> و شغلی هستند.

جدول ۳: تحلیل عاملی اکتشافی مؤلفه‌های اخلاقی موثر بر مشارکت کارکنان در رفتار آوایی

عامل‌ها	1	2	3	عامل‌ها	4	5	6	7
گویه	گویه	گویه	گویه	گویه	گویه	گویه	گویه	گویه
۶۵/۶	۴۲/۸	۴۸/۷	۵۲/۴	% واریانس	۵۶/۹	۶۰/۰	۶۲/۹	۶۵/۶
	۳۷گ	.۸۱۹		۱۲گ	.۷۷۸			
	۳۶گ	.۸۰۱		۱۳گ	.۶۶۳			
	۳۸گ	.۷۳۴		۱۱گ	.۶۳۱			
	۳۵گ	.۶۶۶		۷گ	.۵۶۶			
	۲۵گ	.۴۴۷		۶گ	.۵۲۷			
	۱۷گ		.۷۰۰	۳۴گ		.۷۴۸		
	۱۸گ		.۶۵۷	۳۱گ		.۶۵۵		
	۱۹گ		.۶۳۱	۳۳گ		.۶۴۴		
	۲۰گ		.۵۹۹	۳۳گ		.۶۲۶		
	۱۵گ		.۵۶۰	۱گ			.۷۵۴	
	۲۳گ		.۵۲۷	۲گ			.۷۰۲	
	۲۱گ		.۵۲۲	۳گ			.۵۸۲	
	۱۶گ		.۴۵۹	۴گ			.۴۲۳	

۲۴گ		.۴۵۰		۲۲گ				.۷۸۲
۹گ		.۷۷۰		۲۷گ				.۵۵۰
۲۹گ		.۶۳۱		۲۶گ				.۵۰۷
۸گ		.۶۱۰		۲۸گ				.۴۹۹
۱۰گ		.۵۴۷						
۳۰گ		.۴۸۲						
۱۴گ		.۴۱۹						
۵گ		.۴۰۴						
روش دوران متعامد: چرخش واریماکس								
.۰/۰۰۰۲۸			DF: 703	SIG: /		Bartlet: 81151.۰/۹۳۷KMO=		

مشارکت) و عامل هفتم با درصد تبیین واریانس ۶۵/۶ (اعتقادات و باورهای فردی) صورت گرفت.

مدل مناسب روابط بین عامل‌های زیربنایی مشارکت کارکنان در رفتار آوایی کدام است؟

به منظور تعیین میزان توان مدل عاملی با داده‌های مشاهده شده پژوهش از تحلیل عاملی تأییدی استفاده شد. نتایج تحلیل عاملی تأییدی عامل‌ها در قالب ضرایب استاندارد (B) و ضرایب معنی‌داری (T) و شاخص‌های نیکویی برازش در جدول ۴ گزارش شده است.

با توجه به جدول شماره دو، نتایج چرخش یافته مؤلفه‌های بخش کیفی پژوهش در شش عامل اصلی جای گرفتند. عامل‌های شناسایی شده تا حد زیادی منطبق با مضامین اصلی شناسایی شده در مصاحبه‌ها هستند، لذا با توجه به مشترکات گویه‌ها نام گذاری عامل‌های پژوهش شامل، عامل اول با درصد تبیین واریانس ۴۲/۸ (توانمندی و قابلیت حرفه‌ای)، عامل دوم با درصد تبیین واریانس ۴۸/۷ (معیارهای ارزیابی عملکرد عادلانه)، عامل سوم با درصد تبیین واریانس ۵۳/۴ (سبک رهبری اخلاق محور)، عامل چهارم با درصد تبیین واریانس ۵۶/۹ (عدالت سازمانی پایدار<sup>(۱)</sup>)، عامل پنجم با درصد تبیین واریانس ۶۰/۰ (وجدان کاری)، عامل ششم با درصد تبیین واریانس ۶۲/۹ (جو اخلاقی حامی

#### جدول ۴: تحلیل عاملی تأییدی مؤلفه‌های اخلاقی موثر بر مشارکت کارکنان در رفتار آوایی

تحلیل عاملی تأییدی مرتبه اول															
قابلیت حرفه‌ای		معیارهای ارزیابی		رهبری اخلاقی		عدالت سازمانی		وجدان کاری		جو اخلاقی مشارکت		باورهای فردی			
T	β	T	β	T	β	T	β	T	β	T	β	T	β		
.۸۰	۱۳/۳	.۷۷	۱۳/۱	.۵۹	۹/۷۹	.۶۰	۶/۹۲	.۶۷	۱۰/۳	.۶۹	۱۲/۸	.۸۷	۵/۰۸		
.۹۲	۱۵/۲	.۷۲	۱۰/۲	.۷۳	۹/۶۲	.۷۰	۹/۰۶	.۷۴	۱۱/۶	.۷۲	۱۱/۷	.۳۰	۲/۱۳		
.۸۹	۱۴/۸	.۵۸	۱۳/۴	.۷۱	۹/۱۱	.۷۳	۹/۲۹	.۸۲	۱۲/۳	.۸۷	۱۳/۸	.۷۶	۴/۹۹		
.۸۳	۱۳/۸	.۷۳	۱۲/۴	.۶۶	۸/۰۷	.۶۶	۸/۷۱	.۷۸	۱۱/۷	.۸۲	۱۳/۲	.۸۰	۵/۰۳		
.۷۰	۱۰/۴	.۶۸	۱۳/۷	.۵۸	۹/۳۲	.۵۹	۸/۵۲								
		.۷۴	۱۳/۲	.۶۸	۸/۶۳										
		.۷۲	۱۵/۰	.۶۱	۷/۶۱										
		.۸۰	۱۲/۵												
		.۶۹	۱۰/۱												
تحلیل عاملی تأییدی مرتبه دوم															
.۸۲	۱۱/۸	.۹۳	۱۴/۵	.۸۷	۹/۹۴	.۷۵	۸/۹۱	.۸۰	۱۰/۸	.۹۰	۱۲/۴	.۸۴	۴/۹۶		
شاخص‌های برازش مدل															
۲۰۰۲/۹۶				Ch. Square: .۰۰۰				DF: 622				P-Value: .۰۰۸۵RMSEA:			
.۰۸۷				AGFI: .۰۹۰				X <sup>2</sup> /DF: 3/22				GFI:			

تحلیل عاملی تأییدی مرتبه دوم نیز نشان از ضریب تبیین مناسب عامل‌های مشخص شده، از مشارکت کارکنان در رفتار آوایی به عنوان سازه اصلی پژوهش دارد. بر اساس نتایج، ضریب تبیین استاندارد هر یک از مؤلفه‌ها از مشارکت در رفتار آوایی به ترتیب، توانمندی و قابلیت حرفه‌ای (۸۲/۰)، معیارهای ارزیابی عادلانه (۹۳/۰) سبک رهبری

نتایج تحلیل عاملی اکتشافی عامل‌های شناسایی شده، نشان داد که تمامی گویه‌های پژوهش بار عاملی مناسب و بالایی بر عامل‌های مربوط به خود دارند. همچنین مقادیر تی به دست آمده برای هر گویه بیشتر از سطح بحرانی (۱/۹۶) می‌باشد، که نشان از تناسب گویه‌ها با عامل‌های مربوطه در بخش تحلیل عاملی تأییدی مرتبه اول دارد.

در زیر مدل نهایی پژوهش بر اساس ضرایب استاندارد و معنی داری گویه‌ها و عامل‌ها ارائه شده است.

اخلاقی<sup>۱۳</sup> (۰/۸۷)، عدالت سازمانی پایدار (۰/۷۵)، وجدان کاری (۰/۸۰)، جو اخلاقی حامی مشارکت (۰/۹۰)، و اعتقادات و باورهای فردی (۰/۸۴) می‌باشد. شاخص‌های نیکویی برآزش مدل نیز در تمامی شاخص‌ها مناسب می‌باشد، که نشان از برآزش مناسب مدل پژوهش دارد.

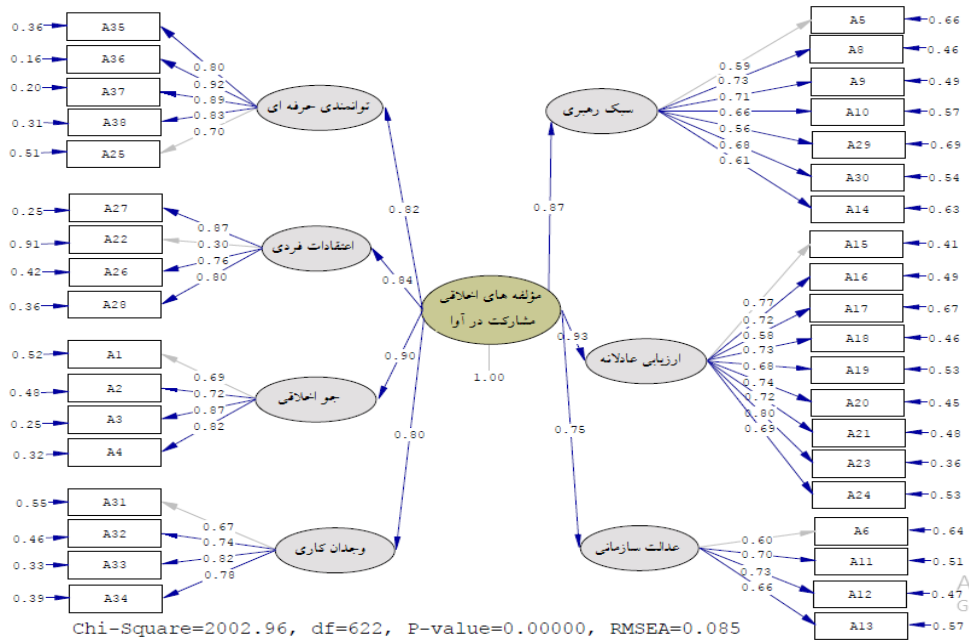

نگاره ۱: ضرایب استاندارد مدل

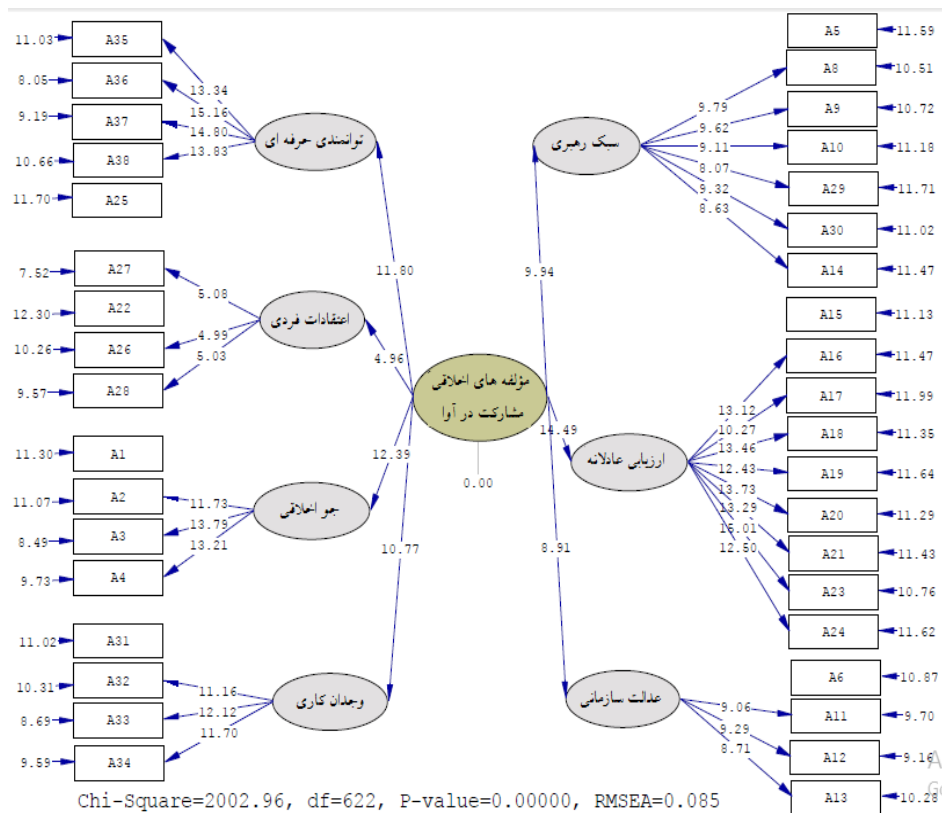

نگاره ۲: ضرایب معنی داری مدل

## بحث

هدف از پژوهش حاضر تدوین الگوی مؤلفه‌های اخلاقی مشارکت در رفتار آوایی کارکنان با هدف توسعه و تقویت رفتار آوایی در سازمان‌ها بود. نتایج به دست آمده نشان داد که مؤلفه‌های موثر بر رفتار آوایی کارکنان را می‌توان در قالب ۷ مؤلفه‌ی توانمندی و قابلیت حرفه‌ای، معیارهای ارزیابی عادلانه، سبک رهبری اخلاقی، عدالت سازمانی پایدار، وجدان کاری، جو اخلاقی حامی مشارکت و اعتقادات و باورهای فردی دسته‌بندی نمود. مدل برآمده از ارتباط این مؤلفه‌ها با مشارکت کارکنان در رفتار آوایی، برازش مناسبی داشت، که نشان از مناسب بودن مؤلفه‌های هفت‌گانه در توسعه جنبه‌های اخلاقی رفتار آوایی دارد. رفتار آوایی به عنوان رفتاری خارج از نقش در سازمان، می‌تواند زمینه‌ساز افزایش مشارکت به عنوان زیربنای فعالیت‌های جمعی باشد. سازمانی که در آن به کارکنان و عقاید آنها و نیز توانمندی‌های فردی و گروهی بها داده شود، بهتر می‌تواند ضمن برآورد نیازهای معقول، نتایج مثبت سازمانی به ارمغان بیاورد. با توجه به اینکه دانشگاه و ماهیت و هدف آن متفاوت از دیگر سازمان‌های اجتماعی و فرهنگی است، لذا بحث آوا و ابراز عقاید می‌تواند، جایگاه ویژه‌ای داشته باشد. رهبران و کارکنان در سازمان‌های دانشگاهی با توجه به ماهیت آکادمیک و نوع خدمات بیشتر به ارتباطات اهمیت می‌دهند. با توجه به اهمیت اخلاق در روابط بین فردی و لزوم رعایت حقوق فردی کارکنان در بیان عقاید و دیدگاه‌ها، لازم است مدیران دانشگاه ضمن دیدگاه اخلاق‌مدار، به ترویج اصول آن در بیان عقاید و دیدگاه‌ها کارکنان اهمیت دهند. ضرورت این امر از دو جنبه قابل بررسی است، از آنجایی که مهمترین گام پیشرفت هر جامعه‌ای توسعه علمی و پژوهشی آن است، و اهمیت اخلاق در علم و پژوهش با توجه به نفوذ آن در زندگی اجتماعی بیش از هر زمینه دیگری است، لذا دانشگاه به عنوان جایگاه اصلی ترویج علم و پژوهش باید خود مزین به اصول اخلاقی باشد. کارکنان دانشگاه‌ها چنانچه در زمینه انجام امور شغلی و سازمانی مسئولیت‌پذیری و وجدان کاری<sup>۱۴</sup> لازم را نداشته باشند و نسبت به مسائل و مشکلات سازمان بی‌تفاوت باشند، نمی‌توان انتظار داشت که سایر بخش‌های سازمان، نسبت به آن متعهد باشند. جنبه دوم این است که آوا به عنوان رفتاری خارج از نقش چنانچه برآمده از وجدان فردی و دیدگاه اخلاقی نباشد، می‌تواند در قالب رفتارهای ناهنجار همچون چاپلوسی، تملق، ریاکاری و... بروز پیدا کند. لذا با توجه به ماهیت فراگیر این رفتارها بخصوص در سازمان‌های دولتی و تسری آن به بخش‌های دیگر سازمان، لازمه مبارزه با آن توسعه اخلاق و فرهنگ اخلاق‌مدار در سازمان است.

یکی از فاکتورهای مهم در توسعه رفتار آوایی بحث کارآمدی و کاربست نظرات مثبت و اثربخش در عمل و رعایت عدالت و انصاف در کاربست آنهاست. کاربست نظرات ضمن تشویق کارکنان به ابراز عقاید می‌تواند یکی از نشانگان رعایت عدالت سازمانی به عنوان مظهر اخلاق سازمانی باشد. ویژگی‌های شخصیتی و مؤلفه‌های آن همچون توانمندی و قابلیت

و نیز وجدان کاری و عقاید شخصی، از جمله متغیرهای زمینه ساز رفتار آوایی هستند که ضمن تشویق کارکنان به مشارکت بیشتر در سازمان و قابلیت توسعه و تقویت آنها در فرد، می‌توانند زمینه ساز توسعه اخلاق و رفتار آوایی اخلاق‌مدار در سازمان باشند. نتایج به دست آمده با پژوهش‌هایی که به ارزیابی عوامل شخصیتی، سازمانی، ویژگی‌های رهبری مشارکتی<sup>۱۵</sup>، محیط حمایتی و عدالت سازمانی، بر توسعه آوایی کارکنان پرداخته‌اند، همسو می‌باشد (۵، ۹، ۱۳، ۱۵، ۱۶، ۱۷، ۱۹، ۲۰).

از جمله محدودیت‌های پژوهش حاضر ماهیت چالشی موضوع بود که در بیشتر موارد اعضای نمونه را به محافظه‌کاری و ارائه دیدی مثبت از سازمان خود سوق می‌داد. با توجه به نو بودن متغیر رفتار آوایی و اهمیت جو اخلاقی سازمان در ارتباط با آن، پیشنهاد می‌شود مؤلفه‌های اخلاقی رفتار آوایی کارکنان متناسب با بافت و شرایط بومی سازمان‌های ایران بررسی و شناسایی شوند و مبنای بررسی رفتار آوایی اخلاق‌مدار برای پژوهشگران و سازمان‌ها قرار گیرد. پیشنهادات کاربردی زیر می‌تواند زمینه ساز کاربست نتایج عملی پژوهش حاضر باشد.

- استفاده از سبک رهبری اخلاقی و مشارکتی با هدف توسعه جو آوایی اخلاق‌مدار

- ارزیابی عملکرد بر مبنای اصول اخلاقی و مصادیق آن ضمن توجه به استانداردها و قوانین

- کاربست ایده‌ها و نظرات مثبت و موفق کارکنان با نام شخص یا گروه پیشنهاد دهنده به منظور رعایت اصل مالکیت فکری

- در نظر گرفتن مشوق‌های مادی و معنوی در جهت بروز رفتار آوایی و ارائه ایده‌های برتر

- انتقادپذیری و تشویق آوای انتقادی مبتنی بر راهکار و کاربردی

- تقویت سیستم ارتقاء و پیشرفت از طریق لحاظ کردن روحیه مشارکت و آوای سازنده

## نتیجه گیری

با توجه به نتایج پژوهش، آنچه می‌تواند ضامن توسعه رفتار آوایی کارکنان در سازمان‌ها باشد، رفتار رهبران و جو سازمانی حامی رفتار آوایی است. رهبران سازمان با تشویق کارکنان به رفتار آوایی و کاربست نظرات آنها و نیز حمایت از کارکنان از طریق فراهم کردن محیطی امن، حتی در ساختار بوروکراتیک، می‌توانند آوا را گسترش دهند. همچنین جو سازمانی با توجه به تأثیری که بر رفتار فرد دارد، بر سازنده‌گرا بودن رفتار آوایی و پرهیز از رفتارهای ناهنجار در قالب آوا، تأثیر قابل توجهی دارد. بر اساس نتایج، آنچه می‌تواند ضامن توسعه رفتار آوایی در کنار متغیرهای محیطی باشد، ویژگی‌های شخصیتی، وجدان و نیز باورهای فرد است، که به عنوان محرک‌های رفتار آوایی می‌توانند، زمینه بروز و نیز ماهیت رفتار آوایی را مشخص کنند، این متغیرها در سایه چتر اخلاقی حاکم بر سازمان و توسعه توانمندی‌های فردی کارکنان و عدالت سازمانی پایدار می‌توانند زمینه گسترش آوای کارکنان که نوید

4. Sun L, Bunchapattanasakda C. (2019) Employee engagement: a literature review. *International Journal of Human Resource Studies*; 9(1): 63-80.
5. Irawanto DW. (2015). Employee participation in decision-making: evidence from a state-owned enterprise in Indonesia. *Management*; 20(1): 159-172.
6. Morrison EW.(2011). Employee voice behavior: integration and directions for future research. *The Academy of Management Annals*; 5(1): 373-412.
7. Dustar M, Esmailzadeh M. (2014). Organizational justice and its effects on employee's voice and performance. *Management Studies in Development and Evolution*; 22(72):143-163. (in Persian).
8. Anyango CO, Ochieng Isaac P. (2015). Meaning and application of employee voice. *International Journal of Scientific Research and Innovative Technology*; 2(5):10-16.
9. Liang J, Farh CC, Farh JL. (2012). Psychological antecedents of promotive and prohibitive voice: a two-wave examination. *The Academy of Management Journal*; 55(1):71-92.
10. Yan ZH. (2018). How to promote employee voice behavior: analysis based on leadership style perspective. *Journal of Research in Business, Economics and Management*;10(1): 1814-1823.
11. Andiyasari A, Riantoputra CD, Matindas R. (2017). Voice behavior: the role of perceived support and psychological ownership the south east Asian. *Journal of Management*;11(1):1-24.
12. Maynes TD, Podsakoff PM. (2014). Speaking more broadly: An examination of the nature, antecedents, and consequences of an expanded set of employee voice behaviors. *Journal of Applied Psychology*; 99(1): 87.
13. Clapham SE, Cooper RWJ. (2005). Factors of employees' effective voice in corporate governance. *Manage Governance*; 9(4): 287-313.
14. Sabet A, feli A, tavakoli A, Razeghi S. (2018). Analysis of organizational variables associated with ethical behavior of employees. *Ethics in Science and Technology*; 13 (2) :89-98 (In Persian).
15. Youshan BB, Hassan Z. (2015). The effect of employee's personality on organizational performance: study on insurance company. *International Journal of Accounting & Business Management*; 3(1): 164-193.
16. Unver S. (2016). Explaining service employees' voice behavior: a multilevel, systems theory approach. [Ph.D. Thesis]. Turkey: Istanbul Bilgi University.
17. Wazir AK, Ali Khan HG. (2018). Impact of participative leadership and employee voice through conscientiousness on organizational effectiveness: 3-time lagged study on banking sector of Pakistan. [Ph.D. Thesis]. Islamabad/Pakistan: International Islamic University.
18. Mobray P. (2016). A systemsand behavioural perspective of managing employee voice, department of employment relations and human

دهنده مدیریت مشارکتی و استفاده از تمامی استعدادهاى سازمان است را فراهم کنند.

### ملاحظات اخلاقی

مهم‌ترین اصول اخلاقی هر پژوهشی اصل امانت‌داری و محرمانه بودن اطلاعات است. در پژوهش حاضر ضمن رعایت حقوق مؤلفین و ذکر منابع دقیق، نتایج به صورت گروهی تفسیر و تبیین شده است.

### سپاسگزاری

از تمام کسانی که در این پژوهش بخصوص در بخش مصاحبه‌ها همکاری نموده‌اند، و وقت خود را در اختیار پژوهشگران قرار دادند، صمیمانه تشکر می‌نماییم.

### واژه نامه

- |   |                           |
|---|---------------------------|
| 1. Ethical climate                          | جو اخلاقی                 |
| 2. Employee's voice                         | وای کارکنان               |
| 3. Employee's voice behavior                | رفتار آوایی کارکنان       |
| 4. Destructive voice                        | آوای مخرب                 |
| 5. Ethical components                       | مؤلفه‌های اخلاقی          |
| 6. Constructiv voice                        | آوای سازنده               |
| 7. Development of ethics                    | توسعه اخلاقیات            |
| 8. Ethical climate advocate the partnership | جو اخلاقی حامی مشارکت     |
| 9. Individual beliefs and opinion           | اعتقادات و باورهای فردی   |
| 10. Professional capability & ability       | توانمندی و قابلیت حرفه‌ای |
| 11. Sustainable organizational Justice      | عدالت سازمانی پایدار      |
| 12. Fairness evaluation criteria            | معیارهای ارزیابی عادلانه  |
| 13. Ethical leadership                      | رهبری اخلاقی              |
| 14. Job conscience                          | وجدان کاری                |
| 15. Participative leadership                | رهبری مشارکتی             |

### References

1. Huang L, Paterson TA. (2017). Group ethical voice: influence of ethical leadership and impact on ethical performance. *Journal of Management*; 43(4):1157–1184.
2. Karabay M E, Şener I, Tezergil ST.(2018).Ethical climate as a mediator between employees' organizational silence behaviors and their trust in leader: an empirical research on insurance sector employees. *International Journal of Organizational Leadership*; 7(2018): 70-83.
3. Arnaud A, Schmink EM. (2011). The ethical climate and context of organizations: a comprehensive model. *Organization Science: Articles in Advance*;1–14.



20. Ghanbari S, Mohammadi M. (2017). Analysis the role of professional ethics & psychological security on relationship between organizational justice & organizational voice. *Ethics in Science and Technology*; 12 (2) :47-56. (In Persian).

resources. [ Ph.D. Thesis]. Brisbane/Australia: Griffith University.

19. Bozorgnya Hosaeni F, Enayati T. (2015). The relationship between organizational silence and employee's performance. *Ethics in Science and Technology*; 9 (4): 1-10. (In Persian).



