

فصلنامه روستا و توسعه، سال ۱۴، شماره ۱، بهار ۱۳۹۰، صفحات ۳۵-۵۸

توسعه روستایی با تأکید بر اشتغال و کارآفرینی: مطالعه موردی دهستان شباب در استان ایلام*

سیدسعید هاشمی، علی اکبر مهربانی، سیاوش ایمنی، و اکبر نجاحی**

تاریخ دریافت: ۱۳۸۹/۵/۲۸ تاریخ پذیرش: ۱۳۹۰/۲/۳۱

چکیده

یکی از اهداف کلان توسعه، کاهش بیکاری و توسعه فعالیت‌های شغلی در شهرها و روستاهاست. استان ایلام علی‌رغم تخصیص بودجه‌های مختلف برای توسعه، به لحاظ اقتصادی و اجتماعی نسبت به بقیه استان‌ها خصوصاً در نواحی روستایی کمتر توسعه یافته است. نوع این تحقیق کاربردی، و روش آن پیمایشی است. جامعه آماری تحقیق روستاییان استان ایلام است و دهستان شباب در شهرستان شیروان چرداول به عنوان پایلوت انتخاب شده است. در مطالعه حاضر برای جمع‌آوری اطلاعات از روش‌های اسنادی مطالعات میدانی از جمله مصاحبه، و پرسشنامه، و در تجزیه و تحلیل اطلاعات نیز از روش‌های آماری و SWOT استفاده شده است. نتایج حاصله بیانگر آن است که در نواحی روستایی فرصت‌های مناسبی به صورت کشف نشده یا بلااستفاده وجود دارد که در صورت توسعه کارآفرینی و توجه به کارآفرینان روستایی می‌تواند منجر به توسعه فرصت‌های شغلی، شکوفایی اقتصادی و توسعه روستایی گردد.

** به ترتیب، نویسنده مسئول، عضو هیئت علمی دانشگاه علم و فرهنگ و دانشجوی دکترای جغرافیا و برنامه‌ریزی روستایی دانشگاه تهران (hashemi@usc.ac.ir)؛ استاد دانشگاه آزاد اسلامی، واحد علوم و تحقیقات تهران، گروه آبخیزداری؛ کارشناس ارشد توسعه روستایی؛ و عضو هیئت علمی جهاد دانشگاهی واحد تربیت معلم.

کلیدواژه‌ها: توسعه روستایی / کارآفرینی / اشتغال / شباب (دهستان) / شیروان چرداول (شهرستان) / ایلام (استان).

* * *

مقدمه

یکی از اهداف کلان توسعه در اغلب کشورها و از جمله کشور ما، کاهش بیکاری و توسعه فعالیت‌های شغلی است. امروزه مبحث اشتغال صرفاً یک بحث اقتصادی یا مربوط به یک کشور خاص نیست، بلکه تقریباً تمامی جوامع به نوعی با معضل بیکاری دست به‌گریبان هستند و ابعاد این معضل، تمامی بخش‌ها از جمله امور اجتماعی، فرهنگی، اقتصادی و حتی سیاسی و امنیتی را نیز متأثر ساخته است (رضوانی، ۱۳۸۳: ۲۷).

اقتصاددانان و صاحب نظران معتقدند کارآفرینان محور توسعه اقتصادی بوده و با تخریب روش کهنه و ناکارآمد قبلی و جایگزینی آنها با شیوه‌های کارآمد و نوین، به نظام اقتصادی، پویایی و حیات می‌بخشند. همچنین بدلیل اینکه مشخصه اصلی کارآفرینی را نوآوری می‌دانند لذا معتقدند کارآفرین با ارائه محصولات و خدمات جدید می‌تواند جامعه را به سمت پیشرفت و توسعه سوق دهد (Kuratko, et al., 2004: 35). کارآفرین با ترکیب منابع و یا با استفاده از منابعی که تا بحال مورد بهره‌برداری قرار نگرفته است روش‌های جدید را ارائه و موجب تحول در زندگی روزمره می‌شود. آنها معتقدند کارآفرینی سه نتیجه مفید برای جوامع دارد (احمدپور داریانی، ۱۳۸۳، ۱):

- ۱- ایجاد اشتغال پایدار و مولد؛
- ۲- نوآوری‌های تأثیرگذار در عرصه اقتصادی؛ و
- ۳- ثروت و رفاه.

بنابراین، امروزه کارآفرینی بعنوان یک راهبرد و راهبرد در توسعه، شکوفایی و رشد جوامع انسانی به عاملی بی‌بدیل تبدیل گشته است که از طریق آن، همه عوامل و منابع

و امکانات یک جامعه بصورت خودجوش و از راه قرارگرفتن در یک روند تکاملی در جهت نیل به آرمان‌های بلند اجتماعی بسیج شده و منشاء بسیاری از آثار و پیامدهای مثبت اقتصادی - اجتماعی می‌گردند (اکبری، ۱۳۸۵: ۱۶).

دانشمندان و صاحب‌نظران در امر توسعه معتقدند ریشه بسیاری از مشکلات کشورهای در حال توسعه و جهان سوم از جمله مشکلات شغلی و بیکاری در توسعه نیافتگی روستاهای آنها قرار دارد. بنابراین با توجه به نقش و جایگاه روستاها در فرایندهای توسعه اقتصادی، اجتماعی و سیاسی در مقیاس محلی، منطقه‌ای، ملی و بین‌المللی و پیامدهای توسعه‌نیافتگی مناطق روستایی چون فقرگسترده، نابرابری فزاینده، رشد سریع جمعیت، بیکاری، مهاجرت، حاشیه‌نشینی شهری و غیره، ضرورت توجه به توسعه روستایی و حتی تقدم آن بر توسعه شهری مورد تأکید قرار گرفته است. در ایران نیز مسائلی مانند بیکاری، مهاجرت‌های روستا - شهری، حاشیه‌نشینی و فقر همچون سایر کشورهای در حال توسعه وجود دارد که ریشه همه اینها در توسعه نیافتگی روستایی و نرخ بالای بیکاری در روستاهاست (ازکیا، ۱۳۸۱: ۴۳). استان ایلام نیز از این قاعده مستثنی نبوده و همچون سایر مناطق کشور با چنین مشکلاتی مواجه است که با برنامه‌ریزی اصولی و ایجاد اشتغال و کارآفرینی روستایی در این استان می‌توان موجبات شکوفایی همه‌جانبه و بیش از پیش استان (از نظر کشاورزی، صنعت، خدمات و گردشگری) را فراهم ساخت. با در نظر گرفتن آمارهای موجود در این زمینه اهمیت این موضوع در کشور و استان کاملاً آشکار می‌گردد.

بنابراین تحقیق حاضر با هدف ارائه راهکارهای مناسب برای توسعه روستایی با بهره‌گیری از فرصت‌های شغلی و توجه به کارآفرینی انجام شده و برای رسیدن به این امر به دنبال یافتن پاسخی مناسب و علمی به سوالات زیر می‌باشد:

- ۱- اصلی‌ترین مشکلات نواحی روستایی منطقه در زمینه اشتغال و کارآفرینی کدامند؟
- ۲- در روستاهای منطقه چه فرصت‌ها و تهدیداتی در خصوص توسعه اشتغال و کارآفرینی وجود دارد؟

۳- از چه راهکارهایی می‌توان برای توسعه اشتغال و کارآفرینی در روستاهای منطقه استفاده کرد؟

برای پاسخ به سوالات فوق از نظرات مردم محلی، مسئولین و کارشناسان منطقه و صاحب‌نظران حوزه کارآفرینی و توسعه روستایی استفاده شده است.

چارچوب مفهومی

توسعه روستایی

در ادبیات توسعه، تعاریف متعددی از توسعه روستایی وجود دارد. هر چند این تعاریف دارای اختلافات بسیاری هستند، اما در کل، مفهوم و اهداف مشترکی دارند. دیاسن معتقد است توسعه روستایی راهبردی است که به منظور بهبود زندگی اقتصادی و اجتماعی گروه خاصی از مردم (روستاییان فقیر) طراحی شده است. (ازکیا، ۱۳۸۳: ۲۱). از دیدگاه رابرت چمبرز «توسعه روستایی راهبردی است برای توانمندساختن گروه خاصی از مردم شامل زنان و مردان فقیر». میسرا معتقد است که توسعه روستایی صرفاً توسعه کشاورزی نیست، همچنین موردی از رفاه اجتماعی هم نمی‌باشد که با تزریق پول به مناطق روستایی برای رفع نیازهای اولیه و اساسی انسان مرتفع شود بلکه توسعه روستایی طیف وسیعی از فعالیت‌های گوناگون و بسیج مردم را شامل می‌شود که مردم را توانمند می‌سازد که به روی پای خود ایستاده و مشکلاتشان را حل نمایند. بانک جهانی توسعه روستایی را یک راهبرد می‌داند که به منظور بهبود زندگی اقتصادی و اجتماعی گروه خاصی از مردم به ویژه روستائیان فقیر طراحی و اجرا می‌شود. این فرآیند شامل بسط منافع توسعه در میان فقیرترین اقشار است که در مناطق روستایی در پی کسب معاش هستند، این گروه شامل کشاورزان خرده پا، خوش نشینان و کشاورزان بی زمین است (تودارو، ۱۳۶۴: ۶۸).

به طور کلی با توجه به تعاریفی که ذکر شد توسعه روستایی اصولاً به معنای تغییر شکل اساسی در همه ابعاد اقتصادی، اجتماعی و روابط انسانی در روستاهاست که به تدریج شرایط زندگی مردم روستا را بهبود بخشیده و عامه مردم روستا از مواهب آن

بهره مند می شوند. البته لازم به ذکر است که پایداری برنامه‌های توسعه روستایی زمانی است که خود مردم روستا به اتکا به خود، آن را اجرا نمایند (بهرامی، ۱۳۸۳: ۱۵۵).

اهداف توسعه روستایی

برای اینکه بتوان ثابت کرد که کارآفرینی بعنوان یک راهبرد در توسعه روستایی می‌تواند مطرح باشد یا نه، قبل از هر چیزی باید اهداف برنامه‌ریزیهای توسعه روستایی مشخص شود. تا بتوان نتیجه گرفت که، کارآفرینی در رسیدن به این اهداف چقدر می‌تواند موثر باشد؟ اهداف توسعه روستایی را می‌توان اولاً، از طریق تعاریف موجود در زمینه توسعه روستایی، ثانیاً، دیدگاههای صاحب نظران، سازمانها و ارگانهای مختلف ملی و بین‌المللی و بالاخره سیاستها و برنامه‌هایی که دولت‌ها تا به حال به دنبال آن بوده و هستند، مشخص کرد (پاپلی یزدی و ابراهیمی، ۱۳۸۱: ۳۴).

هدف برنامه‌ریزی روستایی، بهبود شرایط زندگی در نواحی روستایی، ارتقا سطح و استانداردهای زیستی مردم و بهبود شرایط زندگی در فضای روستایی است. ایجاد چنین شرایطی، محیط روستا را تبدیل به فضایی جذاب برای زندگی روستاییان، و محیط کار و تلاش برای افزایش تولید و بهره‌وری اقتصادی می‌نماید. رسیدن به این اهداف، علاوه بر رشد و توسعه روستا، زمینه‌ای برای رسیدن به توسعه ملی نیز می‌گردد (مطیعی لنگرودی، ۱۳۸۲: ۲۵). با در نظر گرفتن موارد فوق و با مراجعه به متون مختلف می‌توان دریافت هدف‌های اصلی توسعه روستایی در اکثر کشورها، خصوصاً کشورهای جهان سوم و در حال توسعه که کشور ما نیز جزء این گروه از کشورهاست، عبارتند از:

- ۱- بهبود زندگی اقتصادی و اجتماعی روستاییان و فقرزدایی
- ۲- بهبود و بهره‌وری، افزایش اشتغال، تامین حداقل قابل قبول غذا، مسکن و بهداشت.
- ۳- افزایش تولید، کاهش بیکاری، توزیع متناسب درآمد، عدالت اجتماعی.

- ۴- افزایش مشارکت اجتماعی و بالا رفتن سطح استاندارد زندگی
 ۵- استفاده بهینه از منابع و حفظ محیط زیست.

راهبردهای توسعه روستایی

توسعه روستایی در هر جامعه یا کشوری نیازمند برنامه‌ریزی است. انسجام در برنامه‌ریزی نیز با اتخاذ سیاستهایی در قالب الگوهای مشخص و معین صورت می‌گیرد. الگوهایی که برگرفته از ایدئولوژی‌های حاکم و مورد پذیرش بهره‌مندان توسعه باشد. تقلید محض از الگوهای تجربه شده در سایر کشورها در هیچ مکتب و کشوری مجاز شمرده نشده است ولی این به آن معنی نیست که از تجربه الگوهای کشورهای مختلف نتوان استفاده کرد. بلکه می‌توان با الگو برداری از کشوری و اصلاح و بومی کردن با شرایط کشور از آن استفاده کرد.

راهبرد کارآفرینی در توسعه روستایی

بدون تردید روستاها در عصر حاضر با تحولات و تهدیدات گسترده‌ای روبرو هستند، از این رو تضمین و تداوم حیات و بقا روستاها نیازمند یافتن راه حل‌ها و روشهای جدید مقابله با مشکلات می‌باشند که به نوآوری، ابداع، خلق محصولات، فرایندها و روشهای جدید بستگی زیادی دارد. برای نیل به این هدف، مدیران باید به نقشهایی روی آورند که متناسب با شرایط متحول محیطی باشد.

اخیرا راهبردهای توسعه روستایی تجدیدنظر شده توسط بسیاری از موسسات ملی و بین‌المللی مجددا بر کاهش فقر از طریق رشد اقتصادی تاکید می‌کنند. توسعه اقتصادی در مناطق روستایی نیازمند راهبردهایی است که بتواند توسعه کارآفرینی، موسسات اجرایی تاثیرگذار و تواناسازی سیاستهای محیطی را تشویق کند. از آنجا که اقتصاد روستایی بطور قابل توجهی با فعالیتهای کشاورزی مرتبط است. و تقریبا همه فعالیتهای اقتصادی در نواحی روستایی، بطور مستقیم یا غیر مستقیم با کشاورزی، جنگلداری و سایر منابع طبیعی در ارتباط است. بنابراین نیاز به افزایش ارتباطات بین

بخشی، مابین کشاورزی و کسب و کارهای مرتبط با کشاورزی و همچنین فعالیتهای اقتصادی غیر کشاورزی وجود دارد (REED)^(۱).

در این جا این سوال مطرح می شود که چرا کارآفرینی روستایی در حمایت از

توسعه روستایی مهم است؟

۱- ایجاد فرصت‌های جدید برای نواحی روستایی

۲- مصرف شهری / تولید روستایی

۳- بازدهی و نوآوری

۴- نیاز به فرصت‌های جدید و رشد تقاضاها (Niskanen, 2008).

در کنفرانسی که تحت عنوان «کارآفرینی روستایی در قرن ۲۱» در آمریکا برگزار شد، دیوید سامپسون^(۲) به اهمیت نقشی که شرکتهای کارآفرینانه کوچک در اقتصاد آمریکا دارند از جمله، این شرکتهای پیش از دو سوم مشاغل جدید را ایجاد کرده‌اند و دلیل دو سوم از نوآوری‌های بیست سال اخیر را شرکتهای کارآفرینانه کوچک دانستند. سامپسون از شرکتهای کارآفرینانه کوچک به عنوان «موتورهای نوآوری» یاد می‌کند که «ایده‌ها و تکنولوژی جدید را به محصولات و خدمات واقعی برای فروش به مشتریان در بازارهای حقیقی تبدیل، و شغل‌های واقعی را ایجاد می‌کند. او به این نکته تأکید می‌کند که نیاز نیست نوآوری‌ها حتما فناوری بالایی داشته باشند، بلکه باید بر کیفیت بالا، بهره‌وری و قیمت تمرکز کنند (Drabenstott et al., 2003: 74).

توسعه روستاها در مقایسه با گذشته، پیوند گسترده تری با مفهوم کارآفرینی یافته است. در حال حاضر موسسات و اشخاص صاحب نظر در توسعه روستایی، ایجاد کارآفرینی را به عنوان شیوه‌ای مداخله جویانه در توسعه می‌دانند که قادر است روند توسعه روستاها را تسریع کند. در این شیوه، به ضرورت ارتقای کارآفرینی در روستاها نیز توجه می‌شود؛ به گونه‌ای که آژانس‌های توسعه، کارآفرینی روستایی را همانند پتانسیلی برای ایجاد فرصت‌های وسیع شغلی تلقی می‌نمایند، سیاستمداران آن را به عنوان راه حل کلیدی جلوگیری از آشفتگی روستایی شناخته، کشاورزان آن را به عنوان ابزاری برای بهبود درآمدهای کشاورزی در نظر می‌گیرند و زنان آن را به عنوان امکان

کار در مجاورت منزلشان تلقی می‌کنند که این شیوه، استقلال، عدم وابستگی و کاهش نیاز شدید آنان را به حمایت‌های جامعه موجب می‌شود. البته برای تمامی این گروه‌ها، ایجاد کارآفرینی و اشتغال، وسیله‌ای برای بهبود کیفیت زندگی افراد، خانواده‌ها و اجتماعات موردنظر می‌باشد که نتیجه تعامل آن ایجاد محیط و اقتصاد سالم می‌باشد (پاسبان، ۱۳۸۳: ۲۸۱).

کارآفرینی فرصت‌های جدیدی را برای کارآفرینان ایجاد می‌کند که می‌توانند درآمدشان را بهبود ببخشند، دارائی و سرمایه خود را افزایش دهند و رویهم رفته استاندارد زندگی در جوامع روستایی را در نتیجه تشکیلات اقتصادی جدید در کسب و کارهای کوچک و متوسط رشد دهند (Henly, 2002). با نگاهی به مطالب مطرح شده در زمینه کارآفرینی و نظرات متخصصین و کارشناسان علوم مختلف می‌توان براحتی به نقش و اهمیت کارآفرینی در توسعه نواحی روستایی پی برد. به همین خاطر است که در حال حاضر در اکثر کشورها، خصوصاً کشورهای در حال توسعه از کارآفرینی روستایی به عنوان یک راهبرد رشد و توسعه اقتصادی و اجتماعی نواحی روستایی یاد می‌کنند.

مثلاً در کشور سوئد اتحادیه اقتصاد روستایی و جوامع کشاورزی سوئد یکی از سازمان‌هایی است که در زمینه توسعه کارآفرینی روستایی فعالیت می‌کند. این سازمان ۸۰۰۰۰ عضو دارد و هدف آن توسعه کارآفرینی روستایی و همچنین یک محیط بهتر در شهرها و حومه شهرها می‌باشد. این سازمان مرکب از ۲۵۰ مشاور با صلاحیت‌های مختلف می‌باشد که دانش فنی را بر اساس مطالعات و تحقیقات تجربی توسعه و انتقال می‌دهد (احمدپور داریانی و دیگران، ۱۳۸۳: ۲۹۹). ویا به تأسیس و فعالیت «مؤسسه توسعه کارآفرینی» در کشور هند اشاره کرد که هدف آن توسعه و تشویق کارآفرینی روستایی است.

کارآفرینی و توسعه اقتصادی روستا

اکثر صاحب‌نظران توسعه روستایی، یکی از دلایل عمده مشکلات روستایی را پایین بودن نرخ بهره‌وری، کمبود سرمایه و منابع مالی، بیکاری و اشتغال ناقص، مهاجرت، فقر و تنگدستی می‌دانند. بنابراین با توجه به اینکه کارآفرینان در اجتماع، سبب پویایی و افزایش بهره‌وری شده و در سطح اجتماع ارزش کار را افزایش می‌دهند و روحیه سعی و تلاش در بدنه جامعه را بالا می‌برند. کارآفرینان سبب تشویق جامعه به کارهای خلاق و کارآفرین می‌شوند و همین امر سبب رشد و بالندگی در اجتماع می‌شود. زمانی که کارآفرینی به عنوان یک شیوه زندگی توسط اکثریت افراد یک جامعه پذیرفته شود، آن جامعه بسیار سریع توسعه می‌یابد (شاه حسینی، ۱۳۸۳، ۷۴). نتایج حاصل از مطالعات تطبیقی پروژه دیده بان جهانی کارآفرینی (GEM)^(۳) نشان می‌دهد که:

۱. ارتباط مثبت و معنی‌داری بین فعالیتهای کارآفرینانه و رشد اقتصادی وجود دارد.
۲. کشورهایی که از فعالیتهای کارآفرینانه سطح بالا برخوردار نیستند رشد اقتصادی پایینی دارند (Markley, 2005).

با توسعه کارآفرینی و ایجاد شرکتهای کوچک کارآفرین، روستاییان به کالاها و خدمات مورد نیاز خود دست می‌یابند و این امر تاثیر زیادی در رشد اقتصادی روستاها و کاهش پدیده مهاجرت به شهرها دارد. همچنین روستاها نیز همچون شهرها، مملو از فرصتهای جدید و کشف نشده هستند که کشف و بهره‌برداری به موقع از این فرصت‌ها و ایجاد کسب‌وکارهای جدید و رقابت‌پذیر بر مبنای آن، می‌تواند مزایای اقتصادی چشمگیری برای روستاییان به همراه آورد (Lordkipanidze, et al., 2005: 791).

کارآفرینی، ایجاد اشتغال مولد و پایدار و تنوع اقتصاد روستایی

به علت بالا بودن نسبت نیروی کار به زمین و فصلی بودن فعالیت‌های کشاورزی همواره یک نوع بیکاری پنهان در حین دوره فعالیت کشاورزی و یک نوع بیکاری

فصلی در روستاها وجود دارد. بنابراین، ایجاد و توسعه بنگاه‌های کوچک و متوسط (SMEs)^(۴) بخش‌های کشاورزی، صنعت و خدمات در مناطق روستایی به علت ماهیت اشتغالزایی بالا، می‌توانند برای گروهی از روستاییان بویژه دانش‌آموختگان و جوانان، اشتغال مولد و دائم، و برای بیکاران فصلی، اشتغال موقت ایجاد کنند. بسیاری از اقتصاددانان توسعه و تحول معتقدند که بخش خوداشتغالی قوی در یک اقتصاد نقش مهمی در فرایند توسعه همه‌جانبه ایفا می‌کند، صرف‌نظر از اینکه یک منبع درآمد و اشتغال برای ساکنین روستا باشد (Mohapatra et al. 2007: 163).

اکثر صاحب‌نظران توسعه روستایی معتقدند «در راهبردهای توسعه روستایی، باید به متنوع‌سازی اقتصاد روستایی» توجه لازم شود. بنابراین با توجه به ویژگی‌های کارآفرینان و اهداف و نتایج کارآفرینی می‌توان ادعا کرد که کارآفرینی با شناسایی فرصت‌های مختلف در زمینه‌های متفاوت و با ایجاد و توسعه بنگاه‌های کوچک و متوسط زمینه را برای متنوع‌سازی اقتصاد روستایی هموار می‌سازد. پس متنوع‌سازی اقتصاد روستایی هرگز با القا از بیرون محقق نمی‌شود مگر اینکه کارآفرینان محیط‌های روستایی خود فرصت‌ها و منابع بالقوه و بالفعل را بشناسند و با استفاده بهینه از آنها تنوع اشتغال و اقتصاد را برای محیط‌های روستایی به ارمغان بیاورند. از نقش کارآفرینان محلی در توسعه صنعتی روستا اغلب چشم پوشی شده است. این‌طور استدلال می‌شود که یک راهبرد برای توسعه صنعتی نیازمند بسیج پتانسیل‌های کارآفرینانه بومی برای محیط‌های روستایی یک مزیت نسبی فراهم می‌کند (Bar-El and Felsenstein, 1990: 257). با توجه به بحث‌های فوق کارآفرینی در محیط‌های روستایی می‌تواند با شناسایی فرصت‌های جدید و نوآوری در استفاده از منابع و فرصت‌های موجود زمینه برای رشد و شکوفایی فعالیت‌های متنوع فراهم آمده و این امر باعث ایجاد اشتغال مولد و پایدار در محیط‌های روستایی می‌گردد.

روش تحقیق

این تحقیق حاصل انجام یک طرح مطالعاتی ملی است که استان ایلام بعنوان یکی از استان‌های پایلوت بوده است. این مطالعه از نظر نوع تحقیق کاربردی بوده و از نظر روش تحقیق نیز بصورت پیمایشی انجام شده است. جامعه آماری تحقیق روستاییان، دهیاران و اعضای شورای اسلامی روستاهای دهستان شهاب بوده است. در انجام این تحقیق از روش‌های مختلفی همچون مصاحبه، پرسشنامه و PRA استفاده شده است. منطقه مورد مطالعه دهستان شهاب در استان ایلام می باشد که در انتخاب منطقه نمونه از روش‌هایی همچون GIS و مک گراهانان و نظرات کارشناسان و مدیران محلی استفاده شده است. و از ماتریس SWOT برای تجزیه و تحلیل اطلاعات و ارائه راهکارها بهره‌گیری شده است.

فرآیند انتخاب منطقه نمونه

در این طرح برای انتخاب یک منطقه روستایی استان از روش‌های علمی و همچنین به دلیل اهمیت نظرات کارشناسان و مدیران محلی منطقه روستایی هدف استفاده شده است. برای این کار، ابتدا کل استان ایلام از نظر وضعیت طبیعی و شرایط اکولوژیکی، وضعیت اقتصادی، شرایط و وضعیت فرهنگی و اجتماعی مورد بررسی قرار گرفت. در طرح حاضر بدلیل اهداف طرح که همانا توسعه اشتغال و کارآفرینی بوده، سعی شده است همواره توجه خاصی به عوامل و شاخصه‌های موثر در کارآفرینی داشته باشیم. لذا اطلاعات لازم جمع‌آوری شده و با استفاده از روشهای زیر مورد تجزیه و تحلیل و در نهایت منطقه مورد مطالعه انتخاب گردید.

استفاده از GIS^(۵): در این روش تمامی اطلاعات مورد نیاز با توجه به شاخص‌های تعیین شده و با استفاده از سیستم اطلاعات جغرافیایی (GIS) مورد تجزیه و تحلیل قرار گرفت و نقشه‌هایی برای هر یک از موارد تدوین گردیده و در نهایت با تلفیق

لایه‌ها ۱۰ دهستان که شرایط بهتری از نظر توسعه اشتغال و کارآفرینی داشتند مورد شناسایی قرار گرفت.

روش مک‌گراهانان: برای سنجش دقیق‌تر علاوه بر GIS از روشهای دیگری نیز استفاده شده است که از جمله این روش‌ها، روش مگ‌گراهانان است. اطلاعات جمع‌آوری شده با توجه به شاخص‌ها و معیارهای در نظر گرفته شده با این روش نیز مورد تجزیه و تحلیل قرار گرفت و ۱۰ دهستان مناسب به ترتیب انتخاب شدند.

روش تاپ‌سیس^(۶) سومین روشی است که در فرآیند انتخاب منطقه هدف در این طرح مورد استفاده قرار گرفته است. در این روش نیز اطلاعات با توجه به شاخص‌های مورد نیاز مورد تجزیه و تحلیل قرار گرفت و ۱۰ دهستان مناسب برای توسعه اشتغال و کارآفرینی مشخص شدند.

پس از این سه مرحله ۱۰ دهستان که از نظر امتیاز و فراوانی بیشترین امتیاز و فراوانی را داشتند انتخاب شده و طی یک پرسشنامه به تعداد ۵۰ نفر از کارشناسان، مدیران و مسئولین محلی معرفی و مقرر شد با در نظر گرفتن تمامی موارد ۵ دهستان را که برای انجام طرح مناسب هستند را از بین ۱۰ دهستان انتخاب نمایند.

بعد از جمع‌آوری حدود ۴۰ نظر از نظرات کارشناسان، مدیران و مسئولین محلی ۳ دهستان که بالاترین فراوانی را داشته انتخاب شد و برای انتخاب نهایی منطقه ۳ دهستان مذکور به کارفرمای اصلی در استان معرفی گردید و در نهایت پس از طی مراحل فوق و با نظر نهایی کارفرما، دهستان شهاب که یکی از سه دهستانهای منتخب بود بعنوان منطقه نمونه (هدف) انتخاب و معرفی گردید.

در این طرح برای ارائه راهکارهای بهتر و برنامه‌ریزیهای راهبردی نیازمند شناسایی نقاط قوت، ضعف، فرصتها و تهدیدات موجود در منطقه در خصوص کارآفرینی روستایی بودیم. لذا در جلسات هم‌اندیشی با مسئولان استان و همچنین جلسه با دهیاران، اعضای شورای روستاها و مردم محلی این موارد مورد بررسی قرار گرفت و نقاط قوت، ضعف، فرصتها و تهدیدات را با استفاده از نظرات کارشناسان و

صاحب‌نظران منطقه و همچنین مردم محلی شناسایی کردیم. و برای تجزیه و تحلیل موارد فوق از ماتریس SWOT استفاده شد.

جدول ۱- توان‌ها و محدودیت‌های خدماتی دهستان شیب

بیرون سیستم (OT)		درون سیستم (SW)	
تهدیدات (Threats)	فرصت‌ها (Opportunities)	نقاط ضعف (Weaknesses)	نقاط قوت (Strengths)
- نزدیکی بازار شهر سرآبله به شیب - ضعف توان رقابتی در فعالیتهای خدماتی - نداشتن بازار مناسب فروش در خارج از منطقه - بالا بودن ریسک سرمایه گذاری از نظر سرمایه گذاران	- نزدیکی به جاده تردد کاروان‌های زیارتی - نزدیکی به بازارچه و مرز مهران - وجود بازارهای محلی و منطقه ای مناسب - وجود بازار مناسب گوشت - توجه دولت به بنگاه‌های اقتصادی کوچک زودبازده	- نبود بیمه محصولات کشاورزی - پیچیدگی و مشکلات موجود در ارائه تسهیلات - نبود شبکه ارتباطی بین بنگاه‌های اقتصادی - عدم آشنایی با اصول بازاریابی - تکراری بودن برخی از فعالیتهای خدماتی - ضعف بنیه مالی و سرمایه در روستاییان	- وجود تنوع در فعالیتهای اقتصادی - وجود شبکه بانکی مناسب - وجود شرکت‌های تعاونی روستایی - وجود خدمات پستی و مخابراتی مناسب - وجود آزمایشگاه مکانیک خاک - وجود خانه بهداشت

مأخذ: مطالعات میدانی

نقاط قوت

در ابتدا به بررسی نقاط قوت در چهار مولفه خدمات، کشاورزی، صنعت و معدن، و فرهنگی - اجتماعی پرداخته شده است:

$6 \times 4 = 24$	خدمات
$6 \times 3 = 18$	کشاورزی
$7 \times 2 = 14$	صنعت و معدن
$7 \times 1 = 7$	فرهنگی - اجتماعی

وزن = امتیاز (اولویت) × تعداد عامل

جدول ۲- نقاط قوت مولفه های خدمات، کشاورزی، صنعت و معدن، و فرهنگی - اجتماعی

۲۴	۰/۳۸	خدمات
۱۸	۰/۲۹	کشاورزی
۱۴	۰/۲۲	صنعت و معدن
۷	۰/۱۱	فرهنگی - اجتماعی
۶۳	۱/۰۰	جمع

مأخذ: مطالعات میدانی



مأخذ: جدول ۲

نمودار ۱- نقاط قوت مولفه های خدمات، کشاورزی، صنایع، و فرهنگی - اجتماعی

همان طور که در نمودار ۱ مربوط به نقاط قوت چهار مولفه تعیین شده (خدمات، کشاورزی، صنعت و معدن و فرهنگی - اجتماعی) نیز مشخص است بیشترین چولگی به سمت بخش خدمات است و این امر نشان دهنده زمینه مناسب از نظر پتانسیل‌ها و توان‌های محیطی در داخل دهستان برای توسعه کسب و کارهای خدماتی وجود دارد.

نقاط ضعف

در این قسمت از تجزیه و تحلیل‌ها به تجزیه و تحلیل نقاط ضعف در چهار مولفه مشخص شده می‌پردازیم. برای این کار ابتدا با استفاده از فرمول شماره یک وزن دهی شد و سپس با استفاده از نمودار عنکوبتی پراکندگی نقاط ضعف را در چهار مولفه زیر مشخص کرده و مورد تجزیه و تحلیل قرار گرفت.

$6 \times 4 = 24$	خدمات
$5 \times 3 = 15$	کشاورزی
$6 \times 2 = 12$	صنعت و معدن
$12 \times 1 = 12$	فرهنگی - اجتماعی

جدول ۳- نقاط ضعف مؤلفه‌های خدمات، کشاورزی، صنایع، و فرهنگی - اجتماعی

۲۴	۰/۳۸	خدمات
۱۵	۰/۲۴	کشاورزی
۱۲	۰/۱۹	صنایع
۱۲	۰/۱۹	فرهنگی - اجتماعی
۶۳	۱/۰۰	جمع

مأخذ: مطالعات میدانی

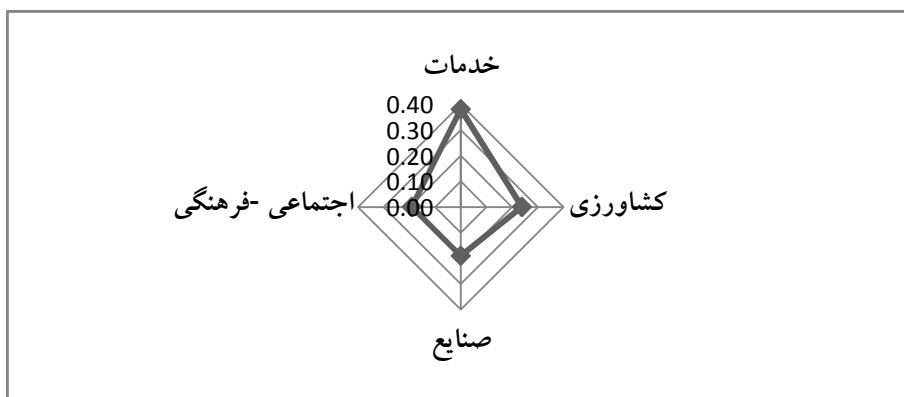

مأخذ: جدول ۲

نمودار ۲- نقاط ضعف مولفه‌های خدمات، کشاورزی، صنایع، فرهنگی و اجتماعی، زیرساختی

با بررسی نمودار ۲ می‌توان نتیجه گرفت در نقاط ضعف نیز همچون نقاط قوت بیشترین چولگی به سمت خدمات و بعد از آن کشاورزی است. در این جا می‌توان گفت همانطوری که در منطقه پتانسیل‌ها و توانهای بسیاری در زمینه خدمات وجود دارد، در این زمینه نقاط ضعف زیادی نیز وجود هست. لذا برای برنامه‌ریزی در جهت توسعه کارآفرینی و اشتغال نیازمند رفع نقاط ضعف‌ها و تبدیل آنها به نقاط قوت در زمینه خدمات هستیم.

فرصت‌ها

سومین مولفه شناسایی فرصت‌های موجود است. ما ضمن بررسی فرصت‌های موجود در جدول ۳، با توجه به فرمول شماره ۱ وزن‌دهی کرده و با رسم نمودار عنکبوتی به تجزیه و تحلیل آنها می‌پردازیم. چهار مولفه موجود نمرات زیر را کسب کرده‌اند.

$$۵ \times ۴ = ۲۰$$

خدمات

$$۵ \times ۳ = ۱۵$$

کشاورزی

$$۶ \times ۲ = ۱۲$$

صنعت و معدن

$$۶ \times ۱ = ۶$$

فرهنگی - اجتماعی

جدول ۴- فرصت مولفه‌های خدمات، کشاورزی، صنایع، و فرهنگی-اجتماعی

۲۰	۰/۳۸	خدمات
۱۵	۰/۲۸	کشاورزی
۱۲	۰/۲۳	صنایع
۶	۰/۱۱	فرهنگی-اجتماعی
۵۳	۱/۰۰	جمع

مأخذ: مطالعات میدانی

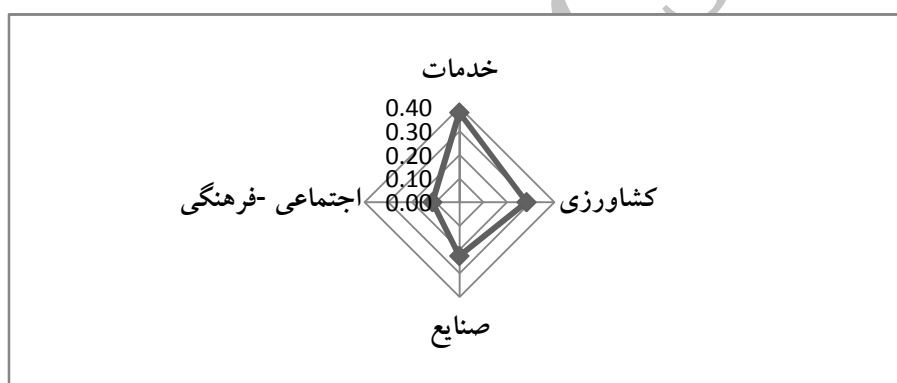

مأخذ: جدول ۲

نمودار ۳- فرصت مؤلفه‌های خدمات، کشاورزی، صنایع، و فرهنگی-اجتماعی

در نمودار ۳، مشخص است که چولگی کاملاً به سمت خدمات کشیده شده و این نشانگر می‌دهد که در این دهستان خدمات بیشترین فرصت را برای ایجاد و توسعه فعالیتها و کسب و کارهای مختلف دارد. بنابراین لازم است با همسو کردن فرصت‌های موجود با نقاط قوت و همچنین کاستن از نقاط ضعف کسب‌وکارهای زیادی را در بخش خدمات ایجاد کرد.

تهدیدات

آخرین عامل مهم، بررسی تهدیدات موجود است که با توجه به مولفه‌های تعیین شده تهدیدات موجود در چهار گروه، مانند عوامل پیشین مورد تحلیل قرار گرفته است:

$$۴ \times ۴ = ۱۶$$

خدمات

$$۶ \times ۳ = ۱۸$$

کشاورزی

$$۴ \times ۲ = ۸$$

صنعت و معدن

$$۷ \times ۱ = ۷$$

فرهنگی - اجتماعی

جدول ۵- تهدیدات شاخص‌های خدمات، کشاورزی، صنایع، و فرهنگی - اجتماعی

۱۶	۰/۳۲	خدمات
۱۸	۰/۳۶	کشاورزی
۸	۰/۱۶	صنایع
۸	۰/۱۶	فرهنگی - اجتماعی
۵۰	۱/۰۰	جمع

مأخذ: مطالعات میدانی

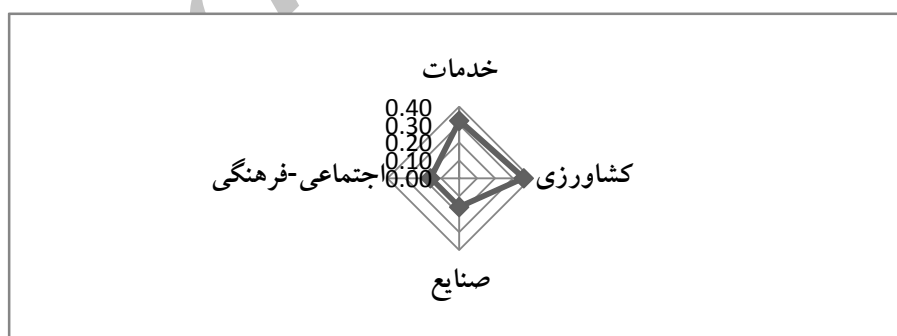

مأخذ: جدول ۲

نمودار ۴- تهدیدات مولفه‌های خدمات، کشاورزی، صنایع، فرهنگی - اجتماعی، زیرساختی

با بررسی نمودار تهدیدات مشاهده می‌شود که بیشترین چولگی به سمت کشاورزی است. یعنی به دلایل مختلفی که در جدول ۲ آمده، کشاورزی در روستاهای منطقه با تهدیدات زیادی مواجه است که در برنامه‌ریزیهای توسعه باید به آن توجه شود. با توجه به اهمیت راهبردی بخش کشاورزی و نیز با توجه به اهمیت آن در استقلال ملی لازم است تا نسبت به رفع تهدیدات در بخش کشاورزی اهتمام جدی داشته باشیم. در نهایت مجموع نقاط قوت، ضعف، فرصتها و تهدیدات موجود را در چهار مولفه یادشده برای شناسایی وضعیت روستاهای منطقه بررسی می‌کنیم (جدول ۶).

جدول ۶- نقاط قوت، نقاط ضعف، فرصتها و تهدیدات در حالت کلی

۶۳	۰/۲۵	نقاط قوت (S)
۶۳	۰/۲۳	نقاط ضعف (W)
۵۳	۰/۳۱	فرصتها (O)
۵۰	۰/۲۱	تهدیدات (T)
۲۲۹	۱/۰۰	جمع

مأخذ: مطالعات میدانی

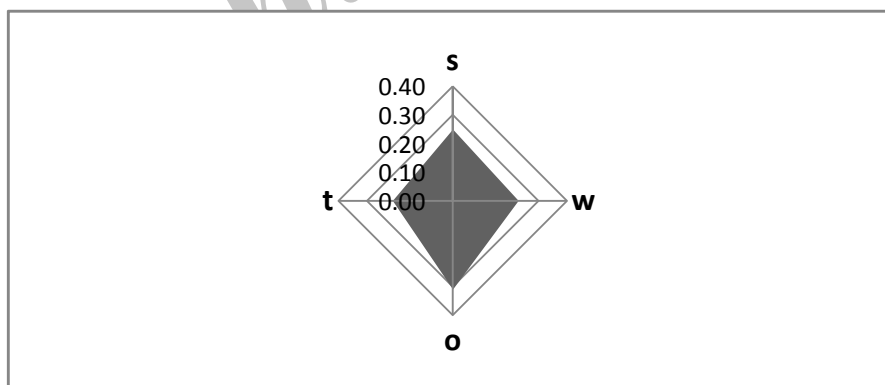

مأخذ: جدول ۲

نمودار ۵- نقاط قوت، نقاط ضعف، فرصتها و تهدیدات در حالت کلی

با بررسی نمودار ۵ مربوط به مجموع نقاط قوت، ضعف، فرصت‌ها و تهدیدات در چهار مولفه (خدمات، کشاورزی، صنعت و معدن و فرهنگی-اجتماعی) در دهستان شهاب مشاهده می‌شود که بیشترین چولگی به سمت (O) فرصت‌هاست و این نشان می‌دهد که در مجموع فرصت‌های زیادی برای توسعه اشتغال و کارآفرینی در منطقه وجود دارد.

با توجه به اینکه در مدیریت راهبردی باید سعی شود تا نقاط قوت را با فرصت‌ها همسو کرد و نقاط ضعف می‌بایست تحت کنترل بوده تا تبدیل به نقاط قوت شوند و تهدیدها باید به فرصت تبدیل شوند. لذا در اینجا فرصت‌ها و نقاط قوت با هم (OS) و تهدیدات و نقاط ضعف نیز با هم (WT) مورد بررسی قرار می‌گیرد.

فرصت‌ها (O) + نقاط قوت (S) = ۱۱۶ : ۶۳ + ۵۳ (OS)

تهدیدات (T) + نقاط ضعف (W) = ۱۱۳ : ۶۳ + ۵۰ (WT)

با توجه به موارد فوق می‌توان نتیجه گرفت هر چند مجموع نقاط قوت و فرصت‌ها (OS) با مجموع نقاط ضعف و تهدیدات (WT) تقریباً نزدیک هستند ولی در مجموع (OS) بیشتر از (WT) است. و این یعنی اینکه از یک طرف پتانسیل‌ها و توانهای محیطی در داخل دهستان و فرصت‌های بیرونی بسیار مناسب برای توسعه اشتغال و کارآفرینی در منطقه می‌باشد. از سوی دیگر باید سعی شود از نقاط قوت به نحو بهتری استفاده کرد و تهدیدات نیز رفع و یا به فرصت تبدیل شوند.

نتیجه‌گیری و پیشنهادها

نتایج حاصل از تجزیه و تحلیل SWOT پتانسیل‌ها و فرصت‌های زیادی علیرغم نقاط ضعف و تهدیدات در منطقه وجود دارد که لازم است در جهت استفاده بهینه از فرصت‌ها و پتانسیل‌های موجود و رفع و کاهش تهدیدات و نقاط ضعف برنامه‌ریزی مناسب و منسجمی شکل گیرد. یکی از پتانسیل‌ها و فرصت‌های دهستان شهاب به لحاظ موقعیت جغرافیایی آن است که در بین ۴ دهستان آسمان آباد، کارزان، زنگوان، بیجوند

و استان کرمانشاه قرار گرفته و مسیر ارتباطی سایر دهستانها با مرکز شهرستان یعنی سراپله نیز از طریق شباب صورت می‌گیرد.

وجود تعداد زیاد دام بزرگ و کوچک، منجر به شکل‌گیری بازارهای دام و طیور در دهستان و روستای شباب شده که در کنار این بازار، بازارهای مختلفی هم به صورت ناقص شکل گرفته، از جمله مغازه‌های مختلف قصابی در روستای شباب، یکی از بازارهای ناقص شکل گرفته در این دهستان می‌باشد. تشکیل بازارهای مختلف خرید و فروش دام در دهستان نشان از یک بازار قوی است که صورتی که این بازارها متشکل‌تر گردد بازارهای تخصصی زیادی در کنار بازارهای فعلی ایجاد خواهد شد. علاوه بر آن به دلیل اینکه شهرستان شیروان چرداول و همچنین دهستان شباب یکی از قطبهای کشاورزی استان نیز می‌باشد می‌توان بخش کشاورزی را که تأمین‌کننده خوارک دام می‌باشد پایه قرار داده و بخش دام را بیشتر از زمان فعلی توسعه داد. با وجود پتانسیل‌های زیاد در زمینه پرورش طیور، در حال حاضر تولید طیور استان جوابگوی مقدار تقاضا نبوده و قسمت اعظم مورد نیاز بازار از سایر مناطق تأمین می‌شود. در این زمینه نیز می‌توان بازارچه‌ای برای تشکیل و سازماندهی مشاغل مربوط به دام، پیشنهاد کرد که شبکه‌ای از کسب و کارهای دام و طیور را تشکیل دهد تا مشاغل و کسب و کارهای مربوط به دام و طیور به صورت خوشه‌های کسب و کار توسعه داده یعنی مشاغل شبکه‌ای مربوط به دام و طیور ایجاد و فرصتهای شغلی زیادی را در دهستان در زمینه کشاورزی، صنایع غذایی، بسته‌بندی و خدمات می‌توان ایجاد کرد.

از جمله راهکارهای مختلف دیگری که بر اساس نتایج جدول SWOT می‌توان اشاره کرد عبارتند از: کمک به توسعه مشاغل خانگی و حل مشکلات موجود در این زمینه، تلاش در جهت استفاده از پتانسیل زنان و جوانان و کاهش و رفع نگاه سنتی به فعالیت زنان، ایجاد مراکز کارآفرینی روستایی، ایده‌یابی و خدمات مشاوره فنی و تخصصی، تلاش در جهت بهبود سرمایه و انسجام اجتماعی و مشارکت‌های مردمی.

یادداشت‌ها

1. Rural Economic and Enterprise Development
2. David Sampson
3. Global Entrepreneurship Monitor
4. Small & Medium Enterprise
5. Geographic Information System
6. Topsis

منابع

- آسایش، حسین (۱۳۸۱). *کارگاه برنامه ریزی روستایی*. تهران: پیام نور.
- آسایش، حسین (۱۳۷۵). *اصول و روشهای برنامه ریزی ناحیه‌ای*. تهران: پیام نور.
- احمدپور داریانی، محمود؛ شیخان، ناهید و رضازاده، حجت‌اله (۱۳۸۳). *تجارب کارآفرینی در کشورهای منتخب*. تهران: امیرکبیر.
- احمدپور داریانی، محمود (۱۳۸۳). *کارآفرینی (تعاریف، نظریات، الگوها)*. تهران: شرکت پردیس.
- ازکیا، مصطفی (۱۳۸۳). *جامعه شناسی توسعه و توسعه نیافتگی روستایی ایران*. تهران: اطلاعات.
- اکبری، کرامت‌الله (۱۳۸۵). *توسعه کارآفرینی (رویکرد آموزشی)*. تهران: جهاد دانشگاهی.
- بهرامی، عبدالعلی (۱۳۸۳). «فرآیند برنامه ریزی توسعه روستایی». *مجموعه مقالات گنگره توسعه روستایی، چالش‌ها و چشم اندازها*. تهران: موسسه عالی آموزش و پژوهش مدیریت و برنامه ریزی، صص. ۱۴۵-۱۶۰.
- بهورز، فاطمه (۱۳۷۸). «بررسی مفهوم توسعه پایدار در تحقیقات علمی جغرافیایی با تاکید بر جنبه های کشاورزی و روستایی». *پژوهش‌های جغرافیایی*، سال ۳۱، شماره ۳۶.
- پاپلی‌یزدی، محمدحسین و ابراهیمی، محمدمیر (۱۳۸۱). *نظریه‌های توسعه روستایی*. تهران: سمت.
- پاسبان، فاطمه (۱۳۸۳). «نقش زنان کارآفرین در توسعه روستایی کشورهای در حال توسعه». *مجموعه مقالات گنگره توسعه روستایی؛ چالش‌ها و چشم اندازها*. تهران: موسسه عالی آموزش و پژوهش مدیریت و برنامه ریزی، صص. ۲۸۱-۳۰۰.
- تودارو، مایکل (۱۳۶۴). *توسعه اقتصادی در جهان سوم*. مترجم غلامعلی فرجادی. تهران: سازمان برنامه و بودجه.
- رضوانی، محمدرضا (۱۳۸۳). *مقدمه ای بر برنامه ریزی روستایی در ایران*. تهران: قومس.
- شاه‌حسینی، علی (۱۳۸۳). *کارآفرینی*. تهران: آبیژ.

مطیعی لنگرودی، سیدحسین (۱۳۸۲)، *برنامه ریزی روستایی با تأکید بر ایران*. مشهد: جهاد دانشگاهی.

مولازاده، محمد علی (۱۳۷۷)، *درآمدی بر پژوهش علمی در جغرافیا*. اهواز: دانشگاه شهید چمران.

Bar-El, Raphael and Felsenstein, Daniel (1990), "Entrepreneurship and rural industrialization: comparing urban and rural patterns of locational choice in Israel". *Journal of World Development*, Vol. 18, Issue 2, pp. 257- 267.

Drabenstott, Mark; Novack, Nancy and Abraham, Bridget (2003), "Main streets of tomorrow: growing and financing rural entrepreneurs- A Conference Summary". Center for the Study of Rural America. Available on: http://www.kansascityfed.org/publicat/mse/MSE_0603.pdf.

Henly A (2002), "Job creation by the self-employed: the roles of entrepreneurial and financial capital". *Small Business Economics*, Vol4, N o. 25, pp.175-196.

Kuratko, Donald F. and Hadgetts, Richard M. (2004), *Entrepreneurship Theory, Process and Practice*. U.S.A.: South-Western,

Lordkipanidze, Maia; Brezet, Han and Backman, Mikael (2005), "The entrepreneurship factor in sustainable tourism development". *Journal of Cleaner Production*, Vol. 2, No. 13, pp 787- 798.

Markley, Deborah M. (2005), "Local strategies for responding to rural restructuring: the Role of Entrepreneurship". *Globalization and Restructuring in Rural America Conference*, June 6. Washington. D.C.: ERS-USDA.

Mohapatra, Sandeep; Rozelle, Scott and Goodhue, Rachel (2007), "The rise of self- employment in rural China: development or distress?". *World Development*, Vol. 35, No. 1, pp. 163- 181.

Niskanen, Anssi (2008), "Forest based entrepreneurship and rural development in Europe". *IUFRO European Congress 2007: Forestry in the Context of Rural Development*, Warsaw. Published in *Folia Forestalia Polonica* special issue, November.

REED (2003), "Guide to rural economic and enterprise Development".
Working Paper, November. Available on: www.gtz.de.

Archive of SID