

## مطالعه‌ی برجستگی و همبستگی هویت‌های ملی و جهانی در دانشگاه یاسوج<sup>۱</sup>

\* آرمان حیدری

E-mail: alheidari2011@yu.ac.ir

\*\* احسان خان‌محمدی

E-mail: khan.ehsan47@yahoo.com

تاریخ پذیرش: ۱۳۹۶/۴/۲

تاریخ دریافت: ۱۳۹۴/۱۱/۱۱

### چکیده

برخلاف دوره مدرن اولیه که «خود» در سطح دولت ملت‌ها تثبیت و هویت‌یابی می‌شد؛ امروزه جهانی‌شدن و قلمروزدایی شدن به نوعی سیالیت هویت‌یابی اجتماعی انجامیده است. در این وضعیت یکی از مهم‌ترین چالش‌های علمی و سیاست‌گذاری بحث نسبت و رابطه‌ی هویت‌یابی‌های اجتماعی ملی و جهانی و میزان تعلق و تعهد به آنان است.

پژوهش حاضر با روش کمی و پیمایشی، برجستگی مؤلفه‌ها و همبستگی هویت‌های ملی و جهانی را بین ۴۰۰ نفر از دانشجویان لر دانشگاه یاسوج بررسی کرده است. روش نمونه‌گیری، روش چند مرحله‌ای طبقه‌ای بوده است. براساس نتایج تحقیق، پاسخگویان، ادبیات و اشعار ملی، و سبک پوشش غربی را برجسته‌ترین مؤلفه‌های هویت‌های ملی و جهانی دانسته‌اند. آنها بیشترین تعهد و تعلق خاطر را به ترتیب، به هویت ملی و جهانی داشته‌اند. براساس نتایج تحقیق می‌توان گفت اگر هویت‌ها را متشکل از عناصر متعددی در نظر بگیریم، پاسخگویان در انتخاب هر یک از عناصر مربوط به هویت‌های ملی و جهانی «گزینشی» عمل می‌کنند و رابطه‌ی بین انواع هویت‌ها از نوع تضاد یا همنشینی نیست. در مقابل، اگر هویت‌ها را به عنوان کلیت‌های یکپارچه و منسجم در نظر بگیریم، رابطه‌ی بین آنها از نوع رابطه‌ی تضاد و قدرت/ مقاومت است.

**کلید واژه‌ها:** برجستگی هویتی، هویت ملی، هویت جهانی، دانشجویان لر.

۱. مقاله مستخرج از پایان‌نامه کارشناسی‌ارشد با عنوان «رابطه‌ی هویت‌های جمعی و مصرف موسیقیایی: نمونه

مورد مطالعه دانشجویان لر دانشگاه یاسوج» در سال ۱۳۹۴ از دانشگاه یاسوج است.

\*\* دکتری جامعه‌شناسی و عضو هیئت علمی گروه علوم اجتماعی دانشگاه یاسوج، نویسنده‌ی مسؤول

\*\* دانشجوی دکتری جامعه‌شناسی دانشگاه یاسوج



### مقدمه و طرح مسأله

مسأله‌ی هویت و گونه‌های مختلف آن، از محوری‌ترین مباحث پژوهش‌های اجتماعی و تاریخی بوده است. تا جایی که بسیاری از درگیری‌های بشری، چه به صورت فردی یا جمعی، ناشی از بحث‌های هویتی و منازعه بر سر بازنمایی و تعریف خود و دیگری بوده است. خودی که اغلب از سوی دیگران تأیید یا تصدیق نشده یا با به چالش کشیدن، تحقیر و سرکوب همراه بوده است. در سال‌های اخیر بحث مناسبات هویتی، به عللی از قبیل «تشدید مدرنیته و گسترش جهانی آن، تضعیف مفهوم سرزمین و جغرافیا، تکثر جنبش‌های محلی و مذهبی در سرتاسر جهان، تأملی شدن زندگی روزمره و نهایتاً بازاندیشی در هویت‌های سنتی»، برجستگی خاصی یافته است. در پی این تحولات، چالش‌هایی در خصوص میزان برجستگی، تعلق و تعهد به هریک از هویت‌های برجسته‌ی دوره‌های ماقبل مدرن (محلی، قبیله‌ای)، مدرن (هویت ملی) و پسامدرن (هویت‌های جهانی) شکل گرفته است. نکته‌ی مهم‌تر، عدم اجماع اندیشمندان در خصوص پیامدهای هویتی این تحولات است. عده‌ای گسترش هویت جهانی و فراملی را منتهی به مرگ یا تضعیف هویت‌های ملی و فروملی تصور می‌کنند؛ در مقابل، عده‌ای دیگر بر خیزش و مقاومت هویت‌های ملی و فروملی در برابر فرهنگ و هویت جهانی تأکید دارند. بنابراین، امروزه تحقیقات و مطالعات فرهنگی - هویتی در دو حوزه‌ی نظری و عملی با چالش‌هایی اساسی مواجه است. در سطح نظری، روشنفکران و سیاست‌گذاران پیرامون پیامدهای واقعی جهانی شدن در رابطه‌ی بین هویت‌های جمعی متعدد و چگونگی مدیریت آن اتفاق نظر ندارند. به علاوه، در حوزه‌ی واقعی، نیز، شرایط زندگی روزمره و تبلور هویت‌های ملی و جهانی در آداب و رسوم، پوشش و نیز سبک‌های زندگی متنوع، مردم را با چالش‌ها و سردرگمی‌هایی (مانند رفتار و شیوه‌ی زندگی مطلوب) مواجه کرده است. بنابراین می‌توان گفت یکی از مهم‌ترین پرسش‌های هویتی می‌تواند به کمیت و کیفیت نسبی تعلق و تعهد خاطر افراد به انواع گونه‌های هویتی در دسترس‌شان مربوط شود. تعهد و تعلق خاطری که تا حد زیادی خود را در گزینش مؤلفه‌های عینی و ملموس‌تری چون استفاده از زبان، سبک پوشش، علائق هنری و غیره متبلور سازد؛ مؤلفه‌هایی که لزوماً با هنجارهای مورد پذیرش محل سکونت‌اش تناسب و سنخیت فرهنگی ندارد. به عبارتی افراد نه در سطح معنایی و انتزاعی، بلکه در سطح واقعی گزینش‌های هویتی روزمره‌شان را متبلور می‌سازند. از این‌رو در این پژوهش ما در بررسی نسبت و رابطه‌ی هویت‌های ملی و جهانی، به

ارزیابی میزان تعهد و تعلق هویتی پاسخگویان اکتفا نکرده؛ بلکه میزان برجستگی مؤلفه‌های متعدد مربوط به هر یک از آنها را در موارد عینی و ملموس تر سبک پوشش، تکلم و زبان، مصرف موسیقی و غیره نیز بررسی کرده‌ایم.

جامعه‌ی آماری مورد بررسی باید متناسب با ماهیت مسأله‌ی پژوهش به هویت‌های ملی و جهانی دسترسی داشته باشد. در این راستا، دانشجویان گُر دانشگاه یاسوج به‌عنوان جامعه‌ی هدف پژوهش انتخاب شدند. این دانشجویان با تحصیل در دانشگاه و تعامل با دانشجویان دیگر و اساتید و برخورداری از سرمایه‌ی تحصیلی مناسب، به مؤلفه‌های تقویت‌کننده‌ی گفتمان ملی، ارتباط و دسترسی بیشتری دارند؛ دوم، به علت برخورداری از مهارت‌های حداقلی در استفاده از رسانه‌های جهانی، داشتن سواد و مهارت‌های کامپیوتری، توانایی و امکان بیشتری برای دسترسی به فضای گفتمانی جهانی دارند. می‌توان گفت این افراد با بودن و تأثیرپذیری همزمان از دو قلمرو از نظر تحلیلی متمایز ملی و جهانی، در موقعیتی هستند که به هر دو گفتمان توزیع‌کننده‌ی هویت‌های ملی و جهانی دسترسی دارند.

### پرسش‌های پژوهش

این پژوهش در پی پاسخگویی به پرسش‌های زیر است:

- ۱- میزان تعهد و تعلق خاطر دانشجویان گُر دانشگاه یاسوج به هویت‌های ملی و جهانی چقدر است؟
- ۲- وضعیت برجستگی مؤلفه‌های گوناگون مربوط به هر یک از هویت‌های ملی و جهانی در بین دانشجویان گُر دانشگاه یاسوج چگونه است؟
- ۳- چه ارتباطی بین هویت‌های جمعی ملی و جهانی این دانشجویان با یکدیگر وجود دارد؟

### پیشینه‌ی پژوهش

تاجیک اسماعیلی (۱۳۹۱) در پژوهشی به بررسی رابطه‌ی مؤلفه‌های هویت ملی و هویت جهانی پرداخته است؛ نتایج نشان داد که برخی از ابعاد هویت ملی با هویت جهانی رابطه ندارد و برخی دیگر از ابعاد آن با هویت جهانی رابطه‌ی منفی و معنی‌داری دارد. پایوردی و کریمیان (۱۳۹۳) استدلال کردند که فرضیه‌ی تضعیف هویت ملی در برابر فرهنگ جهانی قابل دفاع نیست؛ چرا که جهانی‌شدن زمینه را برای گسترش



تعاملات هویت ملی فراهم می‌کند. به‌علاوه، محمدبخش و همکاران (۱۳۹۰) در پژوهش‌شان دریافتند که بین هویت جهانی و هویت ملی ارتباط منفی معناداری وجود دارد. نتایج پژوهش خلیلی اردکانی و همکاران (۱۳۹۲) نشان داد که جهانی‌شدن و ابزارهای آن سبب تضعیف هویت ملی در بین شهروندان گردِ سندج شده است. بالبی (۲۰۰۱) در مطالعه‌ی رابطه‌ی هویت ملی و خارجی در امریکا، نشان داد که حضور در کشوری دیگر باعث می‌شود جنبه‌هایی از هویت ملی افراد دوباره ساخته شود و هر چند برخی امریکایی‌ها هویت ملی خود را به‌عنوان یک دارایی ارج می‌نهند، برخی دیگر ارتباط میان سرزمین و هویت ملی را رد می‌کنند. هسیه (۲۰۰۵) در پژوهشی پیرامون قومیت و هویت ملی پی برد، با وجود آن‌که جنبش‌های قومی در پی به چالش کشیدن هویت ملی‌اند، اما هویت ملی همچنان هویت غالب است و در آینده نیز همچنان غالب خواهد ماند. آدلر (۲۰۱۲) در پژوهشی دیگر، استدلال می‌کند که هویت جمعی مبتنی بر کنش جمعی و نیز مبتنی بر فضای عمومی و تشریفات اجتماعی است. بدین معنی که هویت جمعی با شکل‌گیری کنش و اقدام جمعی و مشترک معنا پیدا می‌کند. یافته‌های پژوهش بریزاده و همکاران (۲۰۱۳) نیز نشان داد که بین جهانی‌شدن و هویت‌های فروملی ارتباط معناداری وجود ندارد. وجه تمایز این مقاله با تحقیقات پیشین این است که علاوه بر بررسی رابطه‌ی هویت‌های جمعی با یکدیگر، میزان تعهد، تعلق و برجستگی مؤلفه‌های هویتی را به‌صورت مجزا ارزیابی کرده است؛ ارزیابی‌ای که تاکنون در پژوهش‌های پیشین کمتر مورد توجه قرار گرفته است.

### ادبیات نظری پژوهش

در جامعه‌شناسی، هویت به معنای آگاهی فرد از کیستی خود و تعلقات اجتماعی‌اش است (جنکینز، ۱۳۸۱: ۳۵). هویت را می‌توان از دو منظر فردی و جمعی و براساس نظریه‌های مختلف بررسی کرد. در اینجا تنها بعضی از نظریه‌های جامعه‌شناختی مرتبط با هویت‌های جمعی و رابطه‌ی آنها با یکدیگر مورد بررسی قرار می‌گیرند. تاجفل و ترنر در نظریه‌ی خودمقوله‌بندی، معتقدند هویت اجتماعی در بسیاری از موارد می‌تواند مانع جهت‌گیری افراد به طرف هویت شخصی‌شان شود. آنها با طرح نظریه‌ی اجتماعی رفتار گروهی و تمایز هویت اجتماعی از هویت شخصی، می‌گویند مردم خود را به‌واسطه‌ی عضویت در مقوله‌ی اجتماعی مشترک تعریف می‌کنند (ترنر و هاسلم، ۲۰۰۱: ۳۲). هویت اجتماعی، برداشت افراد از خود است که از عضویت ادراک شده در

گروه‌های اجتماعی ناشی می‌شود (به نقل از شریفی و کاکاوندی، ۱۳۸۹: ۳۵). زمینه‌های اجتماعی ممکن است یک شخص را به فکر کردن، احساس کردن و عمل کردن بر مبنای رده‌ی خود شخص، خانوادگی یا ملی‌اش برانگیزاند (به نقل از شریفی و کاکاوندی، ۱۳۸۹: ۳۵). از نظر استرایکر، افراد به تناسب تعداد گروه‌هایی که با آنها کنش متقابل دارند، هویت‌هایی دارند که هر یک معرف پایگاهی درونی شده است و در تعامل اجتماعی، ادعا و تأیید شده‌اند (عالمی، ۱۳۸۹: ۷۴). هویت‌ها در سلسله‌مراتبی از برجستگی قرار دارند. برجستگی هویت برای یک شخص خاص را می‌توان احتمال این‌که یک هویت خاص (از میان هویت‌های فرد)، در موقعیت‌های متنوع استفاده شود تعریف کرد (دوران، ۱۳۸۷: ۳۹؛ حاجیانی، ۱۳۸۸: ۱۲۷). گیدنز امور مربوط به شکل‌گیری و مدیریت هویت را در پرتو مفاهیمی مانند بازاندیشی، ازجاکنندگی و جهانی‌شدن مورد بحث قرار می‌دهد. جهانی‌شدن، پایان سیاست، دولت - ملت، خانواده، عواطف و فرهنگ نیست، بلکه برعکس، برخی از آنها را نیز تقویت می‌کند (گیدنز، ۱۳۷۷: ۱۳). جهانی‌شدن، درهم‌گره خوردن رویدادهای اجتماعی سرزمین‌های دوردست با تار و پود موضعی یا محلی دیگر است. گسترش جهانی تجدد را باید برحسب ارتباط بین اوضاع و احوال دوردست و دگرگونی‌پذیری مزمن شرایط و تعهدات محلی مورد توجه قرار داد. حتی در بخش‌های پیشرفته‌ی جهان نیز ماهیت زندگی روزمره به طور مستمر تحت تأثیر وصلت بین عناصر محلی و جهانی دگرگونی می‌پذیرد (گیدنز، ۱۳۸۷: ۴۲). به نظر گیدنز جهانی‌شدن علاوه بر فشار به سمت بالا، به سمت پایین نیز فشار وارد می‌کند و باعث احیای هویت‌های ملی می‌شود (توسلی و قاسمی، ۱۳۸۳). رابرتسون، جهانی‌شدن را به معنای «در هم‌فشرده شدن جهان در یک محل واحد» (رابرتسون، ۱۳۸۰: ۱۲) را موجب نسبی شدن جوامع ملی و مسائل مربوط به آن از جمله هویت می‌داند. جهانی‌شدن همواره متضمن هم‌زمانی و درون‌پیوستگی دو پدیده‌ای بوده که به صورت قراردادی، امر محلی و امر جهانی نامیده می‌شوند (رابرتسون، ۱۳۸۰: ۲۱۹). هر دو جنبه‌ی جهان معاصر یعنی امر محلی و امر جهانی مستلزم توجه هستند. شرایط بازنمایی هویت در وضعیت معاصر نیازمند این است که هویت در رابطه با دو واکنش در برابر فرایند جهانی‌شدن یعنی عام‌گرایی و خاص‌گرایی ارزیابی شود. عام‌گرایی، آن دسته از واکنش‌هایی است که به شکل‌گیری و گسترش فرهنگ جهانی اشاره دارد. خاص‌گرایی کنش‌های متقابلی است که بر بی‌همتایی فرهنگ ملی، بومی و خاص، در تقابل با فرهنگ جهانی تکیه دارد و همواره با توسل به عناصر هویت‌بخش بومی و ملی در



جست و جوی بنیادها، اصالت و هویت ناب است (گل محمدی، ۱۳۸۶ به نقل از محمدپور و تافگه حسن پور، ۱۳۹۱: ۹۸). کاستلز، هویت را فرآیندی معنا ساز براساس یک ویژگی فرهنگی، یا مجموعه‌ای از ویژگی‌های فرهنگی به هم پیوسته می‌داند (کاستلز، ۱۳۸۵: ۲۳). هویت در روابط قدرت صورت می‌گیرد که براساس آن سه نوع هویت مشروعیت بخش، مقاومتی، و برنامه‌دار از هم قابل تمایزند. نهادهای غالب جامعه هویت مشروعیت بخش را ایجاد می‌کنند تا سلطه‌ی آن را بر کنشگران اجتماعی گسترش دهند. در برابر آن، کنشگرانی که از سوی منطق سلطه، بی‌ارزش دانسته می‌شوند، دست به ایجاد هویت مقاومت می‌زنند که مهم‌ترین گونه هویت‌سازی در جوامع مدرن هستند. هویت برنامه‌دار، هنگامی مطرح می‌شود که کنشگران اجتماعی با استفاده از هر گونه مواد و مصالح فرهنگی قابل دسترس، هویت جدیدی برمی‌سازند که موقعیت آنان در جامعه را از نو تعریف می‌کند. کاستلز با متعارض دانستن رابطه‌ی گونه‌های هویت جمعی معتقد است هویت‌های ملی و جهانی نسبت به یکدیگر در ستیز و تعارض‌اند (کاستلز، ۱۳۸۰: ۸۴). حال، معنای چندبعدی و سیال‌تری برای مفهوم هویت در نظر گرفته است. انسان، هیچ ماهیت ثابت بنیادی یا ماندگاری ندارد، بلکه در زمان‌های متفاوت، دارای هویت‌های متفاوتی است (هال، ۱۹۹۶: ۲۲۷). هویت‌یابی یک برساخته است؛ فرایندی که هیچ‌گاه تمام نمی‌شود و همیشه در جریان است. هویت هرگز یکدست نمی‌شود بلکه - به‌ویژه در دوران مدرن - به بخش‌هایی تقسیم می‌شود و هم‌چنین به‌طور جداگانه و اغلب به‌طور متقاطع و رقابت‌آمیزی از خلال موقعیت‌ها، تجارب و گفتمان‌های مختلف ساخته می‌شود. چون هویت‌ها از خلال گفتمان‌ها ساخته می‌شوند، لازم است آنها به مثابه محصول عرصه‌های تاریخی و نهادی خاصی در میان تجارب و صورت‌بندی‌های گفتمانی خاص و توسط استراتژی‌های مبنایی خاصی مورد فهم و تحلیل قرار گیرند (هال، ۲۰۰۰: ۱۷-۱۶). در نظر هال، هویت‌های جمعی التقاطی و هم‌نشین‌اند و در نتیجه‌ی گفتمان‌های متکثر و متعارضی که در دامنه‌ای ملی تا جهانی انتشار و ساخته می‌شوند، می‌توان شکل‌گیری و وجود هویت‌های چندگانه و در مواردی متعارض را انتظار داشت.

با ملاحظه‌ی نظریات مطرح شده می‌توان گفت نظریات اندیشمندان پیرامون چگونگی رابطه‌ی هویت‌های جمعی جهانی و ملی همگون نیست و از برخورد متقابل (کاستلز، تاجفل و ترنر و تا حدی گیدنز) تا هم‌نشینی (رابرتسون و هال) را در برمی‌گیرد؛ تا حدی که می‌توان رابطه‌ی این هویت‌ها را براساس منطق همبستگی‌های

- دوسویه، نه منطبق علی، به تصویر کشید (مدل ۱). براساس نظریات طرح شده و مدل نظری تحقیق، فرضیه‌های زیر برای بررسی رابطه‌ی بین این هویت‌ها قابل طرح است:
- ۱- به نظر می‌رسد مؤلفه‌های متنوع مربوط به هویت‌های ملی و جهانی برجستگی یکسانی برای دانشجویان گُر دانشگاه یاسوج ندارند.
  - ۲- به نظر می‌رسد میزان تعلق و تعهد دانشجویان گُر دانشگاه یاسوج به انواع هویت‌های ملی و جهانی، با یکدیگر متفاوت باشد.
  - ۳- به نظر می‌رسد رابطه‌ی معناداری بین هویت‌های ملی و جهانی با یکدیگر وجود دارد.

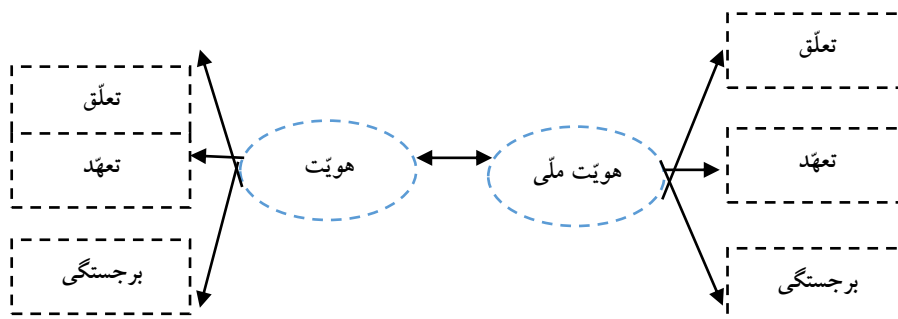

مدل ۱: چگونگی رابطه‌ی دوسویه‌ی هویت‌های ملی و جهانی همراه با ابعاد آنها

### روش‌شناسی پژوهش

روش پژوهش مقاله‌ی حاضر کمی و پیمایشی (توصیفی - تحلیلی)؛ با ابزار پرسشنامه‌ی پژوهشگر ساخته و جامعه‌ی آماری آن، دانشجویان گُر دانشگاه یاسوج در سال تحصیلی ۹۵-۱۳۹۴ (با حجم ۴۱۹۵ نفر) بوده است. براساس جدول تعیین حجم لین (۱۹۷۶: ۴۴۶) و با ضریب اطمینان ۹۵ درصد و خطای ۰/۰۵، حجم نمونه، ۳۸۴ نفر تعیین شد که برای دقت روش‌شناختی بیشتر به ۴۰۰ نفر افزایش یافت. نمونه‌گیری نیز از نوع احتمالی، و برای دستیابی به پاسخگویان، از روش نمونه‌گیری طبقه‌ای چندمرحله‌ای متناسب با حجم استفاده شد.

### تعریف مفهومی و عملیاتی متغیرها

در پژوهش پیش‌رو، هویت ملی به معنای احساس تعلق، تعهد و وفاداری به عناصر و نمادهای مشترک در اجتماعی ملی (تامپسون، ۲۰۰۱: ۲۱؛ توسلی و قاسمی، ۱۳۸۱) در نظر



گرفته شده است. به علاوه، در اینجا منظور از هویت جهانی نیز احساس تعلق به نظام جهانی و تعهد به مسائل آن (حاجیان، ۱۳۸۸: ۴۷۱)؛ و نوعی خودفهمی در چارچوبی جهانی، غیر محلی (نوابخش، ۱۳۹۰: ۲)؛ و فارغ از قید و بندهای جغرافیایی (واتزر، ۱۳۷۹: ۱۱) است.

هویت‌های بالا، براساس سه شاخص متفاوت عملیاتی شده‌اند: میزان تعلق، میزان تعهد، و میزان برجستگی مؤلفه‌های هویتی. هویت ملی: تعهد (۵ گویه)، تعلق (۷ گویه)؛ و هویت جهانی: تعهد (۵ گویه)، تعلق (۶ گویه) که همگی براساس طیف پنج گزینه‌ای لیکرت (از کاملاً مخالفم تا کاملاً موافقم) سنجیده شدند. برای ارزیابی برجستگی مؤلفه‌های هویتی از پاسخگویان خواسته شد تا هشت مؤلفه مشخص و عینی تر مربوط به هویت‌های ملی و جهانی را به ترتیب اولویت و اهمیتی که برای‌شان دارند از رتبه‌ی ۱ تا ۲ شماره‌گذاری کنند. بدین صورت پاسخگویان به مهم‌ترین مؤلفه‌ی مورد نظرشان عدد یک، و به بعدی عدد دو می‌دادند. سپس مؤلفه‌های مربوط به هر یک از هویت‌ها با یکدیگر جمع و تحلیل شدند. برای ارزیابی اعتبار ابزار پژوهش از روش اعتبار سازه به روش تحلیل عاملی (جدول شماره ۱) و برای تحلیل و ارزیابی همبستگی هویت‌ها و برازش مدل، از مدل‌سازی معادلات ساختاری استفاده شده است.

جدول ۱: اعتبار سازه هویت‌های جمعی ملی و جهانی با روش تحلیل عاملی

بارتلت	KMO	ویژه‌مقدار	واریانس تبیین شده	تعداد گویه‌ها	هویت‌های جمعی	
۰/۰۰۰	۰/۸۱۳	۳/۷۳	۳۳/۹۶	۷	تعلق	گ ز ب ه ی
		۱/۸۸	۱۹/۱۴	۵	تعهد	
		۱/۶۴	۱۷/۲۳	۸	برجستگی	
۰/۰۰۰	۸۴۷	۴/۱۷	۳۲/۱۲	۶	تعلق	گ ز ب ه ی
		۱/۶۰	۲۲/۲۵	۵	تعهد	
		۱/۱۹	۱۲/۳۰	۸	برجستگی	

پایایی ابزار پژوهش نیز به وسیله‌ی شاخص‌های ضریب همبستگی آلفای کرونباخ و پایایی ترکیب<sup>۱</sup> (جدول شماره ۲) ارزیابی شده است. استفاده از ضریب پایایی ترکیب به دلیل این است که آلفای کرونباخ یک معیار سستی برای تعیین پایایی سازه‌ها و پایایی

#### 1. Composite Reliability





ترکیبی مدرن‌تر است (داوری و رضازاده، ۱۳۹۳: ۷۹). در این روش، پایایی سازه‌ها نه به صورت مطلق بلکه با توجه به همبستگی سازه‌های شان با یکدیگر محاسبه می‌شود (کلانتری، ۱۳۸۸: ۱۳۹).

جدول ۲: پایایی ترکیبی و ضریب آلفای کرونباخ برای متغیرهای نهفته‌ی مدل

متغیرهای نهفته	پایایی ترکیب	ضریب آلفا	تفسیر
هویت ملی	۰/۴۰	۰/۸۱	پایایی درونی ضعیف / آلفای مطلوب
هویت جهانی	۰/۶۰	۰/۷۹	پایایی درونی مناسب / آلفای مطلوب

### ویژگی‌های توصیفی نمونه‌ی مورد بررسی

نمونه‌ی مورد مطالعه شامل ۵۳/۳ درصد زن و ۴۶/۷ درصد مرد بوده که از لحاظ سنی ۷۰/۱ درصد از آنان در رده‌ی سنی ۱۸-۲۳ سال، ۲۵/۸ درصد ۲۴-۲۹ سال و ۴/۰ درصد ۳۰-۳۵ سال قرار داشتند. ۳۲/۳ درصد پاسخگویان در رشته‌های علوم انسانی، ۲۴/۵ درصد در رشته‌های علوم پایه، ۱۴/۵ درصد در رشته‌های کشاورزی و ۲۸/۸ درصد در رشته‌های فنی و مهندسی تحصیل می‌کردند. از نظر مقطع تحصیلی، ۷۶/۳ درصد کارشناسی، ۱۹/۰ درصد کارشناسی ارشد و ۴/۸ درصد در مقطع دکتری بودند.

### یافته‌های پژوهش

#### تعهد و تعلق خاطر پاسخگویان به گونه‌های هویت جمعی

توزیع چارکی پاسخگویان بر مبنای میزان تعلق و تعهد خاطرشان به هر یک از هویت‌های جمعی (جدول شماره‌ی ۳) نشان می‌دهد که تعلق و تعهد خاطر دانشجویان گُر دانشگاه یاسوج به هویت ملی بیشتر از تعلق و تعهدشان به هویت جهانی است.

جدول ۳: میزان احساس تعلق و تعهد پاسخگویان به هویت‌های جمعی

میزان									هویت‌های جمعی	
جمع تعلق و تعهد			احساس تعهد			احساس تعلق				
زیاد	متوسط	کم	زیاد	متوسط	کم	زیاد	متوسط	کم		
۱۱/۹	۷۵/۶	۱۲/۵	۱۱/۸	۷۷/۲	۱۱/۰	۱۲/۰	۷۴/۰	۱۴/۰	درصد	ملی
۹/۳	۷۶/۲	۱۴/۵	۸/۰	۷۸/۷	۱۳/۳	۱۰/۵	۷۳/۷	۱۵/۸	درصد	جهانی



### میزان برجستگی مؤلفه‌های متمایز هویت‌های جمعی

برای پی بردن به برجستگی مؤلفه‌های مربوط به هویت‌های ملی و جهانی از آزمون میانگین رتبه فریدمن استفاده شد که براساس آن (جدول شماره ۴)، در سطح معناداری ۹۹ درصد، مؤلفه‌های مختلف هویت‌های جمعی از نظر پاسخگویان، با یکدیگر تفاوت معناداری دارند. در میان مؤلفه‌های هویت ملی، اشعار فارسی، با میانگین رتبه ۵/۵، بیشترین و پی‌گیری اخبار سیاسی با میانگین رتبه ۳/۵۲، کمترین برجستگی؛ و در مقابل، در میان مؤلفه‌های هویت جهانی، سبک پوشش، با میانگین رتبه ۵/۶۳، بیشترین برجستگی و نوع موسیقی مورد علاقه با میانگین رتبه ۳/۸۳، کمترین برجستگی را داشته‌اند.

جدول ۴: میزان برجستگی مؤلفه‌های هویتی از دیدگاه پاسخگویان

برجستگی مؤلفه‌های هویت جهانی		برجستگی مؤلفه‌های هویت ملی	
میانگین رتبه	مؤلفه‌های هویتی	میانگین رتبه	مؤلفه‌های هویتی
۵/۶۳	چین و اسپورت	۵/۵	ادبیات و اشعار مورد علاقه ملی
۵/۴۷	پی‌گیری اخبار و آگاهی سیاسی بین‌المللی	۵/۲	آگاهی از حوادث تاریخی ملی
۴/۹۳	الگوی اخلاقی و گروه مرجع (چهره‌های جهانی)	۴/۷۶	زبان فارسی
۴/۱۵	اطلاع از حوادث تاریخی جهانی	۴/۶۶	موسیقی و خواننده ملی
۴/۱۲	ادبیات و اشعار مورد علاقه جهانی	۴/۶۵	الگوی اخلاقی و گروه مرجع (چهره‌های ملی)
۳/۹۵	زبان (انگلیسی)	۴/۰۶	پوشش ملی
۳/۸۳	نوع موسیقی، خواننده مورد علاقه	۳/۵۲	پی‌گیری اخبار و آگاهی سیاسی ملی
کی‌دو: ۳۷۵/۵۰۱    معنی‌داری: ۰/۰۰۰ درجه آزادی: ۷		کی‌دو: ۱۸۱/۰۷۳    معنی‌داری: ۰/۰۰۰ درجه آزادی: ۷	

### الگوسازی معادلات ساختاری (SEM)

الگوسازی معادلات ساختاری تکنیکی برای تحلیل داده‌هاست که به منظور ارزیابی رابطه‌ی بین دو نوع از متغیرها طراحی شده است: متغیرهای آشکار و متغیرهای پنهان.

الگوسازی معادلات ساختاری به پژوهشگر امکان می‌دهد تا همزمان همبستگی یا تأثیر علی را (بسته به مدل نظری پژوهش) بین متغیرهای پنهان و آشکار بررسی کند. در این روش، برای ارزیابی برازش مدل پیشنهادی، معمولاً از شاخص‌های نیکویی برازش استفاده می‌شود.

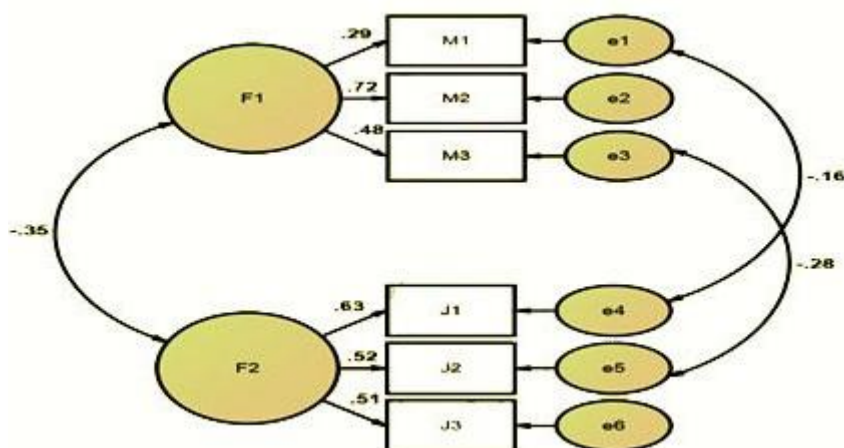

مدل ۲: همبستگی هویت‌های ملی (F1) و جهانی (F2) با یکدیگر همراه با بار عاملی آنها

مدل شماره‌ی ۲، نشان می‌دهد همبستگی هویت‌های ملی و جهانی که هر کدام با دو شاخص برجستگی مؤلفه‌های هویتی (M1, J1)، دو شاخص تعهد و تعلق به هویت ملی (M2, M3)، و دو شاخص تعلق و تعهد به هویت جهانی (J2, J3)، اندازه‌گیری شده‌اند با یکدیگر همبستگی دوسویه و منفی دارند. براساس ضرایب مربوطه، همبستگی بین دو نوع هویت جمعی ملی (F1) و جهانی (F2)، منفی و معنادار (۰/۳۵) است. براساس میزان بارگذاری یا تأثیر هر یک از متغیرهای اندازه‌گیری، در متغیر هویت ملی، شاخص تعلق به هویت ملی (با بار عاملی ۰/۷۲)، و در متغیر هویت جهانی، شاخص برجستگی هویتی (با بار عاملی ۰/۶۳)، بالاترین شدت انسجام درونی را در هر یک از این هویت‌ها داشته است. در مدل‌سازی معادلات ساختاری، مؤلفه‌ی مهم دیگر، ارزیابی برازش مدل فرضیه‌ای با داده‌های مشاهده شده است. ارزیابی به این معناست که داده‌های گردآوری شده از سوی پژوهشگر، تا چه اندازه با مدل تدوین شده‌ی وی براساس مبانی نظری، متناسب است (داوری و رضازاده، ۱۳۹۳: ۶۳). برای ارزیابی برازش



مدل ساختاری دو دسته شاخص وجود دارند: نخست، شاخص‌هایی که مقادیر آنها متأثر از عوامل بیرونی و نامعلوم (مانند حجم نمونه و تعداد گویه‌ها و غیره) است تا اینکه ناشی از نقص در برازش مدل باشد که عبارتند از: ۱- شاخص نیکویی برازش (GFI)، ۲- شاخص نیکویی برازش اصلاح شده (AGFI)، ۳- نسبت مجذور خی به درجه آزادی، و ۴- شاخص برازش استاندارد (NFI). دوم، شاخص‌هایی که کمتر تحت تأثیر عوامل بیرونی و مزاحم قرار دارند و نتیجه‌ی بدست آمده بیشتر مبین نقص در برازش مدل است که شامل ۱- شاخص توکر لیوایس (TLI)، ۲- شاخص برازش اینکریمتال (IFI)، ۳- شاخص تطبیقی برازش (CFI)، و ۴- ریشه‌ی میانگین مجذور و برآورد خطای تقریب (RMSEA) هستند (کفاشی، ۱۳۹۴: ۲۲۷). در این جا مقادیر برازش مدل ارائه شده گزارش می‌شود (جدول شماره ۵).

جدول ۵: شاخص‌های مهم مرتبط با برازش مدل ارائه شده

شاخص	مقدار	تفسیر
CMIN/DF (کاسکوئر نسبی)	۲/۳۱	مقدار قابل قبول (بین ۱ تا ۳)
TLI (شاخص برازش غیر نرم)	۰/۹۵	برازش عالی (بالتر از ۰/۹۰)
NFI (شاخص برازش نرم شده)	۰/۹۸	برازش عالی (بالتر از ۰/۹۰)
RMSEA	۰/۰۱	برازش عالی (بین ۰/۰۰ تا ۰/۰۵)
GFI	۰/۹۸	تعیین برازش مطلق مدل (عالی)
CFI	۱/۰۰	مقدار قابل قبول
PCFI	۰/۶۱	شاخص‌های مقتصد (قابل قبول)
PNFI	۰/۴۹	شاخص‌های مقتصد (قابل قبول)

بر اساس داده‌های جدول شماره ۵ می‌توان گفت انطباق قابل قبولی بین مدل به تصویر درآمده (مدل ۲) با داده‌های تجربی مربوط به همبستگی دوسویه بین هویت‌های جمعی ملی و جهانی وجود دارد. بر اساس مقدار کاسکوئر (۲/۳۱) که بالاتر از مقدار ۰/۰۵ است و نشان دهنده‌ی عدم تفاوت بین مدل پیشنهادی و داده‌هاست؛ و مقادیر TLI (۰/۹۵)، و GFI (۰/۹۸) که همه بالاتر از ۰/۹۰ هستند، می‌توان گفت مدل پیشنهادی که بیانگر همبستگی‌های دو سویه هویت‌های جمعی است، از برازش قابل قبولی برخوردار است. هم‌چنین مقدار شاخص‌های مقتصد (PCFI، PNFI) که بالاتر از ۰/۵۰ بیانگر برازش قابل قبول مدل است.

### بحث و نتیجه‌گیری

در جوامع سنتی، هویت انسان، محصول نظام معنادار و از پیش تعیین شده‌ی باورها بود. شخص در یک موقعیت اجتماعی و فرهنگی کاملاً مشخص و ثابتی به دنیا می‌آمد و به‌ندرت می‌توانست سرنوشت از پیش تعیین شده‌ی خود را تغییر دهد. با گسترش فرایندهای اطلاعاتی و ارتباطاتی، مرزهای واقعی و تثبیت‌کننده‌ی هویت‌های پیشین در حال از بین رفتن هستند. این فرایندها و پیامدهای ناشی از آن هر چند در سطح نظری در پرتوی نام‌ها و عناوین مختلف و متعارضی مانند جهانی‌شدن، سیطره‌ی سرمایه‌داری و غیره مطرح شده‌اند؛ در سطح تجربی کمتر مورد بررسی قرار گرفته‌اند. پژوهش حاضر رابطه‌ی هویت‌های جمعی ملی و جهانی را به‌صورت تجربی بررسی کرده است. براساس مقایسه‌ی میانگین‌ها، پاسخگویان بیشترین میزان پایبندی را، به هویت ملی دارند. هم‌چنین مؤلفه‌های متعدد مربوط به هر یک از هویت‌ها، برجستگی یکسانی برای پاسخگویان ندارند. به عبارتی آنها در بین مؤلفه‌های هویتی گوناگون در دسترس‌شان، بعضی از مؤلفه‌ها را بر دیگر مؤلفه‌ها ترجیح می‌دهند و به‌صورت منفعلانه‌ای به حفظ، طرد یا جذب تمام مؤلفه‌های متعلق به هویت ملی و یا جهانی نمی‌پردازند. این یافته با وجود همسانی با نظریه‌ی «سلسله مراتب برجستگی هویتی» استرایکر، به سلسله مراتب برجستگی مؤلفه‌های درون یک هویت جمعی واحد نیز اشاره دارد؛ هم‌چنین، برخلاف، نظریه‌ی تاجفل و ترنر، بیانگر «قدرت انتخاب» کنشگر در بین مؤلفه‌های متعدد متعلق به عرصه‌های گوناگون هویتی است؛ وضعیتی که کمتر در نظریه‌های پیشین مورد توجه قرار گرفته است. به‌طورکلی، همبستگی همه‌ی ابعاد هویت‌های ملی و جهانی با یکدیگر منفی و معنادار است. بدین ترتیب با افزایش برجستگی، تعهد و تعلق به یک گونه‌ی هویتی خاص، از مقدار برجستگی، تعهد و تعلق به سطوح هویتی دیگر کاسته می‌شود. یافته‌ی مذکور با نتایج پژوهش‌های تاجیک اسماعیلی (۱۳۹۱)، محمدبخش و همکاران (۱۳۹۰) و خلیلی اردکانی و همکاران (۱۳۹۲) همسو است. ولی با نتایج تحقیقات پایوردی و کریمیان (۱۳۹۳)، بالبی (۲۰۰۱) و بریزاده و همکاران (۲۰۱۳) هم‌خوانی ندارد. براساس نتایج پژوهش می‌توان گفت هویت‌های جمعی ملی و جهانی با یکدیگر رابطه‌ای منفی دارند؛ ولی این‌که براساس چه منطق و مکانیسم علی (از هویت جهانی به هویت ملی یا برعکس)، این را تصویر و تحلیل کنیم، نیاز به بررسی علمی و تجربی بیشتری دارد. با این وجود، یک نکته واضح به نظر می‌رسد و آن این‌که گسترش هویت



جهانی همه‌ی مؤلفه‌های هویت ملی را به یکسان تحت تأثیر قرار نمی‌دهد، بلکه متناسب با تحلیل نظری هال، آنچه که نیازمند توجه، توضیح و بررسی بیشتر است ملاحظه‌ی تنوع درون مؤلفه‌های متعدد مربوط به یک هویت جمعی واحد است؛ زیرا بنا به زمینه‌ی اجتماعی، فرهنگی و سیاسی یکی از این مؤلفه‌ها می‌توانند برجستگی یافته و دیگر مؤلفه‌ها تضعیف شوند (و نه این‌که از بین بروند). این امر تا حدی برعکس نظریه‌ی کاستلز است که هویت جمعی را یک واحد یکپارچه در نظر می‌گیرد که می‌تواند در سطح بالادستی سرکوبگر و در سطح پایین‌دستی مقاومت‌گر باشد؛ زیرا هویت‌های جمعی از ابعاد و عناصر متعددی تشکیل شده‌اند که همه‌ی آنها اهمیت یکسانی ندارند و کنشگران در حفظ برخی و ترک بعضی دیگر، «گزینشی» عمل می‌کنند. بر این اساس اگر هویت جهانی را هویتی فراگیر در نظر بگیریم، هویت ملی در بعضی موارد و مؤلفه‌ها در برابر آن به صورتی «مقاومت» گونه؛ و در موارد دیگری (بسته به زمینه‌ی اجتماعی و نیاز و آگاهی کنشگران که نیازمند بررسی بیشتر است) به گونه‌ای «مشروعیت‌بخش» عمل می‌کند. برای مثال، این مقاومت تنها براساس مؤلفه‌هایی مانند ادبیات و اشعار ملی صورت می‌گیرد؛ و در مقابل درخصوص مؤلفه‌های دیگری مانند سبک پوشش، پی‌گیری اخبار و آگاهی سیاسی بین‌المللی و گروه مرجع، به سمت و سوی مشروعیت‌بخشی به هویت جهانی، و نادیده گرفتن عناصر و مؤلفه‌های هویت ملی سوق می‌یابد. نکته‌ی مهم و تأمل‌برانگیز این است که انتخاب الگوی مرجع برای پاسخگویان در سطح جهانی در رتبه‌ی سوم و در سطح ملی در رتبه‌ی پنجم بوده است. بر این اساس پاسخگویان ترجیح می‌دهند الگوهای مرجع خود را اول از همه در سطحی جهانی انتخاب کنند. وضعیتی که می‌تواند زنگ خطری برای الگوسازی و تبعیت از الگوهای فراملی در سطح جامعه‌ای تلقی شود.

## منابع

- پایوردی، اسماعیل؛ کریمیان، علیرضا (۱۳۹۳)؛ جهانی شدن فرهنگ و تأثیر آن بر هویت ملی ایران، *پژوهشنامه‌ی روابط بین‌الملل*، دوره ۷، ش ۲۸، صص ۱۰۲-۷۷.
- تاجیک‌اسماعیلی، سمیه (۱۳۹۱)؛ هویت ملی در عصر جهانی شدن، *مجله‌ی مطالعات رسانه، س ۷، ش ۱۸، صص ۱-۸*.
- توسلی، غلامعباس؛ قاسمی، یارمحمد (۱۳۸۱)؛ «مناسبات قومی و رابطه‌ی آن با تحول هویت جمعی (نمونه‌ی مورد مطالعه ایلام)»، *مجله‌ی جامعه‌شناسی ایران*، دوره ۴، ش ۳، صص ۲۵-۳.
- (۱۳۸۳)؛ «هویت‌های جمعی و جهانی شدن»، *نامه علوم اجتماعی*، دوره ۲۴، ش ۲۴، شماره پیاپی ۴۴۹، صص ۱-۲۶.
- جنکینز، ریچارد (۱۳۸۱)؛ *هویت اجتماعی*، ترجمه تورج یاراحمدی، شیراز: نشر پژوهش.
- حاجیانی، ابراهیم (۱۳۸۸)؛ *جامعه‌شناسی هویت ایرانی*، تهران: پژوهشکده‌ی تحقیقات.
- خلیلی‌اردکانی، محمدعلی؛ معیدفر، سعید و ساعی، علی (۱۳۹۲)؛ جهانی شدن و تأثیر آن بر هویت قومی و ملی؛ مطالعه‌ی کردهای سنندج، *فصلنامه‌ی مسائل اجتماعی ایران*، س ۴، ش ۱، صص ۱۱۲-۹۱.
- داوری، علی؛ رضازاده، آرش (۱۳۹۳)؛ *مدل‌سازی معادلات ساختاری با نرم‌افزار PLS*، تهران: انتشارات جهاد دانشگاهی، ج ۲.
- دوران، بهزاد (۱۳۸۷)؛ *هویت اجتماعی؛ رویکردها و نظریه‌ها*، تهران: جهاد دانشگاهی.
- رابرتسون، رونالد (۱۳۸۰)؛ *جهانی‌شدن، تئوری اجتماعی و فرهنگ جهانی*، ترجمه کمال پولادی، تهران: ثالث.
- (۱۳۸۳)؛ «جهان محلی شدن، زمان - مکان - همگونی - ناهمگونی»، ترجمه مراد فرهادپور، *فصلنامه ارغنون*، س ۶، ش ۲۴، صص ۲۳۸-۲۱۱.
- شریفی، اسماعیل؛ کاکاوندی، اکرم (۱۳۸۹)؛ «رابطه‌ی سرمایه اجتماعی خانواده با هویت جوانان»، *دوفصلنامه تخصصی پژوهشنامه جوانان، فرهنگ و جامعه*، بهار و تابستان ۱۳۸۹، ش ۴، صص ۵۰-۲۵.
- عالمی، مسعود (۱۳۸۰)؛ *مطالعه‌ی برجستگی‌های هویت در ایران (مطالعه‌ی موردی عرب‌های خوزستان)*، پایان‌نامه کارشناسی ارشد، دانشکده‌ی علوم اجتماعی، دانشگاه شهید بهشتی.
- کاستلز، مانوئل (۱۳۸۰)؛ *عصر اطلاعات (جلد دوم: قدرت هویت)*، ترجمه‌ی علی پایا، تهران: انتشارات طرح نو.
- کاستلز، مانوئل (۱۳۸۵)؛ *عصر اطلاعات: اقتصاد، جامعه و فرهنگ قدرت هویت*، ج ۲، ترجمه‌ی حسن چاوشیان، تهران: طرح نو.
- کفاشی، مجید (۱۳۹۴)؛ «مدل معادلات ساختاری رابطه‌ی مؤلفه‌های دینداری با مؤلفه‌های سلامت اجتماعی دانشجویان»، *فصلنامه علمی پژوهشی راهبرد اجتماعی فرهنگی*، س ۴، ش ۱۴، صص ۲۳۳-۲۱۳.
- کلانتری، خلیل (۱۳۸۸)؛ *مدل‌سازی معادلات ساختاری در تحقیقات اجتماعی - اقتصادی*، تهران: فرهنگ صبا.
- گیدنز، آنتونی (۱۳۷۷)؛ *پیامدهای مدرنیت*، ترجمه‌ی محسن ثلاثی، تهران: مرکز.
- (۱۳۸۷)؛ *تجدد و تشخیص: جامعه و هویت شخصی در عصر جدید*، ترجمه‌ی ناصر موفقیان، تهران: نی.
- مجتهدزاده، پیروز (۱۳۷۷)؛ «جغرافیا و سیاست در فرایندی نوین نگاهی به برخی مفاهیم در جغرافیای سیاسی و ژئوپولیتیک» *مجله‌ی دانشکده‌ی حقوق و علوم سیاسی*، ش ۴۲، زمستان ۱۳۷۷، صص ۱۹۷-۱۲۴.



- محمدبخش، بهمن؛ حبیبی، اکرم و قریشی، فردین (۱۳۹۰)؛ «جهانی‌شدن و هویت ملی دانشجویان دانشگاه تبریز»، *رفاه اجتماعی*، س ۱۱، ش ۴۳، صص ۷-۳۴.
- نوابخش، مهرداد؛ مقتدرزاده ملکی، احمدعلی (۱۳۹۱)؛ «بررسی ابعاد سه‌گانه (محلی، ملی، جهانی) در بین جوانان و نقش آن در توسعه‌ی فرهنگی استان آذربایجان، *مجله‌ی مطالعات توسعه‌ی اجتماعی ایران*، س ۵، ش ۱، صص ۸۳-۹۵.
- واتزر، مالکوم (۱۳۷۹)؛ *جهانی‌شدن*، ترجمه اسماعیل مردانی گیوی و سیاوش مرادی، تهران: سازمان مدیریت صنعتی.
- Adler, M. (2012); "Collective Identity formation and Collective Action framing in a Mexican, Movement of Movements", *Journal for and about Social Movements*, Vol 4, No 1, PP 287-315.
- Barizadeh, J. & Ashofteh Tehrani, A. & Javaheripour, M. (2013); Globalization and Ethnic Identities, Case Study: the Province of Kohgiouye and Booyerahmad, Iran, *International Research Journal of Applied and Basic Science*, Vol 5, No 1, PP 24-28.
- Bolby, N. (2001); *Encountering an American Self: Study Abroad and National Identity*, Northern Illinois University.
- Hall, S. (2000); *Who needs Identity?* In: Gray and Evans and Redman, PP 15-30.
- Hall, S and Du Guy. Paul (1996); *Question of Cultural Identity*, London: Sage.
- Hogg M. A. Vaughan, G. M (2002); *Social Psychology (3<sup>rd</sup> Ed)*, London: Prentice Hall.
- Thompson, A. (2001); *National Identities and Human Agency*, the Sociological Review, Vol 49, No 1, PP 67-87.
- Turner, C. & Haslem, S. (2001); *Social Identity, Organization and leadership*, in: E. Turner, *Group at work*, London: Lawrence Erlbaum associates publishers.
- Turner, J. C (1982); *Towards a Cognitive redefinition of the social group*. In. H. Tajfel (Ed) *Social identity and inter group relations*, Cambridge university press.