

زیبایی‌شناسی خویشتن‌خواه

نقش سرشت مشترک زیستی در داوری زیبایی^۱

مسعود وحدت‌طلب^۲

استادیار دانشکده معماری و شهرسازی دانشگاه هنر اسلامی تبریز

کلیدواژگان: زیبایی‌شناسی، داوری، سرشت مشترک زیستی، خویشتن‌خواهی، معماری انسانی.

چکیده

زیبایی و چگونگی ادراک آن؛ در این مقاله با رویکرد روانی-زیستی به بررسی تأثیر ویژگی‌های کالبدی انسان، در شکل‌گیری معیارهای ذهنی داوری زیبایی پرداخته می‌شود. بخش نخست، به ذکر خلاصه آرای فلاسفه و روان‌شناسان در مورد ماهیت دو بنیان اساسی ادراک یعنی غریزه و تجربه اختصاص دارد. در این بخش ضمن هم‌نوایی با نظر فیلسوفان و روان‌شناسانی که بنیان‌های داوری‌های زیبایی‌شناسی انسان را توأمان به هر دو امر تجربه و غریزه نسبت می‌دهند، به بررسی تأثیر ویژگی‌های اندام‌های انسانی بر شکل‌گیری غرایز انسانی خصوصاً غریزه خویشتن‌خواه انسان، پرداخته شده است. در بخش دوم، این فرضیه مطرح می‌شود که غریزه خویشتن‌خواه انسان موجب بروز خصیصه‌ای ذهنی در او می‌شود که ضمن القای شخصیت و هویت انسانی به اشیا و موجودات پیرامون، از کشف ویژگی‌های اندام‌واره‌ای در طبیعت و مصنوعات اطراف خود، خشنود و محظوظ می‌شود. در ادامه با بیان تناظر تطبیقی ویژگی انسان‌وارگی در متون ادبی و حوزه‌های هنری و معماری، به اثبات فرضیه و توضیح

ریشه‌های روانی - زیستی «زیبایی خویشتن‌خواه» پرداخته می‌شود. این تلاش‌ها فرصت معرفی مختصات نقطه قابل‌انکا و غیرنسبی در قضاوت‌های زیبایی‌شناسانه، یعنی ذهن تطبیق‌یافته و خو گرفته با کالبد انسانی را فراهم می‌آورد که به باور این مقاله، سرچشمه قضاوت‌ها و داوری‌های زیبایی‌شناسانه انسان است. در پایان، مقاله به این جمع‌بندی می‌رسد که جذابیت‌های معمارانه برخاسته از این ویژگی‌ها به سبب ریشه زیستی مشترک انسان، زمان تماشای طولانی و مقبولیت ذهنی انسانی بیشتری دارند.

مقدمه

زیبایی و چگونگی ادراک آن؛ در این مقاله با رویکرد روانی-زیستی^۳ به بررسی تأثیر ویژگی‌های کالبدی انسان، در شکل‌گیری معیارهای ذهنی داوری زیبایی پرداخته می‌شود. واژه و مفهوم زیبایی‌شناسی از زمان سقراط تا دو قرن پیش با عناوین مختلفی بررسی شده است، ولی الکساندر باوم‌گارتن^۴ فیلسوف آلمانی و شاگرد لایبنیتس^۵ برای نخستین بار در سال ۱۷۳۵ واژه «استتیک»^۶ را به کار برد. امروزه مراد از این واژه، شاخه‌ای از فلسفه و روان‌شناسی است که در آن به

۱. این مقاله برگرفته از رساله دکتری نگارنده، با عنوان زیبایی‌شناسی زیستی بررسی نقش ویژگی‌های زیستی در داوری زیبایی‌شناسانه‌ی آثار معماری، است که به راهنمایی دکتر محمود رازجویان و دکتر حمید ندیمی در دانشکده معماری و شهرسازی دانشگاه شهید بهشتی در شهریورماه ۱۳۸۹ ارائه و دفاع شده است.

2. m.vahdattalab@tabriziau.ac.ir

3. Bio- psychology

4. A. Baumgarten

5. Libniz

6. Aesthetics

مطالعه اصول زیبایی در مقوله هنر می‌پردازند و ماهیت آن نوعی درون‌نگری ذهنی-روانی است. این پهنه علمی باعث علاقه‌مندی روان‌شناسان و ایجاد حوزه‌ای بین رشته‌ای با نام روان‌شناسی هنر شده است. گوستاو فخنر^۷ را باید به دلیل شروع علمی مطالعات روان‌شناختی زیبایی‌شناسی در سال ۱۸۷۶ پیشگام این گونه روان‌شناسی دانست.^۸ از آنجا که در این مقاله بیشترین تمرکز برای توضیح فرایند روان‌شناختی معماری انسان‌گرا است، از معرفی و مرور مجدد نظریه‌پردازان شاخص این حوزه، نظیر ویتروویوس، داوینچی، آلبرتی، پالادیو، و... پرهیز شده است.

۱. طبیعت یا تربیت

یکی از نخستین مباحث‌ها در روان‌شناسی هنر، با این پرسش آغاز می‌شود که آیا ترجیحات زیبایی‌شناسانه آدمی ذاتی هستند یا از رهگذر تجربه کسب می‌شوند؟ برای پاسخ به این پرسش باید به پرسشی بنیادی‌تر پاسخ گفت: «منشأ دآوری و رفتار آدمیان چیست؟» طبیعت یا تربیت؟ چه بخشی از طبیعت آدمی را امور ذاتی تشکیل می‌دهند؟ عوامل محیطی، شرایط اجتماعی، و موقعیت‌های فرهنگی به چه میزان در رفتار آدمی مؤثرند؟ دانشمندان روان‌شناسی و علوم رفتاری، پرسش‌های فوق را درباره امور ذاتی آدمی و تأثیر عوامل خارجی، به صورت‌های گوناگون مطرح کرده و شکل داده‌اند. گاهی تحت عنوان تعارض بین محیط و وراثت، زمانی از طریق کشمکش بین طبیعت و تربیت، و زمانی به شکل تضاد بین جنبه‌های فردی و اجتماعی. آنچه در نظریه‌ها و نتایج تحقیقات آنان به روشنی به چشم می‌خورد، وجود دو رویکرد کلی در این زمینه است.

۲. اصالت اکتساب محیطی

رویکردی که اساساً منکر چیزی به نام غریزه و طبیعت در انسان است و او را به‌دور از هرگونه پایه و اساس غریزی و گرایش و توانایی ذاتی می‌داند. این رویکرد، شخصیت انسان را کاملاً ساخته علل و عوامل محیطی، اجتماعی، تاریخی، و یا انتخاب آزادانه^۹ خود او می‌داند. بنا بر این نظریه، هیچ‌کدام از تمایلات زشت و زیبا یا گرایش‌های انسانی، برخاسته از طبیعت و سرشت انسان نیست. با این دید، بیان هیچ گزاره کلی و عامی درباره انسان جایز

پرسش‌های تحقیق

۱. آیا زیبایی مطلق است؟
۲. آیا در این دنیا چیزی همیشه و برای همگان زیبا هست؟
۳. آیا ممکن است چیز زیبا با گذشت زمان، زیبایی خود را از دست بدهد؟
۴. آیا موضوعات و مفاهیمی برای انسان‌ها هستند که به علت مبنای مشترک زیستی مطلوبیت زیبایی‌شناسی عام‌تری داشته باشند؟

7. Gustav Fechner

۸. ریتا اتکینسون و دیگران، زمینه روان‌شناختی هیلگارد، ص ۱۵۲.
 ۹. «انتخاب آزادانه» شعار محوری «هستی‌گرایان» (Existentialists) است که تعدادی از دانشمندان آن را رویکردی سوم از ریشه‌یابی‌های علت رفتاری می‌شمارند.

نظر وی، انسان‌ها کلیات را در دنیا نمی‌آموزند، بلکه قبل از تولد، آن‌ها را می‌دانند و در دنیا فراموش می‌کنند. او آموزش را در تذکر آن حقایق فراموش‌شده، از طریق ملاحظه و دقت در امور جزئی و متکثر می‌دانست.^{۲۴} افلاطون برخلاف ارسطو، اطلاعات حسی را سد راه و اعتمادناپذیر می‌دانست.^{۲۵}

دکارت نیز بر این باور بود که ذهن انسان یک سلسله معلومات قبلی (نظیر خدا، نفس، بدیهیات هندسه...) حاصل از تجربه و حواس دارد. به نظر دکارت و اکثر خردگرایان برخی از معلومات مستقیماً ناشی از خود عقل است. آن‌ها معتقدند که عقل بدون احتیاج به حواس، بر حسب طبع خود، یک سری معلومات فطری دارد. او ذهن و جسم را جدا از هم فرض می‌کرد. به اعتقاد او ذهن آزاد است و می‌تواند اختیار اعمال بدن را به دست گیرد و منشاء ایجاد رفتار شود.^{۲۶} امروزه اکثر روان‌شناسان دیدگاه ترکیبی^{۲۷} کانت را پذیرفته‌اند. دیدگاهی که اگرچه شاهد رد پای تجربه را در افکار و رفتارهای انسان است ولی به هیچ روی، چشم بر نقش اندوخته‌های ذاتی و فرایندهای زیستی نظیر وراثت، که بر دآوری و دریافت او از جهان خارج مؤثر است، نمی‌بندد.

۳.۱. گزینه و انواع آن

واضح مفهوم گزینه^{۲۸} فیلسوفان رواقی بودند.^{۲۹} فروید غرایز را صرف نظر از تعدادشان به دو نوع تقسیم کرد: غرایز زندگی^{۳۰} و غرایز مرگ.^{۳۱} از نظر او غرایز زندگی نیازهای جسمی را ارضا می‌کنند و در خدمت بقای فرد هستند. جهت این غرایز به سمت رشد و نمو است. مفهوم گزینه به معنی «سپرده ارثی، ویژگی ژنتیکی ارگانیسم، و رفتار نآموخته‌ای که از تجربه به دست نیامده باشد» در بین جمع گسترده‌ای از روان‌شناسان و دانشمندان شناختی، گشتالتی، و خبرپردازی نوین مفهوم پذیرفته‌شده‌ای است.^{۳۲} در صدر فهرست بلندی که روان‌شناسان و زیست‌شناسان گزینه‌گرا برای غرایز انسانی، تدوین کرده‌اند

نیست و نمی‌توان گفت او به سویی متمایل است و یا ویژگی ثابتی دارد. جز سقراط^{۳۳} و افلاطون^{۳۴} کمتر فیلسوف و دانشمندی را می‌توان یافت که تأثرات حسی^{۳۵} یا دانش اکتسابی را کاملاً منکر شود. اکثریت معتقدند که حداقل بخشی از دانش حاصل کسب تجارب محیطی است که از طریق حواس صورت می‌گیرد. ارسطو^{۳۶} معروف‌ترین تجربه‌گرا است^{۳۷} که با مخالفت با افلاطون گفت: «دانش نتیجه تجربه حسی است و نه اندوخته ارثی»^{۳۸}. شاخصه معروف عقاید پیروان ارسطو یعنی تجربه‌گراها خصوصاً فلاسفه تجربی انگلستان تعبیر معروف لوح سفید^{۳۹} جان لاک^{۴۰} از ذهن است. لاینیتز در تلخیص فلسفه لاک گفته است: «چیزی در ذهن نیست که ابتدا در حواس نبوده باشد، مگر خود ذهن»^{۴۱}. واتسون و پیروان مکتب رفتارگرایی^{۴۲} عقیده دارند که این تربیت و محیط مساعد است که هر کسی را به شکل دلخواه درمی‌آورد. اسکینر^{۴۳} دیگر رفتارگرایی معروف هم هیچ اعتقادی به گذشته زیستی انسان نداشت. او معتقد بود که مریبان و والدین می‌توانند با تقویت^{۴۴} رفتارهای بخصوص، از کودک شخصیت دلخواه خود را بسازند؛ فارغ از آنچه در نهاد اوست.^{۴۵}

۳. اصالت گزینه

رویکرد دیگر یعنی دیدگاه ذات‌گرا^{۴۶} بر این مبنا استوار است که انسان‌ها با خصلت‌های بالقوه‌ای به دنیا می‌آیند که تأثیر بسزایی در تربیت و شخصیت آن‌ها دارند. طبیعت در ذات انسان محدود و ثابت است. موضوع فوق سرآغاز بررسی‌ها در ویژگی‌های مهمی همچون استعداد، فطرت، تمایل، اختیار، و آزادی درباره طبیعت آدمی شده است. فلاسفه و متفکران این رویکرد را از منظرهای متعدد بررسی کرده‌اند. سقراط همه دانش‌های انسان (کلیات و جزئیات) را فطری می‌دانست و از این رو وظیفه مریبان را در مقام آموزش و تربیت و راهنمایی دیگران، در چگونه اندیشیدن قلمداد می‌کرد. افلاطون سرشناس‌ترین شاگرد سقراط، حقایق و دانش‌های کلی (کلیات) را به سرشت انسانی نسبت می‌داد. به

10. Socrates

11. Plato

12. Sense impression

13. Aristotle

14. Empiricist

۱۵. فردریک چارلز کاپلستون، تاریخ

فلسفه، جلد ششم: از ولف تا کانت،

ص ۷۴.

۱۶. اصطلاح «لوح سفید» (Tabula

rasa) که در مورد ذهن خالی از

تجربه به کار برده می‌شود، اقتباس

لاک از گاساندی است (نک: م.

بزرگمهر، فلاسفه تجربی انگلستان).

17. John Locke

۱۸. بزرگمهر، همان، ص ۱۱.

19. Behaviorism

20. Skinner

21. Reinforcement

۲۲. اتکینسون و دیگران، همان، ص

۴۹.

23. nativist

۲۴. ایزرایل شفلر، در باب استعدادهای

آدمی، ص ۱۰۹.

۲۵. بی. آر. هرگنهان و متیو. اچ.

السون، مقدمه‌ای بر نظریه‌های

یادگیری، ص ۳۵.

۲۶. کاپلستون، همان، ص ۱۱۵.

۲۷. synthesis (استرنبرگ، ۱۳۸۷،

ص ۲۲).

۲۸. instinct به یونانی instinctus

یعنی سیخک

۲۹. محمدعلی احمدوند، روان‌شناسی

فیزیولوژیک، ص ۳۱۰.

30. Life Instinct

31. death instinct

۳۲. احمدوند، همان، ص ۲۱۶.

می‌توان به غرایزی چون میل به زیستن و زنده ماندن^{۳۳}، میل به تغذیه، میل جنسی، فرزنددوستی، معاشرت، ثروت‌اندوزی، رازداری، پرخاشگری، و جنگجویی را مشاهده کرد.^{۳۴}

۳.۲. غریزه و سرشت مشترک انسانی

ارسطو باور داشت که هنر و تکنولوژی از سرشت مشترک انسانی شکل می‌گیرند.^{۳۵} کانت در نقد قوه داوری^{۳۶} به طرح مفهوم طبع حسی مشترک^{۳۷} میان انسان‌ها پرداخته است.^{۳۸} حتی هیوم تجربه‌گرا هم بر اصول عام ذوق^{۳۹} که برخاسته از سرشت مشترک انسانی است، تأکید دارد.^{۴۰} یونگ می‌نویسد: این یک واقعیت است که بعضی افکار تقریباً در همه‌جا و همه‌زمان‌ها یافت می‌شوند. افکاری که ساخته و پرداخته‌ی افراد نیستند.^{۴۱} او واژه «کهن‌الگو»^{۴۲} را از افلاطون گرفت و آن را با این تعریف دقیق دوباره زنده کرد؛ خصیصه، سرشت، یا منشی که در زمان‌های بسیار دور در پندار آدمی شکل گرفته و در اثر گذشت زمان مبدل به یک شناسه ژنتیکی شده است و از نسلی به نسل دیگر انتقال یافته است. از نظر یونگ الگوی آغازینه در واقع یک گرایش غریزی و نوعی بروز غرایز است.^{۴۳}

۳.۳. غریزه خویشتن‌خواه، غریزه اصلی

با ژرفاندیشی در خاستگاه انواع غرایز می‌توان گفت که میل به زندگی و خودخواهی جوهر همه‌ی غرایز انسان است. گویی نیرویی در درون ارگانسیم شکل یافته است تا بقای نوع او را تضمین کند. برای تحقق این امر حتی کنترل برخی فعالیت‌های ارگانسیم خارج از اختیار او قرار گرفته است. برای نمونه، انسان، مختارترین موجود هستی، هیچ اختیاری در نحوه‌ی فعالیت و اداره‌ی بسیاری از اعضا و غدد درونی خود ندارد. این ارگان‌ها مستقیماً از مغز فرمان می‌گیرند. مفهوم «میل به زیستن» از شوپنهاور فیلسوف آلمانی است. شوپنهاور معتقد بود که اکثر انسان‌ها مقهور میل به زندگی هستند. میلی که هم در غریزه‌ی محافظت از خویشتن

متجلی می‌شود و هم در غریزه‌ی جنسی. او نفس‌پرستی را یکی از سه انگیزه‌ی بنیادی برای جنب‌وجوش نوع بشر می‌دانست.^{۴۴} یونگ در رتبه‌بندی کهن‌الگوها «خود»^{۴۵} را مهم‌ترین کهن‌الگو می‌شمارد.^{۴۶} فروید در توضیح سه ساختار بنیادی نظریه‌ی خود از نهاد^{۴۷} ساختاری ناب خودخواه و لذت‌جو قلمداد می‌کند. البته وجود سایر قوای ذاتی نظیر خداجویی، حقیقت‌طلبی، وجدان‌داری، خیراندیشی، و آرمان‌گرایی بدیهی است، ولی بدون شک اولویت قدمت و بسامد هیچ‌کدام به غریزه‌ی اصلی او، یعنی خویشتن‌خواهی نمی‌رسند، چرا که بسیاری از ویژگی‌های عقلی، اعتقادی، و منطقی انسان در دوره‌های بخصوص و گاه بسیار کوتاه زندگی، امکان ظهور می‌یابند. استاد جعفری هم صفت حب ذات را بالاترین میل غریزی انسان می‌داند.^{۴۸}

۳.۴. خویشتن‌خواهی، غریزه‌های پویا

ژان پیاژه^{۴۹} روان‌شناس معروف شناخت‌گرا^{۵۰}، با طرح و بسط اصطلاحات روان‌بینه^{۵۱}، انطباق^{۵۲} و جذب^{۵۳}، راه تازه‌ای در فهم چگونگی ادراک ابداع کرد. او روان‌بینه را ساخت‌شناختی^{۵۴} ارگانسیم تصور کرد. به باور او روان‌بینه تعیین می‌کند که ارگانسیم چگونه به محیط فیزیکی پاسخ بدهد.^{۵۵} ساخت‌شناختی است که تعیین می‌کند حتی چه جنبه‌هایی از محیط فیزیکی می‌تواند برای ارگانسیم «وجود» داشته باشد. پیاژه مکانسیم جذب (درونی‌سازی) را منفعل نمی‌دانست. به عقیده‌ی وی درونی‌سازی یا جذب یک فرایند کنشی است. فعالیتی که واقعیت را تغییر شکل می‌دهد تا آن را مشابه یک روان‌بینه کند.^{۵۶} کانت نیز باور داشت که قوای ذهنی^{۵۷} که از معلومات پیشینی هر انسانی هستند، تجربه‌ی حسی را تغییر می‌دهند و به این وسیله به آن سازمان و معنای متفاوتی می‌بخشند.^{۵۸} توماس رید^{۵۹} همانند کانت معتقد بود که ذهن نیروهای مخصوص به خود دارد که بر چگونگی ادراک او از جهان تأثیر دارند.^{۶۰} (ت ۴۱).

وونت^{۶۱} بنیان‌گذار نخستین مکتب روان‌شناسی با نام

54. cognitive structure

۵۵. نباید اصطلاح روان‌بینه (Scheme) را، که پیازه در روان‌شناسی وارد کرده است، با اصطلاح طرح اجمالی (Schema) که در زمینه‌های مختلف به کار می‌رود اشتباه کرد (محمود منصور، روان‌شناسی ژنتیک، ص ۲۳۱).

ت ۱. الف. تصور فرضی از فرایندهای جذب و انطباق طبق آموزه‌های پیازه. همان‌گونه که در تصویر ملاحظه می‌شود، ایزه مربع‌شکل نماد شیئی است که جذب خواهد شد و ایزه مثلثی نماد شیئی است که قرار است در روان‌بینه مربعی منطبق شود، مأخذ: نگارنده.

ت ۱. ب. شیء یا عین (ایزه) آشنا چیزی است که سوژه و ذهن (ساخت‌شناختی) برای آن روان‌بینه مناسب به ارث برَد و یا تدارک دیده باشد. از نظر ذهنی چیزی ناآشنا است که هیچ روان‌بینه‌ای از آن در ساخت‌شناختی نباشد و ذهن مجبور باشد برای درک آن، روان‌بینه‌ای را بسازد. برای نمونه در این نمودار، شکل مثلثی به صورت بالقوه قابلیت درک و شناخته شدن توسط ذهن فرضی را ندارد. در این حالت ساخت‌شناختی ذهن در تلاش است که روان‌بینه‌های خوگرفته (شکل مربعی) خود را به حالت جدید (شکل مثلثی) وفق دهد و سازش پذیرد، زیرا تنها در این صورت است که می‌تواند آن را بفهمد، مأخذ: نگارنده.

سؤال اصلی

بعد از طرح مباحث فوق این سؤال اساسی مطرح می‌شود که این کدام سازمان یا هیئت مهم و عمده‌ای است که ذهن ارگانسیم و غریزه خویشتن‌خواه، نسبت به آن تمایل و سوگیری دارد؟ به بیان دیگر، آیا کهن‌الگویی در این غریزه اصلی یافت می‌شود که نسبت به سایر کهن‌الگوها جذابیت و افسون‌گری بیشتری داشته باشد.

۴. کالبد خویشتن، دیرینه‌ترین تصویر ذهنی انسان

پیش از این در بررسی غرایز و اندوخته‌های ارثی بر نقش محوری غریزه میل به زیستن و زیرشاخه‌های خویشتن‌خواه آن مانند خودخواهی، میل جنسی، فرزندخواهی، والدخواهی و مظاهر مختلف نوع‌دوستی و حتی پرخاشگری که از زندگی اجتماعی انسان حاصل شده‌اند، سخن گفته‌ایم، به نظر می‌رسد که کهن‌ترین و پربسامدترین، الگو و روان‌بینه بصری و دیداری ساخت ذهن انسان، کالبد فیزیکی اوست. پیکره‌ای که بار سنگین بروز و ظهور غرایز اصلی را بر دوش می‌کشد. این ویژگی‌های کالبدی چهره و تن است که بارزترین و اصلی‌ترین بهانه انسان‌ها برای خودستایی هستند. شناسایی و علاقه‌مندی ما به جنس مخالف عمدتاً مبتنی بر ویژگی‌های کالبدی است. ما از کشف شباهت‌های چهره‌ای بین فرزندان و والدین خود شادمان و دلخوش می‌شویم.

حتی به هنگام صحبت از موضوعات مفهومی، این کالبد انسانی است که با تجسد معانی، امکان تصور عملی و ملموس آن‌ها را فراهم می‌آورد. اصولاً بسیاری از مفاهیم به‌تنهایی قابل درک نیستند. واژه‌هایی همانند عشق، دوستی، وفا، و حتی روی مقابل آن‌ها یعنی پرخاشگری، فریب، و نیرنگ را فقط با اضافه کردن به اسم یک جاندار، به ویژه انسان، می‌توان تصور و توصیف کرد. این کالبد انسان است که وجه مشترک بروز همه

اراده‌گرایی^{۶۳} قائل به وجود ذهن فعال بود.^{۶۴} کارل اسپنسر لشلی^{۶۵} یکی از شاگردان پیشین واتسون، جسورانه این دیدگاه استاد رفتارگرایی خود را که مغز انسان عضوی منفعل است و فقط به شرایط محیطی بیرون از فرد پاسخ می‌دهد، رد کرد.^{۶۶} به نظر گشتالتی‌ها نظام فیزیکی مغز میدانی را ایجاد می‌کند که بر اطلاعاتی که به آن وارد می‌شوند تأثیر می‌گذارد. درست همان‌گونه که یک میدان مغناطیسی بر ذرات فلزی اثر می‌گذارد. گشتالتی‌ها باور داشتند که ارگانسیم چیزی به تجربه می‌افزاید که در داده‌های حسی نیست و آن چیز سازمان^{۶۷} است.^{۶۸}

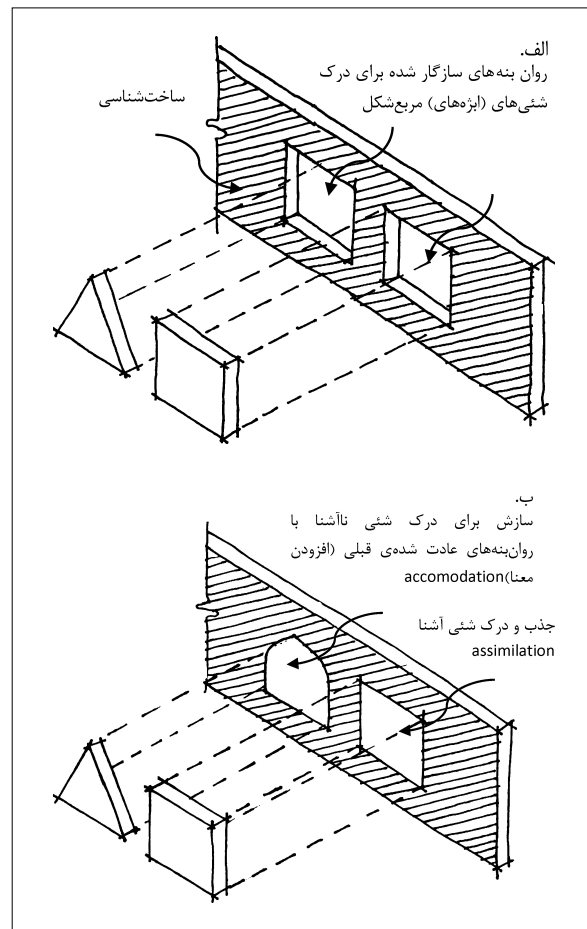

ت ۲ (راست). پیکره و چهره انسانی دیرینه‌ترین و پربسامدترین تصویر ذهنی انسان است و روان‌بنه غالب ذهن او را تشکیل می‌دهد، مأخذ: نگارنده.

ت ۳ (چپ). تصور فرضی از تمایل ذاتی ذهن به مداخله و تغییر در تجربه حسی، برای درک و دریافت الگویی متناظر با کهن‌ترین قالب و روان‌بنه بصری یعنی کالبد فیزیکی انسان. همان‌گونه که در قسمت‌های هاشورخورده روان‌بنه به نمایش درآمده، ذهن تمایل دارد بخش‌هایی از نظم کالبد انسانی را، مطابق قالب‌های شناختی خود کامل کند، هرچند که در واقعیت اصلاً نباشند، مانند دست‌ها و پا‌های مرد و کودک در این تصویر مأخذ: نگارنده.

غرایز و عواطف مثبت و منفی انسانی است. ذهن ما چنان به شمایل انسانی خو گرفته است، که هر متفکری وادار به تعمقی دوباره در سخن معروف پروتاگوراس^{۶۹} فیلسوف یونانی قبل از میلاد می‌شود، او معتقد بود: «انسان معیار و میزان همه‌چیز است». ^{۷۰} گویی صحنه تئاتر مفاهیم، بازیگری به جز کالبد انسان ندارد و ذهن انسان صورتی نیکوتر از صورت خویش سراغ ندارد تا بر حقایق و معانی بی چهره خود صورت‌افکنی کند. پیر فون مایس^{۷۱} می‌گوید:

این بدن انسان است که معیار اصلی و اولیه ارجاع ارزش‌گذاری به‌شمار می‌آید. بدن انسان سالم و تندرست، ترازوی بزرگی و کوچکی، هندسی بودن و بی‌شکلی، سختی و نرمی، باریکی و پهنی، قدرت و ضعف است. این بدن حکم کلیتی را دارد که هیچ‌چیز نمی‌توان به آن افزود و کاست. می‌توان به آن لباس پوشاند یا آن را آراست، ولی نمی‌توان بازوی سومی به آن افزود. حس ما نسبت به زیبایی چه‌بسا با فرم بدن ما مربوط و درآمیخته باشد^{۷۲} (ت ۲ و ۳).

۵. خویشتن خواهی و هم‌نوع خواهی

روان‌بنه‌های ساخت‌شناختی، متناسب با رشد و گستردگی ورودی‌های حسی ارگانسیم، شکل می‌گیرند. هر حوزه حسی روان‌بنه‌های خود را می‌سازد، هرچه حوزه حسی اهمیت زیستی بالاتری داشته باشد، پیچیده‌تر است و توانایی ساخت روان‌بنه‌هایی با فراوانی و جزئیات بیشتر را خواهد داشت. برای نمونه برتری حس بینایی انسان نسبت به حس‌هایی نظیر بساویی و یا حتی بوایی به دلیل هم دقت و هم گستردگی پوشش به طور کامل آشکار است. غلبه شکل و هیئت انسانی در روان‌بنه‌های دیدار ساخت، نسبت به سایر روان‌بنه‌ها را می‌توان چنین توضیح داد که برای مغز و ذهن انسان یک تمایل ذاتی هست که برای ارتباط با طبیعت و اشیای پیرامون خود، یک ماهیت انسانی به آن‌ها بدهد. بر اساس این سخن، ساختار ذهنی انسان دست کم در دو مرحله شناسایی و پدیدآوری چیزها، وارد روند ادراک و بازتولید اشیا بر اساس مطلوبیت و گرایش ذاتی خود می‌شود. این ساختار در مرحله شناخت، تمایل دارد که با تغییر در تجربه حسی، از شیء پیش روی خود، سازمان و

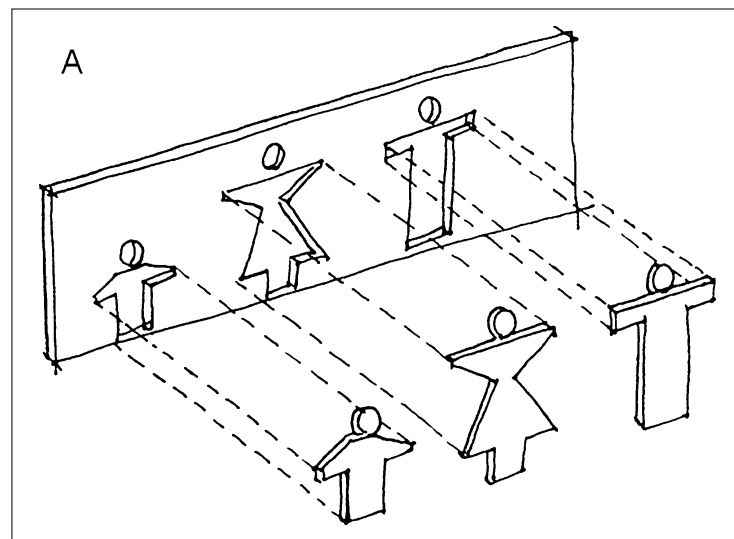
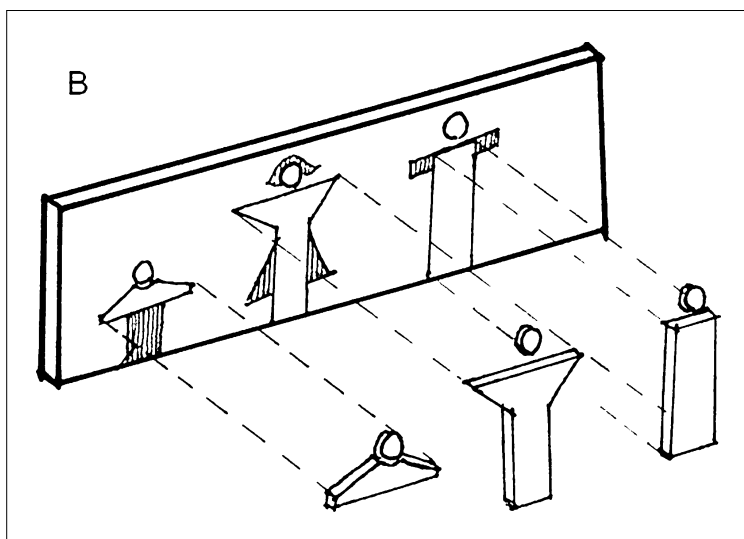

57. faculteis

۵۸. هرگنهان و السون، همان، ص ۵۵.

59. Thomas Reid

۶۰. همان، ص ۶۳.

۶۱. پیام اصلی این نمودار درک این روان‌بند از ابژه مثلی متأثر از قالب‌های ذهنی مربع‌گون است و این ذهن بر حسب خوی مربعی خود، تمایل ذاتی برای مربع دانستن ابژه مثلی دارد. همان‌گونه که در شکل ملاحظه می‌شود، آنچه سوژه فرضی به کمک روان‌بندهای خود می‌فهمد، مثلی مایل به مربع است. روان‌بندهای جدید از ساختارهای قبلی تأثیر می‌پذیرند و درک ذهنی از عینیت‌ها همیشه متمایل به ویژگی‌های ساختاری روان‌بندهای پیشین و قدیم است. به بیان دیگر ذهن منفعل نیست و معنایی می‌افزاید که در شیئی بیرونی نیست. ما در بسیاری موارد آنچه را که هست نمی‌بینیم، آنچه را که بدان تمایل داریم، می‌بینیم (متن و تصویر از نگارنده).

62. Wilhelm Wundt

63. voluntarism

۶۴. همان، ص ۶۹

ت ۴ (راست). انگاره فرضی از حرکت رفت‌وبرگشتی و متناوب سلیقه و داوری زیبایی‌شناسانه انسان بین قطب جذابیت‌های انسانی، از یک سو، و قطب‌های جذابیت‌های محیطی، از سوی دیگر، مأخذ: نگارنده.

ت ۵ (چپ). نوزادان علاقه خاصی به چهره انسان‌ها دارند. مأخذ:

Fantz, Ordey, & Udelf, 1962

می‌دهند و علاقه خاصی به چهره انسان‌ها دارند.^{۷۳} این احتمال که ترجیح چهره انسان یک ترجیح ذاتی و نیاموخته است توجه بسیاری را جلب کرد؛ آزمایش‌های پیازه نیز معلوم کرد که کودکان نوزاد تصویر انسان را بهتر از بقیه تشخیص می‌دهند^{۷۴} (ت ۵). روان‌شناس مصرف^{۷۵} چارلز کنی ضمن تأیید ادعای هریس^{۷۶} مبنی بر اینکه «موتورسیکلت‌ها روزبه‌روز به انسان شبیه‌تر می‌شوند»، از استقبال و فروش بسیار خوب موتورسیکلت‌هایی با شخصیت و چهره انسانی^{۷۷} خبر می‌دهد. نتیجه بررسی‌های ایمنی‌سنجی یک شرکت موتورسازی^{۷۸} نشان داده که موتورسیکلت‌هایی که چهره‌ای انسانی، خصوصاً با ظاهری هیجانی مانند خشم دارند، شانس دیده شدن بیشتری دارند (ت ۶).^{۷۹} علاوه بر عوامل درون‌ذهنی، عامل تکرار و فراوانی رویارویی با پدیده‌ها و رویدادهای انسانی در زندگی دسته‌جمعی انسان، می‌تواند عامل پشتیبان در تقویت خوگیری انسان به کالبد خویش باشد. زایوتس در پژوهشی برای پی بردن به رابطه

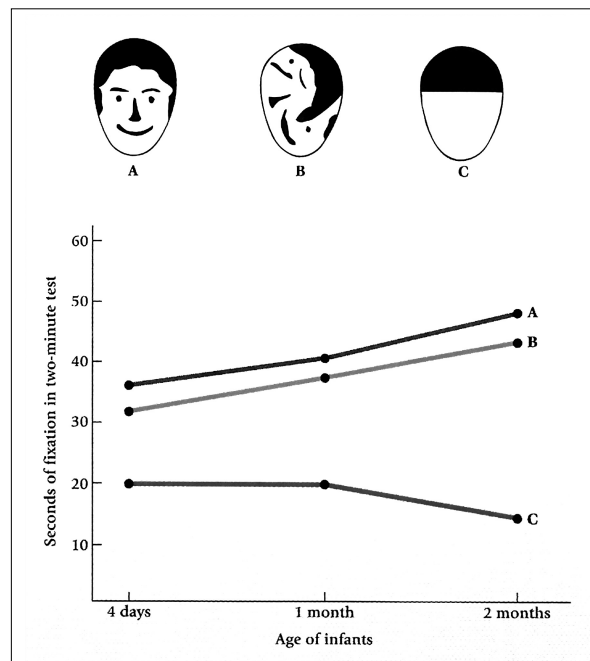

شکل مطلوب خود یعنی کالبد خویش را دریافت کند. در مرحله آفرینش و ترکیب فرم‌ها، تمایل ذاتی روان‌بندها به ترجیح شکل اندام‌واره‌ای، موجب پدید آمدن تغییراتی تدریجی در مشخصه و شکل هر دست‌ساخته‌ای، از جمله معماری، به سازمان و هیئتی شبیه به اندام و چهره انسانی در گذر زمان می‌شود. این دو مرحله در واقع مکمل هم، برای تشکیل و اعمال نیروی جانب مرکزی هستند که به صورت پیوسته بر میل و سلیقه شخص تأثیر می‌گذارد و او را به سوی ویژگی‌های کالبدی در مرکز این سیستم، می‌کشاند. این نیرو با نیروهای خروج از مرکز سایر جذابیت‌های محیطی و غیرخودخواهانه، که بر میل و خواسته او اثرگذارند، در چالشی مستمر است. به بیان دیگر ترجیح فرم در یک چرخه بی‌پایان از نظم ویژگی‌های انسانی و نظم‌های محیطی قرار دارد (ت ۴).

۶. ویژگی‌های انسانی، یک ترجیح ذاتی و نیاموخته

آزمایش‌های فانتز نشان داد که، نوزادان طرح‌های پیچیده را بر ساده و طرح‌هایی با خطوط منحنی را بر مستقیم ترجیح

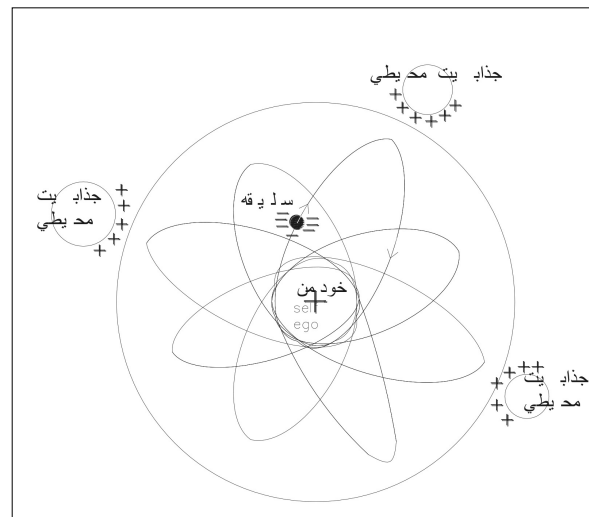



کوه، دریا، درخت، و حتی اشیای خودساخته‌ای مثل خانه و خودرو سابقه‌ای طولانی در ادبیات ملل دارد. در هشت کتاب سهراب سپهری می‌خوانیم: «دست جادویی شب / در به روی من و غم می‌بندد/ می‌کنم هرچه تلاش / او به من می‌خندد»^{۹۱} در اینجا سهراب، شب را انسانی پنداشته که در به روی او و اندوه می‌بندد و به تلاش بی‌وقفه او می‌خندد. ورنون لی^{۹۲} در پاسخ به این پرسش که چرا انسان‌ها اغلب مایلند برای توصیف موجودات بی‌جان از الفاظی استفاده کنند که در معنای نخست تنها بر موجودات زنده و عموماً بر اشخاص قابل اطلاق است، از وجود نوعی تمایل ذهنی ریشه‌دار در فرایندهای فکری انسان خبر می‌دهد. از تمایل به همسان پنداشتن کنش‌های خود به منزله دریافت‌کننده و کنش‌های اشیاء به منزله دریافت‌شونده. این میل درونی است که موجب می‌شود، به راحتی شیء بی‌جان را فاعل یک فعل بدانیم و بگوییم «کوه سر بر آورد»^{۹۳}.



سابقه آشنایی^{۸۰} و تکرار با میزان محبوبیت، تعدادی دانشجو را با تصاویر افرادی روبه‌رو کرد و از آن‌ها پرسید که، فرد مزبور را به چه میزان دوست دارند. آن‌ها هرچه آن چهره خاص را بیشتر دیده بودند، ابراز علاقه بیشتری می‌کردند.^{۸۱}

۷. جاندارانگاری^{۸۲} و انسان‌وارگی^{۸۳}

جاندارانگاری یک مفهوم باستانی است. افلاطون جهان را زنده می‌دانست و برای آن روحی قائل بود.^{۸۴} فارابی مدینه فاضله خود را به بدن انسان سالم و استوار تشبیه می‌کرد.^{۸۵} ابن سینا جهان را عالم کبیر و انسان را عالم صغیر می‌دانست. به اعتقاد او همه عناصر طبیعت به بهترین شکل در بدن انسان امتزاج یافته و همه مراتب هستی به طور مجمل در نفس او به هم پیوند خورده است. بلنیوس^{۸۶} جغرافی‌دان مشهور یونان، هیکل انسانی را عالم صغیر^{۸۷} می‌نامید و در تشبیه خویش سر انسان را به «قبه فلک» شبیه می‌دانست^{۸۸} (ت ۷). ژان پیازه در مطالعات خود مفهوم جاندارانگاری را دوباره زنده کرد. او دوره‌ای خاص از مکتب روان‌شناسی رشد خود را به این موضوع اختصاص داد و آن را این‌گونه تعریف کرد: «تمایل در تلقی اشیاء به منزله موجوداتی جاندار و اعطای آگاهانه این ویژگی به آن‌ها»^{۸۹}. استفاده از استعارات انسان‌مدارانه^{۹۰} به منظور ایجاد ارتباط عاطفی خوانندگان با شخصیت‌های غیرزنده داستان، همانند

65. lashli

66. (Gardner, 1985)

67. organization (معادلی تقریبی برای واژه گشتالت آلمانی)

68. هرگنهان و السون، همان، ص ۳۷۹.

69. protogoras

۷۰. کاپلستون، همان، ص ۱۰۵.

71. Pierre Von Miess

۷۲. مایس، از فرم تا مکان (۱۹۸۹)، ص ۷۲.

۷۳. نک:

R. Fantz & J. Ordey & M.

Udelf, *Maturation of Pattern Vision in Infants During the first six Months.*

۷۴. ژان پیازه، تربیت به کجا ره می‌سپرد، ص ۴۸.

75. consumer psychology

۷۶. نک:

Misty Harris, *Motorcycles are Looking More Human.*

77. human characteristics and faces

78. Honda Motor

ت ۶ (راست). برخورداری از چهره انسانی باعث افزایش استقبال و رونق فروش محصولات صنایع خودروبی شده است؛ مأخذ:

www.autoblog.com (at 2006 march 07)

ت ۷ (چپ). قداما، جهان و اجزای آن را زنده می‌دانستند و برای آن یک شخصیت انسانی قابل بودند؛ مأخذ: statenilandfoodandwine.com (at 2009 october 22)

79. Charles Kenny, *The Right Brain Way, Drive Your Brand with the Power of Emotion*, p. 54.

80. familiarity

81. R.B. Zajonc, "Attitudinal Effects Of Mere Exposure", pp. 1-27.

82. Animisim

۸۳. personification (بیشتر برای اشیاء)
۸۴. نک: افلاطون، دوره آثار.

۸۵. نک: ابونصر فارابی، سیاست مدینه.

86. Blennius

ت ۸. تحلیل‌های فرانچسکو دی جورجیو نشان داد که در طراحی نقشه‌های کلیساها، ستون‌ها، گنبدها، و بسیاری از آثار معماری، انسان و تناسب آن مرجع استفاده هستند، مأخذ:

di Giorgio Martini, Francesco (1841). Cesare Saluzzo, ed. *Trattato di Architettura Civile e Militare*

از عالی‌ترین عضو آن، یعنی سر که لقب تاج اندام انسان را دارد. رابرت اسلاتزکی^{۹۸} با اعتقاد به امکان بروز درون‌یافت و ناخودآگاه چنین مختصاتی، به بررسی آثار معماران معاصر همانند لوکوربوزیه پرداخته که در گفته‌ها و نوشته‌هایشان اشاره مستقیمی به این موضوع نکرده‌اند، ولی حضور چنین تأثراتی در کارهای آنان کاملاً مشهود است. او پنجره‌های ویلا شووب^{۹۹} را به چشم‌ها و ستون‌های پیلوتی‌ها را به ساق پا تشبیه می‌کند.^{۱۰۰} چارلز جنکس در توصیف انسان‌گون «برج اینشتن» اثر اریک مندلسون می‌نویسد که این بنا بازوهایش را به جلو می‌کشد تا بازدیدکنندگان را در آغوش گیرد و آنان را تا بالای سرش یعنی گنبد هدایت کند.^{۱۰۱} در حوزه‌های فرهنگی جنوب آسیا، خصوصاً معماری هند، با صراحت معابد را به بدن انسان تشبیه می‌کنند. به باور آن‌ها، گنبد، همان سر است، در، همان دهان است.^{۱۰۲} برخی از محققین معماری اسلامی، به تناظری جدی بین گلدسته‌های مساجد و دست‌های انسان شکرگزاری که رو به سوی آسمان دارد، اعتقاد دارند (ت ۹ و ۱۰).

به باور تئودور لیپس^{۱۰۳} روان‌شناس آلمانی، انسان‌ها برای ارتباط با اشیاء و چیزها، خود را به درون اشیاء فرا می‌افکنند^{۱۰۴} تا با آن همدلی^{۱۰۵} داشته باشند. او نظریه همدلی خود را به منظور پاسخ به این پرسش طرح‌ریزی کرد که چرا ما حتی در اشیای

۸. انسان‌وارگی در معماری

معماری، خصوصاً معماری‌های تاریخی، از جمله هنرهای کاربردی است که، به دلیل تعامل مستقیم با مردم، بیشترین انسان‌وارگی در آن بروز یافته است. بسیاری از بناها، از لحاظ سازمان‌دهی یا ابعاد نشان‌دهنده تلویحی و استعاره‌ای از پیکره انسان یا بخشی از آن هستند. حتی اسامی بخش‌های مختلف اجزای معماری، چون پوسته، رخ‌بام، رخ‌طاق، سردر، لب‌بند، ماهیچه، دستک، مفصل، و استخوان‌بندی در زبان فارسی و واژه‌هایی چون *facad* (نما) که هم‌ریشه با *face* (صورت)، در فرهنگ‌های اروپایی شباهت‌های فراوانی با اسامی اعضا و جوارح کالبد فیزیکی انسان دارد. فرانچسکو مارتینی استعارات و اشارات پنهان از پیکره و تن انسان را نه تنها در اجزای نماها و پلان‌های ساختمان‌ها، بلکه در طرح شهرها هم جستجو می‌کرد^{۹۴} (ت ۸). حجت با تشبیه بناهای محله به اهالی آن محل، مسجد را همانند یک انسان باتقوا توصیف می‌کند.^{۹۵}

چنین اشارات مشترکی در معماری همه اقوام پیشین، به دلیل بهره‌مندی معماران از درون یافت ناخودآگاه جمعی و احترام به سلیقه جمعی، بوده است. اذعان^{۹۶} اکثریت مردم دنیا به زیبایی تناسبات طلایی^{۹۷} در واقع نوعی ستایش ناخودآگاه از تناسبات اعضای کالبد فیزیک خویش است، به‌ویژه ستایش

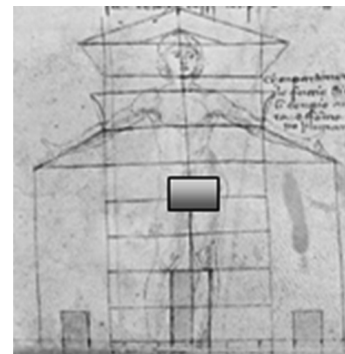
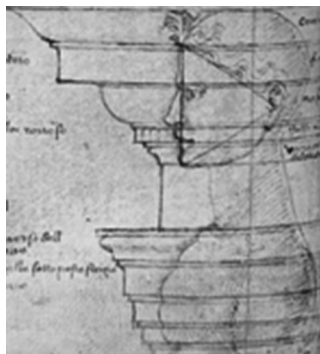

حقیقتاً زیبایی‌شناختی است که علاوه بر چهره و پیکره، همراه با انتقال احساساتی همچون غرور، شجاعت، ایستادگی، و اعتماد به نفس باشد.^{۱۰۶}

۸.۱. معماری انسانی و شرط ظهور

سرشت و خواست مشترک انسانی منجر به بروز نوعی معماری مبتنی بر ویژگی‌های انسانی در همهٔ زمان‌ها و مکان‌ها شده است که در حوزهٔ اسلام با نام معماری اسلامی و در حوزه‌های دیگر با نام‌های تمدنی دیگر شناسایی می‌شوند. شرط ظهور

بی‌جان و ساکن چون ستون‌های یک معبد با نوعی از بیان انسانی مواجه می‌شویم؟ به باور او زمانی که من به ستون‌ها می‌نگرم، می‌توانم تصور کنم که اگر در جای ستون‌ها بودم و آن نیروهای فیزیکی روی چهارچوب بدن من فعال بودند، چه احساسی داشتم. بدین ترتیب من احساسات حسی- حرکتی خود را به ستون‌ها منتقل می‌کنم. او معتقد است آن‌گونه همدلی‌ای،

مشخصات تصاویر از سمت چپ به راست و از بالا به پایین: ۱. قبه‌الصخره، بیت‌المقدس؛ مأخذ: www.aviny.com. ۲. پیکرهٔ انسان. ۳. کلیسای جامع پیترو مقدس؛ مأخذ: www.alwayscatholic.com (at 2013 feb 22 Saint Peter. 4). ۴. معبد بهشت، پکن؛ مأخذ: www.hamshahrionline.ir. ۵. کلیسای اینولید پاریس، فرانسه؛ مأخذ: voyage-bons-plans.aufeminin.com. ۶. تاج‌محل، آکرا، هند؛ مأخذ: ar.wikipedia.org

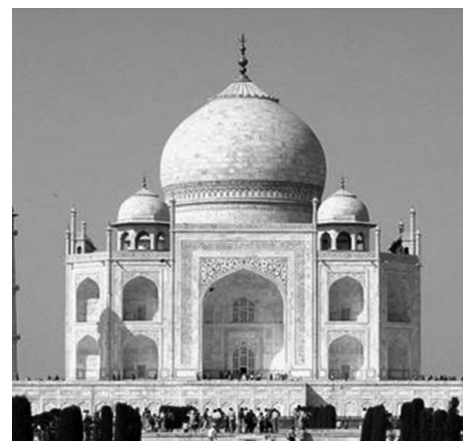

ت ۱۰. ظهور چهره انسانی با استعاراتی از سر، چشم، و دهان در معماری تاریخی اکثر حوزه‌های تمدنی قابل شناسایی است:

محصولات صنایع خودرو، که طراحان آن بیشترین بازخورد سلیقه مردم را دریافت می‌کنند، بهترین نمونه برای اثبات بودن گرایش ذاتی به آثار انسان‌وار در دنیای معاصر است. با توجه به ماهیت گریزناپذیری تماشای آثار معماری، که لاجرم در معرض دید مردم هستند، ضرورت مراجعه مستمر به رأی و میل ذاتی مردمی که ناچار به نظارت و تأثر از چنین آثاری هستند، از اهمیت دوچندان برخوردار می‌شود.

آثاری با ریخت^{۱۰۷} انسانی در آثار هنری و دست‌ساز بشری، داشتن مجال رشد و بالندگی و قرار گرفتن در معرض نظر، انتقاد، و سلیقه عامه مردم است. در این صورت، دست‌ساخته‌های انسانی، در روند تکاملی خود، بعد از تأمین دیدگاه‌های کاربردی، فرهنگی و اقلیمی، مطابق ویژگی‌های کالبد انسان، اصلاح و بازآفرینی می‌شوند.

به دیگر سخن، معماری انسانی در بستر نظام مردم‌سالار^{۱۰۸} اجتماعی (و نه صرفاً سیاسی) شکل می‌گیرد، همان‌گونه که در معماری قدما شکل می‌گرفت. امروزه هم آثار انسان‌گونه‌گی در هر هنر و صنعتی که اصول مردم‌سالاری را برتابد، قابل مشاهده است. کثرت استقبال عموم از ریخت و هیئت انسان‌گون

مشخصات تصاویر از چپ به راست و از بالا به پایین: ۱. نمایی از شهر باستانی پینگ یائو (PingYao) چین؛ مأخذ: www.chinahighlights.com. ۲. کلیسای جامع سوور (saint sauveur) پاریس؛ مأخذ: <http://structurae.net>. ۳. ساختمان آرشیو موسیقی پاریس، فرانسه؛ مأخذ: en.wikipedia.org. ۴. ورودی موزه جنگ پاریس، فرانسه؛ مأخذ: www.travel-images.com. ۵. صومعه میخائیل مقدس (st.michael) کیف، اوکراین؛ مأخذ: commons.wikimedia.org. ۶. کلیسای فرانسیسکان (Franciscan Church)، کسپج، اسلواکی؛ مأخذ: commons.wikimedia.org. ۷. خانه بروجردی‌ها، کاشان، ایران؛ مأخذ: www.aqlibrary.ir. ۸. خانه‌ای روی گذر هایدلبرگ، آلمان؛ مأخذ: www.scribol.com.



۸. ۲. معماری انسانی و ناخودآگاه جمعی

را تداعی می‌کنند.

معماری مفهومی است درهم‌تنیده با زندگی انسان، شاید کوتاه‌ترین تعریف معماری، کالبدی باشد که انسان به آن راه دارد و زندگی در آن شدنی است. در این صورت بی‌راه نخواهد بود اگر بگوییم معماری انسانی باید، همانند انسان مقیم و برنشته‌اش، کارکردهای فیزیولوژیک مشابه هم داشته باشد. یعنی بهتر نفس بکشد، بهتر ببیند، بهتر نور بگیرد، و در جای مناسبی اتراق کرده باشد. اگرچه این نوع معماری، معماری در لحظه ساخت داشته و دارند ولی درحقیقت، این اراده و سلیقه ناخودآگاه جمعی مردم است که در طول دوران تولد و بالندگی این معماری، به حک، اصلاح، و افزایش این معماری اقدام کرده است. زیرا کهن‌الگوی اندام‌خوی ذهن آن‌ها، چنان بر رفتار، مهارت و هنرشان چیره گشته است که گویی ذهن، چشم، و دست او در یک زنجیره کاری قرار گرفته‌اند تا محصولی پیکره‌مند بیافرینند.

مصادیق این معماری همانند نمونه‌های هر موجود زنده‌ای در طول زمان رشد می‌کنند، برای سازش با شرایط اقلیمی و ویژگی‌های فرهنگی و بومی چهره‌به‌چهره می‌شوند و پس از سازش با اقلیم، فرهنگ بومی و شرایط محیطی، آرام آرام به بازیابی و بازسازی خصایص کالبدی انسانی می‌پردازند، می‌بالند، فرتوت و پیر می‌شوند، و می‌میرند، چرا که معماری با خاک سپاری پشت خاک‌سپاری پیشرفت می‌کند. ولی از آنجا که نسل و تبار معماری انسانی، به نژاد و تبار انسان بسته است، این معماری ریشه‌کن نمی‌شود و این میرایی مصادیق، به ژن معماری انسانی که ژن غالبی است، آسیبی نمی‌رساند، بلکه فرصت جدیدی برای پیدایش و تولد فرزندان امروزی او، فراهم می‌آورد. فرزندان که متناسب با شرایط محیطی، الگوهای به‌روزرشده‌ای از انسان را به نمایش می‌گذارند. این چرخه بازتولید و نوآفرینی، با الهام از پویایی پیکره انسانی، به بالندگی خود ادامه خواهد داد و تا انسان زنده است، این گونه معماری زنده خواهد ماند.

ضمیر ناخودآگاه جمعی معماران معماری انسانی، توان آن دارد که آن‌ها را به سمت طرح و ساخت معماری جذاب و دلپذیر انسان که مبتنی بر سرشت مشترک انسانی است، رهنمون کند. این نوع معماری، در گذشته حتی در خودآگاه بشر نیز بروز می‌کرد، ولی امروز در هر فرصتی که پیش می‌آید از ضمیر ناخودآگاه وی سر برمی‌آورد. به قول یونگ «چیزی که طبیعی باشد به هر وسیله‌ای هم آن را از خود برانی، باز به سرعت برمی‌گردد»^{۹۰} محصول چنین معماری‌ایی فارغ از این که بانی آن تبتی، رمی، آرتکی، و یا ایرانی باشد، بنایی یکپارچه و پیکره‌مند است. گسسته و چندپاره نیست. آواز قوی آن ناگهانی پدید نمی‌آید. نطفه‌ای دارد که همانند نطفه انسانی، توسط انسان‌ها و در یک روند زمانی مدید پدید می‌آید، رشد می‌کند، تحول می‌پذیرد، و می‌بالد. مقیاسی انسانی دارد. چهره مشخصی دارد و می‌توان برای آن پشت و رویی قائل شد. همانند سرچشمه خود تقارنی دوسویه^{۹۱} دارد. چینش اعضا و جوارح آن هماهنگ و با رعایت اصل سلسله‌مراتب صورت می‌پذیرد. باارزش‌ترین عضو عملکردی آن در مرکز و معمولاً در زیر دهانه‌ای فراخ مانند گنبد (کنایه از سر) مجموعه است. واجد محوری است که بر ستون فقرات مجموعه و خط تقارن چهره و نمای اصلی منطبق است. معمولاً می‌توان بر روی این محور، ورودی‌ها و بازشوهای اصلی مجموعه را پیدا کرد. احجام نرم و خطوط منحنی به طور متعادلی با امتدادها و صفحات راست‌گوشه کنار آمده‌اند. این معماری درون دارد و برون. یعنی علاوه بر جنس و مصالح، سازمان و عملکرد داخل و خارج، به صورت آشکاری با هم متفاوت است. معماری انسانی، گوشت و پوست دارد. ضخامت، جنس، و رنگ پوست او متناسب با اقلیمی است که در آن زندگی می‌کند و سازش می‌یابد. استخوان‌بندی دارد، ولی هیچ‌گاه اسکلت عریان آن در معرض تماشا نیست. گوشت و پوست ماهیت زنده‌تری برای انسان دارند و زندگی و سلامتی

۸۷. پیشینیان انسان را عالم صغیر می‌دانستند، بدین معنی که طبقات و درجات عالم خارج (عالم کبیر) معادلی در عالم انسان (عالم صغیر) هم دارد. ۸۸. نک: لغت‌نامه دهخدا، ذیل: «عالم صغیر». ۸۹. نک:

J. Piaget, *The Child Conception of the World*.
۹۰. anthropomorphic (بیشتر برای حیوانات)
۹۱. سهراب سمپهری، هشت کتاب، ص ۱۲.
92. Vernon Lee
۹۳. رابرت ویلکینسون، هنر، احساس و بیان، ص ۱۱۰.
۹۴. مایس، همان، ص ۷۵.
۹۵. نک: مهدی حجت، «گفتگو با مهدی حجت، سنت در معماری: هم اصل، هم به‌روز». ۹۶. بر طبق تحقیقات و مطالعات گوستاو فخنر (۱۸۷۶)، میت مار (۱۸۹۴)، لولار (۱۹۰۸)، ترندایک (۱۹۱۷) و هانتلی (۱۹۷۰) (منیرالسادات صالح مجتهد، «شهود اخلاق و ناخودآگاهی جمعی»، ص ۴۲).

97. Golden section
98. Robert Slutzky
99. villa schwob
۱۰۰. همان، ص ۷۶.
۱۰۱. چارلز جنکس، معماری پرش کیهانی، ص ۶۴.
102. (Bereton, 1987)
103. Theodor Lipps
104. project empathy theory
۱۰۵. einfuhlung (معادل کلمه آلمانی)



۹. نتیجه

اصلی مقاله خلاف این نتیجه بنیادین ولی غیرکاربردی است. زیرا چالش واقعی در خصوص ترجیحات زیبایی‌شناسانه گونه انسان است نه گونه‌های دیگر. بنا بر این آنچه مهم می‌شود، این است که ریخت و کالبد امروزمین انسان قدمتی چندصدهزارساله دارد و ذهن و غرایز انسان با این حقیقت زیستی خو گرفته و سازش یافته است و این واقعیت بخش مهمی از نظام ادراکی و داوری انسان را سامان داده است. نظامی که می‌شود با استناد به آن ادعا کرد که، بخش مهمی از سازوکار ادراکی و داوری زیبایی انسان بر اساس سرشت مشترک انسانی است و بنیان‌های مطلق زیستی دارد.

سخن آخر این که اگر چیزی بخواهد از عمر تماشا و اقبال بیشتر در پذیرش زیبایی‌شناختی عمومی برخوردار باشد، باید در روند دگرگونی و تطور خود، از نظم زیستی مبتنی بر کالبد انسانی بهره‌مند باشد.

هرچند این مقاله به تمجید کالبد فیزیکی انسان و توصیف دلایل روان‌شناختی تأثیر آن در داوری زیبایی پرداخته است، اما نباید فراموش کرد که حکم به زیبایی طبیعت کالبدی انسان ناشی از هم‌ریختی و جاذبه زیستی ذهن تنظیم شده و سازش‌یافته انسان با شکل کالبدی «خود» است. به بیان دیگر این موضوع از تواتر پدیداری ذهنی کالبد شناخته‌شده فیزیکی انسان در ذهن او حادث شده است و یک حقیقت مطلق بی‌زمان و بی‌مکان نیست. به دیگر سخن، اگر هیئت و ریخت ظاهری انسان به گونه دیگری شکل می‌گرفت، پدیدار و خوگیری ذهنی او، متفاوت و در نتیجه داوری او از جذابیت و زیبایی، دستخوش تحولی بنیادین گشته بود. نکته کلیدی در اینجا این است که، هرچند لازمه استنتاج منطقی از انتساب معیارهای زیبایی به کالبد ارگانسیم، صدور حکم نسبی بودن امر زیبا است، ولی پیام

منابع و مأخذ

- جعفری، محمدتقی. *زیبایی و هنر از دیدگاه اسلام*، تهران: وزارت فرهنگ و ارشاد اسلامی، ۱۳۶۹.
- جنکس، چارلز. *معماری پرش کیهانی*، ترجمه وحید قبادیان، تبریز: انتشارات دانشگاه تبریز، ۱۳۸۷.
- جهانبگلو، رامین. *شوینهاور و نقد عقل کانتی*، ترجمه محمد نبوی، تهران: نشر نی، ۱۳۷۹.
- حجت، مهدی. «گفتگو با مهدی حجت، سنت در معماری: هم اصیل، هم به‌روز»، در *مجله آبادی*، ش ۵۴ (بهار ۱۳۸۶)، ص ۱۲۸-۱۳۳.
- دورانت، ویل. *تاریخ فلسفه*، ترجمه عباس زریاب خویی، تهران: انتشارات امیرکبیر، ۱۳۶۵.
- سپهری، سهراب. *هشت کتاب*، تهران: انتشارات طهوری، ۱۳۷۷.
- شفلر، ایزابیل. *در باب استعدادهای آدمی*، ترجمه خسرو باقری، تهران: انتشارات سمت، ۱۳۷۷.
- صالح مجتهد، منیرالسادات. «شهود اخلاق و ناخودآگاهی جمعی»، در *نامه*
- آرنهایم، رودلف. *هنر و ادراک بصری*، ترجمه مجید اخگر، تهران: انتشارات سمت، ۱۳۸۶.
- اتکینسون، ریتا ال و دیگران. *زمینه روان‌شناختی هیلگارد*، ترجمه حسن رفیعی، تهران: انتشارات ارجمند، ۱۳۸۵.
- احمدوند، محمدعلی. *روان‌شناسی فیزیولوژیک*، تهران: انتشارات دانشگاه پیام‌نور، ۱۳۸۳.
- استرنبرگ، آر. *روان‌شناختی شناختی*، ترجمه کمال خرازی و الهه حجازی، تهران: انتشارات سمت، ۱۳۸۷.
- افلاطون. *دوره آثار*، ترجمه م. ح. لطفی، تهران: انتشارات خوارزمی، ۱۳۶۷.
- بزرگمهر، م. *فلاسفه تجربی انگلستان*، تهران: مؤسسه پژوهشی حکمت و فلسفه ایران، ۱۳۸۰.
- پیاژه، ژان. *تربیت به کجا ره می‌سپرد*، ترجمه م. منصور و پ. دادستان، تهران: انتشارات دانشگاه تهران، ۱۳۷۵.

۱۰۶. رودلف آرنهایم، *هنر و ادراک بصری*، ص ۵۶۴.

107. Morphology

۱۰۸. democratic از آن روی که سلیقه هنری تقابل چندانی با قدرت ندارد.

۱۰۹. یونگ، *روان‌شناسی و دین*، ص ۵۸.

110. bilateral

Bereton, J. P. "Sacred Space", in *Encyclopedia of Religion*, New York: Macmillan, 1987, 12: 526- 535.

Dutton, D. "Aesthetic Universal", in *Essay for the Routledge Companion to Aesthetics*, London: Routledge, 2001.

Fantz, R. & J. Ordey & M. Udelf, *Maturation of Pattern Vision in Infants During the first six Months*, *J Comp Physiol Psychol*, 1962.

Gardner, H. *The Mind's New Science: The History of Cognitive Revolution*, New York: Basic Books, 1985.

Harris, M. *Motorcycles are Looking More Human*, (Canwest News Service) Retrieved from autos.canada.com, 2008.

Hume, D. "Of the Standard of Taste", in E.F. Miller(ed), *Essays, Moral, Political, Literary*, Indiana Polis: Bobs-merrill, 1987.

Kenny, C.T. *The Right Brain Way, Drive Your Brand with the Power of Emotion*, Trsfford Published, 2014.

Piaget, J. *The Child Conception of the World*, Totowa, NJ: Littlefield Adams, 1969.

Spurzheim, G. *Phenomenology, or the Doctrine of Mental Phenomena* Boston, Marsh, Capen, & Lyon, 1834.

Zajonc, R.B. "Attitudinal Effects Of Mere Exposure", in *Journal of Personality and Social Psychology*, Monograph Supplement, 9 (1968), pp. 1-27.

www.autoblog.com (at 2006 march 07)

فرهنگستان علوم، ش ۱۴ و ۱۵ (پاییز و زمستان ۱۳۷۸)، ص ۳۵ - ۶۰.
 فارابی، ابونصر محمد. *سیاست مدینه*، ترجمه سیدجعفر سجادی، تهران: انجمن فلسفه ایران، ۱۳۵۸.

کاپلستون، فردریک چارلز. *تاریخ فلسفه*، جلد ششم: *از ولف تا کانت*، ترجمه اسماعیل سعادت و منوچهر بزرگمهر، تهران: انتشارات علمی و فرهنگی، ۱۳۷۵.

مایس، پییر فون. *از فرم تا مکان (۱۹۸۹)*، ترجمه سیمون آیوازیان، تهران: انتشارات دانشگاه تهران، ۱۳۸۳.

منصور، محمود. *روان‌شناسی ژنتیک*، تهران: انتشارات سمت، ۱۳۸۵.
 ویلکینسون، رابرت. *هنر، احساس و بیان*، ترجمه امیر مازیار، تهران: انتشارات فرهنگستان هنر، ۱۳۸۵.

هرگنهان، بی. آر و متیو اچ السون. *مقدمه‌ای بر نظریه‌های یادگیری*، ترجمه علی‌اکبر سیف، تهران: دوران، ۱۳۸۴.

یونگ، کارل گوستاو. *انسان و سمبول‌هایش*، ترجمه محمود سلطانیه، تهران: نشر جامی، ۱۳۸۴.

_____ . *روان‌شناسی و دین*، ترجمه فؤاد روحانی، تهران: انتشارات علمی و فرهنگی، ۱۳۸۶.