

حاکمان و مقررات حاکم بر اینترنت

امیر صادقی نشاط*

استادیار گروه حقوق خصوصی دانشکده حقوق و علوم سیاسی دانشگاه تهران

(تاریخ دریافت: ۱۳۸۹/۱۰/۱۳ - تاریخ تصویب: ۱۳۸۹/۱۲/۴)

چکیده:

مشهور است که کسی بر فضای اینترنت حاکمیت ندارد و نظر هیچ دولتی در این قلمرو اعمال نمی شود و حتی گاه از آن محیط به آتش شله قلمکاری تعبیر می شود که ضابطه ای معین در آن یافت نمی شود. این تعبیر و توصیفات گرچه یکسره گزاف نیستند ولی دقیق و معتبر نیز نیستند و متضمن غفلت از بخشی مهم از واقعیاتی هستند که فضای مزبور را به شدت تحت تأثیر خود گرفته است. از آنجا که امروزه تقریباً همه مردم به نحوی با اینترنت سر و کار دارند، لازم است حداقل و لو به اجمال از صحت و سقم سخن فوق و جایگاه آن اطلاع حاصل کنند. در این مقاله نشان خواهیم داد که در فضای رقومی اینترنت هم حاکمانی قدرتمند وجود دارند و هم نظرات آنان با ساختار آن کاملاً عجین شده است.

واژگان کلیدی:

ساختار اینترنت، حقوق اینترنت، پروتکل اینترنتی، حاکمان اینترنت.

Email: asneshat@ut.ac.ir

* فاکس ۶۶۴۰۹۵۹۵

برای اطلاع از دیگر مقالات منتشر شده از این نویسنده در همین مجله، به صفحه پایانی این مقاله نگاه کنید.

مقدمه

می‌گویند اینترنت که از آن به فضای سایبری، مجازی (در مقابل واقعیت جغرافیایی یا ملموس) و رقومی (دیجیتالی) نیز با وجود برخی ایرادها و تفاوتها در مقصود تعبیر می‌شود، مدیریت و حاکمیت مرکزی وجود ندارد (WIPO, 1999, p 11) و یا از نظر حقوقی به هم ریخته و آش شله قلمکار است (Akdeniz, Walker & Wall; P 16). این سخنان گرچه یکسره باطل نیستند ولی از نظر دقت و درستی باید ارزیابی شوند به ویژه که امروزه اینترنت جزء زندگی مردم شده و جا دارد که در نحوه اداره و کنترل آن حساس باشند و اطلاعات لازم را دریافت کنند. از طرف دیگر، شناخت عمیق اوضاع و احوال اینترنت این امکان را فراهم خواهد کرد تا در موارد مقتضی تدابیر مناسب اندیشیده شود و به موقع در صحنه‌های بین‌المللی نظرات و پیشنهادهایی ارائه شود که برای همه کشورهای و جامعه جهانی مفید باشد. برای نیل به مقصود فوق، ابتدا ساختار فیزیکی و معماری اینترنت مورد توجه قرار خواهد گرفت و سپس مطالبی که ارتباط خاص با عنوان مقاله دارد با عنایت به جایگاه آنها در ساختار مزبور مطرح خواهد شد.

الف- ساختار فیزیکی اینترنت

اینترنت یک شبکه وسیع جهانی است که از تعداد زیادی شبکه‌های رایانه‌ای موجود در نقاط مختلف جهان تشکیل شده است. شبکه‌های رایانه‌ای برای اشتراک کاربران در امکانات سخت افزاری و نرم افزاری به وجود می‌آیند و بر حسب حوزه عمل و کارایی آنها به انواع زیر تقسیم می‌گردند.

۱- شبکه محلی (Local Area Network – LAN)

این شبکه در محلی محدود مانند یک سازمان، دانشگاه و امثال آنها در محدوده تا چند کیلومتر شکل می‌گیرد و با مرکزیت یک رایانه نسبتاً پرتوانتر و با ظرفیت بیشتر، تعداد زیادی از تجهیزات نظیر رایانه‌ها، چاپگرها و سایر وسایل جانبی با یکدیگر در ارتباط قرار می‌گیرند به طوری که کاربران فرصت خواهند یافت از امکانات موجود به نحو اشتراکی استفاده کرده و داده‌ها و اطلاعات خویش را بین خود مبادله کنند. معماری و پیکربندی شبکه‌های محلی به صورت‌های مختلف قابل طراحی است که از جمله می‌توان از خطی یا اتوبوسی (Bus)، ستاره‌ای (Star) و حلقه‌ای (Ring) نام برد. این طراحیها براساس محل قرارگیری اجزاء شبکه به ویژه رایانه مرکزی (Master) صورت می‌گیرند (شکل ۱).

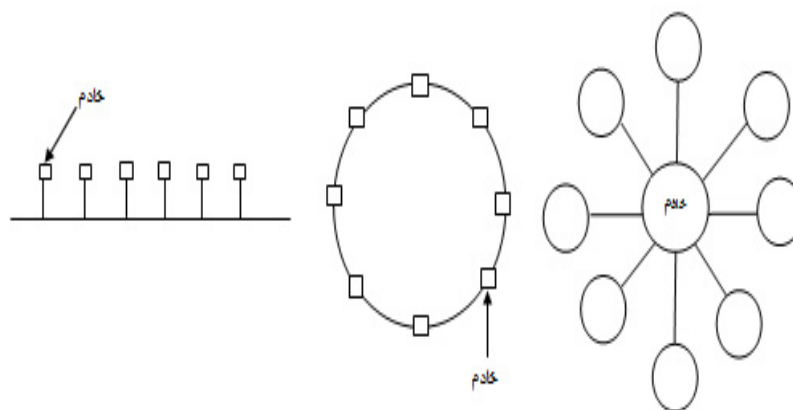

شکل (۱)

۲- شبکه گسترده (Wide Area Network – WAN)

این شبکه ممکن است یک کشور و حتی یک قاره را پوشش دهد. هرگاه چند شبکه محلی با یکدیگر مرتبط شوند یک شبکه گسترده به وجود می‌آید. ارتباط مزبور از طریق شبکه فرعی ارتباطی (Communication Subnet) برقرار می‌شود که مرکب از چند کامپیوتر (Router) است که کار مسیریابی را انجام می‌دهند. مسیرهای ارتباطی ممکن است خطوط تلفن، فیبرنوری و یا ماهواره باشند. رایانه‌هایی پر قدرت نیز در شبکه وجود دارند که میزبان (Host) نامیده می‌شوند و برنامه‌های کاربردی در آنها نصب می‌شوند. میزبانها از طریق شبکه فرعی با یکدیگر مرتبط می‌شوند (شکل ۲).

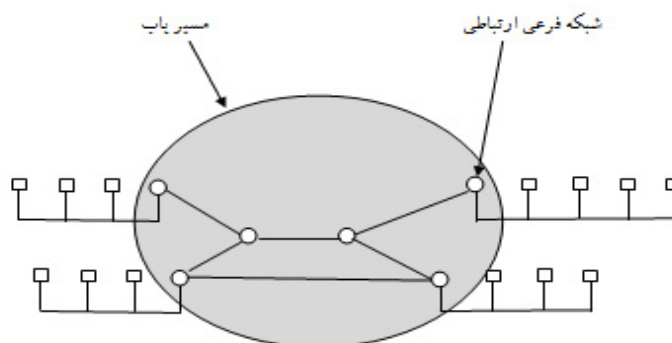

شکل (۲)

۳- ساختار اینترنت (Architecture of the Internet)

در این مورد بهتر است که توضیحات را مطابق شکل (۳) ارائه دهیم (Tanenbaum, P.

:58)

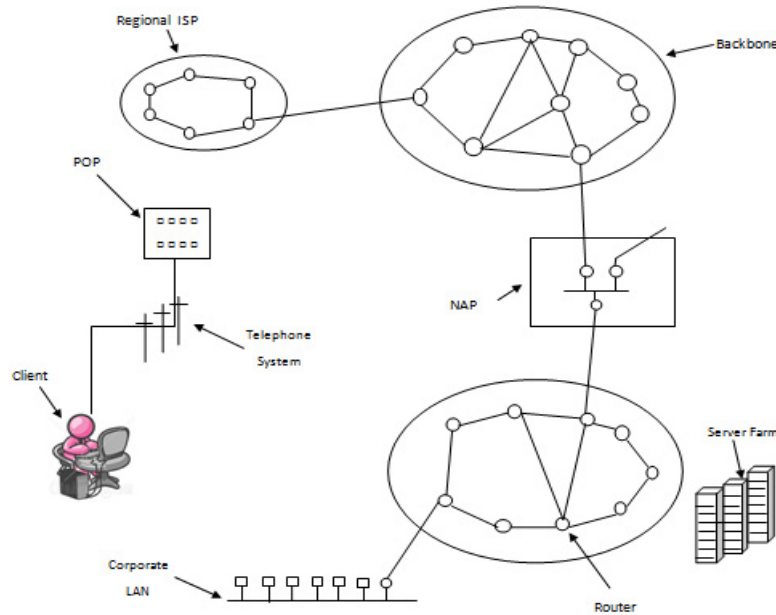

شکل (۵)

شکل (۳)

در آغاز از کاربری شروع می‌کنیم که رایانه‌ای شخصی در اختیار دارد که در آن یک مودم (Modem) نصب شده است تا علائم رقومی رایانه‌ای را به علائم منطقی قابل دریافت بوسیله خطوط تلفن شهری تبدیل کند. خطوط تلفن نیز خود به جایی اتصال دارند که نقطه ارائه (Point of Presence-POP) نامیده می‌شود. این نقاط متعلق به شرکت‌هایی هستند که خدمات اینترنتی به کاربران عرضه می‌کنند. شرکت‌های یاد شده همان ISP ها (Internet Service Provide) یا معادل فارسی آن «رسا» هستند (شورای عالی انقلاب فرهنگی، آیین نامه واحد رسا). در POP علائم دریافتی از سیستم تلفن به شبکه منطقه‌ای ISP وارد می‌شود. از این لحظه به بعد سیستم کاملاً رقومی و داده‌ها به صورت بسته بسته در می‌آیند. رساها دارای کامپیوترهای مسیریابی هستند که در شهرهای مختلف که خدمات اینترنتی عرضه می‌کنند قرار گرفته‌اند.

بسته‌های ارسالی به داخل شبکه منطقه‌ای شرکت رسا متشکل از مسیریاب های آن وارد می‌شوند. فراتر از شبکه‌های متعلق به رساها یک تعداد شبکه‌های ارتباطی بسیار قوی و گسترده تر وجود دارند که معمولاً بوسیله شرکت‌های بزرگ اداره می‌شوند و به منزله ستون فقرات شبکه‌ها (Back bone) محسوب می‌شوند. در محیط اخیر هزاران رایانه مسیریاب وجود دارند که از طریق فیبرهای نوری با پهنای باند زیاد با یکدیگر ارتباط دارند. شرکت‌های بزرگ با حجم کارهای اینترنتی بسیار زیاد به جای ارتباط از طریق رساها، مستقیماً خود به یک بن‌های فوق مرتبط می‌شوند. هر بسته اطلاعاتی که به یک یک بن تحویل می‌شود، از طریق نزدیکترین مسیریاب به رسا یا شرکت مقصد تحویل می‌شود. برای آنکه امکان همکاری بین یک بن‌ها فراهم آید و بسته‌های ارسالی بین آنها نقل و انتقال پیدا کند، محلی بین آنها در نظر گرفته شده است که دارای تعداد زیادی رایانه مسیریاب است و نقش آنها برقراری ارتباط بین تمام یک بن‌ها است (Network Access Point – NAP).

۴- نرم افزار شبکه‌ای (Network Software)

در یک شبکه تنها سخت افزارها اعم از رایانه‌ها و امکانات ارتباطی نیستند که در شکل دهی آن نقش دارند؛ بلکه نرم افزارهایی نیز وجود دارند که با ساختاری خاص امکان برقراری ارتباطات و دادوستدهای بین اجزاء را به وجود می‌آورند. نرم افزارهایی که بدین منظور ساخته می‌شوند مرکب از چندین لایه یا سطح هستند که هر کدام وظیفه‌ای خاص داشته و لایه بعدی را تغذیه می‌کنند. وقتی دو رایانه میزبان با هم ارتباط برقرار می‌کنند، در واقع لایه‌های نرم افزاری که در آنها نصب شده و هر جزء آنها با جزء مشابه در میزبان دیگر متناظر است، با یکدیگر مرتبط می‌شوند. این ارتباطات تابع استانداردهایی است که اصطلاحاً پروتکل (Protocol) گفته می‌شوند. بنابر این، همانگونه که افراد انسان براساس روش‌های پذیرفته شده و موجود در جامعه با یکدیگر ارتباط برقرار می‌کنند و به داد و ستد کلامی یا عملی می‌پردازند، اجزاء شبکه رایانه‌ای نیز براساس استانداردهایی ساخته می‌شوند که بدان طریق امکان تعامل بین آنها برقرار می‌شود. این مطلب مهم و اساس مطالب آتی را تشکیل می‌دهد.

ب- مقررات حاکم بر فضای اینترنت

حقوقدانان حسب عرف تنها به ضوابطی که در حقوق خصوصی و عمومی مطالعه می‌شود مقررات اطلاق می‌کنند در حالی که مقدم بر آنها مقرراتی است که به شکل استاندارد و ضوابط فنی از سوی مراجع و مؤسسات خاص وضع می‌شوند و اساس مجموعه‌ها و سامانه‌های واقعی یا اعتباری را تشکیل می‌دهند. استانداردها و ضوابط مزبور با وجود آنکه فنی

هستند، لزوماً تنها راه حلها و دستور العمل‌هایی نیستند که مقتضای خاص و منحصر به فرد علوم ریاضی و تجربی باشند؛ زیرا در آنها به نوعی انتخاب و تصمیم‌گیری انسانی نیز دخالت دارد و مقصود ما در اینجا نیز قسم اخیر است. بنابراین دو گونه مقررات در محیط اینترنت وجود دارد: فنی و حقوقی.

نخست- ضوابط فنی (پروتکلها- استانداردها)

نمی‌توان اجزاء یک شبکه را در ارتباط و تعامل با یکدیگر قرار داد مگر آنکه همه آنها یا از یک استاندارد واحد تبعیت کنند یا آنکه امکان آن وجود داشته باشد تا در نقاطی معین، استانداردهای حاکم بر عوامل ارسال و دریافت، با هم هماهنگ شوند و همانند ترجمه در زبان انسان، امکان ارتباط بین اجزاء شبکه به وجود آید. پروتکل‌هایی که در اینترنت عمل فرمت دیتاها، آدرس دهی، مسیریابی و در نهایت قابلیت دریافت در مقصد را معین می‌کنند (Transmission Control Protocol/Internet Protocol –TCP/ IP) نامیده می‌شوند. پروتکل‌های یاد شده بوسیله مؤسساتی که در امریکا هستند تدوین و به روزرسانی می‌شوند کما اینکه از ابتدا نیز به همین ترتیب بوده است. چرا که اصولاً اینترنت پدیده‌ای است که در کشور مزبور و از دهه ۱۹۶۰ در جریان پاسخگویی به برخی نیازهای نظامی امریکا ظهور کرده و همواره وزارت دفاع آن کشور کارفرمای طرح‌های تحقیقاتی مربوط و ناظر بر اجرای آنها بوده است. در تغییرات اخیر در نحوه راهبری اینترنت نیز باز دولت امریکا است که نقش اصلی را در تعیین مؤسسات و مراکز دست اندرکار و اشراف بر کار آنها را به عهده دارد.

توضیح اینکه با جهانی شدن اینترنت و عمومی شدن آن در بسیاری از بخش‌های زندگی و کم رنگ شدن مرزهای سیاسی کشورها در این فضا، سیاست دولت امریکا به این سمت متمایل شد که مدیریت و تنظیم ضوابط و استانداردهای اینترنتی را از اداره مستقیم خود خارج و با حفظ موقعیت نظارت و کنترل خویش، آن امور را به مراجعی که به لحاظ شکلی غیردولتی و غیر تجاری باشند واگذار کند. مؤسسات و تشکل‌های پدید آمده بدین منظور همواره طی سالیان گذشته، در حال تغییر، حذف و تبدیل به یکدیگر بوده و وظایف خویش را با هماهنگی کامل و مدیریت شده از بالا، متناسب با اوضاع و احوال بین خود تقسیم کرده و با یکدیگر همکاری بسیار نزدیک داشته‌اند. مراکز زیر از جمله مراجعی هستند که نقش تعیین کننده در راهبری و کنترل امور فنی اینترنت داشته و دارند:

Internet Architecture Board – IAB
 Internet Assigned Numbers Authority - IANA
 Internet Society- ISOC
 Internet Engineering Task Force –IETF
 Internet Corporation for Assigned Names and Numbers- ICANN

IAB با تغییرات مکرر که از لحاظ نام، ساختار و وظایف داشته از سال ۱۹۸۳ تحت نظارت و حمایت دولت آمریکا تشکیل شده است و هم اینک فعالیت خود را در جهات گوناگون و از طریق نظارت و ارائه مشورت به سایر تشکیلات و مؤسسات نظیر IETF و IESG که در مدیریت و استانداردسازی اینترنت نقش اساسی دارند، ادامه می‌دهد (www.iab.org).

مؤسسه غیرتجاری ISOC مرجعی دیگر است که با شعبه‌ای در ژنو، در سال ۱۹۹۲ برای رهبری امر مهم استانداردسازی در واشنگتن تأسیس شد. اهداف ISOC فراهم آوردن بستر برای توسعه آزاد، تحول و گسترش استفاده از اینترنت در جهان عنوان شده است (www.isoc.org). با این مؤسسه سایر مراجع و گروه‌های تخصصی نیز همکاری دارند که از مهم‌ترین آنها IETF است. IETF در سال ۱۹۸۶ تشکیل شده ولی به صورت شرکت یا مؤسسه نیست و وظیفه اصلی آن، تعریف و توسعه استانداردهای اینترنتی در زمینه‌های کاربردی، عمومی، عملیاتی و مدیریت، سیستم‌های به‌هنگام و زیرساختها، مسیریابی، ایمنی و انتقال است و طبیعتاً با مراکز استانداردسازی مهم و جهانی مانند W3C و ISO/IEC همکاری نزدیک دارد. تشکیل یاد شده دارای ۱۰۰ گروه کاری با عضویت آزاد افراد است. اعضای گروه‌های یاد شده کسانی هستند که یا رأساً به عضویت آن تشکیلات درآمده‌اند و یا از سوی کارفرمایان خویش جهت همکاری معرفی شده‌اند. به این افراد حقوق و دستمزدی از سوی IETF پرداخت نمی‌شود ولی این مطلب از سوی کارفرمایان آنان یا حامیان مالی تشکیلات مانند اداره امنیتی آمریکا یا VeriSign که از شرکت‌های اپراتوری نام دامنه است، تکفل می‌شود (www.ietf.com) & (www.wikipedia.com).

مرجع دیگر IANA است که سابقه اش به سال‌های دهه ۱۹۷۰ باز می‌گردد. این مؤسسه در بخش‌های کلیدی مدیریتی در اینترنت ایفای نقش می‌کند. کدهای منحصر بفرد و سیستم عددی که در پروتکلها استفاده می‌شود بوسیله این مؤسسه تعیین می‌شود. مراجع ثبت نام دامنه، فضاهای رقومی مربوطه را از یانا دریافت می‌کنند (www.iana.org).

در نهایت باید از ICANN نام برد که در حال حاضر بالاترین مرجع مدیریت و تعیین پروتکل‌های آدرس دهی و سامانه نام دامنه در اینترنت است. مورد اخیر، اساسی‌ترین و کلیدی‌ترین نقش در کنترل و مدیریت ارتباطات اینترنتی محسوب می‌شود. مؤسسه یاد شده در سال ۱۹۹۸ در ایالت کالیفرنیا به صورت مؤسسه‌ای غیرانتفاعی و غیردولتی ولی به هر حال با تدابیر و تصمیم وزارت بازرگانی آمریکا تأسیس شد و وظیفه کلیدی فوق طی توافقی از سوی دولت آمریکا به آن واگذار گردید (WIPO; management of Internet and Addresses, pp. 13-14). یانا و سایر مؤسسات مرتبط با اینترنت در حال حاضر تحت نظر آیکن انجام وظیفه می‌نمایند. وظایف آیکن حسب آنچه در اساسنامه آن تصریح شده عبارت است از هماهنگی در

سیستم‌های تعیین هویت در اینترنت در سطح عمومی و تأمین ثبات و امنیت آنها. به بیان مشروح تر، نقش مزبور را می توان به شکل زیر ذکر کرد:

۱- هماهنگ سازی سه عامل تعیین هویت در اینترنت به شرح زیر:
الف. نامهای دامنه؛

ب. نشانی‌های IP و شماره سیستم‌های مستقل (Autonomous System)؛

ج. پورت های پروتکل و شماره‌های عامل (Parameter number).

۲- هماهنگ سازی مدیریت و توسعه در سیستم سرور ریشه نام دامنه؛

۳- هماهنگ سازی سیاست های توسعه در حدودی که به طور معقول و مناسب با وظایف فنی فوق ارتباط داشته باشد (ماده ۱-۱ اساسنامه).

می توان ساختار و نمودار سازمانی آیکن را حسب آخرین اصلاحات در اساسنامه آن در تاریخ ۲۰۰۹ مطابق در ذیل نمایش داد www.icann.org/en/about.

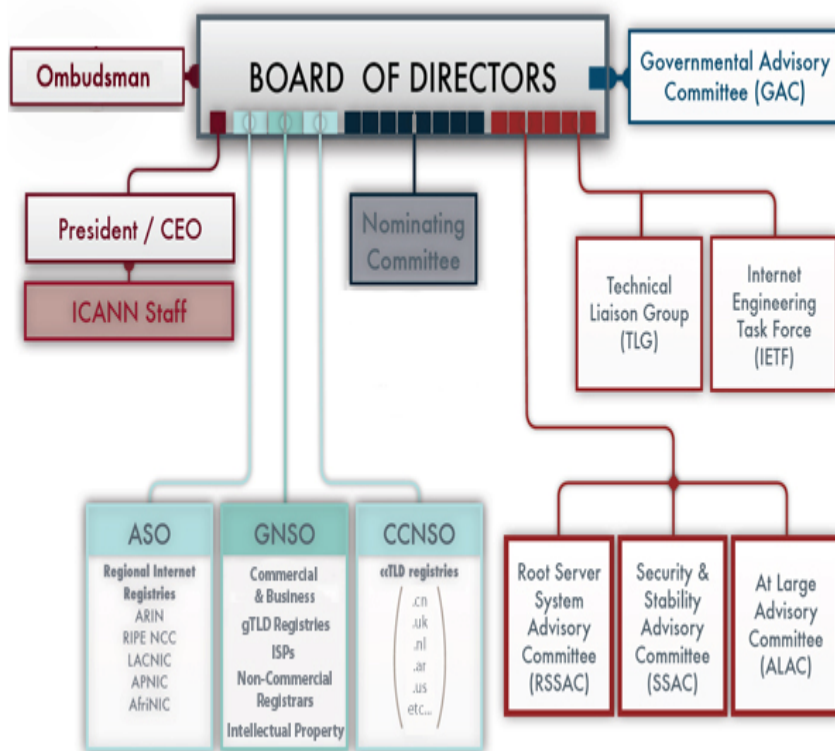

شکل (۴)

هیأت مدیره آیکن مرکب از ۱۵ عضو و ۶ ناظر (بدون رأی) است که با ترتیب و تقسیمات خاص بوسیله اجزای آن یا سازمان‌های حمایت‌کننده بخش‌هایی از آن، انتخاب می‌شوند. مدیران نباید از نظر شغل دارای سمت‌های رسمی در دولتها یا سازمان‌های بین‌المللی تأسیس شده بوسیله آنها باشند ولی در عین حال لازم است از قابلیت‌های ذهنی، فنی و روحیه همکاری و باز برخوردار باشند (مواد 1, 2, 3, 4 VI-1 اساسنامه). گرچه در حال حاضر اعضای هیأت مدیره آیکن در انحصار آمریکائیان نیست و به ویژه به کشورهای اروپایی نیز اجازه محدود داده شده تا در آن حضور پیدا کنند، ولی هنوز مؤسسه فوق به لحاظ محل ثبت و اداره آن، بیشتر یک مؤسسه آمریکایی محسوب می‌شود تا بین‌المللی.

پس از هیأت مدیره، مهم‌ترین بخش‌های ساختار آیکن، کمیته مشورتی حاکمیتی (Government Advisory Committee – GAC) و کمیته مشورتی مربوط به سیستم سرور ریشه نام دامنه (Root Server System Advisory Committee – RSSAC) است. GAC مرکب از نمایندگان حکومت‌های ملی، سازمان‌های چندملیتی و سازمان‌های تشکیل شده براساس معاهدات بین‌المللی است و اساساً در مواردی نظرات مشورتی خود را به هیأت مدیره می‌دهد که به حکومتها به ویژه روابط آیکن با حکومتها، قوانین و توافقات بین‌المللی و مؤثر در سیاست‌های عمومی آنها مربوط باشد (بندهای XI-2-1-a,b اساسنامه). آئین حل و فصل اختلافات در مورد نام دامنه بوسیله کمیته مزبور تدوین شده است (Y. Akdeniz, C. Walker & D. Wall; pp 37-38).

کمیته مشورتی سامانه میزبان ریشه (DNS Root Server System Advisory – RSSAC Committee) نیز کمیته‌ای بسیار حساس است؛ زیرا نظرات مشورتی خود را در خصوص عملکرد سرورهای نام ریشه مرتبط با نام‌های دامنه به هیأت مدیره ارائه می‌دهد. این کار اساس تعیین هویت کاربران و خدمت رسانه‌های اینترنت را تشکیل می‌دهد. اگر نشانی شخصی در سرورهای ریشه نام دامنه یافت نشود، در شبکه پیدا نخواهد شد و ارتباطی با آن کاربر از سوی سایر کاربران یا ارائه‌کنندگان خدمات اینترنتی (رساها) برقرار نخواهد شد. بنابر این، داشتن نقش در قواعد و ضوابط سیستم سرور ریشه، معادل داشتن نقش یا کنترل بر جنبه حیاتی اینترنت است (A. Charlesworth; pp. 55-56). در حال حاضر سیزده سرور ریشه تحت ردیف A تا M برای نام‌های دامنه سطح بالا وجود دارند که جز سه تا که در استکهلم، آمستردام و توکیو مستقرند بقیه در امریکا واقعند و البته باز همگی تحت نظارت و مدیریت عالی دولت امریکا و آیکن قرار دارند. اداره سرورهای مزبور به شرکتهای و مؤسسات آمریکایی سپرده شده است. مثلاً شرکت Verisign برای .com، .net، .tv، .name، .cc و Public Internet Registry برای .org تعیین شده‌اند. آیکن تنها پذیرفته است تا نام‌های دامنه کد کشوری (مانند ir برای ایران، it برای ایتالیا، jp برای ژاپن و us برای امریکا) بوسیله مراجعی در داخل کشورها ثبت و اداره شود ولی

حتی در این مورد هم آیکن است که مرجع مسؤول را انتخاب می‌کند و به او مجوز فعالیت می‌دهد. اما نکته قابل توجه اینکه با وجود آنکه آیکن و سایر ارگان‌های همکار آن در واقع بوسیله دولت امریکا تعیین شده‌اند و وظایف محوله نیز طبق قراردادهای فیما بین از سوی آن دولت معین شده‌اند، با وجود این، وزارت بازرگانی امریکا صریحاً اعلان کرده است که قصد ندارد مدیریت رأس سلسله مراتب مدیریتی و کنترلی سیستم نام‌های دامنه را که فایل ناحیه ریشه (Root Zone File) است، به هیچ مرجعی واگذار کند و این اعلان در جولای ۲۰۰۸ نیز تکرار شده است (www.wikipedia.org/wiki/root-nameserver). این امر به معنای کنترل تمام فضای اینترنت با هر نام دامنه‌ای اعم از ژنریک و کد کشوری توسط دولت امریکا است.

به هر حال، آیکن پنج پایگاه داده (Registry) برای نام‌های دامنه قابل ثبت در پنج منطقه جهان تعیین کرده و پس از آنها تعداد زیادی دفاتر ثبت (Registrar) معین شده‌اند که کار ثبت نام دامنه را برای متقاضیان در سراسر جهان انجام می‌دهند. بیشتر دفاتر ثبت در امریکا قرار دارند و در کشورهای ترکیه، اردن و امارات متحده نیز دفاتری در نظر گرفته شده‌اند. آیکن خود رأساً با دفاتر ثبت قرارداد منعقد می‌کند و وظایف آنها را مشخص می‌نماید. بدون این توافقات امکان هیچ اقدامی از سوی هیچ مرجعی وجود ندارد. بدین ترتیب ملاحظه می‌شود که درست است که اینترنت ساختاری فنی دارد ولی استانداردهای آن به ویژه در زمینه نام‌های دامنه و آدرس دهی، تحت مدیریت و کنترل مؤسسات امریکایی و در نهایت نظارت و کنترل دولت امریکا است. به همین جهت، در سال‌های اخیر از سوی کشورهای جهان در هر فرصت مناسب از جمله در دو اجلاس سران کشورهای جهان در باره جامعه اطلاعاتی (WSIS) در سازمان ملل، ابراز نگرانی‌هایی از وضعیت مدیریت اینترنت و تمرکز اقدامات فنی در کشور امریکا صورت گرفت و چنین مطرح شد که یک مدیریت جهانی باید در این مورد اعمال شود (خوزه ماریا فیگروز و گروه ویژه سازمان ملل، مقدمه و صص ۳۵۶-۳۴۱). اینترنت برخلاف آغاز آن، اینک نه منحصر به فضای امریکاست و نه حوزه کاربری آن محدود به امور نظامی و سیاسی است. بنابراین، مصالح عمومی و امنیتی همه کشورهای اقتضا می‌کند در وضعیت راهبری آن تجدید نظر شود.

دوم- مقررات حقوقی

۱- مقررات ماهوی: در این خصوص می‌توان گفت تاکنون در غیر از موضوع نام دامنه و ارتباط آن با علامت تجاری که به سبب ضوابط جهانی آیکن و تصمیمات مراکز حل و فصل شبه قضایی بین‌المللی اختلافات مربوط به آن، که از این رهگذر تقریباً مقررات و ضوابط یکنواختی تحقق یافته است، در سایر موارد مقررات لازم الاجرای متحدالشکلی در سطح

بین‌المللی در زمینه اینترنت به وجود نیامده و کشورها اساساً برحسب ساختار و مبانی حقوقی خود با مسائل مطروحه در این فضا برخورد می‌کنند. بهره برداری از رایانه و اینترنت در زمینه‌های مختلف زندگی و فعالیت‌های گوناگون اجتماعی و اقتصادی ضمن آنکه مسائلی چالش برانگیزی را در حقوق بین‌الملل عمومی و اعمال حق حاکمیت دولتها به ویژه آنها که ضعیف تر هستند به وجود آورده است، مسائل و ملاحظات جدیدی را در ابعاد گوناگون حقوقی اعم از عمومی و خصوصی، کیفری و غیرکیفری، ماهوی و شکلی در مبحث اسناد الکترونیک، انعقاد قراردادها، اجرای تعهدات، حقوق مصرف‌کنندگان، مسئولیت مدنی، حقوق مالکیت‌های فکری، صلاحیتها و آیین دادرسی مدنی و کیفری و غیر اینها مطرح کرده که موجب توسعه دانش حقوق و بعضاً سیاست‌های قانون‌گذاری متفاوت در کشورها شده است. برخی بر آنند که فناوری اطلاعات، حقوق جدید و بی سابقه‌ای را به وجود آورده است و لذا تدوین قوانینی خاص و مفصل را در ابعاد مختلف اقتضا می‌کند. برعکس، نظر دیگر بر آن است که اصول و قواعد موجود و شناخته شده حقوقی دگرگون نشده و لذا تنها باید در مواردی که ضرورت دارد، قوانین خاص تدوین شود و در این مورد نیز تا آنجا که ممکن است به جای قوانین مفصل مستقل به اصلاح و تکمیل قوانین موجود اکتفا شود. از باب مثال وقتی قانون مدنی انعقاد قرارداد را با ایجاب و قبول دانسته و آن دو را مقید به شکل خاصی نیز نکرده است (مواد ۱۹۱ به بعد)، ضرورت ندارد برای قراردادهای الکترونیک در این مورد قانون خاص وضع شود و یا اینکه در مبحث ادله اثبات دعوی، امکان آن کاملاً وجود داشته است تا تنها با اضافه کردن مواد و یا تبصره‌ای، اسناد الکترونیک ملحق به اسناد مزبور در مواد ۱۲۸۴ به بعد قانون مدنی شود و از تصویب مقررات مفصل در قانون جداگانه (قانون تجارت الکترونیک-۱۳۸۲) در این مورد اجتناب شود. این همان کاری است که قانونگذار فرانسوی در مواد ۱۳۱۶ و ۱۳۱۷ قانون مدنی خود کرده است.

از مضار تعدد و حجم زیاد قوانین و مقررات جدید آن است که قضات و مردم عملاً از مفاد آنها بی اطلاع می‌مانند و به جهت قوام و استحکام قوانین موجود که نسبت به آنها آشنایی وجود دارد و آرای زیادی بر اساس آنها صادر شده است، سعی می‌کنند موارد جدید را نیز با قواعد معهود و قوانین موجود مطابقت دهند. تصویب قوانین جدید آن هم با اصطلاحات نامأنوس، جز در موارد لزوم، خود به خود موجب محجوریت و نسخ عملی آنها می‌شود. در سال‌های اخیر، علاقه کشورها به تکمیل و توسعه حقوق خویش، آنها را بر آن داشته است تا به سرعت به رفع خلأهای حقوقی خود بپردازند و حتی گاه بدون آنکه هنوز بستر اجرایی و مقتضیات عملی در آنها به وجود آمده باشد، با اقتباس از قوانین کشورهای پیشرفته، قانون و مقرراتی متنوع را تصویب کنند. این در حالی است که حقوق کشورهایی که معمولاً مورد

اقتباس قرار می‌گیرند به ویژه امریکا که در IT در سطح جهان پیشقدم است، ساختاری متفاوت با حقوق نوشته در سایر کشورها دارند و به جهت استقرار نظام کامن لو در آنها، قوانین بنیادی مانند قانون مدنی در ایران یا کشورهای با نظام حقوق نوشته را فاقدند و در نتیجه چه بسا مواردی را که در کشورهای اخیرالذکر نیاز به قانون ندارد را در قوانین جدید خود بیاورند و یا حتی در مواردی، آنچه را در شأن آیین نامه باشد، در ضمن قوانین خود ذکر کنند. با این ترتیب، از آنجا که اتفاقاً همین کشورها هستند که در تدوین معاهدات بین‌المللی و قوانین مدل در مراجع بین‌المللی نظیر یونسیترال نیز نقش اساسی دارند، لازم است در اقتباس از این‌گونه مقررات، با خبرویت و اشراف بر حقوق قوی و قوام یافته خود و با حفظ ساختار محکم و معهود آن، اولاً، تنها در موارد خلأ قانونی مواد جدید تصویب شود و ثانیاً، این کار به شکلی زیبا و حرفه‌ای صورت گیرد و به پیکره حقوقی کشور پیوند بخورد و از این طریق حقوق کشور توسعه یابد.

تلاش‌های بین‌المللی در زمینه یکنواخت سازی مقررات مربوط به حقوق فناوری اطلاعات نیز گرچه در آغاز راه است ولی قابل توجه است. در زمینه حقوقی، می‌توان به اسناد تدوین شده بوسیله کمیسیون ملل متحد در حقوق تجارت بین‌الملل (یونسیترال) به شرح زیر اشاره کرد که مورد استقبال نسبی کشورها نیز قرار گرفته و در قوانین داخلی آنها مورد اقتباس واقع شده است:

- 1- UNCITRAL MODEL Law on Electronic Commerce (1996)
- 2- UNCITRAL MODEL Law on Electronic Signatures (2001)
- 3- United Nations Convention on the Use of Electronic Communications in International Contracts (2005)

علاوه بر این، جامعه اروپایی نیز دستورالعمل‌هایی را خاص محیط IT برای اعضای خود تصویب کرده که در یکنواخت سازی مقررات کشورهای عضو آن تأثیر بسیار داشته است؛ ضمن آنکه آن مقررات می‌تواند برای سایر کشورها نیز منبع خوب مطالعه و استفاده در قانون نویسی یا تفسیر قوانین موجود محسوب شود به نحوی که بتواند به نحو صحیح به موضوعات جدید گسترش یابد. نکته اینکه مقررات فوق، اختصاص به محیط اینترنت ندارند ولی بیشترین حوزه اعمال آنها همان فضا است.

در ایران قوانین و مقرراتی در حوزه IT به تصویب رسیده که برخی از آنها عمده کاربردها در حوزه اینترنت است. قانون تجارت الکترونیک مصوب ۱۳۸۲ نمونه‌ای برجسته است که در تدوین آن از قوانین مدل و نیز برخی قوانین کشورهای پیشرفته اقتباس و استفاده شده است. طبق ماده ۲: «این قانون مجموعه اصول و قواعدی است که برای مبادله آسان و ایمن اطلاعات در واسط‌های الکترونیک و با استفاده از سیستم‌های ارتباطی جدید به کار

می‌رود». این قانون موضوعات و عناوین گوناگون را در خود جای داده و هشتاد و یک ماده دارد که چه بسا شایسته بود هر موضوعی در قانون خاص خود جای می‌گرفت.

قانون ۱۳۷۹ حمایت از پدیدآورندگان نرم افزارهای رایانه‌ای نیز اقدامی دیگر است که در جهت تقویت صنعت نرم افزار در کشور تصویب شد. حمایت از نرم افزارها بخشی مهم از صنعت IT را تحت پوشش خود قرار می‌دهد تا زمینه را برای رشد و توسعه این محصولات فراهم آورد که امروزه قلمی مهم از تولید ملی در کشورهای دانش بنیان را تشکیل می‌دهد.

۲- مقررات شکلی: مورد مهم دیگر که در بحث حقوق اینترنت مطرح است، مراجع صلاحیتدار در رسیدگی به اختلافات و دعاوی در این محیط است. علی‌رغم آنکه اینترنت مرزهای جغرافیایی را درنوردیده و در حوزه تعارض قوانین و صلاحیت‌های محاکم مسایلی را پیش آورده است معذک تا کنون در حقوق بین‌الملل خصوصی قواعدی روشن و خاص این فضا به وجود نیامده است و همان اصول و قواعد شناخته شده قبلی در فضای الکترونیک نیز بدون آنکه مطابقت کاملی داشته باشد جاری است. اما با وجود این در زمینه اختلافات مربوط به نام دامنه، آیکن چهار مرجع تعیین کرده که با روشی شبه قضایی به حل و فصل اختلافات در سطح جهان از طریق یک پانل اداری (Administrative Panel) می‌پردازند. از مهم‌ترین مراجع مزبور، سازمان جهانی حقوق مالکیت‌های فکری (وایپو) را می‌توان نام برد.

از نظر حقوقی امکان آن نبوده و ضرورت نیز نداشته است تا صلاحیت مراجع قضایی کشورها یا داوری مرضی طرفین اصحاب دعوی در حل اختلافات فوق نفی شود ولی با ترتیبی که آیکن داده است عملاً زمینه مراجعه به دادگاه‌های ملی و مراجع داوری کم‌رنگ و صلاحیتی سراسری در جهان برای مراجع شبه قضایی آیکن برقرار شده است. شیوه عمل نیز بدین ترتیب است که هنگام مراجعه متقاضی برای ثبت نام دامنه، دفتر ثبت طی توافقنامه‌ای رضایت وی را برای اعمال تصمیمات مراجع شبه قضایی آیکن در ابطال یا انتقال نام دامنه ثبت شده تحصیل می‌کند (www.wipo.org) و بدین ترتیب صلاحیتی قراردادی و لازم‌الرعایه را برای مراجع یاد شده فراهم می‌کند. آئین مزبور برای نام‌های دامنه ژنریک اجباری ولی برای کدهای کشوری اختیاری است. ثبت شکایات و پاسخ آنها از طریق الکترونیک و غیرحضور است؛ ولی تصمیمات متخذه از دو طریق پست الکترونیک و نشانی پستی یا نمابر ابلاغ می‌شود. پس از ابلاغ تصمیم به طرفین اختلاف و دفتر ثبت ذیربط، ثبت‌کننده‌ای که نام دامنه را از دست داده است ده روز فرصت خواهد داشت تا به دادگاه صالحه مراجعه کند. این دادگاه مطابق مقررات آیکن ممکن است دادگاه اقامتگاه دفتر ثبت ذی ربط یا محل اقامت ثبت‌کننده نام دامنه باشد که ابطال یا منتقل شده است (زیرا دادگاه اخیر همان دادگاه محل اقامت خواننده در صورت طرح دعوی از سوی خواهان است). البته این کاری است که در عمل چندان اتفاق

نمی‌افتد همانطور که در مورد نام‌های دامنه کد کشوری نیز معمول نیست (C. Reed, P.451) و در نتیجه عملاً عمده اختلافات از طریق مراجع شبه قضایی آیکن حل و فصل می‌شوند. بدین ترتیب، آیکن که مرجعی بین‌المللی نیست و تأسیس و ادامه فعالیتش با تجویز دولت آمریکا بوده و هم اکنون نیز تحت نظارت دولت مزبور است، توانسته است در زمینه رسیدگی به دعاوی نام دامنه عملاً از یک حوزه صلاحیتی ویژه به وسعت تمامی جهان برخوردار شود.

نتیجه

گرچه اینترنت براساس مقتضیات علمی و ضوابط و استانداردهای فنی شکل گرفته است ولی در تعیین استانداردهای مزبور که به هر حال انتخاب انسانی نیز در آن بی‌دخالت نیست و به ویژه در حوزه نشانی‌های اینترنتی و مدیریت فضای رقومی مزبور، دولت آمریکا و مؤسسات متعدد تعیین شده از سوی آن دولت نقش اساسی و کنترلی دارند. علاوه بر این، رفع اختلافات مربوط به نام دامنه و علائم تجاری نیز عملاً از طریق مراکزی صورت می‌گیرد که اولاً با نظر مؤسسه آمریکایی آیکن معین می‌شوند و ثانیاً مقررات شکلی و تا حدی ماهوی رفع اختلافات مزبور نیز از سوی مؤسسه یادشده وضع شده است. با جهانی شدن اینترنت و عمومیت کاربرد آن در ابعاد مختلف زندگی، لازم به نظر می‌رسد که مدیریتی بین‌المللی در آن فضا برقرار شود.

منابع و مآخذ

الف- فارسی

۱. سازمان ملل متحد، گروه فاوا، (۱۳۸۴)، راهبری اینترنت، گروه مترجمین، دبیرخانه شورای عالی اطلاع رسانی.
۲. شورای عالی انقلاب فرهنگی، آیین نامه واحدهای رسا، ۱۳۸۰.
۳. هاشمی، شیما سادات، (۱۳۸۶)، نام دامنه، علامت تجاری و حل اختلافات مربوط به آنها، پایان نامه کارشناسی ارشد، دانشکده حقوق و علوم سیاسی دانشگاه تهران.

ب- خارجی

- 1- Andrew S. Tanenbaum; 2003, Computer Networks, 4th edition, New Jersey.
- 2- Blackstone's Statutes on IT and e-COMMERCE, 2006, 3rd edition, Oxford.
- 3- IANA, www.iana.org.
- 4- ICANN, www.icann.org.
- 5- IETF, www.ietf.org.
- 6- ISOC, www.isoc.org.
- 7- UNCITRAL, www.uncitral.org.
- 8- UNICTTF, www.unicttaskforce.org.
- 9- Verisign, www.verisign.com.
- 10- Wikipedia, www.wikipedia.com.
- 11- WIPO; 1999, The Management of Internet Names and Address, Geneva, Switzerland.
- 12- WIPO, www.wipo.org.

13-Y. Akdeniz, C. Walker & D. Wall; 2000, The internet, Law and Society, Longman, London.

از این نویسنده تاکنون مقالات زیر در همین مجله منتشر شده است:

«بیع کالی به کالی»، سال ۱۳۷۹، شماره ۴۷. قراردادهای Escrow در نرم افزارهای رایانه ای، سال ۱۳۸۶، شماره ۴، حق فسخ قرارداد با وجود امکان الزام به اجرا در حقوق ایران سال ۱۳۸۸، شماره ۴.