

Mediating Role of Perfectionism in the Relationship between Attachment Anxiety and Psychological Distress

Fatemeh Akhavan Abiri¹, Mohammad Reza Shairi^{2*}, Mohammad Gholami Fesharaki³

¹ MA in Clinical Psychology, Shahed University, Tehran, Iran

² Associate Professor, Faculty of Psychology, Shahed University, Tehran, Iran

³ Assistant Professor, Department of Bio-statistics, Tarbiat Modares University, Tehran, Iran

* Corresponding Author: Mohammad Reza Shairi, Email: shairi@shahed.ac.ir

Abstract

Received: 16/11/2018

Accepted: 09/03/2019

Keywords:

Attachment anxiety

Perfectionism

Psychological distress

Structural equation modeling

Background: As a maladaptive psychological function, psychological distress has been predicted by different variables. The aim of the current study was to predict variations in psychological distress according to attachment anxiety with regard to the mediating role of perfectionism.

Methods: This descriptive and correlational study was conducted on 280 bachelor and master students of Shahed University, Tehran, Iran. The study subjects were selected using a cluster sampling technique among those studying in the first semester of 2017-18. The employed tools in the present study included Depression, Anxiety and Stress Scale-21 item (DASS-21), Experiences in Close Relationship-Revised (ECR-R), and Frost Multidimensional Perfectionism Scale (FMPS). The obtained data were analyzed using SPSS software (version 23) and AMOS (version 18).

Findings: The findings demonstrated that attachment anxiety had a positive significant relationship with anxiety, depression, stress, and perfectionism ($P < 0.01$). Findings in structural equation modeling confirmed the mediating role of perfectionism in the relationship between attachment anxiety and all three dimensions of psychological distress.

Conclusion: The obtained results of the current research confirmed the mediating role of perfectionism in the relationship between attachment anxiety and psychological distress. Therefore, the roles of the mentioned variables are considered important in the development of interpersonal, family, and therapeutic relationships.

Citation: Akhavan Abiri F, Shairi MR, Gholami Fesharaki M. Mediating Role of Perfectionism in the Relationship between Attachment Anxiety and Psychological Distress. J Health Syst Res. 2019; 5(1): 63-73.

نقش واسطه‌ای کمال‌گرایی در رابطه بین اضطراب دل‌بستگی و پریشانی روان‌شناختی

فاطمه اخوان عبیری^۱، محمدرضا شعیری^{۲*}، محمد غلامی فشارکی^۳

^۱ دانش‌آموخته کارشناسی ارشد روان‌شناسی بالینی، گروه روان‌شناسی، دانشکده علوم انسانی، دانشگاه شاهد، تهران، ایران

^۲ دکترای تخصصی روان‌شناسی، دانشیار، گروه روان‌شناسی، دانشکده علوم انسانی، دانشگاه شاهد، تهران، ایران

^۳ دکترای تخصصی آمار زیستی، استادیار، گروه آمار زیستی، دانشکده علوم پزشکی شماره ۱، دانشگاه تربیت مدرس، تهران، ایران

* نویسنده مسئول: محمدرضا شعیری، ایمیل: shairi@shahed.ac.ir

چکیده

مقدمه: پریشانی روان‌شناختی به‌عنوان کنش‌وری غیرانطباقی روان‌شناختی طی رخدادهای تنش‌زا براساس متغیرهای مختلف مورد پیش‌بینی قرار گرفته است. در این راستا، پژوهش حاضر با هدف پیش‌بینی تغییرات پریشانی روان‌شناختی براساس اضطراب دل‌بستگی با در نظر گرفتن نقش واسطه‌ای کمال‌گرایی انجام شد.

روش‌ها: پژوهش حاضر از نوع مطالعات توصیفی-همبستگی می‌باشد. نمونه پژوهش را ۲۸۰ نفر از دانشجویان کارشناسی و دکترای حرفه‌ای مشغول به تحصیل در نیم‌سال نخست سال تحصیلی ۹۷-۱۳۹۶ تشکیل دادند که با استفاده از روش نمونه‌گیری خوشه‌ای انتخاب شده بودند. ابزارهای مورد استفاده در این پژوهش عبارت بودند از: مقیاس اضطراب، افسردگی و استرس (Depression, Anxiety and Stress Scale 21)، پرسشنامه تجارب مربوط به روابط نزدیک (Experiences of Close Relationship-Revised) و مقیاس کمال‌گرایی چندبعدی Frost (Frost Multidimensional Perfectionism Scale). در این مطالعه داده‌های گردآوری‌شده با استفاده از نرم‌افزارهای SPSS 23 و AMOS 18 تحلیل گردیدند.

یافته‌ها: نتایج نشان دادند که بین اضطراب دل‌بستگی با مؤلفه‌های اضطراب، افسردگی و استرس پریشانی روان‌شناختی و کمال‌گرایی رابطه مثبت و معناداری ($P < 0/01$) وجود دارد. یافته‌های به‌دست‌آمده با استفاده از روش مدل‌سازی معادلات ساختاری، نقش واسطه‌ای متغیر کمال‌گرایی را در رابطه بین اضطراب دل‌بستگی و هر سه زیرمقیاس پریشانی روان‌شناختی تأیید نمودند.

نتیجه‌گیری: یافته‌های پژوهش حاضر نقش واسطه‌ای متغیر کمال‌گرایی را در رابطه بین اضطراب دل‌بستگی و ابعاد پریشانی روان‌شناختی تأیید نمودند. بدین‌سان می‌توان در گستره روابط بین فردی، تربیتی، خانوادگی و درمانی به متغیرهای یادشده توجه نمود.

دریافت مقاله: ۱۳۹۷/۰۸/۲۵

پذیرش مقاله: ۱۳۹۷/۱۲/۱۸

واژه‌های کلیدی:

اضطراب دل‌بستگی
پریشانی روان‌شناختی
کمال‌گرایی
مدل‌سازی معادلات ساختاری

ارجاع: اخوان عبیری، فاطمه؛ شعیری، محمدرضا، غلامی فشارکی، محمد. نقش واسطه‌ای کمال‌گرایی در رابطه بین اضطراب دل‌بستگی و پریشانی روان‌شناختی. مجله تحقیقات نظام سلامت. ۱۳۹۸؛ ۱۵(۱): ۶۳-۷۳.

مقدمه

در ادبیات پژوهشی، مطالعه پریشانی روان‌شناختی همراه با سازه‌هایی همچون حمایت اجتماعی ادراک‌شده (۳)، صفات شخصیت (۴)، فرزندپروری ادراک‌شده (۵) و سبک دل‌بستگی (۶-۹) بررسی گردیده است. در میان متغیرهای یادشده، دل‌بستگی به دلیل تأثیر پایداری که بر عملکرد روان‌شناختی (۱۰) و شکل‌گیری نشانه‌های پریشانی روان‌شناختی مانند اضطراب دارد (۱۱)، در پژوهش حاضر در رابطه با پریشانی

پریشانی روان‌شناختی (Psychological Distress) به‌عنوان پدیده‌ای جهانی در قالب مجموعه‌ای از نشانه‌های بیماری روانی فیزیولوژیکی و رفتاری مانند اضطراب، واکنش‌های افسردگی و مواردی از این دست تعریف می‌شود (۱). پریشانی روان‌شناختی به مفهوم عمومی کنش‌وری روان‌شناختی غیرانطباقی در سطح رخدادهای تنش‌زای زندگی اشاره دارد (۲).

روان‌شناختی مورد مطالعه قرار گرفت.

و پریشانی روان‌شناختی پرداخته‌اند، برخی به بررسی مکانیسم‌هایی اشاره داشته‌اند که احتمالاً از طریق آن‌ها میزان تأثیر سبک‌های دلبستگی بر پریشانی روان‌شناختی تغییر می‌کند. از میان این مکانیسم‌ها می‌توان به کمال‌گرایی اشاره نمود (۱۷،۱۸). کمال‌گرایی به‌عنوان یک ویژگی شخصیتی و انگیزشی برای توصیف افرادی به کار می‌رود که نگرانی زیادی درباره خود و کارهای خود دارند، به سختی خود را بی‌قید و شرط می‌پذیرند و این امر گاهی به ناتوانی در پذیرش دیگران نیز تسری می‌یابد (۱۹). براساس تقسیم‌بندی به‌هنجار- نابه‌هنجار Hamachek (۲۰) از کمال‌گرایی، کمال‌گرایی روان‌رنجور با نگرانی در مورد اشتباهات، تردید در مورد رفتارها و ترس از عدم تأیید مرتبط می‌باشد، با شاخص‌های ناسازگاری و پریشانی مانند عاطفه منفی و انگیزه شکست همبستگی دارد (۲۱،۲۲) و بر افسردگی، اضطراب و اختلالات خوردن اثرگذار است (۲۳). افراد کمال‌گرا با اخذ معیارهای بالا برای عملکرد خود یا دیگران، نگرانی بسیاری را درباره ارزیابی تجربه می‌کنند (۲۴) که این نگرانی احتمالاً افسردگی، اضطراب و یا سایر ناخوشی‌های روان‌شناختی را در پی دارد. مطالعات انجام‌شده، ارتباط معناداری را بین ابعاد کمال‌گرایی با افسردگی و اضطراب نشان داده‌اند (۲۳،۲۵،۲۶).

برخی از مطالعات مرور شده به بررسی نقش کمال‌گرایی در قالب مدل‌های پیشنهادی پرداخته‌اند (۱۷،۱۸). با توجه به ادبیات پژوهشی به نظر می‌رسد که بین اضطراب دلبستگی به‌عنوان جنبه‌ای از نایمینی دلبستگی و افسردگی، اضطراب و استرس به‌عنوان ابعاد پریشانی روان‌شناختی رابطه وجود دارد و کمال‌گرایی به‌عنوان یک مکانیسم اثرگذار بر مسیر ارتباطی بین سبک‌های دلبستگی و پریشانی روان‌شناختی مطرح می‌باشد (۱۷،۱۸،۲۷)؛ بنابراین، به نظر می‌رسد که به‌منظور تصریح نقش اضطراب دلبستگی و مؤلفه‌های افسردگی، اضطراب و استرس در پریشانی روان‌شناختی، ارائه مدلی بتواند تبیین این مسیر ارتباطی را میسر سازد. در این راستا، سازه‌های یادشده در تعامل با یکدیگر در مطالعات داخلی مورد بررسی قرار نگرفته‌اند و تنها مطالعات اندکی به بررسی بخشی از رابطه بین متغیرها به‌طور محدود پرداخته‌اند (۲۸،۲۹). باید خاطر نشان ساخت که مرور پژوهش‌های داخلی نشان‌دهنده توجه به رابطه بین سبک دلبستگی با پریشانی روان‌شناختی، آن هم بیشتر به شکل مستقیم می‌باشد و در آن‌ها به‌طور همزمان نقش مکانیسم‌های واسطه‌ای مورد بررسی قرار نگرفته است؛ در نتیجه به نظر می‌رسد که ترکیب یافته‌های این مطالعات در چارچوب مدلی برای درک بهتر تأثیر اضطراب دلبستگی بر پریشانی روان‌شناختی کمک‌کننده باشد؛ بنابراین، مسأله اصلی مطرح در پژوهش حاضر این است که آیا الگوی طراحی‌شده در رابطه با تأثیر اضطراب دلبستگی بر ابعاد پریشانی روان‌شناختی (افسردگی، اضطراب و استرس) با توجه به نقش واسطه‌ای

دلبستگی نوعی پیوند هیجانی پایدار میان کودک در حال تحول و فردی است که وظیفه مراقبت از او را بر عهده دارد (۱۲). به اعتقاد Bowlby، دلبستگی بر تحول اجتماعی و عملکرد روان‌شناختی در طول عمر تأثیر می‌گذارد (۱۰). در این نظریه، شکل‌گیری اضطراب در کودکی مبتنی بر فرایند شکل‌گیری دلبستگی تعیین می‌شود (۱۱). در توصیف دلبستگی، Brennan و همکاران دو جنبه اضطراب و اجتناب را برای دلبستگی نایمین توصیف نموده‌اند (۱۳). جنبه اضطراب به‌عنوان الگوی تمرکز بر دیگران به میزانی از نگرانی شخص اشاره دارد که معطوف به دسترس‌ناپذیر بودن دیگران برای وی و یا ترس از ترک و رهاشدن می‌باشد. در مقابل، جنبه اجتناب به‌عنوان الگوی تمرکز بر خود به دفاعی و طردکننده بودن فرد، عدم درگیری وی در روابط و عقب‌نشینی عاطفی اشاره دارد. به تعبیر دیگر، میزان تمایل فرد به تحدید صمیمیت و ترجیح عدم وابستگی روان‌شناختی و عاطفی به دیگران بیانگر اجتنابی بودن می‌باشد (۱۴).

مرور پژوهش‌های انجام‌شده در سال‌های اخیر نشان می‌دهد که تعداد مطالعاتی که به بررسی رابطه بین سبک‌های دلبستگی و پریشانی روان‌شناختی پرداخته‌اند، در نمونه‌های بالینی و غیربالینی رو به فزونی دارند. مطالعات اخیر حاکی از آن هستند که افراد مبتلا به انواع مختلف پریشانی روان‌شناختی، در اغلب موارد سبک‌های نایمین دلبستگی را از خود نشان می‌دهند (۵،۷،۹،۱۵،۱۶). در اغلب پژوهش‌های مرور شده، سبک‌های دلبستگی اغلب دو حالت نایمین اضطراب دلبستگی (Attachment Anxiety) و اجتناب دلبستگی (Attachment Avoidance) را مورد مطالعه قرار داده‌اند که در بیشتر موارد، رابطه بین اجتناب دلبستگی با ابعاد پریشانی روان‌شناختی نسبت به اضطراب دلبستگی به‌مراتب کمتر و گاه غیرمعنادار به‌دست آمده است (۵،۷،۹)؛ از این رو، در پژوهش حاضر رابطه اضطراب دلبستگی با مؤلفه‌های پریشانی روان‌شناختی مورد بررسی قرار گرفت؛ به‌عنوان مثال، Körik و همکاران در پژوهش خود سبک‌های دلبستگی والدینی را بر اضطراب، افسردگی، جسمانی‌سازی و خصومت مؤثر دانسته‌اند (۵). McDonald و همکاران نیز بین اضطراب دلبستگی و اضطراب، افسردگی و استرس رابطه معناداری را گزارش نمودند (۷).

مطابق با نظر Bowlby، هنگامی که چهره‌های دلبستگی به‌طور پایداری در دسترس و حمایت‌گر نباشند، پریشانی عارض می‌گردد و احتمال بروز ناسازگاری‌های هیجانی افزایش می‌یابد؛ بنابراین می‌توان گفت که تعامل با چهره‌های ناپایدار یا بی‌عاطفه، زمینه فروپاشی روان‌شناختی در شرایط بحرانی را در فرد ایجاد می‌کند (۱۲). در میان مطالعاتی که به بررسی رابطه بین دلبستگی

(NEO Five-Factor Inventory) به این ترتیب گزارش شد که بین اضطراب دل‌بستگی با اضطراب، افسردگی و عزت نفس (به ترتیب ۰/۴۵، ۰/۵۱ و ۰/۴۴-) و بین اجتناب دل‌بستگی با برون‌گرایی (۰/۳۸-) (همگی در سطح ۰/۰۱ معنادار هستند) رابطه معناداری وجود دارد. همان‌طور که اشاره گردید، ابزار ECR-R به سنجش دو بعد اضطراب و اجتناب در سبک‌های نایمن دل‌بستگی می‌پردازد.

مقیاس کمال‌گرایی چندبعدی (FMPS: Frost)

Multidimensional Perfectionism Scale (FMPS): مقیاس کمال‌گرایی چندبعدی Frost که براساس مفهوم چندبعدی کمال‌گرایی طراحی شده است، ۳۵ ماده و شش بعد را دربرمی‌گیرد (۳۳). این ابعاد شامل: نگرانی درباره اشتباهات (D: Concern over Mistakes)، تردید درباره اعمال (CM: Parental Expectations)، انتظارات والدینی (PE: Parental Criticism)، معیارهای شخصی (PS: Personal Standards) و نظم و سازمان‌دهی (O: Organization) می‌باشد (۳۴). ماده‌های پرسشنامه در یک مقیاس پنج درجه‌ای لیکرت از نمره ۱= کاملاً مخالفم تا ۵= کاملاً موافقم" پاسخ‌دهی و نمره‌گذاری می‌شوند. نمرات بالاتر بیان‌گر درجات بالاتری از کمال‌گرایی هستند. اعتبار همگرایی پرسشنامه براساس همبستگی این ابزار با پرسشنامه کمال‌گرایی مثبت و منفی معنادار گزارش شد (۳۵). در پژوهش‌های داخلی انجام‌شده به منظور بررسی ویژگی‌های روان‌سنجی این پرسشنامه، بی‌طرف و شعیری مقادیر ضریب آلفای کرونباخ کل، نیمه اول و دوم و همبستگی بین دو نیمه FMPS را به ترتیب معادل ۰/۸۱، ۰/۷۱، ۰/۶۳ و ۰/۷۱ گزارش کردند و در بررسی ساختار عاملی این مقیاس به ساختار نه عاملی دست یافتند (۳۶).

پرسشنامه افسردگی، اضطراب و استرس (DASS-21)

Depression, Anxiety and Stress Scale 21 (DASS-21): مقیاس افسردگی، اضطراب و استرس در خلال پژوهشی (۹۰-۱۹۷۹) با هدف ایجاد پرسشنامه‌ای برای سنجش متغیرهای یادشده توسط Lovibond و Lovibond در سال ۱۹۸۳ تحت عنوان DASS-42 معرفی شد. به دلیل ضعف‌های موجود در DASS-42، Antony و همکاران آزمون DASS-21 را تدوین نمودند که دارای هر سه خرده‌مقیاس فرم قبلی بود و برای هر یک، هفت ماده را دربرداشت (۳۶). نمره‌گذاری این آزمون در دامنه‌ای از ۰= اصلاً تا ۳= بسیار زیاد صورت می‌گیرد. از این مقیاس در مطالعات روان‌سنجی خارجی (۳۷، ۳۸) و داخلی (۳۹)، ویژگی‌های روان‌سنجی مناسبی گزارش شده است. در مطالعات داخلی، اصغری مقدم و همکاران پایایی این مقیاس را با استفاده از روش بازآزمایی با فاصله سه هفته برای خرده‌مقیاس‌های افسردگی، اضطراب و استرس به ترتیب معادل ۰/۸۴، ۰/۸۹ و ۰/۹۰ و با استفاده از

کمال‌گرایی در نمونه‌های غیربالیینی ایرانی از برازش مناسبی برخوردار است؟

روش‌ها

پژوهش حاضر از نوع مطالعات همبستگی می‌باشد. جامعه آماری پژوهش را تمامی دانشجویان مقطع کارشناسی دانشگاه شاهد در سال تحصیلی ۹۷-۱۳۹۶ تشکیل دادند. نمونه نهایی پژوهش براساس روش نمونه‌گیری طبقه‌ای چندمرحله‌ای متشکل از ۲۸۰ نفر از دانشجویان مقطع کارشناسی و دکتری حرفه‌ای رشته‌های پزشکی و دندان‌پزشکی که در سال تحصیلی ۹۷-۱۳۹۶ در دانشگاه شاهد مشغول به تحصیل بودند، بود که در نهایت حدود ۱۰ درصد از افراد جامعه به‌عنوان نمونه انتخاب شدند. به‌منظور اجرای پژوهش با توجه به تعداد دانشجویان مقطع کارشناسی مشغول به تحصیل در دانشکده‌های مختلف دانشگاه، براساس نسبت دانشجویان هر دانشکده، تعداد دانشجویان هر دانشکده برای نمونه محاسبه گردید. در ادامه، کلاس‌هایی به‌طور تصادفی از فهرست کلاس‌های در حال برگزاری در هر دانشکده انتخاب شدند و پس از جلب همکاری اساتید مربوط به کلاس‌های انتخاب‌شده، پرسشنامه‌های مورد استفاده در پژوهش حاضر توسط دانشجویان هر کلاس تکمیل گردیدند.

پرسشنامه تجارب روابط نزدیک (ECR-R)

Experiences of Close Relationship-Revised (ECR-R): مقیاس تجارب روابط نزدیک توسط Brennan و همکاران ساخته شد (۱۳). این پرسشنامه بر پایه نظریه Bartholomew در زمینه سبک‌های چهارگانه دل‌بستگی طراحی شده است (۳۰). پرسشنامه مذکور در سال ۲۰۰۰ توسط Fraley و همکاران مورد بازنگری قرار گرفت (۳۰). این پرسشنامه دارای ۳۶ گویه است که همگی بر مبنای مقیاس هفت درجه‌ای لیکرت از دامنه ۱= کاملاً مخالفم تا ۷= کاملاً موافقم" نمره‌گذاری می‌گردند. باید عنوان نمود که ۱۸ ماده آن مربوط به محور اضطراب و ۱۸ ماده دیگر مربوط به محور اجتناب می‌باشند. نمرات بالاتر در این پرسشنامه نشان‌دهنده سطح بالاتری از اضطراب و اجتناب هستند. مطالعات خارجی انجام‌شده در زمینه بررسی ویژگی‌های روان‌سنجی این پرسشنامه، اعتبار و پایایی مناسبی را برای آن گزارش نموده‌اند (۱۳، ۳۱). در یکی از پژوهش‌های داخلی انجام‌شده در این زمینه، پیناگی و همکاران ضمن گزارش مدل دو عاملی اجتناب و اضطراب، ضریب همسانی درونی دو بعد اجتناب و اضطراب را به ترتیب معادل ۰/۸۰ و ۰/۸۹ و ضریب پایایی بازآزمون را با فاصله دو هفته به ترتیب برابر با ۰/۸۷، ۰/۷۱ و ۰/۸۹ گزارش کرده‌اند (۳۲). اعتبار همگرایی آزمون با استفاده از خرده‌مقیاس‌های افسردگی و اضطراب DASS-21، پرسشنامه عزت نفس Rosenberg و خرده‌مقیاس برون‌گرایی پرسشنامه NEO-FFI

Archive of SID

در این پژوهش براساس مفروضه‌های بنیادی مدل‌سازی معادلات ساختاری، مقادیر پرت (Outlier) و نرمال بودن (Normality) متغیرهای پژوهش بررسی گردید؛ اما داده پرتی مشاهده نشد. علاوه بر این، به منظور سنجش بهنجاری داده‌ها از شاخص‌های کجی (Skewness) و کشیدگی (Kurtosis) استفاده شد که مقادیر این شاخص‌ها برای متغیرهای پژوهش در دامنه -۲ تا +۲ به دست آمد؛ از این رو، توزیع متغیرها بهنجار گزارش شد (۴۱). شایان ذکر است که وجود داده‌های پرت با استفاده از فاصله ماحالانوبیس (Mahalanobis Distance) بررسی شد؛ اما نقطه دورافتاده‌ای در داده‌ها مشاهده نگردید.

نتایج ارائه شده در جدول ۳، شاخص‌های برازش مناسبی را از مدل پیشنهاد شده نشان نمی‌دهند. مقدار χ^2 دوی نسبی بیش از مقدار پیشنهاد شده ۲ از سوی Tabachnick و Fidell (۴۲) برای استنباط برازش خوب مدل است و نیاز به اصلاح مدل را نشان می‌دهد. از سوی دیگر مقدار ریشه میانگین مربعات خطای برآورد (RMSEA: Root Mean Square Error Approximation)، بیش از مقدار پیشنهادی ۰/۰۶ پیشنهاد شده توسط Hu و Bentler (۴۳) به دست آمد که این امر نیز ضرورت اصلاح مدل را نشان می‌دهد. هر چند مقادیر شاخص نیکویی برازش اقتصادی (PGFI: Parsimonious Goodness of Fit Index)، شاخص تطبیقی برازش اقتصادی (PCFI: Parsimonious Comparative Fit Index) و شاخص هنجار شده برازش اقتصادی (PNFI: Parsimonious Normed Fit Index) بیشتر از حداقل مقدار پیشنهادی ۰/۵۰ که توسط Mulaik و همکاران (۴۴) توصیه شده است به دست آمد؛ با این حال، مقادیر شاخص χ^2 دوی نسبی و RMSEA نشان دادند که مدل از برازش مناسبی برخوردار نمی‌باشد و می‌بایست مورد اصلاح قرار گیرد. شکل ۲ مدل اولیه پژوهش حاضر را نشان می‌دهد. در این مدل، مسیرهای غیرمعنادار به صورت خط چین (- -) مشخص شده‌اند.

روش همسانی درونی به ترتیب معادل ۰/۹۳، ۰/۹۰ و ۰/۹۲ گزارش نموده‌اند (۳۹). در سنجش اعتبار سازه آزمون با استفاده از مقیاس BDI (Beck Depression Inventory) و پرسشنامه چهار سامانه‌ای اضطراب، بالاترین میزان همبستگی برای افسردگی، اضطراب و استرس به ترتیب ۰/۷۶، ۰/۷۰ و ۰/۶۴ گزارش شده است.

در این پژوهش به منظور تحلیل داده‌ها از روش‌های آمار توصیفی (میانگین، انحراف معیار، جداول و ضرایب همبستگی) و آمار استنباطی (مدل‌سازی معادلات ساختاری (SEM: Structural Equation Modeling)) به همراه نرم‌افزارهای AMOS 18 و SPSS 23 استفاده گردید. برای بررسی نقش واسطه‌ای کمال‌گرایی در رابطه بین اضطراب دل‌بستگی و پریشانی روان‌شناختی از مدل‌سازی معادلات ساختاری بهره گرفته شد و برای بررسی سهمی (Partial) یا کامل بودن نقش واسطه‌ای کمال‌گرایی از Bootstrapping استفاده گردید.

یافته‌ها

در پژوهش حاضر ۲۸۰ دانشجوی (۱۴۳ مرد و ۱۳۷ زن) ۱۸ تا ۴۴ ساله با میانگین سنی ۲۱/۰۱ سال (۳/۴۰) شرکت نمودند. یافته‌های توصیفی مربوط به میانگین و انحراف معیار مربوط به متغیرهای پژوهش در جدول ۱ ارائه شده است.

نتایج مندرج در جدول ۲ نشان‌دهنده همبستگی بین متغیرها با یکدیگر در پژوهش حاضر می‌باشد. همان‌طور که ملاحظه می‌شود، این همبستگی‌ها اغلب معنادار هستند. با توجه به همبستگی‌های معنادار به دست آمده از رابطه دو به دوی متغیرها با یکدیگر (۴۰)، حمایت داده‌های پژوهش از مدل پیشنهاد شده در پژوهش حاضر با حضور اضطراب دل‌بستگی به‌عنوان متغیر مستقل، کمال‌گرایی به‌عنوان متغیر واسطه‌ای و متغیرهای اضطراب، افسردگی و استرس به‌عنوان متغیرهای وابسته مورد بررسی قرار گرفت.

جدول ۱: میانگین و انحراف معیار متغیرهای مورد مطالعه در پژوهش حاضر

متغیر	میانگین	انحراف معیار	شاخص
دل‌بستگی	۳/۶۰	۱/۲۱	اضطراب
	۲۶/۹۷	۶/۵۳	نگرانی درباره اشتباهات
	۱۱/۶۶	۳/۱۳	تردید در کارها
	۱۶/۷۸	۳/۸۹	انتظارات والدینی
کمال‌گرایی	۹/۲۳	۲/۹۸	انتقادات والدینی
	۲۶/۹۹	۳/۹۲	معیارهای شخصی
	۲۴/۰۶	۴/۰۱	نظم و سازمان‌دهی
	۱۱۵/۶۹	۱۴/۶۲	نمره کل
	۳/۱۹	۳/۲۶	اضطراب
پریشانی روان‌شناختی	۳/۹۶	۳/۵۲	افسردگی
	۵/۵۵	۳/۹۳	استرس

جدول ۲: همبستگی بین متغیرهای پژوهش با یکدیگر

متغیرها	اضطراب دل‌بستگی	نگرانی درباره اشتباهات	تردید در کارها	انتظارات والدینی	انتقادات والدینی	معیارهای شخصی	نظم و ترتیب	نمره کل	اضطراب	افسردگی	استرس
اضطراب دل‌بستگی	۱										
نگرانی درباره اشتباهات	۰/۵۴**	۱									
تردید در کارها	۰/۵۵**	۰/۵۸**	۱								
انتظارات والدینی	۰/۴۴**	۰/۲۴**	۰/۲۴**	۱							
انتقادات والدینی	۰/۴۱**	۰/۴۱**	۰/۴۳**	۰/۳۹**	۱						
معیارهای شخصی	-۰/۰۲	۰/۲۲**	۰/۲۱**	۰/۱۸**	-۰/۰۴	۱					
نظم و ترتیب	۰/۰۵	-۰/۰۱	۰/۰۵	۰/۰۲	۰/۱۷**	۰/۴۰**	۱				
نمره کل	۰/۴۶**	۰/۷۸**	۰/۷۰**	۰/۵۶**	۰/۵۳**	۰/۵۶**	۰/۳۶**	۱			
اضطراب	۰/۳۶**	۰/۴۱**	۰/۲۷**	۰/۲۰**	۰/۳۱**	۰/۰۵	-۰/۰۲	۰/۳۷**	۱		
افسردگی	۰/۳۸**	۰/۴۸**	۰/۲۴**	۰/۱۲*	۰/۳۲**	۰/۰۳	-۰/۱۱	۰/۳۳**	۰/۶۳**	۱	
استرس	۰/۳۷**	۰/۴۳**	۰/۲۲**	۰/۱۴*	۰/۲۳**	۰/۰۵	-۰/۰۴	۰/۳۳**	۰/۶۷**	۰/۷۴**	۱

* P < ۰/۰۵

** P < ۰/۰۱

جدول ۳: شاخص‌های برازش مدل پیشنهاد شده اولیه

شاخص	مدل
RMSEA	مدل اولیه
PNFI	۰/۷۰۹
PCFI	۰/۷۶۷
PGFI	۰/۶۵۰
X ² /df	۲/۹۴۸
df	۳۲۱
X ²	۹۴۶/۳۷۴

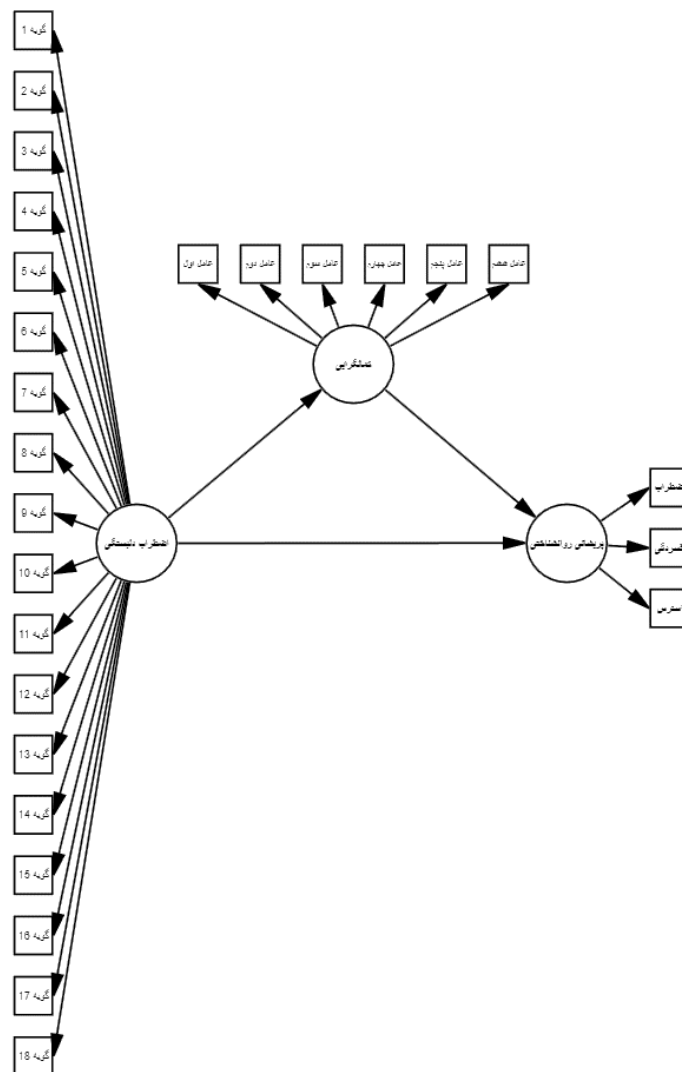

شکل ۱: مدل مفهومی پژوهش حاضر

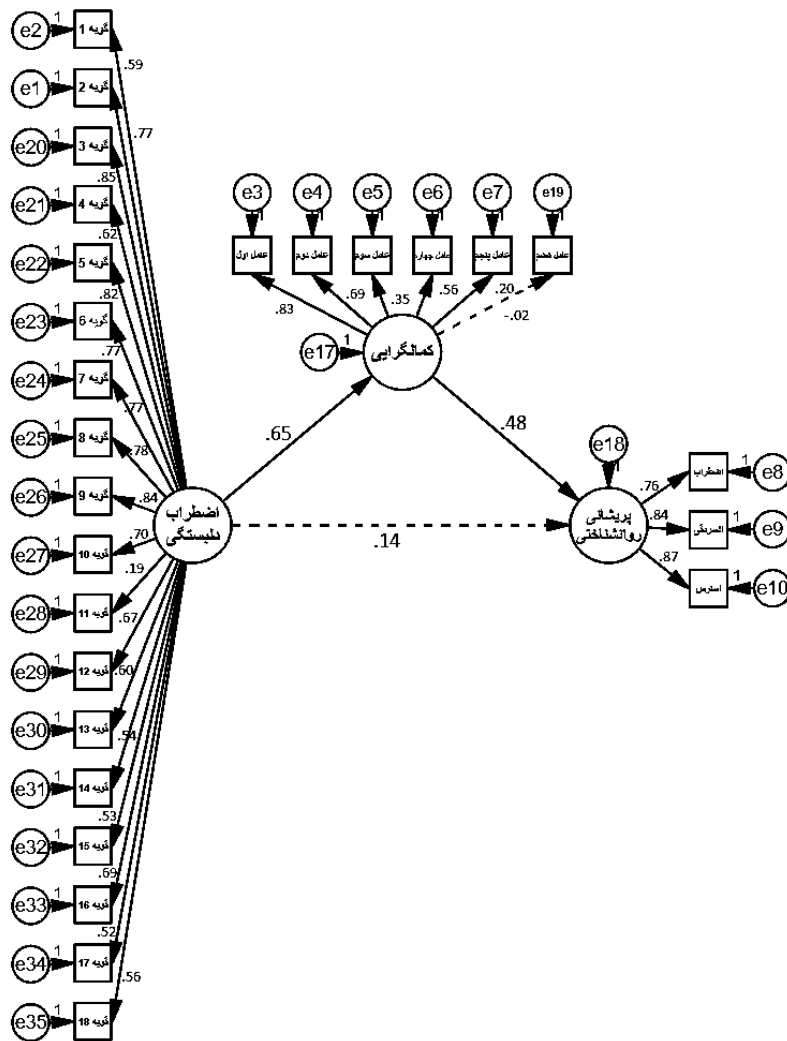

شکل ۲: مدل پیشنهاد شده اولیه

ادامه، واری آن پی گرفته شد. شاخص‌های مربوط به این واری در جدول ۴ ارائه شده است.

نتایج مندرج در جدول ۴ نشان می‌دهند که مدل پیشنهاد شده نهایی پژوهش حاضر از شاخص‌های برازش مناسبی برخوردار می‌باشد. بر مبنای این نتایج، مقدار خی دوی نسبی کمتر از ۲ به دست آمد که مطابق با نظر Tabachnick و Fidell نشان‌دهنده برازش خوب مدل می‌باشد (۴۱). از سوی دیگر، مقادیر حاصل از شاخص‌های اقتصادی (PCFI، PGFI و PNFI) ارزش عددی بیشتر از ۰/۵۰ را نشان دادند که مطابق با بیانات Mulaik و همکاران، مقادیر قابل قبولی از برازش مناسب مدل را نشان می‌دهد (۴۳). علاوه بر این، مقدار کمتر از ۰/۰۶ برای شاخص RMSEA حاکی از برخورداری مدل از برازش مناسب می‌باشد (۴۲). در شکل ۳ مدل نهایی پژوهش ارائه شده است. لازم به ذکر می‌باشد که تمامی ضرایب استاندارد (بتای) مندرج در شکل ۳ در سطح ۰/۰۰۱ معنادار می‌باشند.

مطالب ارائه شده در جدول ۵ بیانگر اثر اضطراب دل‌بستگی بر اضطراب، افسردگی و استرس با واسطه کمال‌گرایی می‌باشند. از آنجایی که اثر مستقیم در هر سه مسیر غیرمعنادار است؛ اما اثرهای

با توجه به جدول ۳ و شکل ۲، مدل پیشنهادی اولیه به برازش مناسبی در نمونه پژوهش دست نیافت. در این مدل تمامی متغیرها به صورت پنهان و زیرمقیاس‌های هر یک به صورت آشکار در نظر گرفته شدند. از آنجایی که مسیر مستقیم رابطه اضطراب دل‌بستگی و پریشانی روان‌شناختی ($\beta=0/14$)، جمع غیرمعنادار به دست آمد و ابزارهای مورد استفاده، جمع زیرمقیاس‌های پریشانی روان‌شناختی را به عنوان برآیند و نمره کل مجاز ندانستند، زیرمقیاس‌های پریشانی روان‌شناختی هر یک به صورت متغیر پنهان و گویه‌های آن‌ها به صورت آشکار در نظر گرفته شدند. علاوه بر این، از آنجایی که مسیر زیرمقیاس نظم و سازمان‌دهی (o) در متغیر واسطه‌ای کمال‌گرایی با متغیر پنهان تعریف شده کمال‌گرایی در مدل، غیرمعنادار به دست آمد و حذف آن زیرمقیاس از مدل، سنجش مؤلفه کمال‌گرایی را که به لحاظ عملیاتی حاصل نمره آزمودنی از تمامی گویه‌های مقیاس کمال‌گرایی چندبعدی Frost (FMPS) می‌باشد، مخدوش می‌نمود، متغیر واسطه‌ای کمال‌گرایی به صورت آشکار براساس نمره کل شرکت‌کنندگان در آزمون در نظر گرفته شدند. با اعمال تغییرات یادشده، مدل نهایی به صورت شکل ۳ به دست آمد و در

جدول ۴: شاخص‌های برازش مدل پیشنهاد شده نهایی

شاخص							مدل
RMSEA	PNFI	PCFI	PGFI	X ² /df	df	X ²	مدل نهایی
۰/۰۵۲ (۰/۰۴۷-۰/۰۵۷)	۰/۷۲۷	۰/۸۲۵	۰/۷۱۶	۱/۷۶۱	۷۲۰	۱۲۶۸/۰۱۶	

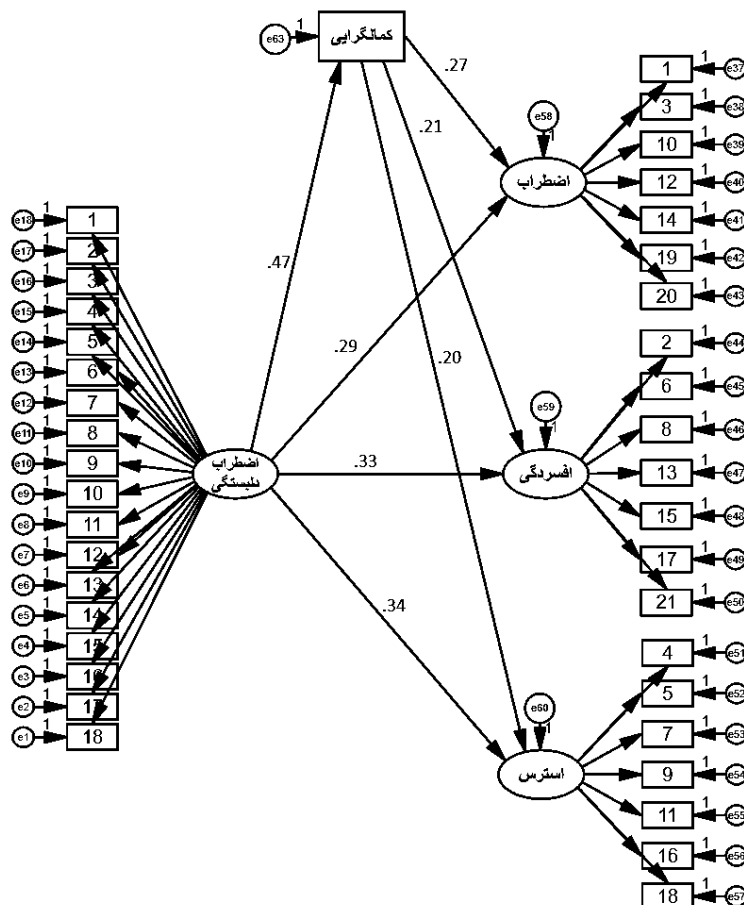

شکل ۳: مدل پیشنهادی نهایی

جدول ۵: اثرات استاندارد مستقیم، غیرمستقیم و کلی متغیرهای پیش‌بین و واسطه‌ای بر متغیرهای ملاک

اثرات				متغیرها	
سطح معناداری	کل	سطح معناداری	غیرمستقیم	سطح معناداری	مستقیم
۰/۰۰۰۱	۰/۴۰	۰/۰۰۰۱	۰/۲۹	۰/۲۴	۰/۱۱
۰/۰۰۰۱	۰/۴۵	۰/۰۰۰۱	۰/۳۲	۰/۲۱	۰/۱۳
۰/۰۰۰۱	۰/۴۲	۰/۰۰۰۱	۰/۲۴	۰/۰۵	۰/۱۸

پرداخته شد. نتایج نشان دادند که اضطراب دل‌بستگی با کمال‌گرایی، اضطراب، افسردگی و استرس رابطه مثبت و معناداری دارد. رابطه کمال‌گرایی با اضطراب، افسردگی و استرس نیز مثبت و معنادار بود. این یافته‌ها با نتایج برخی از مطالعات همسو می‌باشند (۵، ۱۷، ۲۸، ۴۵، ۴۶). می‌توان گفت که دل‌بستگی به‌عنوان یک تجربه عاطفی جهان‌شمول در صورت نایمن‌بودن، عامل مهمی در ابتلای فرد به پریشانی روان‌شناختی به شمار می‌رود. دل‌بستگی به‌عنوان پیوندی عاطفی (۴۷) بر عملکرد روان‌شناختی در طول عمر تأثیر می‌گذارد (۱۰). به دلیل

غیرمستقیم و کلی معنادار می‌باشند، می‌توان گفت که کمال‌گرایی در هر سه مسیر، نقش واسطه‌ای کامل را ایفا نموده است.

بحث

پژوهش حاضر با هدف ارزیابی مدل پیشنهادی در مورد رابطه بین اضطراب دل‌بستگی و ابعاد پریشانی روان‌شناختی با در نظر گرفتن نقش واسطه‌ای کمال‌گرایی انجام شد. بدین منظور ابتدا به بررسی رابطه بین کمال‌گرایی، اضطراب دل‌بستگی و افسردگی، اضطراب و استرس به‌عنوان ابعاد پریشانی روان‌شناختی

Archive of SID

استنباط نمود؛ از این رو پیشنهاد می‌گردد پژوهش‌های مشابهی با استفاده از روش‌هایی نظیر مطالعات آزمایشی که قدرت بیشتری در استنباط علیت دارند، صورت گیرد. علاوه بر این، اجرای پژوهش در مورد نمونه غیربالیینی دانشجویی و با استفاده از ابزارهایی که تنها جنبه‌ای از سازه‌های مربوط به هر متغیر را می‌سنجند، هم امکان تعمیم یافته‌ها به جوامع متنوع‌تر و جمعیت‌های بالینی را محدود می‌سازد و هم احتمال دستیابی به نتایجی متفاوت در صورت استفاده از دیگر ابزارهای سنجش هر متغیر را مطرح می‌نماید؛ بنابراین، پیشنهاد می‌شود نمونه‌های متنوع‌تر با استفاده از سایر ابزارهای موجود در سنجش متغیرهای پژوهش صورت گیرد.

نتیجه‌گیری

در مطالعه حاضر نقش واسطه‌ای متغیر کمال‌گرایی در رابطه بین اضطراب دل‌بستگی و پریشانی روان‌شناختی مورد تأیید قرار گرفت. بدین‌منظور، ابتدا همبستگی دو متغیری بین متغیرها مورد تأیید قرار گرفت. سپس، رابطه بین متغیرها در قالب یک مدل واسطه‌ای پیشنهادی بررسی گردید و در نهایت با اصلاح مدل اولیه در نمونه مورد مطالعه این مدل واسطه‌ای تأیید شد. بر این اساس می‌توان گفت که اضطراب دل‌بستگی با افزایش احتمال ابتلا به پریشانی روان‌شناختی همراه است و کمال‌گرایی در صورت همراهی با اضطراب دل‌بستگی، به احتمال بیشتری ابتلا به پریشانی روان‌شناختی را به دنبال خواهد داشت.

تشکر و قدردانی

بدین‌وسیله از تمامی دانشجویان شرکت‌کننده در پژوهش، اساتید محترم و مسئولان دانشگاه شاهد که نویسندگان را در اجرای این مطالعه یاری و همراهی نمودند، تشکر و قدردانی می‌شود. مقاله حاضر برگرفته از پایان‌نامه کارشناسی ارشد روان‌شناسی بالینی می‌باشد.

تضاد منافع

هیچ گونه تضاد منافی از سوی نویسندگان گزارش نشده است.

ملاحظات اخلاقی

در این پژوهش، کدهای مربوط به رضایت شرکت‌کنندگان و همچنین رازداری درباره نتایج هر یک از آن‌ها که در ضوابط اخلاقی انجمن روانپزشکی آمریکا (APA) درج شده‌اند، رعایت گردید.

حمایت مالی

پژوهش حاضر از سوی هیچ سازمان یا نهادی مورد حمایت مالی قرار نگرفته است.

تأثیرپذیرفتن سبک دل‌بستگی و کمال‌گرایی فرد از سبک فرزندپروری والدین می‌توان دل‌بستگی را دارای پیوندی پنهان با کمال‌گرایی دانست (۴۸،۴۹). کمال‌گرایی به‌عنوان استعدادی در شخصیت تلقی می‌شود که متضمن معیارهایی بالا برای عمل و تمایل به خودارزیابی‌های انتقادی (Critical Self-Evaluation) می‌باشد (۴۶). ادبیات پژوهشی نیز وجود رابطه بین دل‌بستگی و کمال‌گرایی را نشان می‌دهند (۵۱، ۱۸، ۱۷).

اضطراب دل‌بستگی به تمرکز بر دیگران، نگرانی از دسترس‌ناپذیربودن دیگران و یا ترس از ترک و رهاشدن اشاره دارد (۱۴، ۱۳). کمال‌گرایی، فرایندی فراتشخیصی (Transdiagnostic Process) در تبیین همبندی‌های اختلالات روان‌پزشکی (۵۲) به شمار می‌رود که در سیر و تداوم اختلالاتی مانند افسردگی و اضطراب نقش دارد (۲۳). Wei و همکاران در پژوهش خود به تلاش برای کامل‌بودن به‌منظور کسب مقبولیتی اشاره نموده‌اند که رابطه بین اضطراب دل‌بستگی و کمال‌گرایی غیرانطباقی را توضیح می‌دهد. این پژوهشگران اظهار داشته‌اند که شکست در این تلاش، پریشانی روان‌شناختی را به همراه دارد (۱۷).

توافق بین یافته‌های پژوهش‌های مختلف بیانگر پیوندهای پنهان بین دو مفهوم کمال‌گرایی و اضطراب دل‌بستگی است که هر دو تا حد زیادی متأثر از سبک فرزندپروری والدین، تحول یافته و جهت می‌گیرند (۴۸،۴۹). در این راستا، Van Gastel و همکاران اظهار داشته‌اند که کودکان با علائم اضطرابی، دارای والدینی کمال‌گرا هستند که با مراقبت مضطربانه از کودکان، جریان تحول اضطراب را در کودکان به راه می‌اندازند (۵۳). چنین یافته‌هایی از نتایج اصلی پژوهش حاضر مبنی بر تأیید نقش واسطه‌ای کمال‌گرایی در رابطه بین اضطراب دل‌بستگی و پریشانی روان‌شناختی حمایت می‌کنند.

در بررسی نقش واسطه‌ای کمال‌گرایی در رابطه بین اضطراب دل‌بستگی و اضطراب، افسردگی و استرس باید گفت که اضطراب دل‌بستگی در تبیین پریشانی روان‌شناختی با حضور کمال‌گرایی، قدرت بیشتری یافت و هم‌راستا با پیش‌بینی پژوهشگران، یافته‌های پژوهش حاضر از نقش واسطه‌ای کمال‌گرایی حمایت نمود؛ بنابراین می‌توان گفت که در افراد دچار اضطراب دل‌بستگی، کمال‌گرایی، احتمال ابتلا به پریشانی روان‌شناختی را افزایش می‌دهد. مرور مدل‌های مشابه مبتنی بر جنبه‌هایی از متغیرهای پژوهش حاضر، همگرایی یافته‌های این پژوهش با نتایج حاصل از این مدل‌ها را نشان می‌دهد (۱۸، ۱۷). براساس یافته‌های پژوهش حاضر و ادبیات پژوهشی می‌توان گفت که اضطراب دل‌بستگی، آسیب‌پذیری فرد برای ابتلا به ابعاد اضطراب، افسردگی و استرس پریشانی روان‌شناختی را افزایش می‌دهد و کمال‌گرایی، میزان این آسیب‌پذیری را تشدید می‌کند.

با توجه به مقطعی‌بودن پژوهش حاضر و پیروی آن از طرح توصیفی همبستگی نمی‌توان از یافته‌های حاصل از آن، علیت را

References

- Dohrenwend BS, Dohrenwend BP. Some issues in research on stressful life events. *Handbook of clinical health psychology*. New York: Springer; 1982. P. 91-102.
- Abeloff MD, Armitage JO, Lichter AS, Niederhuber JE. *Clinical oncology*. New York, NY: Churchill Livingstone. Inc; 2000.
- Shahyad S, Besharat MA, Asadi M, Alipour AS, Miri M. The relation of attachment and perceived social support with life satisfaction: structural equation model. *Proc Soc Behav Sci* 2011; 15: 952-6.
- Ataeifar R, Amiri S, Nadi MA. Investigating the relationship between effective communication of spouse and father-child relationship (Test Pattern Causes to Education Parents). *Int Educ Stud* 2016; 9(7): 98-111.
- Körük S, Öztürk A, Kara A. The predictive strength of perceived parenting and parental attachment styles on psychological symptoms among Turkish University students. *Int J Instruct* 2016; 9(2): 215-30.
- Buller CJ. *Dispositional mindfulness and emotion regulation as mediators of attachment and psychological distress relationship*. Sydney: New Castle; 2015.
- McDonald HM, Sherman KA, Petocz P, Kangas M, Grant KA, Kasparian NA. Mindfulness and the experience of psychological distress: the mediating effects of emotion regulation and attachment anxiety. *Mindfulness* 2016; 7(4): 799-808.
- Pickard JA, Caputi P, Grenyer BF. Mindfulness and emotional regulation as sequential mediators in the relationship between attachment security and depression. *Personal Individ Differ* 2016; 99: 179-83.
- Zhu W, Wang CD, Chong CC. Adult attachment, perceived social support, cultural orientation, and depressive symptoms: a moderated mediation model. *J Couns Psychol* 2016; 63(6): 645.
- Cassidy J, Shaver PR. *Handbook of attachment: theory, research, and clinical applications*. New York: Guilford Press; 1999.
- Berk L. *Development through the lifespan*. India: Pearson Education; 2017.
- Bowlby J. Attachment and loss: Retrospect and prospect. *Am J Orthopsychiatry* 1982; 52(4): 664.
- Brennan KA, Clark CL, Shaver PR. Self-report measurement of adult attachment: an integrative overview. New York: Guilford Press; 1998.
- Simpson JA, Rholes WS, Oriña MM, Grich J. Working models of attachment, support giving, and support seeking in a stressful situation. *Personal Soc Psychol Bulletin* 2002; 28(5): 598-608.
- Wei M, Heppner PP, Mallinckrodt B. Perceived coping as a mediator between attachment and psychological distress: a structural equation modeling approach. *J Couns Psychol* 2003; 50(4): 438.
- Nayebi Nia AS, Salari P, Modarres Gheravi M. Investigating the relationship between adult attachment to parents with stress, anxiety and depression. *J Princ Mental Health* 2011; 13(2): 194-202. [In Persian].
- Wei M, Mallinckrodt B, Russell DW, Abraham WT. Maladaptive perfectionism as a mediator and moderator between adult attachment and depressive mood. *J Couns Psychol* 2004; 51(2): 201.
- Dakanalis A, Timko CA, Zanetti MA, Rinaldi L, Prunas A, Carrà G, et al. Attachment insecurities, maladaptive perfectionism, and eating disorder symptoms: a latent mediated and moderated structural equation modeling analysis across diagnostic groups. *Psychiatry Res* 2014; 215(1): 176-84.
- Flett GL, Besser A, Davis RA, Hewitt PL. Dimensions of perfectionism, unconditional self-acceptance, and depression. *J Rational Emotive Cogn Behav Ther* 2003; 21(2): 119-38.
- Hamachek DE. Psychodynamics of normal and neurotic perfectionism. *Psychol J Hum Behav* 1978; 15(1): 27-33.
- Stoeber J, Otto K, Pescheck E, Becker C, Stoll O. Perfectionism and competitive anxiety in athletes: Differentiating striving for perfection and negative reactions to imperfection. *Personal Individ Differ* 2007; 42(6): 959-69.
- Harris PW, Pepper CM, Maack DJ. The relationship between maladaptive perfectionism and depressive symptoms: the mediating role of rumination. *Personal Individ Differ* 2008; 44(1): 150-60.
- Shafraan R, Mansell W. Perfectionism and psychopathology: a review of research and treatment. *Clin Psychol Rev* 2001; 21(6): 879-906.
- Frost RO, Heimberg RG, Holt CS, Mattia JI, Neubauer AL. A comparison of two measures of perfectionism. *Personal Individ Differ* 1993; 14(1):119-26.
- Park HJ, Heppner PP, Lee DG. Maladaptive coping and self-esteem as mediators between perfectionism and psychological distress. *Personal Individ Differ* 2010; 48(4): 469-74.
- Melrose S. Perfectionism and depression: vulnerabilities nurses need to understand. *Nurs Res Pract* 2011; 2011: 858497.
- Dunkley DM, Blankstein KR, Halsall J, Williams M, Winkworth G. The relation between perfectionism and distress: Hassles, coping, and perceived social support as mediators and moderators. *J Couns Psychol* 2000; 47(4): 437.
- Rahimian Boogar E, Nouri A, Oreizy H, Molavi H, Foroughi Mobarake A. Relationship between adult attachment styles with job satisfaction and job stress in nurses. *Iran J Psychiatry Clin Psychol* 2007; 13(2): 148-57. [In Persian].
- Mosavi S, Ahmadi V, Nasrollahi A, Piriabi S, Solaimani K, Mahmoodi T. The relationship between maladaptive perfectionism and test anxiety: the mediating role of avoidant coping. *Sci J Ilam Univ Med Sci* 2014; 22(1): 102-10. [In Persian].
- Fraley RC, Waller NG, Brennan KA. An item response theory analysis of self-report measures of adult attachment. *J Personal Soc Psychol* 2000; 78(2): 350.
- Rotaru TŞ, Rusu A. Psychometric properties of the Romanian version of experiences in close relationships-revised questionnaire (ECR-R). *Proc Soc Behav Sci* 2013; 78: 51-5.
- Panaghi L, Maleki G, Zabihzadeh A, Poshtmashhadi M, Soltaninezhad Z. Validity, reliability, and factor analysis of experiences in close relationship (ECR) scale. *Iran J Psychiatry Clin Psychol* 2014; 19(4): 305-13. [In Persian].
- Frost RO, Marten P, Lahart C, Rosenblate R. The dimensions of perfectionism. *Cogn Ther Res* 1990; 14(5): 449-68.
- Stöber J. The frost multidimensional perfectionism scale revisited: more perfect with four (instead of six) dimensions. *Personal Individ Differ* 1998; 24(4): 481-91.
- Terry-Short LA, Owens RG, Slade PD, Dewey M. Positive and negative perfectionism. *Personal Individ Differ* 1995; 18(5): 663-8.
- Bitaraf S, Shairi MR. The investigation of factorial structure of frost perfectionism scale (FMPS) in student sample. Sixth Seminar of Students' Mental Health Gilan University, Gilan, Iran; 2012.
- Antony MM, Bieling PJ, Cox BJ, Enns MW, Swinson RP. Psychometric properties of the 42-item and 21-item versions of the Depression Anxiety Stress Scales in clinical groups and a community sample. *Psychol Assess* 1998; 10(2): 176.
- Henry JD, Crawford JR. The short-form version of the Depression Anxiety Stress Scales (DASS-21): construct validity and normative data in a large non-clinical sample. *Br J Clin Psychol* 2005; 44(2): 227-39.
- Asghari MM, Saed F, Dibajnia P, Zangeneh J. Preliminary investigation of validity and reliability of anxiety and stress depression scales (DASS) in non-clinical samples. *Daneshver Raftar* 2008; 15(38): 23-31. [In Persian].
- Pedhazur EJ, Schmelkin LP. *Measurement, design, and analysis: an integrated approach*. London: Psychology Press; 2013.
- Abareishi A, Hossieni SY. *Structural equation modeling*. Tehran: Jameh Shenasan; 2012. [In Persian].
- Tabachnick BG, Fidell LS, Ullman JB. *Using multivariate statistics*. Boston, MA: Pearson; 2007.
- Hu LT, Bentler PM. Cutoff criteria for fit indexes in

- covariance structure analysis: conventional criteria versus new alternatives. *Struct Equat Model Multidisciplinary J* 1999; 6(1): 1-55.
44. Mulaik SA, James LR, Van Alstine J, Bennett N, Lind S, Stilwell CD. Evaluation of goodness-of-fit indices for structural equation models. *Psychol Bulletin* 1989; 105(3): 430.
 45. Mallinckrodt B, Wei M. Attachment, social competencies, social support, and psychological distress. *J Couns Psychol* 2005; 52(3): 358.
 46. Macedo A, Marques M, Pereira AT. Perfectionism and psychological distress: a review of the cognitive factors. *Int J Clin Neurosci Mental Health* 2014; 1(6): 1-10.
 47. Santrock JW. *Life-span development*. New York: McGraw Hill; 2004.
 48. Enns MW, Cox BJ, Clara I. Adaptive and maladaptive perfectionism: developmental origins and association with depression proneness. *Personal Individ Differ* 2002; 33(6): 921-35.
 49. Kawamura KY, Frost RO, Harmatz MG. The relationship of perceived parenting styles to perfectionism. *Personal Individ Differ* 2002; 32(2): 317-27.
 50. Chen C, Hewitt PL, Flett GL. Preoccupied attachment, need to belong, shame, and interpersonal perfectionism: an investigation of the perfectionism social disconnection model. *Personal Individ Differ* 2015; 76: 177-82.
 51. Wei M, Heppner PP, Russell DW, Young SK. Maladaptive perfectionism and ineffective coping as mediators between attachment and future depression: a prospective analysis. *J Couns Psychol* 2006; 53(1): 67.
 52. Egan SJ, Wade TD, Shafran R. Perfectionism as a transdiagnostic process: a clinical review. *Clin Psychol Rev* 2011; 31(2): 203-12.
 53. Van Gastel W, Legerstee JS, Ferdinand RF. The role of perceived parenting in familial aggregation of anxiety disorders in children. *J Anxiety Disord* 2009; 23(1): 46-53.