

بررسی ویژگی‌های روانسنجی مقیاس حمایت از خودپیروی (خودمختاری) ادراک شده والدینی (P-PASS) در ایران

فهمیه روحی

ارشد روان‌سنجی - کارشناس مرکز اختلالات یادگیری - آموزش و پرورش
f3rouhi5@gmail.com : تلفن: ۰۲۸۳۳۶۷۴۲۳۴ - همراه: ۰۹۱۲۵۸۲۱۹۵۳ -

چکیده

آزمونهای روانی را در صورتی می‌توان به عنوان ابزارهای مفید و موثری برای ارزیابی و تشخیص به کار برد که دارای شرایط خاص باشند. به دلیل اهمیت رشدی سبک‌های فرزندپروری، پرسش‌نامه‌های بسیاری برای سنجش سبک‌های فرزندپروری ساخته شده است که تعدادی از آنها به فارسی ترجمه شده‌اند. بر این اساس، هدف اساسی پژوهش حاضر، بررسی ویژگی‌های روانسنجی مقیاس حمایت از خودپیروی (خودمختاری) ادراک شده والدینی (P-PASS) در ایران بود.

1

پژوهش حاضر از لحاظ ماهیت داده‌ها و روش جمع‌آوری اطلاعات، پژوهشی توصیفی و از لحاظ هدف نیز جزو مطالعات بنیادی (به دلیل توسعه دانش موجود در رابطه با متغیرهای پژوهش) است. جامعه آماری تحقیق حاضر، تمامی نوجوانان و جوانان با دامنه سنی بین ۱۲ تا ۲۵ سال منطقه ۵ شهر تهران بودند. با توجه به حجم جامعه و با استفاده از فرمول نمونه‌گیری کوکران در نهایت تعداد ۳۸۵ نفر به عنوان نمونه آماری انتخاب شدند. ابزار گردآوری اطلاعات شامل مقیاس حمایت از خودپیروی ادراک شده والدینی (P-PASS)، پرسشنامه سبکها و ابعاد فرزندپروری (PSDQ) و پرسشنامه سبک فرزندپروری (PSI II) بود. برای تحلیل نتایج، از روش تحلیل عاملی تأییدی استفاده شد. ابتدا به سنجش بارهای عاملی مقیاس حمایت از خودپیروی (خودمختاری) درک شده والدین (P-PASS 24) پرداخته شده و وزن رگرسیونی (بار عاملی) سازه‌های مختلف در پیش‌بینی گویه‌های مربوطه بررسی شد. در ادامه، برای تعیین روایی مقیاس حمایت از خودپیروی (خودمختاری) درک شده والدین (P-PASS 24) از همسانی درونی (روایی همگرا) و سپس روایی تصنیف به روش تعیین شاخص میانگین واریانس استخراج‌شده (AVE) استفاده شد.

تجزیه و تحلیل داده‌های به دست آمده نشان داد ضریب آلفای کرونباخ مقیاس حمایت از خودپیروی (خودمختاری) درک شده والدین (P-PASS 24) برابر با ۰/۸۳ می‌باشد. روایی همگرای (همسانی درونی) مقیاس نیز برابر با ۰/۶۵ و روایی تصنیف به روش تعیین شاخص میانگین واریانس استخراج‌شده (AVE) نیز برابر با ۰/۷۱ به دست آمد.

واژه‌های کلیدی: سبک‌های فرزندپروری، روایی، پایایی، مقیاس حمایت از خودپیروی ادراک شده والدینی (P-PASS)

مقدمه

خانواده اولین و مهم‌ترین محیط اجتماعی است که کودک در آن با مفاهیمی آشنا می‌شود که مبنای نوع روابط اجتماعی، عاطفی، اقتصادی و شخصیت آینده او را شکل می‌دهد. به همین دلیل موضوع روابط والدین و فرزندان یکی از مباحث مهم روانشناسی را تشکیل می‌دهد که در اصطلاح الگوهای فرزندپروری منعکس شده است (خواجه پور و عطایی، ۱۳۹۴).

فرزندپروری به معنای تربیت یا پرورش فرزندان است به عبارت دیگر، فرزندپروری به مجموعه‌ای اعمال و رفتارها گفته می‌شود که والدین اختصاصاً برای رشد، برقراری ارتباط، آموزش، ارضای نیازها، مراقبت و در مجموع تربیت فرزندان خود انجام می‌دهند (باومریند، ۲۰۰۰؛ به نقل از روهنر^۱، ۲۰۱۸).

شیوه‌های فرزندپروری دارای دو معیار عمده محبت و کنترل هستند. کنترل والدین آن دسته از رفتارهای والدین را شامل می‌شود که در خدمت فرآیند انتقال ارزش‌های اجتماعی از والدین به فرزندان قرار دارد. محبت نیز شامل صمیمیت، علاقه، مهربانی و عاطفه والدین می‌باشد (پنلو، ویلادریچ و دومنک^۲، ۲۰۱۷). یکی دیگر از ابعاد رفتار والدین که اخیراً در پژوهش‌های زیادی مورد توجه قرار گرفته است، بعد خودمختاری در برابر کنترل والدین است (چانگ، کادریولو و پاترسون^۳، ۲۰۱۹).

کنترل والدین، به تلاش برای مجبور کردن کودکان به پاسخگویی به خواسته‌ها، حل مشکلات کودکان، و تمرکز والدین به دیدگاه خودشان به جای دیدگاه خود کودک تعریف شده است (گانتی^۴، ۲۰۲۰). بنابراین کنترل والدین، به معنی تضعیف توسعه خودمختاری و خودپیروی کودکان است، زیرا والدین از تاکتیک‌های کنترل استفاده می‌کنند تا فرزندان را مجبور کنند به نحوی که خودشان (والدین) می‌خواهند، رفتار کنند (پلرین^۵، ۲۰۱۸). کنترل می‌تواند از طریق الگوهای رفتاری مانند تهدید به مجازات رفتار، تحریک احساس گناه در کودک و ارتقاء رفتارهای هدفمند و الدمدار صورت بگیرد (ریجیو، والنزولا و ویسر^۶، ۲۰۱۶).

2

حمایت از خودپیروی و خودمختاری، قطب مخالف کنترل است. خودمختاری به عنوان حس انتخاب و تمایل یک فرد به تجربه فعالیت‌ها و انجام کارهایی است که به نحوی مطابق با ارزش‌ها و منافع خود فرد و مورد تایید خود اوست. بنابراین خودمختاری و خودپیروی از استقلال و خودمحوری متفاوت می‌باشد (هریس و کونتین^۷، ۲۰۱۹). حمایت از خودپیروی، بر رفتارهایی تمرکز دارد که شامل بررسی و آشنایی با احساسات و دیدگاه‌های دیگران، داشتن دیدگاه منطقی به هنگام درخواست دادن و به حداکثر رساندن احساسات و کسب تشویق سایر افراد در زمینه انتخاب‌های خود فرد است (ویلیامز^۸، ۲۰۱۷).

توجه به ابعاد حمایت از خودپیروی و خودمختاری به جای کنترل والدین، تأثیرات مثبتی برای کودکان داشته است؛ چرا که تحقیقات نشان داده است که کنترل بیشتر والدین و حمایت کمتر از خودمختاری کودکان می‌تواند باعث افسردگی، عملکرد تحصیلی پایین، عزت نفس پایین و اضطراب در کودکان شود (میس و همکاران^۹، ۲۰۱۸). لذا حمایت والدین از خودپیروی و خودمختاری کودکان با مشکلات رفتاری کودکان ارتباط منفی و با شایستگی اجتماعی ارتباط مثبتی دارد (اسپیارا^{۱۰}، ۲۰۱۶).

1. Rohner

2. Penelo, Viladrich & Domenech

3. Chong, Kadirvelu & Paterson

4. Gunty

5. Pellerin

6. Riggio, Valenzuela & Weiser

7. Harris & Curtin

8. Williams

9. Meeus, Iedema, Helsen & Vollebergh

10. Speara

همچنین با عزت نفس، احساس انتخاب، درونی سازی قوانین و به طور کلی با سلامت روانی ارتباط مثبتی دارد (سوانس و مای^{۱۱}، ۲۰۱۷).

بر اساس اهمیت مؤلفه حمایت و خودمختاری در نوجوانان و همچنین نقش والدین از طریق شیوه های فرزندپروری بر خودمختاری فرزندان، لذا بررسی ابزارهای سنجش این متغیرها از اهمیت زیادی برخوردار است (نگارنده). بر این اساس، یکی از مقیاس هایی که با سبک های فرزندپروری ارتباط زیادی دارد و بهتر از آن به سنجش دو بعد کنترل و میزان حمایت از خودمختاری و استقلال فرزندان توسط والدین آنها می پردازد، مقیاس حمایت والدین از خودمختاری و خودپیروی ادراک شده کودکان و نوجوانان (P-PASS) می باشد (لیم^{۱۲}، ۲۰۱۸).

مقیاس حمایت والدین از خودمختاری و خودپیروی ادراک شده نوجوانان، برای سنجش درک و ارزیابی کودکان و خصوصاً نوجوانان از میزان حمایت و کنترل خودمختاری آنان توسط والدین است. نمره گذاری این مقیاس به صورت ۷ درجه ای در مقیاس لیکرت است. برای هر مورد، از شرکت کنندگان خواسته می شود تا حدی را که نشان دهنده نوع رفتار مادر و پدرشان در دوران رشدشان است را تعیین کنند. کمترین حد به معنی کمترین میزان حمایت از رفتارهای خودپیروی و خودمختاری و به عبارتی به عنوان بیشترین درجه کنترل از طرف والدین می باشد و بیشترین حد نیز به معنی بیشترین میزان حمایت از رفتارهای خودپیروی و خودمختاری و به عبارتی به عنوان کمترین درجه کنترل از طرف والدین می باشد (گراهام و ساتلر^{۱۳}، ۲۰۱۸).

آلفای کرونباخ این مقیاس در مطالعه مورو و دابسون (۲۰۰۸) برای عوامل کنترل و خودمختاری به ترتیب ۰/۸۳ و ۰/۷۹ بود که نشان دهنده پایایی خوبی است. نوراس (۲۰۱۰) آلفای کرونباخ را برای عوامل خودمختاری و کنترل به ترتیب ۰/۷۶ و ۰/۸۱ به دست آوردند. روایی و پایایی این مقیاس در پژوهش مورتی و همکاران (۲۰۰۹) به ترتیب برابر با ۰/۷۲ و ۰/۸۹ و آلفای کرونباخ آن نیز برابر با ۰/۸۸ گزارش شد. هافمن (۲۰۰۷) آلفای کرونباخ را برای عوامل خودمختاری و کنترل دادن به ترتیب ۰/۸۳ و ۰/۸۷ به دست آورد.

یکی از موارد بسیار مهم بررسی ویژگی های روانسنجی پرسشنامه می باشد. بنابراین ابتدا لازم است آزمونها در جوامع مختلف، استاندارد شده و هنجاریابی شود. هنجاریابی به معنی تعیین و مشخص نمودن محتوای پرسشنامه های سنجش ویژگیهای افراد، با فرهنگ، باورها، پذیرش های اجتماعی و آداب و رسوم افراد ایرانی می باشد. البته برای هنجاریابی علاوه بر شاخص های فرهنگی، جنسیت، سن و سایر مؤلفه های توصیف کننده افراد نیز در نظر گرفته می شود. دوم اینکه پایایی^{۱۴} و روایی^{۱۵} داشته باشد. پایایی به معنی قابلیت اعتماد به ابزارهای سنجش است بدین صورت که اجرای ابزار مورد نظر در زمان های مختلف نتایج یکسانی داشته باشد. به عنوان نمونه، اگر فردی در پرسشنامه سنجش افسردگی بار اول نمره ۸۰ گرفته باشد اما در تکرار پرسشنامه بعد از یک ماه یا کمتر نمره ۲۰ بگیرد مشخص است که پرسشنامه مورد نظر از قابلیت اعتماد و پایایی مطلوبی برخوردار نمی باشد. روایی به معنی انطباق محتوای ابزارهای سنجش با چیزی است که قرار است مورد اندازه گیری و

11 . Soenens, & Mabbe

12 . Lim,

13 . Graham & Suttle

14 . Reliability

15 . Validity

سنجش قرار گیرد. به عبارتی دیگر ابزاری دارای روایی مطلوب است که سؤالات و گویه‌های آن با آنچه که قرار است بسنجد مطابقت داشته باشد (دلاور، ۱۳۸۹).

با توجه به مطالب ذکر شده هدف و علت اصلی اجرای پژوهش حاضر بررسی ویژگی‌های روانسنجی ابزاری معتبر، کامل، جامع و جدید برای سنجش بعد خودمختاری در برابر کنترل والدین برای استفاده در جامعه ایران بود که در این راستا هدف پژوهش حاضر، بررسی ویژگی‌های روانسنجی (روایی و پایایی) مقیاس حمایت از خودپیروی (خودمختاری) ادراک شده والدینی (P-PASS) در ایران می‌باشد.

مواد و روش‌ها

پژوهش حاضر از لحاظ ماهیت داده‌ها و روش جمع‌آوری اطلاعات، پژوهشی توصیفی و از لحاظ هدف نیز جزو مطالعات بنیادی (به دلیل توسعه دانش موجود در رابطه با متغیرهای پژوهش) است. جامعه آماری تحقیق حاضر، تمامی نوجوانان و جوانان با دامنه سنی بین ۱۲ تا ۲۵ سال شهرقزوین بودند. با توجه به حجم جامعه و با استفاده از فرمول نمونه‌گیری کوکران در نهایت تعداد ۳۸۵ نفر به عنوان نمونه آماری انتخاب شدند. روش اصلی گردآوری اطلاعات در پژوهش حاضر از طریق پرسشنامه‌های استاندارد، مدارک کتابخانه‌ای، منابع اسنادی و مروری بود. برای تحلیل نتایج، از روش تحلیل عاملی تأییدی استفاده شد. ابتدا به سنجش بارهای عاملی مقیاس حمایت از خودپیروی (خودمختاری) درک شده والدین (P-PASS 24) پرداخته شده و وزن رگرسیونی (بار عاملی) سازه‌های مختلف در پیش‌بینی گویه‌های مربوطه بررسی شد. در ادامه، برای تعیین روایی مقیاس حمایت از خودپیروی (خودمختاری) درک شده والدین (P-PASS 24) از همسانی درونی (روایی همگرا) و سپس روایی تصنیف به روش تعیین شاخص میانگین واریانس استخراج‌شده (AVE) استفاده شد. ابزار گردآوری اطلاعات شامل موارد زیر بود:

مقیاس حمایت از خودپیروی (خودمختاری) ادراک شده والدینی (P-PASS): مقیاس حمایت والدین از خودمختاری و خودپیروی ادراک شده نوجوانان، برای سنجش درک و ارزیابی کودکان و خصوصاً نوجوانان از میزان حمایت و کنترل خودمختاری آنان توسط پدران و مادران شان است. این مقیاس دارای ۲۴ گویه می‌باشد که به سنجش سه نوع رفتار حمایت از خودپیروی (انتخاب: ۵ آیتم؛ منطق: ۶ آیتم؛ تصدیق احساسات: ۵ آیتم) و سه نوع رفتار کنترل‌کننده (یعنی تهدید به مجازات: ۴ آیتم؛ انتقاد از گناه مرتکب شده: ۶ آیتم؛ فشارهای عملکردی: ۵ آیتم) مربوط به هر یک از والدین (تجزیه و تحلیل در هر والد) می‌پردازد. نمره گذاری این مقیاس به صورت ۷ درجه‌ای در مقیاس لیکرت است؛ بدین صورت که از ۱ (به هیچ وجه موافق نیستید) تا ۷ (کاملاً موافقم) و نمره ۴ نیز به عنوان میانه در نظر گرفته شده است. آلفای کرونباخ در مطالعه مور و دابسون (۲۰۰۸) برای عوامل کنترل و خودمختاری به ترتیب ۰/۸۳ و ۰/۷۹ بود. نوراس (۲۰۱۰) آلفای کرونباخ را برای عوامل خودمختاری و کنترل به ترتیب ۰/۷۶ و ۰/۸۱ به دست آوردند. روایی و پایایی این مقیاس در پژوهش مورتی و همکاران (۲۰۰۹) به ترتیب برابر با ۰/۷۲ و ۰/۸۹ و آلفای کرونباخ آن نیز برابر با ۰/۸۸ گزارش شد. هافمن (۲۰۰۷) آلفای کرونباخ را برای عوامل خودمختاری و کنترل دادن به ترتیب ۰/۸۳ و ۰/۸۷ به دست آورد.

پرسشنامه سبکها و ابعاد فرزندپروری (PSDQ): این پرسشنامه توسط رایبسون، ماندلکو، السن و هارت (۲۰۰۱) تدوین شده است. این پرسشنامه دارای ۳۲ سؤال می باشد که به صورت ۵ درجه ای در مقیاس لیکرت نمره گذاری می شود، بدین صورت که ۱ = هرگز، ۲ = گاهی، ۳ = تقریباً متوسط، ۴ = بیشتر وقت ها و ۵ = همیشه می باشد. سؤال های این پرسشنامه برای اندازه گیری سه سبک مقتدر، مستبد و سهل گیر بر پایه نظریه و سبکهای فرزندپروری بامریند تنظیم و تدوین گردیده است. روایی این پرسشنامه در پژوهش براتی (۱۳۷۶) برابر با ۰/۶۹ به دست آمد. همچنین ضریب پایایی این مقیاس با استفاده از روش دو نیمه کردن آزمون گاتمن برابر ۰/۷۶ و با استفاده از ضریب آلفای کرونباخ برابر با ۰/۷۹ به دست آمد. ضریب آلفای کرونباخ این مقیاس در پژوهش جورج (۲۰۰۴) نیز برابر با ۰/۸۵؛ در پژوهش لاورنز (۲۰۰۶) برابر با ۰/۸۳ و در پژوهش هاتمن و گراوسون (۲۰۰۵) برابر با ۰/۸۱ گزارش شد. روایی این مقیاس در پژوهش مورفیس و هندریک (۲۰۰۹) برابر با ۰/۷۸ و پایایی آن با استفاده از روش بازآزمایی دو ماهه برابر با ۰/۹۲ گزارش شد. ضریب آلفای کرونباخ آن نیز برابر با ۰/۸۴ به دست آمد. روایی و پایایی این مقیاس در پژوهش فورنیر (۲۰۰۷) به ترتیب برابر با ۰/۸۳ و ۰/۸۸ و آلفای کرونباخ آن نیز برابر با ۰/۷۵ گزارش شد.

پرسشنامه سبک فرزندپروری (PSI II): این پرسشنامه توسط دارلینگ و توپوکاوا طراحی شده است. این پرسشنامه شامل ۱۵ گویه است. سه خردهمقیاس در این ابزار سنجش می شوند که شامل درخواست‌گری (درجه‌ای از انتظارات و استانداردها که والدین از فرزندان انتظار دارند رعایت کنند)، پاسخ‌گری (درجه حساس بودن و پاسخ‌گو بودن به نیازهای هیجانی فرزندان) و خودمختاری (درجه ای که هرکدام از والدین به فرزندانشان اجازه می دهند ایده‌ها، عقاید و دیدگاه‌های خود را گسترش دهند و آن‌ها را تشویق می کنند) می باشد. نمره گذاری این پرسشنامه روی یک مقیاس لیکرت پنج درجه‌ای از کاملاً مخالف تا کاملاً موافق است و خردهمقیاس درخواست‌گری با بخش‌های ۱۲، ۸، ۷، ۱ و ۱۴؛ پاسخ‌گری با بخش‌های ۱۳، ۱۱، ۵، ۲ و ۱۵؛ و خودمختاری‌دادن با بخش‌های ۳، ۴، ۶ و ۹ و ۱۰ سنجیده می شوند. در نهایت از میانگین ابعاد درخواست‌گری و پاسخ‌گری برای طبقه‌بندی شرکت کنندگان در چهار نوع سبک فرزندپروری مقتدرانه، استبدادی، سهل‌گیرانه، غافلانه استفاده می‌شود. آلفای کرونباخ در مطالعه دارلینگ و توپوکاوا برای عوامل درخواست‌گری، پاسخ‌گری و خودمختاری به ترتیب ۰/۷۵، ۰/۷۴ و ۰/۷۲ بود. هاردی، باتاچارجی، رید و آکوئینو (۲۰۰۶) آلفای کرونباخ را برای عوامل عنوان شده به ترتیب ۰/۸۴، ۰/۶۱ و ۰/۷۲ به دست آوردند. روایی و پایایی این مقیاس در پژوهش سانز و کاتلر (۲۰۱۰) به ترتیب برابر با ۰/۸۶ و ۰/۷۴ و آلفای کرونباخ آن نیز برابر با ۰/۸۲ گزارش شد. جرال و موراتسون (۲۰۰۳) آلفای کرونباخ را برای عوامل درخواست‌گری، پاسخ‌گری و خودمختاری دادن به ترتیب ۰/۷۹، ۰/۸۰ و ۰/۷۶ به دست آوردند.

یافته های پژوهش

آمار توصیفی

ابتدا به بررسی شاخص های توصیفی افراد نمونه آماری در گویه های مقیاس حمایت از خودپیروی (خودمختاری) درک شده والدین (P-PASS) پرداخته شد. بر این اساس، میانگین و انحراف معیار افراد نمونه آماری در تک تک سؤالات و مؤلفه های مقیاس در جدول ۱ ارائه شده است.

جدول ۱: شاخص های توصیفی افراد نمونه آماری در گویه های مقیاس حمایت از خودپیروی (خودمختاری) درک شده والدین (P-PASS)

ردیف	محتوای گویه	تعداد = ۳۸۵ نفر	
		میانگین	انحراف معیار
۱	والدینم، فرصتهای زیادی به من داده تا بتوانم در مورد کاری که انجام می دهم تصمیم بگیرم.	۲۷/۲۱۶	۱/۹۵۸
۲	هنگامی که والدینم از من می خواستند کاری انجام دهم، توضیح می دادند که چرا می خواستند آن کار را انجام دهم.	۱۷/۳۷۵	۴/۸۱۲
۳	هنگامی که من از انجام کاری امتناع می ورزیدم، والدینم تهدید می کردند که برخی از امتیازات را از من می گیرند تا من مجبور کننم آن کار را انجام بدهم.	۲۴/۱۶۲	۰/۸۹۵
۴	وقتی والدینم تصمیمات مهمی برای من می گرفتند، نظر و دیدگاه من برای آنها بسیار مهم بود.	۲۱/۷۰۳	۴/۳۷۱
۵	والدینم از پذیرفتن این امر که من می خواستم بدون تلاش برای بهترین بودن، به راحتی لذت آن را ببرم، امتناع می ورزیدند.	۲۵/۴۳۶	۱/۷۸۴
۶	وقتی پدر و مادرم از من می خواستند کاری متفاوت انجام دهم، باعث می شدند که احساس گناه کنم.	۱۵/۶۷۲	۳/۶۲۳
۷	والدینم مرا تشویق کرده اند که خودم باشم.	۱۸/۴۸۱	۴/۳۲۰
۸	با در نظر گرفتن محدودیت هایی خاص، والدینم به من این اختیار را دادند که در انتخاب فعالیتهایم آزاد باشم.	۲۲/۳۵۷	۰/۸۹۲
۹	وقتی اجازه نداشتم کاری انجام دهم، معمولاً می دانستم چرا.	۲۱/۰۵۴	۱/۹۵۳
۱۰	همیشه مجبور بودم کاری را انجام دهم که والدینم از من می خواستند انجام دهم، اگر نه، آنها تهدید می کردند که امتیازاتم را از من می گیرند.	۱۳/۸۵۷	۶/۲۰۹
۱۱	والدینم معتقد بودند که برای رسیدن به موفقیت، من همیشه می بایست در کاری که انجام می دادم، بهترین باشم.	۲۳/۲۷۸	۰/۶۷۰
۱۲	والدین من باعث شده اند که برای هر کاری و همه چیز احساس گناه کنم.	۱۷/۱۸۶	۱/۹۳۳
۱۳	والدین من قادر بودند خودشان را جای من بگذارند و احساسات من را بفهمند.	۱۴/۷۸۲	۵/۹۰۷
۱۴	والدین من امیدوار بودند که من بدون توجه به آنچه آنها بودند، انتخاب هایی را بکنم که مطابق با علایق و ترجیحات من باشد.	۲۱/۹۶۳	۱/۵۹۷
۱۵	وقتی والدینم می خواستند من کاری انجام دهم، مجبور بودم اطاعت کنم وگرنه تنبیه	۲۲/۰۱۹	۳/۴۵۷

			می شدم.
۱/۷۶۵	۲۱/۲۸۹	والدین من حتی اگر افکار و احساساتم متفاوت از آنها می بود، در برابر این چیزها انعطاف پذیر و فکر باز بودم.	۱۶
۲/۰۸۱	۲۴/۸۳۳	برای اینکه پدر و مادرم به من افتخار می کردند، مجبور بودن بهترین باشم.	۱۷
۰/۹۹۴	۱۹/۰۴۲	وقتی پدر و مادرم می خواستند من به گونه ای متفاوت عمل کنم، این امر باعث می شد که احساس شرم کنم تا بتوانم تغییر کنم.	۱۸
۵/۰۹۳	۱۸/۱۲۶	والدین من اطمینان حاصل کرده اند که من درک کرده ام که چرا آنها بعضی از چیزها را برای من منع می کنند.	۱۹
۳/۸۰۶	۱۵/۳۱۷	به محض اینکه نمی توانستم کاری را که والدینم از من می خواستند، دقیقاً انجام بدهم، تهدید می کردند که مرا مجازات خواهند کرد.	۲۰
۴/۳۱۵	۲۳/۷۷۳	والدین من برای کنترل من از تحریک احساس گناه در من استفاده کردند.	۲۱
۳/۲۱۶	۲۶/۳۵۵	والدین من همیشه اصرار داشتند که من باید بهتر از دیگران باشم.	۲۲
۰/۷۸۲	۲۲/۳۵۶	وقتی می پرسیدم که چرا باید کاری انجام دهم یا انجام ندهم، والدینم دلایل خوبی به من می دادند و من را توجیه می کردند.	۲۳
۵/۱۱۸	۱۴/۲۹۳	زمانی که من با والدینم مخالفت می کردم، با دقت به عقیده و نظر من گوش می دادند.	۲۴

7

جدول ۱، نمرات خام، میانگین و انحراف معیار افراد نمونه آماری در گویه های مقیاس حمایت از خودپیروی (خودمختاری) درک شده والدین (P-PASS) را نشان می دهد. لازم به ذکر است با توجه به اینکه هر ۴ گویه، یک مؤلفه را اندازه می گیرند، لذا میانگین نمره کل هر مؤلفه نیز با توجه به گویه های مربوطه مشخص شده است. لازم به ذکر است گویه های مؤلفه دادن فرصت انتخاب (۱، ۴، ۸، ۱۴)؛ ارائه دلیل و منطق (۲، ۹، ۱۹، ۲۳)؛ تصدیق احساسات (۷، ۱۳، ۱۶، ۲۴)؛ تهدید به مجازات (۳، ۱۰، ۱۵، ۲۰)؛ تحریک احساس گناه (۶، ۱۲، ۱۸، ۲۱) و تشویق اهداف عملکردی (۵، ۱۱، ۱۷، ۲۲) می باشد. نتایج در جدول ۲ آمده است:

جدول ۲: شاخص های توصیفی متغیرهای پژوهش

نام متغیر	میانگین	انحراف معیار	حداقل	حداکثر
دادن فرصت انتخاب	۲۳/۳۰۹	۵/۳۷۸	۱۳	۲۸
ارائه دلیل و منطق	۱۹/۷۲۷	۱/۳۹۰	۱۴	۲۷
تصدیق احساسات	۱۷/۲۱۱	۳/۲۱۷	۷	۲۳
تهدید به مجازات	۱۸/۸۳۸	۲/۸۵۵	۱۲	۲۶

۲۵	۱۳	۵/۸۱۳	۱۸/۹۱۸	تحریک احساس گناه
۲۸	۱۷	۱/۲۲۷	۲۴/۹۷۵	تشویق اهداف عملکردی
۱۵۶	۷۷	۹/۳۴۷	۱۲۲/۹۷۸	نمره کل

بر طبق جدول ۲، میانگین نمره افراد نمونه آماری در مؤلفه فرصت انتخاب، ۲۳/۳۰۹؛ ارائه دلیل و منطق، ۱۹/۷۲۷؛ تصدیق احساسات، ۱۷/۲۱۱؛ تهدید به مجازات، ۱۸/۸۳۸؛ تحریک احساس گناه، ۱۸/۹۱۸ و تشویق اهداف عملکردی، ۲۴/۹۷۵ می باشد. نمره کل افراد نیز ۱۲۲/۹۷۸ می باشد.

آمار استنباطی

برای بررسی روایی و پایایی مقیاس حمایت از خودپیروی (خودمختاری) درک شده والدین (P-PASS) از تحلیل عامل بهره گرفته شده و همچنین به سنجش بار عاملی مؤلفه های مقیاس پرداخته شد. در ادامه پایایی مقیاس به روش آلفای کرونباخ مورد بررسی قرار گرفته و نتایج گزارش شد. همچنین به بررسی همسانی درونی پرسشنامه نیز پرداخته شد.

تحلیل عامل تأییدی

8

ابتدا به سنجش بارهای عاملی پرداخته شده و وزن رگرسیونی (بار عاملی) سازه‌های مختلف مقیاس حمایت از خودپیروی (خودمختاری) درک شده والدین (P-PASS) در پیش‌بینی گویه‌های مربوطه بررسی شد تا از برازندگی مدل‌های اندازه‌گیری و پذیرفتنی بودن نشانگرهای آنها در اندازه‌گیری سازه‌ها اطمینان حاصل شود. این مهم، با استفاده از تکنیک تحلیل عاملی تأییدی (CFA) و نرم‌افزار AMOS انجام شد. مبنای معناداری گویه‌ها این است که سطح معناداری برای آنها زیر ۰/۰۵ باشد ($P < 0/05$). همچنین بر اساس قاعده‌ای تجربی که آماردانان و محققانی به‌طور مکرر از تحلیل عاملی استفاده کرده‌اند، پیشنهاد شده است بارهای عاملی بزرگ‌تر از $\pm 0/3$ معنی‌دار تلقی شوند. بارهای عاملی بزرگ‌تر از $\pm 0/4$ دارای سطح معنی‌دار بالا و بارهایی که بزرگ‌تر از $\pm 0/5$ باشند، بسیار معنی‌دار تلقی می‌شوند. اگر مقدار بار عاملی برای گویه‌ای کمتر از $\pm 0/4$ باشد، آن گویه از تجزیه و تحلیل کنار گذاشته می‌شود. بنابراین در نهایت، ۲۴ گویه از پرسشنامه تجزیه و تحلیل شد. نتایج تحلیل عاملی تأییدی برای گویه‌های معنادار به همراه شاخص‌های برازش مدل CFA در جدول ۳ ارائه شده است.

جدول ۳: نتایج تحلیل عاملی تأییدی برای گویه‌های معنادار به همراه مؤلفه های برازش مدل CFA

نام مؤلفه	گویه	KMO	Sig	نتیجه
دادن فرصت انتخاب	Q1	۰/۶۴۳	۰/۰۵	معنادار
	Q4	۰/۷۲۶	۰/۰۵	معنادار
	Q8	۰/۷۵۱	۰/۰۵	معنادار
	Q14	۰/۴۷۹	۰/۰۵	معنادار
دلیل و منطق	Q2	۰/۴۵۶	۰/۰۵	معنادار
	Q9	۰/۶۲۸	۰/۰۵	معنادار

معنادار	۰/۰۵	۰/۵۲۹	Q19	تصدیق احساسات
معنادار	۰/۰۵	۰/۶۸۹	Q23	
معنادار	۰/۰۵	۰/۵۷۳	Q7	
معنادار	۰/۰۵	۰/۴۳۷	Q13	
معنادار	۰/۰۵	۰/۵۸۹	Q16	
معنادار	۰/۰۵	۰/۶۹۲	Q24	
معنادار	۰/۰۵	۰/۷۱۵	Q3	تهدید به مجازات
معنادار	۰/۰۵	۰/۷۸۴	Q10	
معنادار	۰/۰۵	۰/۵۹۳	Q15	
معنادار	۰/۰۵	۰/۶۱۹	Q20	
معنادار	۰/۰۵	۰/۷۱۳	Q6	احساس گناه
معنادار	۰/۰۵	۰/۴۹۲	Q12	
معنادار	۰/۰۵	۰/۶۳۳	Q18	
معنادار	۰/۰۵	۰/۴۹۸	Q21	
معنادار	۰/۰۵	۰/۵۷۴	Q5	تشویق عملکرد
معنادار	۰/۰۵	۰/۶۵۴	Q11	
معنادار	۰/۰۵	۰/۷۱۲	Q17	
معنادار	۰/۰۵	۰/۹۳۴	Q22	

9

با توجه به اینکه در مدل CFA برازش یافته، وزن رگرسیونی تمامی متغیرها، در پیش بینی گویه های مقیاس حمایت از خودپیروی (خودمختاری) درک شده والدین (P-PASS)، در سطح اطمینان ۰/۹۵ دارای تفاوت معنادار با صفر بود، هیچ یک از گویه ها از فرآیند تجزیه و تحلیل کنار گذاشته نشدند. این شاخص ها نشان از برازش مطلوب مدل های اندازه گیری داد. به عبارتی دیگر مؤلفه های در نظر گرفته شده برای مصاحبه، از لحاظ شاخص های تناسب (برازش) در وضعیت مناسبی می باشند.

بررسی روایی (به روش تصنیف) و پایایی (به روش آلفای کرونباخ) مقیاس حمایت از خودپیروی ادراک شده والدینی (P-PASS)

در ادامه، برای تعیین روایی مقیاس حمایت از خودپیروی (خودمختاری) درک شده والدین (P-PASS) از روش روایی محتوا و سپس روایی تصنیف به روش تعیین شاخص میانگین واریانس استخراج شده (AVE) استفاده شد. همچنین، از روش CR

(پایایی مرکب) در کنار آلفای کرونباخ برای بررسی پایایی استفاده شد. فرنل و لارکر (۱۹۸۱) مقادیر میانگین واریانس استخراج شده (AVE) ۰/۵ و بیشتر را برای مقادیر میانگین واریانس تبیین شده توصیه می‌کنند که این به معنای آن است که سازه مورد نظر حدود ۵۰ درصد یا بیشتر واریانس نشانگرهای خود را تبیین می‌کند. برای بررسی اعتبار مرکب، سازه‌هایی که بالای ۰/۷۰ داشته باشد پایایی پذیرفتنی است. همچنین آلفای کرونباخ سازه‌ها باید بیشتر از ۰/۷۰ باشد. در نهایت نیز ضریب آلفای کرونباخ پرسشنامه، مورد بررسی قرار گرفته و نتایج گزارش گردید. نتایج مربوط به آلفای کرونباخ و پایایی مرکب (CR) مقیاس حمایت از خودپیروی (خودمختاری) درک شده والدین (P-PASS) در جدول ۴ شرح داده شده است.

جدول ۴: آلفای کرونباخ و پایایی مرکب (CR) مقیاس حمایت از خودپیروی (خودمختاری) درک شده والدین (P-PASS)

متغیر	تعداد گویه‌ها	آلفای کرونباخ	(AVE)	(CR)
دادن فرصت انتخاب	۴	۰/۸۱۵	۰/۶۲۷	۰/۷۳۳
ارائه دلیل و منطق	۴	۰/۷۳۲	۰/۵۸۸	۰/۷۷۸
تصدیق احساسات	۴	۰/۷۹۱	۰/۶۴۳	۰/۸۱۶
تهدید به مجازات	۴	۰/۸۵۷	۰/۶۵۱	۰/۷۵۹
تحریک احساس گناه	۴	۰/۷۴۲	۰/۸۰۳	۰/۷۲۱
تشویق اهداف عملکردی	۴	۰/۷۸۹	۰/۵۴۱	۰/۷۱۹
کل	۲۴	۰/۸۳۶	۰/۶۱۹	۰/۷۱۳

همان‌گونه که جدول ۴ نشان می‌دهد، ضریب آلفای کرونباخ برای مؤلفه دادن فرصت انتخاب، ۰/۸۱؛ ارائه دلیل و منطق، ۰/۷۳؛ تصدیق احساسات، ۰/۷۹؛ تهدید به مجازات، ۰/۸۵؛ تحریک احساس گناه، ۰/۷۴ و تشویق اهداف عملکردی، ۰/۷۸ می‌باشد. ضریب آلفای کل هم برابر با ۰/۸۳ می‌باشد که حاکی از پایایی بالای مقیاس حمایت از خودپیروی (خودمختاری) درک شده والدین (P-PASS) به روش آلفای کرونباخ می‌باشد. نتایج جدول در زمینه بررسی روایی مقیاس حمایت از خودپیروی (خودمختاری) درک شده والدین (P-PASS) نیز نشان می‌دهد، تمام مقادیر پایایی مرکب بالاتر از ۰/۷۰ و مقادیر مربوط به میانگین واریانس استخراج شده (AVE) نیز بالاتر از ۰/۵ است که این مطلب مؤید این است که روایی مقیاس حمایت از خودپیروی (خودمختاری) درک شده والدین (P-PASS) پذیرفتنی و مناسب است.

بررسی همسانی درونی مقیاس حمایت از خودپیروی ادراک شده والدینی (P-PASS)

در مطالعه حاضر، برای بررسی ساختار عاملی مقیاس حمایت از خودپیروی (خودمختاری) درک شده والدین (P-PASS) از تحلیل عاملی تأییدی با روش بیشترین احتمال بر اساس ماتریس واریانس-کواریانس بهره گرفته شد. تحلیل عاملی تأییدی به طور جداگانه و به تفکیک زیرمؤلفه‌های مربوط، روی سؤالات و گویه‌های مقیاس حمایت از خودپیروی (خودمختاری) درک شده والدین (P-PASS) انجام شد. ابتدا، ساختار ۶ عاملی مقیاس حمایت از خودپیروی (خودمختاری) درک شده والدین (P-PASS) در نمودار زیر ارائه شده است.

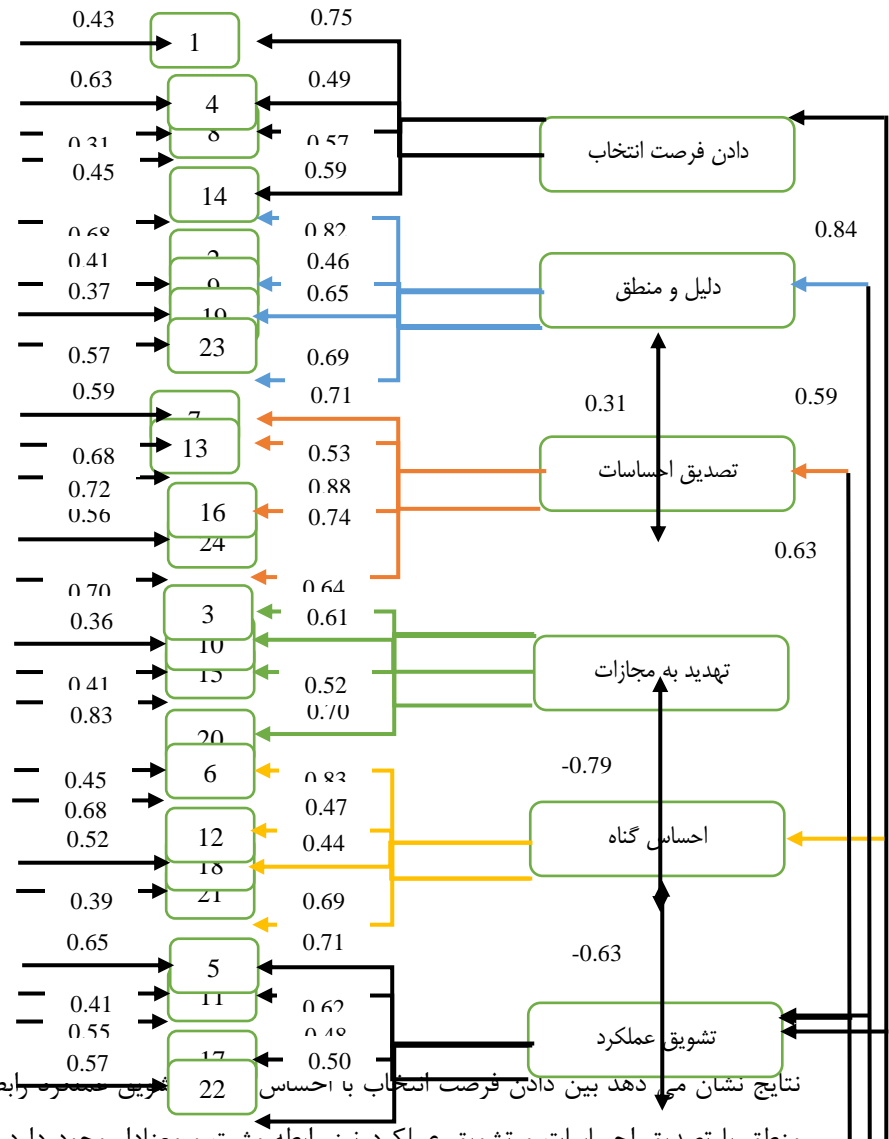

نتایج نشان می‌دهد بین دادن فرصت انتخاب با احساس تشویق عملکرد رابطه مثبت و معنادار وجود دارد. بین احساس گناه و تشویق عملکرد رابطه منفی و معنادار وجود دارد. بین تهدید به مجازات با احساس گناه رابطه منفی و معنادار وجود دارد. همچنین، همه ضرایب مسیر الگوهای ۶ عاملی از لحاظ آماری معنادار است ($P < 0.05$).

در تحلیل عامل تأییدی، از روش بیشترین احتمال برآورد و از برخی شاخص‌های دیگر برای بررسی برازندگی پرسشنامه استفاده شد. شاخص‌های چندگانه ارزیابی جامعی از برازندگی پرسشنامه ارائه می‌دهند. در این پژوهش از شاخص مجذور کای^{۱۶} (X^2)، شاخص مجذور کای بر درجه آزادی (X^2/df)، شاخص برازندگی مقایسه‌ای^{۱۷} (CFI)، شاخص برازندگی انطباق^{۱۸} (GFI)، شاخص تعدیل شده برازندگی انطباق^{۱۹} (AGFI)، شاخص برازندگی افزایشی (IFI)، جذر میانگین مربعات

16 . Chi Square

17 . Comparative Fit Index

18 . Goodness of Fit Index

باقی مانده ^{۲۰} (RMSR) و جذر میانگین مربعات خطای تقریب ^{۲۱} (RMSEA) استفاده شده است. اگر مجذور کای (X^2) از لحاظ آماری معنادار نباشد، بر برازندگی مناسب پرسشنامه دلالت می‌کند. همچنین مقدار بزرگ تر از ۰/۹۰ برای شاخص های CFI، GFI و AGFI و مقدار کوچک تر از ۰/۰۶۰ برای شاخص های IFI، RMSR و RMSEA بر برازندگی مناسب و مطلوب پرسشنامه دلالت می‌کند. نتایج شاخص های مزبور در جدول ۵ نشان داده شده است.

جدول ۵: شاخص های برازش تحلیل عامل تأییدی مقیاس حمایت از خودپیروی درک شده والدین (P-PASS)

شاخص ها	X^2	Sig	X^2/df	CFI	GFI	AGFI	IFI	RMSR	RMSEA
مقدار	۴۷/۰۹	۰/۰۰۹	۱/۳۹	۰/۹۲	۰/۹۷	۰/۹۶	۰/۰۳۵	۰/۰۵۱	۰/۰۴۷

با توجه به نتایج شاخص های CFI، GFI و AGFI که همگی از ۰/۹۰ بزرگ تر هستند و همچنین شاخص های IFI، RMSR و RMSEA که از ۰/۰۶۰ کوچک تر هستند، لذا مشخص می‌شود پرسشنامه حمایت از خودپیروی (خودمختاری) درک شده والدین (P-PASS 24) برازندگی مناسب و مطلوبی دارد. در کل، شاخص های برازندگی مقیاس ۶ عاملی حمایت از خودپیروی (خودمختاری) درک شده والدین (P-PASS 24) برازندگی خوبی با داده ها نشان می‌دهند.

بعد از بررسی شاخص های برازش تحلیل عامل تأییدی نوبت به بررسی همبستگی بین زیرمؤلفه های مربوط به مقیاس حمایت از خودپیروی (خودمختاری) درک شده والدین (P-PASS 24) با سایر مقیاس ها می‌باشد که در پژوهش حاضر و به دلیل ارتباط نزدیک، از پرسشنامه سبکها و ابعاد فرزندپروری (PSDQ) و پرسشنامه سبک فرزندپروری (PSI II) استفاده شده است. نتایج مربوط در جدول ۶ شرح داده شده است.

جدول ۶: ماتریس همبستگی بین زیرمقیاس های حمایت از خودپیروی (خودمختاری) درک شده والدین (P-PASS) با خرده

مقیاسهای PSDQ

سبک سبک‌گیر	سبک مستبد			سبک مقتدر			مؤلفه های PSDQ	
	بی توجهی	غیر توضیحی	تنبیه	بعد فیزیکی	خودمختاری	نظم	ارتباط	مؤلفه های P-PASS
۰/۱۶	۰/۰۰	-۰/۴۵	-۰/۰۳	۰/۹۶	۰/۳۸	۰/۸۰	فرصت انتخاب	خودمختاری
-۰/۵۵	-۰/۶۹	-۰/۳۸	۰/۰۹	۰/۸۹	۰/۴۷	۰/۵۹	دلیل و منطق	
۰/۱۹	۰/۰۷	-۰/۴۳	۰/۴۵	۰/۹۳	۰/۳۲	۰/۱۷	تصدیق احساسات	
-۰/۵۷	۰/۰۸	۰/۸۱	-۰/۰۳	۰/۲۹	-۰/۱۹	۰/۰۳	تهدید به مجازات	کنترل
-۰/۶۹	۰/۷۸	۰/۰۱	۰/۳۶	۰/۵۲	۰/۰۰	-۰/۲۱	احساس گناه	
-۰/۵۳	-۰/۶۱	-۰/۸۹	-۰/۶۳	۰/۸۴	۰/۷۴	۰/۵۱	تشویق عملکرد	

¹⁹ . Adjusted Goodness of Fit Inde

²⁰ . Root Mean Square Residua

²¹ . Root Mean Square Error of Approximation

جدول ۶، ضرایب همبستگی P-PASS با سبک‌ها، ابعاد و مؤلفه‌های پرسشنامه سبک‌های فرزندپروری (PSDQ) را نشان می‌دهد. همبستگی مقیاس P-PASS با سبک‌ها، ابعاد و مؤلفه‌های پرسشنامه سبک‌های فرزندپروری (PSDQ) نشان می‌دهد که اکثر مؤلفه‌ها و خرده مقیاسها در سطح $P < 0/05$ معنادار می‌باشند. بیشترین میزان همبستگی بین مؤلفه خودمختاری و خرده مقیاسهای آن (فرصت انتخاب، دلیل و منطق، تصدیق احساسات) از مقیاس P-PASS با سبک مقتدر و خرده مقیاس‌های آن (ارتباط، نظم، خودمختاری) از پرسشنامه PSDQ می‌باشد. به طور کلی نتایج نشان می‌دهد در بررسی همسانی درونی مقیاس حمایت از خودپیروی (P-PASS) میزان همبستگی کلی مقیاس حمایت از خودپیروی (P-PASS)، با پرسشنامه سبک‌ها و ابعاد فرزندپروری (PSDQ) برابر با ۰/۶۹ می‌باشد. پس نتایج نشان می‌دهد همسانی درونی مقیاس حمایت از خودپیروی (P-PASS) برابر با ۰/۶۱ می‌باشد که مطلوب می‌باشد.

جدول ۷: ماتریس همبستگی بین زیرمقیاس‌های حمایت از خودپیروی (خودمختاری) درک شده والدین (P-PASS) با خرده

مقیاسهای PSI II

خودمختاری	پاسخ‌گری	درخواست‌گری	مؤلفه‌های PSDQ	
			فرصت انتخاب	مؤلفه‌های P-PASS
۰/۹۵	۰/۴۱	۰/۱۴	فرصت انتخاب	خودمختاری
۰/۸۲	۰/۰۵	۰/۱۱	دلیل و منطق	
۰/۸۴	۰/۳۹	۰/۲۸	تصدیق احساسات	
-۰/۶۱	-۰/۰۷	۰/۰۰	تهدید به مجازات	کنترل
۰/۴۸	-۰/۲۹	-۰/۲۷	احساس گناه	
۰/۹۳	۰/۸۱	۰/۴۹	تشویق عملکرد	

جدول ۷، ضرایب همبستگی P-PASS با سبک‌ها، ابعاد و مؤلفه‌های پرسشنامه سبک فرزندپروری (PSI II) را نشان می‌دهد. همبستگی مقیاس P-PASS با مؤلفه‌های پرسشنامه سبک فرزندپروری (PSI II) نشان می‌دهد که بیشتر خرده مقیاسها در سطح $P < 0/05$ معنادار می‌باشند. بیشترین میزان همبستگی به دست آمده، مربوط به ارتباط و همبستگی بین مؤلفه خودمختاری و خرده مقیاسهای آن (فرصت انتخاب، دلیل و منطق، تصدیق احساسات) از مقیاس P-PASS با مؤلفه و خرده مقیاس خودمختاری از پرسشنامه سبک فرزندپروری (PSI II) می‌باشد. به طور کلی نتایج نشان می‌دهد در بررسی همسانی درونی مقیاس حمایت از خودپیروی (P-PASS) میزان همبستگی کلی مقیاس حمایت از خودپیروی (P-PASS)، با پرسشنامه سبک فرزندپروری (PSI II) برابر با ۰/۴۹ می‌باشد. به عبارتی، همسانی درونی مقیاس حمایت از خودپیروی (P-PASS) برابر با ۰/۵۱ می‌باشد که قابل قبول می‌باشد.

تحلیل کلی نتایج مربوط به همسانی درونی مقیاس حمایت از خودپیروی (P-PASS) با پرسشنامه سبکهای فرزندپروری (PSDQ) و پرسشنامه سبک فرزندپروری (PSI II) نشان میدهد روایی همگرای (همسانی درونی) مقیاس حمایت از خودپیروی (خودمختاری) درک شده والدین (P-PASS 24) برابر با ۰/۶۵ می باشد که مطلوب می باشد.

بحث در نتایج

هدف اساسی پژوهش حاضر، بررسی ویژگی های روانسنجی مقیاس حمایت از خودپیروی (خودمختاری) ادراک شده والدینی (P-PASS) در ایران بود. نتایج نشان داد روایی و پایایی مقیاس حمایت از خودپیروی (خودمختاری) ادراک شده والدینی (P-PASS) در سطح مناسب و قابل قبولی می باشد؛ به عبارتی دیگر، ضریب آلفای کرونباخ مقیاس حمایت از خودپیروی (خودمختاری) درک شده والدین (P-PASS 24) برابر با ۰/۸۳ می باشد. روایی همگرای (همسانی درونی) مقیاس نیز برابر با ۰/۶۵ و روایی تصنیف به روش تعیین شاخص میانگین واریانس استخراج شده (AVE) نیز برابر با ۰/۷۱ به دست آمد.

در یکی از پژوهش های همسو با نتایج پژوهش حاضر، هارگر و همکاران (۲۰۱۵) در پژوهشی که به بررسی ویژگیهای روانسنجی مقیاس حمایت از خودپیروی ادراک شده والدینی (P-PASS) پرداختند، نشان دادند آلفای کرونباخ برای عوامل خودمختاری و کنترل دادن به ترتیب ۰/۷۳ و ۰/۷۱ بود. روایی همزمان پژوهش نیز ۰/۸۳ گزارش شد. پایایی بازآزمون نیز برای عوامل خودمختاری و کنترل دادن به ترتیب ۰/۸۸ و ۰/۸۴ و برای کل آزمون نیز ۰/۸۷ گزارش شد.

همچنین، ماگو و همکاران (۲۰۱۵) در پژوهش خود که به بررسی ویژگیهای روانسنجی مقیاس حمایت از خودپیروی ادراک شده والدینی (P-PASS) پرداختند، نشان دادند آلفای کرونباخ این مقیاس در مطالعه اول برابر با ۰/۸۹ می باشد. آلفای کرونباخ این مقیاس در مطالعه دوم نیز برابر با ۰/۸۷ گزارش شد. پایایی بازآزمون نیز برای عوامل خودمختاری و کنترل، به ترتیب ۰/۹۳ و ۰/۸۷ و برای کل آزمون نیز ۰/۹۰ گزارش شد.

در یکی دیگر از پژوهش های همسو با نتایج پژوهش حاضر، ماگو و همکاران (۲۰۱۷) در پژوهش خود نشان دادند آلفای کرونباخ مقیاس حمایت از خودپیروی ادراک شده والدینی (P-PASS) برابر با ۰/۸۲ گزارش می باشد. پایایی بازآزمون نیز برای عوامل خودمختاری و کنترل دادن به ترتیب ۰/۸۸ و ۰/۸۶ و برای کل آزمون نیز ۰/۸۸ گزارش شد.

همچنین، آلفای کرونباخ مقیاس حمایت از خودپیروی ادراک شده والدینی (P-PASS) در مطالعه مورو و دابسون (۲۰۰۸) برای عوامل کنترل و خودمختاری به ترتیب ۰/۸۳ و ۰/۷۹ بود که نشان دهنده پایایی خوبی است. نوراس (۲۰۱۰) آلفای کرونباخ مقیاس حمایت از خودپیروی ادراک شده والدینی (P-PASS) را برای عوامل خودمختاری و کنترل به ترتیب ۰/۷۶ و ۰/۸۱ به دست آوردند. روایی و پایایی مقیاس حمایت از خودپیروی ادراک شده والدینی (P-PASS) در پژوهش مورتی و همکاران (۲۰۰۹) به ترتیب برابر با ۰/۷۲ و ۰/۸۹ و آلفای کرونباخ آن نیز برابر با ۰/۸۸ گزارش شد. هافمن (۲۰۰۷) آلفای کرونباخ مقیاس حمایت از خودپیروی ادراک شده والدینی (P-PASS) را برای عوامل خودمختاری و کنترل دادن به ترتیب ۰/۸۳ و ۰/۸۷ به دست آورد.

یکی از مؤلفه های مورد توجه در الگوهای فرزندپروری والدین، حمایت از خودپیروی و خودمختاری فرزندان می باشد. توجه به ابعاد حمایت از خودپیروی و خودمختاری به جای کنترل والدین، تأثیرات مثبتی برای کودکان داشته است. چرا که تحقیقات

نشان داده است که کنترل بیشتر والدین و حمایت کمتر از خودمختاری کودکان می‌تواند باعث افسردگی، عملکرد تحصیلی پایین، عزت نفس پایین و اضطراب در کودکان شود. لذا حمایت والدین از خودپیروی و خودمختاری کودکان با مشکلات رفتاری کودکان ارتباط منفی و با شایستگی اجتماعی ارتباط مثبتی دارد. همچنین با عزت نفس، احساس انتخاب، درونی سازی قوانین و به طور کلی با سلامت روانی ارتباط مثبتی دارد.

گارسا و لایلا (۲۰۱۱) در پژوهشی نشان داده اند حمایت والدین از خودپیروی و خودمختاری کودکان با سازگاری روان شناختی بهتر، مهارت های شخصی مطلوب و مشکلات رفتاری کمتر ارتباط مثبتی دارد. بنابراین، سطح حمایت والدین از خودمختاری درک شده کودکان و رفتارهای کنترلی والدین، با خودپنداره، خود ارزش و عملکرد تحصیلی کودکان مرتبط است. نوجوانان باید سطح خودپیروی و خودمختاری را در رفتارهای خودشان تعیین کنند یا اگر به طور کامل، به صورت افرادی خودپیرو و خودمختار درنیامده اند، حداقل این رفتارها توسط والدین آنها حمایت شود. والدین می‌توانند به عنوان مهمترین عامل اجتماعی شدن فرزندان در زندگی شخصی شان، یک محیط حمایتی خودمختاری ایجاد کنند که انگیزه های خودمختاری و استقلال آنها را ارتقا دهد یا یک محیط کنترل کننده شدید ایجاد کنند که خودمختاری فرزندان را از بین ببرد. گرچه پژوهش های زیادی نشان داده اند که سطح مناسب نظارت والدین و کنترل رفتارهای فرزندان در زمانهای آزاد ممکن است رفتارهای پرخطری مانند مصرف مواد مخدر را در آنها کاهش دهد، با این حال، هنگامی که والدین بر رفتارهای فرزندان، کنترل بیش از حدی را اعمال می‌کنند، نوجوانان ممکن است به عنوان افرادی پرخاشگر به بار آیند و البته انگیزه خودمختاری خودشان را از دست بدهند.

بر اساس اهمیت مؤلفه حمایت و خودمختاری در نوجوانان و همچنین نقش والدین از طریق شیوه های فرزندپروری بر خودمختاری فرزندان، لذا بررسی ابزارهای سنجش این متغیرها از اهمیت زیادی برخوردار است. بر این اساس، یکی از مقیاس هایی که با سبک های فرزندپروری ارتباط زیادی دارد و بهتر از آن به سنجش دو بعد کنترل و میزان حمایت از خودمختاری و استقلال فرزندان توسط والدین آنها می‌پردازد، مقیاس حمایت والدین از خودمختاری و خودپیروی ادراک شده کودکان و نوجوانان (P-PASS) می‌باشد.

یکی از موارد بسیار مهم پرسشنامه ها، بررسی ویژگی های روانسنجی آنها می‌باشد. آزمونهای روانی را در صورتی می‌توان به عنوان ابزارهای مفید و موثری برای ارزیابی و تشخیص به کار برد که دارای شرایط خاص باشند. علاوه بر این که آزمون باید به گونه ای تدوین شده باشد که آزمودنی بتواند پرسشهای آن را بخواند و بفهمد هر آزمون باید دو ویژگی عمده داشته باشد: اول اینکه باید استاندارد باشد، هر آزمون در مراحل تدوین و استاندارد بودن، در مورد گروه نمونه ای از افراد جامعه با ویژگی های فرهنگی خاص هنجارهایی شده است و تنها در مورد گروهی از افراد معتبر است که از نظر خصایص و متغیرهای موثر در نتایج آزمونها کم و بیش مشابه گروه هنجار آزمون باشند. لذا در پژوهش حاضر یکی از مقیاس های مهم در بحث خودمختاری فرزندان مورد بررسی قرار گرفت و نتایج قابل قبولی در زمینه روایی و پایایی آن به دست آمد. امید است مقیاس های موجود و کارآمد در زمینه سنجش شیوه های فرزندپروری و خودمختاری فرزندان، در تمامی جوامع از لحاظ ویژگی های روانسنجی و قابلیت های عملیاتی در پژوهش های دیگر مورد بحث و بررسی قرار بگیرد.

فهرست منابع

منابع فارسی

خواجه پور، محمود و عطار، حسین (۱۳۹۴). مقایسه شیوه‌های فرزند پروری با توجه به حالات هویت و بررسی رابطه رابطه آنها در دانش آموزان دختر و پسر پیش دانشگاهی نواحی چهار گانه آموزش و پرورش شهر شیراز. ویژه نامه مجله دانشکده علوم تربیتی و روان شناسی دانشگاه فردوسی.

دلاور، علی (۱۳۹۶). آمار و روش تحقیق در روانشناسی و علوم تربیتی. تهران، انتشارات باران.

منابع لاتین

Lim, S. L. (2018). Parenting style and child outcomes in Chinese and Chinese and immigrant Chinese familiescurrent finding and crosscltural considerations in conceptualization and research. *Marriage and Family Review*. 35(3), 21-43.

Soenens, P., & Mabbe, J. M. (2017). Adolescents` assessments of parents and peers: relationships to self-esteem and self-efficacy. *Ceskoslovenska Psychologie*. 51(9), 26-34.

Rohner, V. (2018). Parenting style and Self efficacy in african American adolescent males living in urban public housin. *Journal of Black Psychology*. 53(14), 295-316.

Penelo, E., Viladrich, C., & Domenech, J. (2017). Percieved parental rearing style i n childhood: internal structure and concurrent validity on the Egan Minnen Betreffande Uppfostranchild version in clinical settings. *Comprehensive Psychiatry*. 51(19), 434-442.

Mageau, M., Raggi, A., Leonardi, M., Mantegazza, R., Casale, S., & Fioravanti, G. (2015). Social support and self-efficacy in patients with Myasthenia Gravis: a common pathway towards positive health outcomes. *Neurol Science*. 31(26), 231-235.

Riggio, H. R., Valenzuela, A. M., & Weiser, D. A. (2016). Household responsibilities in the family of origin: relations with self-efficacy in young adulthood. *Personality an Individul Differences*. 48(27), 568-573.

Graham, L., & Suttler, E. (2018). The relationship between perceived parenting styles, social support with psychological wellbeing. *Social and Behavioral Sciences*. 15(43), 1852-1856.

Goldestein, F. (2018). Social skills in disable children. *Journal of Personality and Social Psychology*, 13(37), 216-242.

Zins, J. E., Weissberg, R. P., & Wang, M. C. (2014). Building academic success on social and emotional learning: What does the research say? Ny: Teacher College Press.

Soenens, P., & Mabbe, J. M. (2017). Gender differences in five factor model personality traits in an elderly cohort: Department of Psychiatry University of Rochester Medical Center Laboratory of Personality and Development.

Chong, A., Kadirvelu, A., & Paterson, Y (2019). Parenting styles and self-efficacy of adolescents: Malaysian scenario, *Global journal of human social Science*, 12(19), 18- 25.

Gunty, B. (2020). Parental Practices and the Development of Maladaptive Schemas Online Submission, Paper presented at the Annual Meeting of the Midwestern. Psychological Association, 45(9), 276-189.

Harris, K., & Curtin, P. (2019). Parental Perception, Early Maladaptive Schemas and Depressive Symptoms in Young Adult. *Cognitive Therapy and Research*, 26(17), 405-416.

Karademas, E. (2017). Positive and negative aspects of well-being: Common and specific predictors. *Personality and Individual Differences*, 43, 277-287.

Meeus, J., Iedema, M., Helsen, M., & Vollebergh, W. (2018). Patterns of adolescent identity development: Review of literature and longitudinal anaylisis. *Developmental Review*, 1(34), 419-461.

Sawadi, H. (2017). Individual risk factors for adolescence substance use. *Drug and Alcohol Dependence*. 55, 209-224.

- Speara, C. (2016). Review of the relationship among parenting practices parenting styles and adolescent school achievement. *Edu Psych Review*; 17(2), 125-146.
- Pellerin, L.A. (2018). Applying baumrinds parenting typology to high schools: toward a middle – range theory of authoritative, *social science Research*, 9(34), 1283-1303.